



HACETTEPE ÜNİVERSİTESİ
EĞİTİM BİLİMLERİ ENSTİTÜSÜ

Eğitim Bilimleri Ana Bilim Dalı
Psikolojik Danışma ve Rehberlik Programı

ÜNİVERSİTE ÖĞRENCİLERİNİN ÇEŞİTLİ KAYNAKLARDAN ALDIKLARI
EVLİLİK MESAJLARI VE EVLİLİĞE İLİŞKİN TUTUMLARI

Ekrem Sedat ŞAHİN

Doktora Tezi

Ankara, 2019

Liderlik, arařtırma, inovasyon, kaliteli eđitim ve deđiřim ile

Daha ileriye ... En İyiyeye ...



HACETTEPE ÜNİVERSİTESİ
EĞİTİM BİLİMLERİ ENSTİTÜSÜ

Eğitim Bilimleri Ana Bilim Dalı
Psikolojik Danışma ve Rehberlik Programı

ÜNİVERSİTE ÖĞRENCİLERİNİN ÇEŞİTLİ KAYNAKLARDAN ALDIKLARI
EVLİLİK MESAJLARI VE EVLİLİĞE İLİŞKİN TUTUMLARI

VARIOUS SOURCES OF RECEIVED MARITAL MESSAGES AND ATTITUDES
TOWARD MARRIAGE OF UNIVERSITY STUDENTS

Ekrem Sedat ŞAHİN

Doktora Tezi

Ankara, 2019

Kabul ve Onay

Eđitim Bilimleri Enstitüsü M¼d¼rl¼đ¼ne,
Ekrem Sedat ŐAHİN'in hazırladıđı "¼niversite ¼đrencilerinin ¼eŐitli Kaynaklardan
Aldıkları Evlilik Mesajları ve Evliliđe İliŐkin Tutumları" baŐlıklı bu ¼alıŐma j¼rimiz
tarafından **Eđitim Bilimleri Ana Bilim Dalı, Psikolojik DanıŐma ve Rehberlik
Bilim Dalında Doktora Tezi** olarak kabul edilmiŐtir.

J¼ri BaŐkanı

Prof. Dr. Nil¼fer VOLTAN ACAR

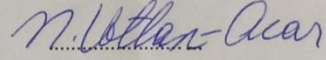

J¼ri ¼yesi (DanıŐman)

Prof. Dr. Filiz BİLGE

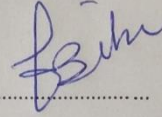

J¼ri ¼yesi

Doç. Dr. Zeynep S¼MER

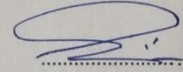

J¼ri ¼yesi

Doç. Dr. İbrahim KEKLIK

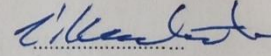

J¼ri ¼yesi

Doç. Dr. Meliha TUZG¼L DOST

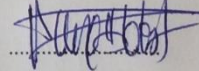

Bu tez Hacettepe ¼niversitesi Lisans¼st¼ Eđitim, ¼đretim ve Sınav Y¼netmeliđi'nin ilgili maddeleri uyarınca yukarıdaki j¼ri ¼yeleri tarafından 20 / 06 / 2019 tarihinde uygun g¼r¼lm¼Ő ve Enstit¼ Y¼netim Kurulunca / / tarihinde kabul edilmiŐtir.

Prof. Dr. Ali Ekber ŐAHİN
Eđitim Bilimleri Enstit¼s¼ M¼d¼r¼

Öz

Bu araştırmanın amacı; üniversite öğrencilerinin çeşitli kaynaklardan aldığı evlilik mesajları ve evlilik tutumlarını incelemektir. Bunun için araştırmada öğrencilerin çeşitli kaynaklardan aldığı evlilik mesajlarını ölçen bir araç geliştirilmiştir. Araştırmada karma desen kullanılmıştır. Araştırmaya katılanlar, Ankara'da bir devlet üniversitesinde öğrenimine devam eden öğrencilerdir. Araştırmanın nitel bölümünde iki odak grup görüşmesi ve sekiz bireysel görüşme gerçekleştirilmiştir. Görüşme kayıtları yazıya çevrilerek nitel analize tabi tutulmuş, temalar oluşturulmuştur. Buna göre evlilik mesajları; aile, arkadaşlar, kitle iletişim araçları ve diğer kurumlar şeklinde dört kaynaktan alınmaktadır. Evlilik Mesajları Ölçeği hazırlanarak geçerlilik ve güvenilirlik çalışmaları yapılmıştır. Araştırmanın nicel bölümüne 654'ü kadın ve 359'u erkek olmak üzere toplam 1013 daha önce evlenmemiş üniversite öğrencisi katılmıştır. Veri toplamak için İnönü Evlilik Tutum Ölçeği, Evlilik Mesajları Ölçeği ve Kişisel Bilgi Formu kullanılmıştır. Verilerin analizinde ilişkisiz örneklem t testi ve tek yönlü varyans analizinden (ANOVA) yararlanılmıştır. Araştırma sonuçlarına göre aile, arkadaşlar, kitle iletişim araçları, diğer organizasyon kaynakları ile bu kaynakların hepsinden alınan genel evlilik mesajlarının puanları üst düzeyde olumlu olan üniversite öğrencilerinin evlilik tutumlarının daha olumlu olduğu görülmüştür. Araştırmada incelenen cinsiyet ve anne babanın evliliğinin algılanma durumuna göre kaynaklar arasında farklılık olmakla birlikte alınan evlilik mesajlarının istatistiksel olarak anlamlı düzeyde farklılaştığı belirlenmiştir. Evlilik mesajlarının romantik ilişki durumu ve anne babanın evlenme şekline göre ise istatistiksel olarak anlamlı derecede farklılaşmadığı saptanmıştır. Araştırma bulguları tartışılarak araştırmacılara, psikolojik danışmanlara ve politika yapıcılara önerilerde bulunulmuştur.

Anahtar sözcükler: evlenmemiş üniversite öğrencileri, evlilik, evlilik mesajı kaynakları, alınan evlilik mesajları, evlilik tutumları

Abstract

The aim of this study to examine the messages university students receive from various sources and university students' attitudes towards marriage. For this, a scale to measure the messages students received from various sources was developed. A mixed method was used in the study. Participants of the study are students at university in Ankara. In the qualitative part of the study, two focus group and eight individual interviews were conducted. Records were transcribed, analyzed qualitatively; themes were formed. Marriage messages are received from four sources, namely, family, friends, social media, and other institutions. The Marriage Messages Scale was prepared. In the quantitative part of the study, 1013 unmarried university students participated. In order to collect data, Inonu Marriage Attitude Scale, Marriage Messages Scale, and Personal Information Form were used. Independent samplings t test and one-way analysis of variance (ANOVA) were utilized in the analysis of data. In the study, it was seen that university students who have high-level positive score from the totality of the sources such as family, friends, social media, other institutions sources have a more positive attitude towards marriage. Although there are differences among sources according to what this study examines, namely, gender, the way one's parents perceive marriage, the there is difference that is statistically meaningful in marriage messages. Moreover, it was found that there is no statistically significant difference in marriage messages according to being in romantic relationship, and the way one's parents got married. Findings of the study were discussed, suggestions were made.

Keywords: unmarried university students, marriage, sources of marriage messages, received marriage messages, marriage attitudes

Teşekkür

İlk gençlik yıllarımdan itibaren hayatımın önemli bir rehberi olan, lisans dönemimden yüksek lisans ve doktora kadar akademik destek ve yardımlarını esirgemeyen, araştırmamda benimle birlikte koşturan, heyecanlanan, çalışan ve didinen Değerli Hocam Prof. Dr. Filiz BİLGE'ye,

Bu araştırmanın başlangıç sürecinde Tez İzleme Komitemde bulunan, Psikolojik Danışma ve Rehberlik Mesleğini bana öğreten gerek tez sürecinde ve gerekse sürecin dışında rehberlik ve yardımlarını benden esirgemeyen Kıymetli Hocam Prof. Dr. Nilüfer VOLTAN ACAR'a,

Tez izleme komitemde bulunarak teze ilişkin olumlu katkı ve eleştirileri ile her zaman yanımda olduğunu belirten ve bir arkadaş samimiyeti ile bana destek olan Sevgili Hocam Doç. Dr. İbrahim KEKLİK'e,

Tez izleme komitemin üyesi olmayı kabul ederek beni onurlandıran, bu süreçte değerli öneri ve desteklerini geniş gönüllülükle sunan Sayın Hocam Doç. Dr. Zeynep SÜMER ile lisans yıllarımdan itibaren kolaylıkla iletişim kurabildiğim, benden desteğini hiç esirgemeyen, tez jürime katılarak beni çok mutlu eden Sevgili Hocam Doç. Dr. Meliha TUZGÖL DOST'a,

Tez sürecinde bana destek olan arkadaşlarım Aysun FENERLİ, Ayşe AKBAŞ ve Şenay ÖZDEMİR ile Ankara'daki işlerim için koşturan ve bana yardımcı olan öğrencim Sabriye AKSU'ya,

Doktora sınavına girdiğim günden beri hep birarada olduğumuz, “destek”, “yardım”, “arkadaş” ve “iyi ki var” kavramlarının benim için tanımı: Sümeyye DERİN'e,

Varlıkları ile varlığımı sağlayan, dünya durdukça durmalarını ve yanımda varolmalarını istediğim annem ve babam ile abilerim ve ablalarım ayrıca onların kıymetli eşleri ve çocuklarına,

Hayatımın anlamı, evimin direği, iyilik, şevkat, anlayış ve sevginin insanda ruh ve hayat bulmuş hali, eşim Selvi'ye,

“Baba, artık bu sıkıcı işi (Doktora Tezim için diyor) bitir de oyun oynayalım” diyen, ruhum, anlamım ve umudum olan çocuklarım Çınar ve Çağan'a,

Sonsuz teşekkürlerimi sunuyorum.

İçindekiler

Öz.....	ii
Abstract.....	iii
Teşekkür.....	iv
Tablolar Dizini.....	vii
Şekiller Dizini.....	ix
Simgeler ve Kısaltmalar Dizini.....	x
Bölüm 1 Giriş.....	1
Problem Durumu.....	1
Araştırmanın Amacı ve Önemi.....	11
Araştırma Problemi.....	13
Sayıtlılar.....	14
Sınırlılıklar.....	14
Tanımlar.....	14
Bölüm 2 Araştırmanın Kuramsal Temeli ve İlgili Araştırmalar.....	16
Genç Yetişkin Popülasyonun Gelişimsel Durumları ve İlişkileri.....	16
Üniversite Öğrencilerinin Gelişimlerine İlişkin Temel Kuramsal Görüşler.....	17
Evlilik.....	26
Evlilik Mesajları.....	30
Evlilik Tutumları.....	37
İlgili Araştırmalar.....	41
Bölüm 3 Yöntem.....	58
Çalışma Grubu.....	60
Veri Toplama Süreci.....	65
Veri Toplama Araçları.....	66
Verilerin Analizi.....	81
Bölüm 4 Bulgular ve Yorumlar.....	91

Bölüm 5 Sonuç, Tartışma ve Öneriler	111
Sonuç.....	111
Tartışma.....	112
Öneriler	121
Kaynaklar	124
EK-A: Görüşme Formu.....	145
EK-B: Evlilik Mesajları Ölçeği (EMÖ) (Örnek Maddeler).....	146
EK-C: İnönü Evlilik Tutum Ölçeği (İETÖ) (Örnek Maddeler).....	150
EK-Ç: Kişisel Bilgi Formu	151
EK-D: Ölçek İzin İsteği Elektronik Posta Yazışmaları.....	152
EK-E: Gönüllü Katılım Formu- 1	153
EK- F: Gönüllü Katılım Formu-2	155
EK-G: Örnek Deşifre	157
EK-H: EMÖ İlk Analiz Açıklanan Toplam Varyans Değerleri	173
EK-I: EMÖ İkinci Analiz Döndürülmüş Bileşen Matrisleri	174
EK-İ: EMÖ Üçüncü Analiz Döndürülmüş Bileşen Matrisleri	175
EK-J: EMÖ Dördüncü Analiz Döndürülmüş Bileşen Matrisleri	176
EK-K: EMÖ Son Analiz Açıklanan Toplam Varyans Değerleri	177
EK-L: Alınan Evlilik Mesajlarının Olumluluğunun Alt ve Üst Düzeyi	178
EK-M: Demografik Değişkenlere İlişkin Levene Testi Sonuçları.....	179
EK-N: Scheffe Çoklu Karşılaştırma Testi Sonucu.....	180
EK-O: Etik Komisyonu Onay Bildirimi	181
EK-Ö: Etik Beyanı	182
EK-P: Doktora Tez Çalışması Orijinallik Raporu	183
EK-R: Thesis/Dissertation Originality Report.....	184
EK-S: Yayımlama ve Fikrî Mülkiyet Hakları Beyanı.....	185

Tablolar Dizini

Tablo 1 Bireysel Görüşme Yapılan Üniversite Öğrencilerinin Demografik Bilgileri	61
Tablo 2 Grup Görüşmesi Yapılan Üniversite Öğrencilerinin Demografik Bilgileri	62
Tablo 3 Çalışma Grubundaki Öğrencilerin Demografik Özellikleri	64
Tablo 4 EMÖ Bartlett Küresellik Testi ve Kaiser-Meyer-Olkin (KMO) Testi Sonuçları	69
Tablo 5 EMÖ Döndürülmüş Bileşen Matriksleri (İlk Analiz)	72
Tablo 6 EMÖ Döndürülmüş Bileşen Matriksleri (Son Analiz)	78
Tablo 7 EMÖ ve Alt Ölçeklerine İlişkin İç Tutarlılık ve Test Tekrar Test Güvenilirlik Katsayıları	79
Tablo 8 EMÖ VE İETÖ Çarpıklık (Skewness) ve Basıklık (Kurtosis) Değerleri	83
Tablo 9 Üniversite Öğrencilerinin Ailelerinden Aldığı Evlilik Mesajları ve Evlilik Tutumlarına İlişkin Betimsel İstatistikler ile t Testi Sonuçları	91
Tablo 10 Üniversite Öğrencilerinin Ailelerinden Evliliğin Değerlendirilmesine Yönelik Aldığı Evlilik Mesajları ve Evlilik Tutumlarına İlişkin Betimsel İstatistikler ile t Testi Sonuçları	92
Tablo 11 Üniversite Öğrencilerinin Ailelerinden Evliliğin Etkisine Yönelik Aldıkları Evlilik Mesajları ve Evlilik Tutumlarına İlişkin Betimsel İstatistikler ile t Testi Sonuçları	93
Tablo 12 Üniversite Öğrencilerinin Ailelerinden Evliliğin Yaşatabileceği Duygulara Yönelik Aldığı Evlilik Mesajları ve Evlilik Tutumlarına İlişkin Betimsel İstatistikler ile t Testi Sonuçları	94
Tablo 13 Üniversite Öğrencilerinin Arkadaşlarından Aldığı Evlilik Mesajları ve Evlilik Tutumlarına İlişkin Betimsel İstatistikler ile t Testi Sonuçları	94
Tablo 14 Üniversite Öğrencilerinin Arkadaşlarından Evliliğin Değerlendirilmesine Yönelik Aldığı Evlilik Mesajları ve Evlilik Tutumlarına İlişkin Betimsel İstatistikler ile t Testi Sonuçları	95
Tablo 15 Üniversite Öğrencilerinin Arkadaşlarından Evliliğin Etkisine Yönelik Aldığı Evlilik Mesajları ve Evlilik Tutumlarına İlişkin Betimsel İstatistikler ile t Testi Sonuçları	96
Tablo 16 Üniversite Öğrencilerinin Arkadaşlarından Evliliğin Yaşatabileceği Duygulara Yönelik Aldığı Evlilik Mesajları ve Evlilik Tutumlarına İlişkin Betimsel İstatistikler ile t Testi Sonuçları	97
Tablo 17 Üniversite Öğrencilerinin Kitle İletişim Araçlarından Aldığı Evlilik Mesajları ve Evlilik Tutumlarına İlişkin Betimsel İstatistikler ile t Testi Sonuçları	98

Tablo 18	Üniversite Öğrencilerinin Kitle İletişim Araçlarından Evliliğin Değerlendirilmesine Yönelik Aldığı Evlilik Mesajları ve Evlilik Tutumlarına İlişkin Betimsel İstatistikler ile t Testi Sonuçları	98
Tablo 19	Üniversite Öğrencilerinin Kitle İletişim Araçlarından Evliliğin Etkisine Yönelik Aldığı Evlilik Mesajları ve Evlilik Tutumlarına İlişkin Betimsel İstatistikler ile t Testi Sonuçları	99
Tablo 20	Üniversite Öğrencilerinin Kitle İletişim Araçlarından Evliliğin Yaşatabileceği Duygulara Yönelik Aldığı Evlilik Mesajları ve Evlilik Tutumlarına İlişkin Betimsel İstatistikler ile t Testi Sonuçları	100
Tablo 21	Üniversite Öğrencilerinin Diğer Kurumlardan Aldığı Evlilik Mesajları ve Evlilik Tutumlarına İlişkin Betimsel İstatistikler ile t Testi Sonuçları	101
Tablo 22	Üniversite Öğrencilerinin Diğer Kurumlardan Evliliğin Değerlendirilmesine Yönelik Aldığı Evlilik Mesajları ve Evlilik Tutumlarına İlişkin Betimsel İstatistikler ile t Testi Sonuçları	101
Tablo 23	Üniversite Öğrencilerinin Diğer Kurumlardan Evliliğin Etkisine Yönelik Aldığı Evlilik Mesajları ve Evlilik Tutumlarına İlişkin Betimsel İstatistikler ile t Testi Sonuçları	102
Tablo 24	Üniversite Öğrencilerinin Diğer Kurumlardan Evliliğin Yaşatabileceği Duygulara Yönelik Aldığı Evlilik Mesajları ve Evlilik Tutumlarına İlişkin Betimsel İstatistikler ile t Testi Sonuçları	103
Tablo 25	Üniversite Öğrencilerinin Cinsiyetlerine Göre Çeşitli Kaynaklardan Aldığı Evlilik Mesajlarına İlişkin Betimsel İstatistikler ve t Testi Sonuçları.....	104
Tablo 26	Üniversite Öğrencilerinin Romantik İlişkilerinin Olup-Olmamasına Göre Çeşitli Kaynaklardan Aldığı Evlilik Mesajlarına İlişkin Betimsel İstatistikler ve t Testi Sonuçları	106
Tablo 27	Üniversite Öğrencilerinin Anne Babalarının Evlilik Şekline Göre Çeşitli Kaynaklardan Aldığı Evlilik Mesajlarına İlişkin Betimsel İstatistikler ve t Testi Sonuçları	107
Tablo 28	Üniversite Öğrencilerinin Anne Babalarının Evliliğini Algılama Durumuna Göre Çeşitli Kaynaklardan Aldığı Evlilik Mesajlarına İlişkin Betimsel İstatistikler	108
Tablo 29	Üniversite Öğrencilerinin Anne Babalarının Evliliğini Algılama Durumuna Göre Çeşitli Kaynaklardan Aldığı Evlilik Mesajlarına İlişkin Tek Yönlü Varyans Analizi (ANOVA) Sonuçları	108

Şekiller Dizini

Şekil 1. Perry'nin entelektüel ve etik gelişim şeması (Thoma, 1993).....	19
Şekil 2. Chickering'in yedi vektörü (Ortega, 2013).....	24
Şekil 3. Ruh sağlığını etkileyen sosyal ve kültürel faktörler (Santrock, 2014).....	32
Şekil 4. Keşfedici sıralı karma yöntem desenini kullanan bir çalışmanın diyagramı (Creswell ve Plano-Clark, 2015).....	58
Şekil 5. EMÖ (ilk analiz) serpilme diyagramı (Scree Plot).	70
Şekil 6. EMÖ'ye ilişkin doğrulayıcı faktör analizi modeli.	76
Şekil 7. EMÖ (son analiz) serpilme diyagramı (Scree Plot).....	77

Simgeler ve Kısaltmalar Dizini

AFA: Açımlayıcı Faktör Analizi

DFA: Doğrulayıcı Faktör Analizi

EMÖ: Evlilik Mesajları Ölçeği

İETÖ: İnönü Evlilik Tutum Ölçeği

KBF: Kişisel Bilgi Formu

KMO: Kaiser-Meyer-Olkin

TÜİK: Türkiye İstatistik Kurumu

YÖK: Yükseköğretim Kurulu

Bölüm 1

Giriş

Bu bölümde araştırmanın problem durumu açıklanmıştır. Bunun ardından araştırmanın amacı ve önemi, problem cümlesi, sayılılar, sınırlılıklar ve temel kavramların tanımlarına yer verilmiştir.

Problem Durumu

İnsan hayatı çeşitli kararların verildiği, bazılarının uygulanabildiği bazılarının ise uygulanmadan yok olup gittiği karmaşık ve renkli bir süreçtir. Okul, meslek ve eş seçimi kararlarının birey için önemli kararlar olduğu söylenebilir, çünkü bu seçimler uzun dönemli olarak bireyin hayatını etkileyebilir. Bireyin eş seçimi kararından önce vermesi gereken temel karar ise evlenip- evlenmemeye ilişkindir. Bireyin evlilik kararı almasını etkileyen birçok değişken olabilir. Örneğin yaşı, fiziki durumu ve gelişimi, aldığı eğitim, ekonomik olarak aileye bağlılığı veya özgürlüğü, ailesinin evlilik konusunda bireyi yönlendirmesi, ailesinde ve çevresindeki kişilerin evliliklerinin bireyde oluşturduğu etki, bireyin dini inancının evlilik konusundaki öğretileri, töreler, gelenekler, görenekler, kitle iletişim araçları, arkadaşlarının evliliğe yaklaşımları ve evlenip evlenmemeleri bireyin evlilik kararını şekillendirebilir. Evlilik kararını etkileyen birçok etken olsa da evliliğin tarihinin çok eski zamanlarda başladığı söylenebilir.

İnsan yaşamını pek çok yönüyle etkileyen evlilik, yaklaşık 4000 yıllık bir tarihe sahiptir. Tarihte bilinen en eski evlilik belgesi ise Yahudilere ait olan ve Aramca yazılmış İ.Ö. 5. yüzyıla tarihlenen bir papirüstür (Emiroğlu, 2002). Evlilik, diğerleriyle bir arada yaşamaya programlanmış olan bireyin, ilk sosyalleşme davranışlarından biri olarak kabul edilir. İlkel toplumlarda fizyolojik hayatı sürdürmenin pratik bir nedeni olarak görülen evliliğe sonraları güvenlik ve aşk kavramları da eklenmiştir. Biyolojik, psikolojik ve sosyal ihtiyaçları gerçekleştirme arsusu, bireyi evliliğe götüren etkenler olarak görülmüştür (Woody ve Woody, 1973). Evlilik, aile kurmayı ve neslin devamını sağlayan iki bireyin bir araya gelerek oluşturduğu, eşlerin birbirilerine ve çocuklarına karşı müşterek sorumluluklarının olduğu evrensel bir kurumdur (Saxton, 1982).

Bireyin gereksinimlerini karşılayabileceği ilişki biçimlerinden biri olan evlilik, kişinin maddi manevi doyum sağlamasına, sosyal görevlerini yerine getirmesine ve yaşadığı çevresel ortama uyum sağlayarak yararlı bir birey olabilmesine katkı sağlar

(Çelik, 2006). Bunun yanında evlilik, bireyin kişiliğinin gelişmesine ve mutluluğunun artmasına etkileyen bir kurumdur (Glenn, 1991). Canel'e (2012) göre evlilik;

- (1) sevme ve sevilme ihtiyacı,
- (2) iki kişinin biyolojik, sosyal ve psikolojik gereksinim ve güdülerini doyurması,
- (3) dünyaya yeni nesiller getirme,
- (4) toplumda bir yer edinebilme,
- (5) birlikte güven içinde olma ve korunma duygusu,
- (6) cinsel yaşamın sağlıklı olarak düzenlenmesi,
- (7) geleceğe güvenle bakabilme,
- (8) birbirinden onur ve kıvanç duyabilme ve
- (9) dayanışma duygusunu hissetme gibi amaçları gerçekleştiren bir yapıdır.

Evlilik hem bireysel hem de toplumsal bir yapıya sahiptir. Öyle ki evlilik, görev ve sorumluluklardan oluşan toplumsal bir yapıya sahip olmasının yanı sıra; sevilen ve güvenilen insanla duygusal ve cinsel yakınlık kurmayı içeren bir yapıdır (Bird ve Melville, 1994). Evlilik kurumu, toplumun huzurunu ve düzenini sağlamanın yanı sıra bireysel mutluluk kaynağıdır (Kendir ve Demirli, 2016). Evlilik, insan neslinin devamı, yenilenmesi ve insanın bireysel ve sosyal olarak kendini gerçekleştirebilmesi için gerekli bir kurumdur. Bu nedenle evliliğin insanlık tarihinde anlamlı ve önemli bir yeri vardır (Özgüven, 2001). Evlilik; güçlükleri, mutlulukları, sevinçleri, zorlukları ve yararları ile bireylerin çoğunluğu için ulaşılmaması beklenen temel amaçlardan biridir. Aynı zamanda evlilik, insanların yaşamlarından doyum almalarını sağlayan ve genel sağlık durumunu iyileştiren sosyal bir kurumdur (Çağ ve Yıldırım, 2013; Zhang ve Hayward, 2006). Bireyin sağlıklı bir evlilik kurması hem kendi sağlığına hem de içinde bulunduğu toplumun sağlığına katkı sağlayabilir.

Yukarıda yer alan evlilik tanımları, evliliğin işlevleri ve amaçları dikkate alındığında evliliğin sağlığını etkileyen çeşitli etmenler söz konusu olabilir. Evliliğin sağlığında, ailenin sosyo- ekonomik düzeyi, yaşam döngüsü süreci, karı kocanın eğitim düzeyi, din, etnik köken, cinsiyet rolleri (L'Abate, 1994) gibi faktörlerin etkili olduğu belirtilir. Bunların yanı sıra anne babası ayrı çocukların yakın ilişki kurma, uzun süreli ilişkiler, karşı cinsle iletişim, ikili ilişkiler ve evlilik gibi konularda anne babası

birarada olanlara göre daha fazla sorun yaşadıkları (Haurin, 1992) ifade edilmiştir. Evliliği etkileyen diğer faktörler; evlenme yaşı, evlenmeden önce eşlerin uyumu ve çocuk sayısıdır (Douglass ve Douglass, 1995). Sözü edilen bu faktörlerin evlilikleri ve bireylerin evliliğe ilişkin duygu, düşünce ve davranışlarını başka bir ifade ile evliliğe karşı tutumlarını etkilediği söylenebilir.

Tutum, bireyi belli insanlar, objeler ve durumlar karşısında belli eylemlere yönelten öğrenilmiş eğilimdir (Demirel, 1993). İnsanlar tutumlara sahip olarak doğmaz, tutumları sonradan öğrenirler (Kağıtçıbaşı, 2003). Öyle ki bireyler ilk defa karşılaştıkları canlı ya da cansız objelere ilişkin önce bir düşünce, değer ve inanç sahibi olurlar. Bir başka ifade ile kişi bir nesne ile ilk defa karşılaştığı zaman, tutum oluşmaz. Tutum, ancak kişi tekrar tekrar söz konusu olan canlı veya cansız nesne ile karşılaştığı zaman aynı davranışları sergilediğinde oluşabilir (Güney, 2017). Tutumlar zamana bağlı olarak değişme ve gelişme gösterir (Kağıtçıbaşı, 2003). Tutumun değişmesinde iletişimin kaynağı, bir başka ifade ile konuşan kişinin özellikleri, mesajın içeriği ve dinleyici bireyin özellikleri (Cüceloğlu, 2016) bir arada etkili olur.

Tutumun bilişsel, duyuşsal ve davranışsal boyutları vardır. Bilişsel boyut; tutum objesi hakkında bilgi düşünce ve inançları, duyuşsal boyut; tutum objesini sevmeme ya da reddetme gibi duyguları, davranışsal boyut ise tutum objesine yönelik birtakım davranışlarda bulunma durumunu ifade eder (Pehlivan, 1997). Tutumun objesi evlilik de olabilir. Bu durumda evliliğe ilişkin tutum ya da tutumlar ortaya çıkar.

Evlilik tutumu; bireylerin evlilik kurumu hakkındaki subjektif görüşlerini ifade eder (Braaten ve Rosen, 1998). Özellikle demografik ve sosyal değişkenler genç yetişkinlerin evlilik anlamlarını, evlilik ile ilgili inançlarını ve evlilik kurumuna yönelik tutumlarını önemli derecede etkiler ve şekillendirir (Peters, 2018; Özabacı, Körük ve Kara, 2018). Bu konuda geliştirilen “Evlilik Ufku Teorisi (Marital Horizons Theory)”; evlilik tutumlarını; a) evliliğin hayat amacı olarak önemi, b) evlilik için uygun zamanlama ve c) evlilik hazırlığı için kişisel kriterler (Carroll, Willoughby, Badger, Nelson, Barry ve Madsen, 2007) şeklinde üç boyutuyla tanımlamıştır.

Evliliğe ilişkin tutumlar, duygular ve hazırlık, evlilik kararı, evlilikten beklentiler, evliliğin zamanı konusunda belirleyicidir (Larson, 1988; Larson ve Thayne, 1999). Toplumsal değişiklikler bireylerin evlilik kurumuna karşı inançlarını ve tutumlarını etkiler (Gubernskaya, 2010). Blagojevic'e (1989) göre, bireyin aile içinde edindiği deneyimler, toplumsal kimliği ve küresel dünya düzeni, evliliğe yönelik tutumlarının

şekillenmesine tesir eden faktörlerdir. Evliliğe yönelik olumlu tutumlar evlilik kurumuna yönelik olumlu inançları, evliliğe yönelik olumsuz tutumlar ise evlilik kurumuna yönelik olumsuz inançları içerir. Bireylerin köken ailelerinde karşılaştığı deneyimler onların dünyaya bakışını derinden etkiler (Riggio ve Fite, 2006). Evliliğe ilişkin tutumu toplumsal etkenlerin yanı sıra bireysel faktörler de etkileyebilir.

Cinsiyetler arasında evliliğe ilişkin tutumlar farklılık gösterir (Barich ve Bielby, 1996). Bu konudaki araştırmalar sonucunda; kadınların erkeklere göre evliliğe daha gerçekçi baktıkları ortaya çıkmıştır (Larson, Benson, Wilson ve Medora, 1998). Evlilik ve evliliğe dair tutumların araştırıldığı çalışmalarda kadınların erkeklere oranla evliliğe ilişkin tutumlarının daha olumlu olduğu ortaya çıkarken (Jennings, Salts ve Smith, 1992; Klein, 2006; Willoughby, 2010); Braaten ve Rosen'in (1997) araştırmasında evlilik tutumu konusunda kadın ve erkekler arasında anlamlı bir fark bulunmamıştır.

Cinsiyet faktörünün dışında bireyin yaşı da onun evliliğe ilişkin tutumunu etkileyebilir. Çaplı (1992), bireyin evliliğe hazır olup olmadığına ilişkin faktörlerin evlenme için önemli olduğunu ve bunun yanı sıra yaşın bu faktörler içerisinde ilk sırada yer aldığını belirtmektedir. Bireyleri evliliğe götüren etkenler içerisinde en önemlilerinden birisi de ekonomidir. Bireylerin cinsiyeti fark etmeksizin, bireyler ekonomik olarak rahat bir hayat sürmek için evlenirler (Ağdemir, 1991). Türk kültüründe bireyler için sosyal statü önemli olmakla birlikte, kadınlar erkeklere oranla sosyal statüyü biraz daha önemserler (Yıldırım, 2007).

Evlenen çiftlerin eğitim seviyelerinin birbirine benzer olması evliliği daha başarılı kılan faktörlerdendir. Bireylerin eğitim düzeyleri kişilerin problemlere olan tutumlarını şekillendirir hatta tartışma stillerini dahi farklılaştırır. Bu bağlamda çiftlerin evlilik uyumları değişebilir (Kalkan, Hamamcı ve Yalçın, 2012). Eğitim durumunun yanı sıra dini inancın da evliliğe ilişkin tutumları şekillendirdiği söylenebilir. Toplum yapısını şekillendiren din, insanlara evlenmeyi düşündürür (Mutlu, 2004). Din hayatın diğer alanlarında olduğu gibi evlilikleri de etkiler (Waite ve Lehrer, 2003).

Riggio ve Weiser (2008) ebeveynlerin evlilik ilişkisinin ve birbirlerine davranış şekillerinin çocukların tutumlarını ve romantik ilişkilerini etkileyebileceğini belirtmişlerdir. İnsanlar evliliği faydalı ya da olumlu olarak algılamazlarsa, bu algının evlilikle ilgili tutumlarını ve kişisel ilişkilerini etkileyeceğini ifade eden yazarlar evlenmeye yönelik bu tür tutumları düşünen insanların evlenmeyi umursamayacağını veya evlenirlerse boşanma olasılığını dışlamayacaklarını ifade etmişlerdir. Bireyin

romantik ilişkisinin olup olması da evlilik tutumunu etkileyebilir. Romantik ilişkisi olanların romantik ilişkisi olmayanlara göre evliliğe ilişkin daha olumlu tutuma sahip oldukları ortaya çıkmıştır (Shurts ve Myers, 2012). Servaty ve Weber'in (2011) çalışmalarında ebeveynlerin evlilik ilişkilerinin, çocukların romantik ilişkilerini olumlu veya olumsuz yönde etkileyebileceği saptanmıştır.

Sosyal değişimle ilgili araştırmalar, tutum ve davranışların karşılıklı olarak güçlendirici olduğunu ortaya koymuştur. Özellikle ebeveyn tutumları, çocukların sosyalleşme sürecindeki tutum ve davranışlarının önemli belirleyicileridir (Peterson ve Rollins 1987). Ebeveyn çatışması ve ebeveyn mutsuzluğu yoğun olan bireylerin olumsuz evlilik tutumuna sahip oldukları (Larson ve diğerleri, 1998; Shurts, 2004; Shurts ve Myers, 2012; Valerian, 2001) belirtilirken; Akers-Woody (2004) pozitif ebeveyn tutumu ve aile dinamiklerinin olumlu evlilik tutumu ile ilişkili olduğunu rapor etmiştir.

Bireylerin evlilik tutumları, ailelerinin evlilik tutumları ile ilişkilidir (Willoughby, Carroll, Vitas ve Hill, 2012). Trotter (2010) evlilik tutumu ve inançlarının, ebeveyn ilişkileri veya medyanın modellenmesi yoluyla oluştuğunu ifade etmiştir. Ailevi ilişkilerin düzgün olması ile çocukların evlilik tutumlarının olumlu olması arasında bir ilişki bulunur (Gabardi ve Rosen, 1993). Çocuğun evliliğe ilişkin tutumu hem annesinin hem de babasının evliliğe yönelik tutumundan etkilenir. Özellikle babasının evlilik tutumu olumlu olan bireylerin evlilik tutumu ve evlilik kalitesi daha pozitifdir. Ebeveynin evlilik tutumu çocuğa nesiller arası aktarım yoluyla geçer. Aktarılan evlilik tutumlarını birey, model alma yolu ile ilk romantik ilişkilerinden itibaren kullanır (Willoughby ve diğerleri, 2012). Özetle evlilik tutumunu etkileyen bireysel ve toplumsal değişkenler vardır. Bu değişkenlerden biri de bireyin farklı kaynaklardan aldığı evliliğe ilişkin mesajlardır.

Evliliğe karşı tutumlar bir şekilde evlilikle ilgili mesajların açık ya da gizli iletiminden etkilenir. Evlilik tutumlarına ilişkin araştırmalardan elde edilen sonuçlara göre evlilik tutumları, kısmen evlilikle ilgili mesajların kuşaklar arası iletiminden etkilenir (Shurts, 2004). Bireyler arasında ve nesiller boyunca mesajların iletimi karmaşıktır (VanLear, 1996). Mesajların iletimine ilişkin süreç aile içinde başlar. Bunun dışında bireyin karşılaştığı medya içerikleri, kültürel mitler, dini değerler, kişisel romantik deneyimler, boşanmalar, kardeşlerin ve arkadaşların gözlenmesi ile diğer eş dost; evlilik tutumlarının da içinde bulunduğu tüm tutumları etkiler (Miller ve Browning, 1999;

Larson ve diğeri, 1998). Evliliğe ilişkin tutumların oluşumunda çevrenin özellikle de ailenin önemli etkileri olduğu söylenebilir.

Çocuğun kişilik gelişimi ailede başlar. Toplumsal değer ve normlar ailede öğrenilir (Tezcan, 2019). Değerlerin öğrenilmesinde bilgi ve düşünce boyutu da önemlidir. İnsanlar tercihlerini ve yargılarını yeni öğrendikleriyle değiştirmekte ve şekillenmektedir. Sonuçta değerler genetik olarak aktarılmazlar. Değerler sosyal rollerle öğrenilerek sonraki kuşaklara aktarılırlar. Değerlerin öğrenilmesinde aile gibi sosyal destek (Sarı, 2005) kaynakları önemli rol oynar. Çocuğun, toplumun değer ve normlarını öğrenerek, kendisine düşen rolleri yerine getirecek bilgi, beceri ve alışkanlıkları kazanıp toplumsallaştığı ilk ortam ailedir (Kır, 2011).

Bandura'ya (1997) göre bireyler, ailelerinden aldıkları mesajlar ve model almaya bağlı olarak farklı deneyimlerle temellenen tutumlar geliştirirler. Kişinin tutum ve davranışlarını arkadaşları, öğretmenleri ya da yöneticileri (Tissington, 2008) gibi onu doğrudan etkileyen faktörlerin yanı sıra biraz uzağında bulunan komşuları, toplum ve sosyokültürel durumlar (Cook ve Kilmer, 2010), kitle iletişim araçları özellikle televizyon ve internet ve bireyin dini inancı (Doğan, 2016), kısaca; içinde bulunduğu ekolojik sistemin öğeleri (Bronfenbrenner, 1986) etkiler. Bir başka ifade ile bireyin içinde bulunduğu ekolojik sistemin öğeleriyle kurduğu iletişim, onun hem evliliğe hem de hayatın diğer alanlarına ilişkin davranış ve tutumlarını şekillendirebilir.

İletişim, iki birimin arasında birbirleriyle ilgili mesaj alışverişini içeren bir süreçtir (Sperber ve Wilson, 1988). Bir diğer tanıma göre iletişim birey ya da bireyler arasında anlam(lar) yüklü simgeler gönderilmesi, alınması, işlenmesi, yeniden gönderilmesi, yeniden alınması ve yeniden işlenmesi sürecidir (İnceoğlu, 1993). Korkut'a (1996) göre iletişim, mesajı veren ve mesajın verilmiş biçimi öğelerinden oluşur. Mesaj, iletişim sürecinde simgelerle ifade edilen duygu, düşünce ve bilgidir (Bolat, 1996). Göndericiden alıcıya ulaşan mesaj; yazıyla, sözle ya da işaretlerle iletilebilir (Oskay, 1985). Bir kişinin bir noktada aldığı mesaj, bireyin duygu, düşünce ve davranışlarını ve sonuç olarak da ne zaman, nerede iletişim kuracağını etkiler (Mc. Whirter ve Voltan Acar, 2000). Mesajın, iletişimin ana malzemesi olduğu ve iletişim kuran bireylerin aldıkları mesajlardan duygusal, düşünsel ve davranışsal olarak etkilendiği söylenebilir. Bireyin aldığı mesajlar evlilik konusunda da olabilir.

Evlilik mesajları evlilik tutumlarının edinilmesinde önemlidir. Birçok araştırmacı evlilik mesajlarının genç yetişkinlerin gelecekteki evliliklerine ilişkin tutum ve

duygularını etkilediğini belirtmiştir (Benson, Larson, Wilson ve Demo, 1993; Jennings, Salts ve Smith, 1992; Larson ve diğerleri, 1998; Shurts, 2004; Shurts ve Myers, 2012). Evlilik mesajları, genç yetişkinlerin hem evlilik gibi özel ve önemli bir ilişki için hazır bulunuşluk durumlarına hem de gelecekteki evlilikleri hakkındaki duygu ve tutumlarına tesir eder (Benson ve diğerleri, 1993). Genç yetişkinin hayatı boyunca çevresinden evliliğin "ne olduğu", "nasıl olduğu" ve "ne zaman olması gerektiği" gibi sorulara aldığı cevaplar, bir başka ifade ile mesajlar, onun evlilikle ilgili kendisi için yapacağı planlara ve ortaya koyacağı davranışlara yansiyabilir.

Evlilik mesajları konusundaki araştırmanın çoğunda, mesajların kaynağı olarak sadece aile ile çalışılmıştır. Mesajların diğer olası kaynakları araştırılmamıştır. Bunun nedeni ise aileden alınan evlilik mesajlarının nesiller arası aktarımının kolaylıkla incelenebilmesidir (Shurts, 2004). Evlilik mesajlarının kaynaklarının neler olduğu konusundaki araştırmalarda ailenin yanısıra arkadaşlar, kitle iletişim araçları ve diğer kurumlar (din, devlet yönetimi vb.) evlilik mesajlarının kaynakları (Shurts, 2004; Shurts ve Myers, 2012) olarak nitelendirilmiştir.

Araştırmacılar, ebeveynin evlilik ilişkisinin çocukların evlilik ve boşanmaya karşı tutum ve algılarında özellikle etkili olduğunu (Greenberg ve Nay, 1982; Coleman ve Ganong, 1984) ortaya koymuştur. Bununla birlikte genç yetişkin bireyin evlilik tutumu ve algısında ailenin ilişki örüntüleri açıklayıcı olarak, tek başına yeterli değildir. Ailenin, evlilik mesajı kaynağı olarak merkezde görülmesinin sebepleri, çocukluk deneyimleri, ebeveynin model alınması, genetik miras gibi nedenler olabilir (Shurts, 2004). Özetle genç yetişkinlik çağında bulunan üniversite öğrencileri çeşitli kaynaklardan evliliğe ilişkin farklı mesajlar alabilirler. Bu mesajlar da genç yetişkinlerin evliliğe bakışını şekillendirebilir.

Genç yetişkinler (18- 25 yaş arası bireyler), akademik sorunlar, kişisel, duygusal ve sosyal uyum; meslek seçimi, kimlik gelişimi, karşı cinsle yakın ilişki kurma gibi gelişimsel sorunlarla karşı karşıya kalırlar (Salmelo- Aro, Aunola ve Nurmi, 2007). Bu sorunlar arasında kimlik gelişimi ve karşı cinsle yakın ilişki kurma özellikle dikkat çekicidir. Gerçekten de romantik ilişki, genç yetişkin bireyler için kesinlikle yaşanması gereken bir deneyim olarak görülür (Carver, Joyner ve Udry, 2003). Bundan dolayı genç yetişkinlerin ergenlik döneminin ilk yıllarından itibaren karşı cinsle romantik ilişki kurma çabasında olduğu söylenebilir.

Üniversite öğrencileri çok farklı sorumluluklar alıp; üniversite ortamında yaygın olan çeşitli sorunlarla karşı karşıya kalırken; diğerleriyle yakın ilişki kurmaya çalışırlar. Örneğin, alkol bağımlılığı, güvensiz cinsel hayat, irrasyonel düşünce süreçleri, stres ve yalnızlık gibi faktörler öğrencilerin yakın ilişkiler kurma yetenek ve isteğini etkiler (Giesbrecht, 1999). Üniversite öğrencilerinin yaşamlarında ve gelişimlerinde, romantik ilişkiler merkezi bir rol oynadığından (Shurts, 2004), genç yetişkinler, romantik ilişki kurmayı kendi hayatlarının en önemli deneyimlerinden biri olarak görürler (Cantor, Acker ve Cook- Flannagan, 1992). Bu tür ilişkiler kurma ve bu ilişkileri sürdürme yeteneği, genç yetişkinler arasında başarılı duygusal uyum ve pozitif ruh sağlığının önemli bir belirleyicisidir (Collins, Cooper, Albino ve Allard, 2002). Evliliğe ilişkin farklı kaynaklardan alınan mesajlar genç yetişkinlerin karşı cinsle kuracağı ilişkiyi, bu ilişkinin sağlığını, süresini ve ilişkinin evlilikle sonuçlanıp- sonuçlanmamasını diğer bir ifade ile bu konudaki tutumunu etkileyebilir. Evlilik mesajlarıyla ilgili araştırmalarda evlilik mesajlarının kaynakları ve demografik değişkenlerle evlilik mesajlarının ilişkisinin incelendiği görülür.

Cinsiyetin evlilik mesajları ile ilişkisi incelendiğinde kadınların erkeklere göre evliliğe ilişkin daha olumlu mesajlar aldığı bulunmuştur. Benzer bir durum yaş için de geçerlidir. Yaşça daha küçük üniversite öğrencilerinin büyük öğrencilere göre evlilik konusunda daha olumlu mesajlar aldığı tespit edilmiştir (Shurts, 2004; Shurts ve Myers, 2012). Ebeveyni bir arada yaşayan üniversite öğrencilerinin ebeveyni boşananlardan daha olumlu evlilik mesajı aldığı da belirlenmiştir. Ayrıca ailesinde az çatışma olduğunu belirten öğrencilerin yoğun çatışma olduğunu belirten öğrencilere göre evliliğe ilişkin daha olumlu mesajlar aldığı ortaya çıkmıştır (Shurts ve Myers, 2012). Belirtilenlerin dışında genç yetişkinlerin romantik ilişkilerinin olup olmaması da aldıkları evlilik mesajları ile ilişkili olabilir.

Genç yetişkinlik döneminde romantik ilişkilerin hem birey hem de toplum için önemli etkileri vardır (Berscheid, 1999; Feldman, Gowen ve Fisher, 1998). Başarılı romantik ilişkiler iyilik halini artırırken, bu tür ilişkileri kurup sürdürmemek hem fiziksel hem de duygusal sıkıntı ile ilişkilendirilir (Simon ve Marcussen, 1999; Weiss ve Heyman, 1997). Romantik ilişkiler, genç yetişkinlerin ilişki kalıpları geliştirmelerine, yeni rolleri keşfetmelerine, karşı cinse çekici gelmelerine ve potansiyel olarak yakın ilişki ve bağlılık deneyimlemelerine izin verdiği için, bireyin evlilikle ilgili beklentilerini artırabilir (Crissey, 2005). Burada evliliğe ilişkin beklentinin artışına neden olan

etkenler arasında, romantik ilişki yaşayan bireylerin birbirilerine evlilikle ilgili verdiği mesajlar da olabilir. Bu mesajlar evliliğe ilişkin tutumları da etkileyebilir.

Evliliğe ilişkin geliştirilen tutum, evlilikle kurulan ailenin ve aile üyelerinin sağlığını etkileyebilir. Cutler ve Radford (1990) aralarında iyi bir ilişki bulunan çocuklarının geleceğini ve güvenliğini düşünen, geleceğe iyimser bakan ve açık iletişim kuran evlilik sisteminin sağlıklı aile yapısını temsil ettiğini belirtmiştir. Yazarlar, birbirilerine karşı sorumluluk duygusu taşıyan, birbirlerini destekleyen, isteyerek birlikte zaman geçiren, eşler arasında açık iletişim olan ve krizlerde birbirlerine kenetlenen bireylerin oluşturduğu yapıyı sağlıklı evlilik olarak nitelemiştir.

Terry ve Kottman (1995) sağlıklı ailelerdeki çiftlerin uyumlu ve doyum sağlayıcı evliliklerinin olduğunu belirtmiştir. Yazarlar, eşler arasındaki etkili iletişimin, destek ve onayın, aile ile ilgili görev ve sorumlulukların gerçekleştirilmesinin, çocuklarla ilgilenebilmenin, karşılıklı saygı ve değer vermenin, serbest zamanları birlikte paylaşmanın, problemlere göğüs germenin, aileye ekonomik katkı sağlamanın evliliğin sağlığına katkı sağladığını ifade etmiştir. Evliliğe ilişkin olumlu tutumu olan bireyler tarafından kurulan evliliklerde evlilik öncesinde ve evlendikten sonra ortaya çıkan problemleri çözmek için çiftler daha fazla çaba gösterebilirler. Çiftler evliliklerindeki çatışmaları aşma konusunda farkında olarak ya da farkında olmadan iş birliği içinde çalışabilirler. Bu da evliliğin boşanma gibi bir riske karşı dayanıklı olmasına, evli bireylerin ve varsa çocuklarının ruh sağlığına katkı sağlayabilir. Ancak tam tersi, evliliğe karşı yeterince olumlu tutumu olmayan bireyler tarafından kurulan evliliklerde, evlilik problemlerinin ve çatışmaların çözümü için çiftlerin işbirliği daha az olabilir. Buna bağlı olarak boşanma gerçekleşebilir. Boşanma hem boşanan bireylerin hem de çocuklarının ruh sağlığını ve gelecekteki evliliklerini olumsuz etkileyebilir.

Ebeveynlerin boşanmasının çocuklarının evlilik ve boşanmaya yönelik tutumlarına etkisi konusundaki çalışmalar 1980'lerin başında başlamıştır (Mathis, 2005). Kinnaird ve Gerrard'ın (1986) annelerin evlilik durumuyla kızlarının evlilik, boşanma ve evlilik öncesi cinsel ilişki konusundaki tutumları arasındaki ilişkiyi incelediği araştırmada ebeveyni boşanmayan kadınların evliliğe karşı pozitif tutuma sahip oldukları bulunmuştur. Long (1987) tarafından da benzer bulgular bildirilmiştir. Araştırmada ebeveynleri boşanmış kadınların, evlenmeye karşı ebeveynleri boşanmamış kadınlardan daha fazla olumsuz tutuma sahip olduğu belirlenmiştir.

Boşanma, eşler hayatta iken evlilik ilişkisine mahkeme kararı ile hukuken son verilmesidir (Akıntürk, 1996). Evlilik birliğinin arzu edilmeyen bir biçimde sona ermesi boşanma olarak ele alınır (Özdemir, 2013). Boşanma, evrensel olarak artış gösteren bir durumdur. Evrensel olarak boşanmanın yaygınlaşmasının ve boşanma oranlarının artmasının toplumsal değişimle bağlantılı olarak çok çeşitli sebepleri vardır. Boşanmanın sosyal, kültürel, dinsel, ekonomik ve psikolojik nedenleri bulunur (Tatlıoğlu ve Demirel, 2016). Yörükoğlu'na (2000) göre, günümüzde evrensel olarak boşanma oranlarının artması, insanların evliliğe daha az istekli olmalarına değil, evlilik anlayışındaki değişimle birlikte, mutlu bir evlilik kurma ve mutlu olmanın, geleneksel değerler ve çocuğun varlığı için evlilikte mutsuzluğa katlanılmasına tercih edilmesine bağlanmaktadır.

Türkiye İstatistik Kurumunun (TÜİK) 2013 yılı verilerine göre; Türkiye'de 600.138 çift evlenmiş, 125.305 çift boşanmıştır. Bu sayılar 2014 yılı için; 599.704 ve 130.913, 2015 yılı için; 602.982 ve 131.830, 2016 yılı için; 594.493 ve 126.164, 2017 yılı için ise 569.459 ve 128.411'dür. TÜİK'in bu verilerine bağlı olarak 2013-2015 yılları arasında Türkiye'de evlenme sayısında artışlar ve düşüşler olsa da; boşanma sayısının her geçen yıl arttığı, 2013 yılında boşanmanın evliliğe oranı yüzde 20.87 iken 2017 de bu oranın yüzde 22.54'e yükseldiği görülür. Boşanma oranının bu şekilde yükselmesi, evliliklerin boşanma riski ile daha fazla karşı karşıya kalacağına göstergesi olabilir. Bu durum ise çeşitli toplumsal risklerin habercisi olarak değerlendirilebilir. Evliliklerin boşanmaya karşı dirençli olmasında evliliği kuran tarafların evliliğe ilişkin tutumlarının yönlendirici etkisi olabilir.

Özetle evlilik tutumu, bir anda ortaya çıkan bir yapı değildir. Evlilik tutumunun oluşumunda, diğer tutumlarda olduğu gibi, öğrenme yaşantılarının etkili olduğu söylenebilir. Evlilik tutumu, bireyin kendi gözlemleri, yaptığı okumalar gibi öğrenme yaşantılarının etkileriyle oluşabilir. Ayrıca bireyin evlilik konusunda farklı kaynaklardan aldığı mesajların, ki bu mesajları almak da bir öğrenme yaşantısıdır, etkisiyle oluşabilir, değişip gelişebilir. Bireyin evliliğe ilişkin farklı kaynaklardan aldıkları mesajlara bağlı olarak gelişen evlilik tutumları, bireyin evliliğe yaklaşımını, evlendiğindeki davranışlarını etkileyebilir. Evliliğin, ailenin temeli olduğu düşünülürken; sağlam temellere kurulan evliliğin daha sağlıklı olacağı, boşanmaya karşı dirençli olacağı ve aile içindeki bireyleri olumlu etkileyeceği söylenebilir. Evliliğin sağlam temellere kurulabilmesi için ise öncelikle evliliği gerçekleştiren bireylerin evliliğe bakışları başka

bir ifade ile evliliğe ilişkin tutumları önemlidir. Evlilik tutumunun gelişiminde etkili olan öğrenme yaşantıları, çevreden evliliğe ilişkin alınan mesajlar bireyin evlenip evlenmemesine ve evliliğini sağlıklı bir şekilde devam ettirmesine tesir edebilir. Evlilik mesajları, bireyi ve bireyin kuracağı romantik ilişkiyi, bireyin ruh sağlığını ve toplumun sağlığını etkileyebilir.

Araştırmanın Amacı ve Önemi

Türkiye İstatistik Kurumu'nun (TÜİK) 2019 yılı verilerine göre 31 Aralık 2018 tarihi itibarıyla Türkiye nüfusu 82 milyon 3 bin 882 kişidir. Yükseköğretim Kurulu'nun (YÖK) 2019 yılı verilerine göre ise bu nüfusun 7 milyon 560 bin 371'i (YÖK, 2019) üniversite öğrencisidir. Bu rakamlar, Türkiye'deki üniversite öğrencisi sayısının toplam nüfusun yüzde 9.21'i olduğunu gösterir. Diğer bir ifade ile genç yetişkinlik çağındaki üniversite öğrencisi nüfusu toplam nüfusun yaklaşık yüzde 10'unu oluşturur. Buna göre Türkiye'de genç yetişkinlik çağındaki birey sayısının toplam nüfusa oranla dikkate değer düzeyde yüksek olduğu söylenebilir.

Üniversite öğrencilerinin sağlıklı gelişimi, başarılı yakın ilişkilerin geliştirilmesini içerir (Shurts, 2004). Erikson'a (1968) göre, yetişkinliğin ilk yıllarının en önemli tehdidi, yakın ve derin ilişki kuramayıp yalnız kalmaktır. Bu yakın ilişkiyi kurmakta başarılı olamayan öğrenciler, bir dizi ilişki ve zihinsel sağlık sorunu yaşama riskiyle karşı karşıya kalabilirler. Yakın ilişki kurmak genç yetişkinlerin psikolojik sağlığını ve gelecekte yapacakları evliliklerin kalitesini ve süresini belirleyebilir.

Zamana ve şartlara bağlı olarak değişim göstermesine karşın insanlık tarihinin çok eski zamanlarından beri varolan evlilik, yalnızca kadın ve erkeğin bir araya gelerek oluşturduğu sıradan bir birleşme olarak değerlendirilemez. Bir iletişim ve etkileşim sistemi olan evlilik, eşlerin birbirlerine mesajlarını ve beklentilerini etkin bir biçimde aktarabildikleri ve bu beklentilere karşılık bulabildikleri sosyal bir kurumdur (Taşbaş, 2010). Evlilik, aile ilişkisinin kurulduğu ve bir sonraki neslin yetiştirildiği bir sosyal kurum olduğundan, en temel ve en önemli insan ilişkisi olarak tanımlanır (Larson ve Holman, 1994). Evlilik kurumu sayesinde birey sevdiğiyle birlikte yaşayabilir, olumlu veya olumsuz yaşantılarını eşiyile paylaşabilir, sağlıklı ve düzenli bir cinsel hayatı ve çocuğu olabilir.

Bütün kültürlerde toplumun en küçük ve en temel birimi olan aile, birbirleriyle biyolojik, psikolojik ve sosyal ilişkiler içinde olan ve sorumlulukları bulunan bireylerden

oluşur (Özgüven, 2000; Tutarel-Kışlak ve Göztepe, 2012). Aile bir bütündür ve evlilik ailenin temellerinin oluşmasında önemli bir rol oynar (Çelik ve Tümkaya, 2012). Toplumun vazgeçilmezi ailedir, denilebilir. Ailede birliktelik, düzen ve mutluluğun olması toplumun birlikteliğini, düzenini ve mutluluğunu arttırabilir. Ancak, ailenin birlikteliği bozulacak olursa önce ailenin üyeleri, ardından aile üyelerinin yakınları mutsuz olur ve mutsuzluk durumu zamanla toplumu da etkileyebilir. Bu durumda boşanmanın, birey ve toplum sağlığı için bir risk oluşturduğu belirtilebilir.

Tutarel-Kışlak (1999), boşanma oranlarının yüksekliğine rağmen; evliliğin hala istenilen ve gerçekleştirilen bir kurum olarak varlığını sürdürdüğünü ifade etmiştir. Evliliğin toplumdaki önemi de evlilikle ilgili araştırmaların olması, evlilik ilişkisini ve evlilikten alınan doyumu etkileyen etmenlerin açığa kavuşturulması ihtiyacını beraberinde getirir. Virginia Satir'ın "Çiftler, ailenin mimarlarıdır" sözleri göz önüne alındığında sağlıklı evlilikler, sağlıklı çocuklar ve sağlıklı toplum döngüsü için evliliklerin önemi çok büyüktür.

Evlilik kurumunun bir araya getirdiği aile, yapısında pek çok önemli unsuru barındırır. Aile üyeleri birbirlerine sosyal destek sağlar. Aile ortamında barınma, güven, yaşam doyumu, yakın ve samimi ilişki ihtiyacı gibi pek çok önemli ihtiyaç karşılanır. Aile, öncelikle birbirine güvenen, sevgi ve saygı unsurlarıyla donanmış, problem çözme becerileri gelişmiş, sağlıklı bir iletişim içerisinde olan karı-koca ilişkilerini gerektirir (Fincham, 2003). Sağlıklı evliliğin oluşmasında öncelikle evlenecek kişinin kendini ve evleneceği kişiyi tanıması önemli bir gerekliliktir. Bu tanıma sürecinde bireyin hem kendisinin hem de evleneceği kişinin evliliğe bakış açısını diğer bir ifade ile evliliğe karşı tutumunu fark etmesi ve anlamasının kurulacak evlilik için önemli olduğu söylenebilir.

Kimi araştırmacılar, ergenlikten genç yetişkinliğe geçişlerde görülen değişiklikler ile genç yetişkinlik döneminde davranışlardaki değişiklikleri anlamada evlilik tutumlarının kilit bir rolü olabileceğini öne sürmüştür (Willoughby, 2010). Ailedeki yaşantılar, küresel dünya düzeni ve bireyin sosyal kimliği onun evliliğe ilişkin tutumlarını etkiler. Evliliğe ilişkin olumlu tutumlar, olumlu inançları; olumsuz tutumlar ise olumsuz inançları ifade eder (Blagojevic, 1989). Bu inançların gelişiminde bireyin çevresindeki kaynakların çeşitli etkileri olabilir. Bireyin ailesi, arkadaşları, dini inancı, medya ve devlet yönetimi kaynaklar bireye evlilik konusunda çeşitli mesajlar sunarak bireyin evliliğe ilişkin tutumlarını etkileyebilebilir. Bireyin hem kendisinin hem de

müstakbel eşinin evliliğe ilişkin tutumlarını ve bu tutumların oluşumundaki etkenleri fark edebilmesi, kuracakları evliliğin sağlığı konusunda da bir öngörüye sahip olmasını sağlayabilir. Bu öngörüye bireyin kendi başına ulaşması kolay olmayabilir. Bu durumda çevreden destek alabilir. Bu destek psikolojik destek de olabilir. Psikolojik destek için birey, gerekirse evliliği konusunda psikolojik danışma yardımı alabilir.

Psikolojik danışmanın, bireyin evlilik tutumlarını fark etmek, anlamak ve onun fark etmesinde ve anlamasında yardımcı olmak için danışanın farklı kaynaklardan aldığı evlilik mesajlarıyla çalışması gerekli ve yararlı olabilir. Alan yazın incelendiğinde, Türkiye’de evlilik mesajları konusunda bir araştırmaya ulaşılamamıştır. Buna bağlı olarak alınan evlilik mesajlarını ölçen bir ölçme aracı da yoktur. Bu nedenle, bu çalışmada genç yetişkin bireylerin farklı kaynaklardan aldığı evlilik mesajlarını ölçmek amacıyla bir ölçme aracı geliştirilerek geçerlilik, güvenilirlik çalışmalarını yapmak ve genç yetişkinlik çağında olan üniversite öğrencilerinin farklı kaynaklardan aldığı evlilik mesajları ile evlilik tutumları arasındaki ilişkiyi incelemek hedeflenmiştir.

Araştırma Problemi

Araştırmada “Üniversite öğrencilerinin evliliğe ilişkin tutumları, çeşitli kaynaklardan aldıkları evlilik mesajlarına göre değişmekte midir?” sorusuna yanıt aranmıştır. Bu amaç doğrultusunda araştırmada Evlilik Mesajları Ölçeği (EMÖ) geliştirilmiştir. Ayrıca araştırmada üniversite öğrencilerinin aldığı evlilik mesajlarının sosyo-demografik özelliklere bağlı olarak farklılaşıp farklılaşmadığı da ele alınmıştır. Bu doğrultuda yanıt aranan alt problemler aşağıda belirtilmiştir.

Alt problemler. 1. Üniversite öğrencilerinin evliliğe ilişkin tutumları, aldıkları evlilik mesajlarının kaynaklarına göre anlamlı bir farklılık göstermekte midir?

2. Üniversite öğrencilerinin aldıkları evlilik mesajları,

a) cinsiyetlerine,

b) romantik ilişkilerinin olup-olmamasına,

c) anne-babanın evlenme şekline,

ç) anne-babanın evliliğini algılama durumuna bağlı olarak değişmekte midir?

Sayıtlar

Araştırmada, karma araştırma desenlerinden keşfedici sıralı araştırma deseni (Creswell, 2014) kullanılmıştır. Buna bağlı olarak araştırmanın sayıtları şu şekildedir:

Araştırmanın birinci bölümü olan nitel kısımda araştırmaya gönüllü olarak katılan üniversite öğrencilerinin Evlilik Mesajları Ölçeği'nin (EMÖ) geliştirilmesi için kendilerine sorulan sorulara içtenlikle yanıt verdikleri varsayılmıştır.

Araştırmanın ikinci bölümü olan nicel kısımda araştırmaya gönüllü olarak katılan üniversite öğrencileri Evlilik Mesajları Ölçeği (EMÖ), İnönü Evlilik Tutum Ölçeği (İETÖ) ve Kişisel Bilgi Formu'nu (KBF) içtenlikle cevaplamışlardır.

Sınırlılıklar

Araştırmanın sınırlılıkları aşağıdaki gibidir.

Araştırmanın nitel kısmında gerçekleştirilen görüşmelerde evlilik mesajları ve evlilik mesajı kaynaklarına ilişkin elde edilen bilgiler, araştırmacının görüşmeler sırasında katılımcılara yönelttiği derinlemesine sorularla ve katılımcıların verdiği yanıtlarla sınırlıdır.

Araştırmada incelenen nitelikler, kullanılan ölçme araçlarının ölçtüğü niteliklerle sınırlıdır.

Bu araştırmada ele alınan sosyo-demografik değişkenler, Kişisel Bilgi Formu'nda sunulan anket sorularıyla sınırlıdır.

Tanımlar

Bu araştırmada geçen kavramların tanımları aşağıda sunulmuştur.

Evlenmemiş üniversite öğrencileri. Daha önce hiç evlenmemiş olan 18 ile 25 yaşları arasında yükseköğrenim kurumuna kayıtlı olan bireylerdir (Shurts, 2004).

Evlilik. Kurumlaşmış bir yol, bir ilişkiler sistemi, bir kadınla bir erkeği "karı-koca" olarak birbirine bağlayan, doğacak çocuklara belli bir statü sağlayan, toplumsal yönden "devletin" kontrol, hak ve yetkisi bulunan yasal bir ilişki biçimidir (Özguven, 2001).

Evlilik mesajları. Bireylerin genel olarak evlilik kurumu ve evlilik ilişkilerinin pozitif, negatif ve/veya nötr yönleriyle ilgili aile, arkadaşlar, kitle iletişim araçları ve diğer

kurumlardan aldığı dönütleri ifade eder (Shurts, 2004). Bu arařtırmada evlilik mesajları Evlilik Mesajları Ölçeđi'nden (EMÖ) alınan puanlara göre deđerlendirilmiřtir.

Evlilik tutumları. Evlilik iliřkisi hakkında duygu, düşünce, inanç ve algıların her biri olarak tanımlanır (Larson, 1988). Bu arařtırma kapsamında kullanılan, Bayođlu ve Atli (2014) tarafından geliřtirilmiř olan, İnönü Evlilik Tutum Ölçeđi'nden (İETÖ) yüksek puan alınması evliliđe iliřkin olumlu tutumun yüksek olduđunu; düşük puan alınması ise evliliđe iliřkin olumlu tutumun düşük olduđunu gösterir.

Bölüm 2

Araştırmanın Kuramsal Temeli ve İlgili Araştırmalar

Bu bölümde ilk olarak araştırmanın kuramsal temelini oluşturan kavramlar açıklanmıştır. Bunun için genç yetişkin popülasyonunun gelişimsel durumları, üniversite öğrencileri ve ilişkileri, evlilik, evlilik mesajları, evlilik mesajlarının kaynakları, evlilik tutumu ile ilgili kuramsal çerçeveye yer verilmiştir. Ardından ilgili araştırmalardan söz edilmiştir.

Genç Yetişkin Popülasyonunun Gelişimsel Durumları ve İlişkileri

Türkiye İstatistik Kurumu ve Yüksek Öğretim Kurulu Başkanlığının 2019 yılı verilerine göre üniversitelerde öğrenim görmekte olan öğrencilerin toplam nüfusa oranı yaklaşık %10'dur. Justice ve Doman (2001) geleneksel olarak üniversite öğrencisi yaşındaki üniversite öğrencileriyle; bu yaşlarda olmayan (yaşça daha büyük olan) öğrencilerin farklı yaşam zorluklarıyla karşılaştığını tespit etmişlerdir. Geleneksel olarak üniversite öğrencisi yaşında olmayan öğrenciler evlilik, iş ve aile içi yaşanan zorluklarla ilgilenirken; geleneksel üniversite öğrencisi yaşındakiler henüz evlenmeme eğiliminde olup; kariyer seçimi, kimlik gelişimi ve yakın ilişki kurma gibi yaşamsal zorluklarla ilgilenirler (Shurts, 2004).

Genç yetişkinlerin yaşayabileceği kişisel ve ilişkisel risk faktörleri birlikte düşünüldüğünde; üniversite çağındaki çok sayıda öğrencinin üniversite yıllarında bir veya birden fazla noktada sağlıklı bir şekilde yaşama durumlarının risk altına girme potansiyelinin altı çizilmiştir (Shurts, 2004). Genç yetişkinlik çağındaki üniversite öğrencileri delikanlılık (ergenlik) dönemindeki en önemli sorun olan kimliğin araştırılması, kimlik duygusunun yerleşmesinin üstesinden gelmişlerdir (Öztürk ve Uluşahin, 2015). Bu nedenle çok daha az sayıda öğrenci kimlik geliştirme ve yakınlık sorunları ile ilgilenir. Öğrencilerle bu konularda çalışan psikolojik danışmanlar, üniversite öğrencilerinin gelişim döneminin özelliklerini bilmeli ve bu bilgilerin sağladığı temel kuramsal görüşlerin yanı sıra ortak sorun alanlarını ve bu popülasyonda sağlamlılığını etkileyen risk faktörlerini de anlamalıdır (Shurts, 2004). Bu yolla psikolojik danışmanlar, genç yetişkinlere karşılaştıkları sorunlarla mücadele etme konusunda etkili bir yardım sunabilirler.

Üniversite Öğrencilerinin Gelişimlerine İlişkin Temel Kuramsal Görüşler

Schwitzer, Griffin, Oris, Ancis ve Thomas (1999), üniversite öğrencileriyle görüşmelerinde, öğrencilerin lise hayatından, içinde buldukları aile ve ev ortamından üniversite hayatına geçerken akademik uyum, kurumsal uyum, kişisel- duygusal uyum ve sosyal uyum alanlarında birçok sorunla karşılaştığını gözlemlemişlerdir. White (1995) üniversite öğrencilerinin bu zorluklar arasında, kimlik geliştirme ve yakın ilişki kurma konularını en büyük endişe olarak gördüğünü belirtir. Bu bölümde üniversite öğrencilerinin gelişimsel olarak yaşadıkları durumları anlamak için bireylerin ne düşündüklerini değil de düşünme biçimindeki değişiklikleri inceleyen Piaget'in (1952) Bilişsel Gelişim Kuramı ile Perry'nin (1968) Entelektüel ve Etik Gelişim Kuramı; bireylerin kişisel ve kişilerarası yaşamlarını inceleyen Erikson'un (1968) Psikososyal Gelişim Kuramı ile Chickering'in (1969) Kimlik Gelişimi Kuramları incelenmiştir.

Piaget'in bilişsel gelişim kuramı. Piaget (1952), insanların bebeklik döneminde aktif olarak kendi bilişsel dünyalarını oluşturmaya başladığını ve yaşamları boyunca bu sürece devam ettiklerini savunmuştur. Bununla birlikte, Piaget'in kuramı bebeklik ve ergenlik ya da genç yetişkinlik arasındaki gelişime odaklanmıştır. Kuramın ana ilkelerinden biri, zekanın spesifik eylemlerinin temelini oluşturan ve çocuk gelişim evrelerine karşılık gelen bilişsel yapılar ya da fiziksel veya zihinsel eylem kavramıdır (Piaget, 1952). Bu yapılar; özümseme, uzlaşma ve uyum süreçleri boyunca değişir. Özümseme, mevcut bilişsel yapılar açısından olayların yorumlanmasını içerirken; uzlaşma, çevreyi anlamaya yönelik olarak bilişsel yapıları değiştirmeyi ifade eder. Bilişsel gelişim ise özümseme ve uzlaşma açısından çevreye uyum sağlamaya yönelik sürekli bir çabayı içerir (Shurts, 2004).

Piaget'e (1952) göre, dört temel bilişsel gelişim dönemi vardır. Bunlar; duyu-motor, işlem öncesi, somut işlemler ve soyut işlemler dönemleridir. Aşağı yukarı 12-15 yaşlar arasında başlayan son dönemde, ergenin düşüncesi soyutlamalar içermeye başlar. Birey problem çözmede, daha sistematik hale gelir; varsayımlar geliştirir ve bu varsayımları tümdengelimlerle test eder.

Brainerd (2003) Piaget tarafından, yaş aralıkları ile karakterize bir şekilde ilişkilendirilerek tanımlanan bilişsel gelişim evrelerinin genellikle bireyler arasında farklılık gösterdiğini belirtir. Bilişsel gelişim büyük ölçüde biyolojik olgunlaşmadan etkilenmekle birlikte, bireyin yaşını bilmek onun hangi dönemde olduğunu yordamak

için kesin bir ölçü değildir. Piaget'e (1952) göre bilişsel gelişim biyolojik olgunlaşma ile birlikte geçirilen yaşantılardan da etkilendiği için bazı yetişkinlerin yaşları ne olursa olsun soyut işlemler dönemine ulaşamayabilirler.

Piaget, kişilerin sadece yüzde 75'inin tamamen soyut düşünür haline geldiğini tahmin etmiştir (Ivey, Ivey, Myers ve Sweeney, 2005). Huitt ve Hummel (2003) sanayileşmiş ülkelerdeki lise mezunlarının sadece yüzde 35'inin tamamen soyut düşünebilme işlevine sahip olduklarını tespit etmişlerdir. Yetişkin nüfustan elde edilen verilere göre yetişkin popülasyonun ise yüzde 30 ile 35'inin tamamen soyut düşünebildiği görülür (Kuhn, Langer, Kohlberg ve Haan, 1977). Bununla birlikte Lavellee, Beland, Bouchard ve Levesque (1988) üniversite öğrencilerinin yaklaşık yüzde 50'sinin tamamen soyut düşünme düzeyine ulaştıklarını rapor etmişlerdir. Özetle üniversite öğrencileri yaş olarak soyut düşünce döneminde bulunsalar da yaklaşık yarısının soyut düşünme becerilerine tam olarak sahip olamadığı ifade edilebilir.

Kail ve Cavanaugh (2000), birkaç uzunlamasına çalışma ve sayısız kesitsel araştırmaya bağlı olarak tamamen soyut düşünmenin ötesinde, niteliksel anlamda başka düşünce süreçlerinin olduğuna karar vermişlerdir. Bu düşünce süreci postformal düşünce şeklinde ifade edilmiştir. Postformal düşünce, doğru cevabın durumdan duruma değiştiği, çözümlerin mantıklı ve gerçekçi olduğu, belirsizlik ve çelişkinin istisnadan ziyade kural olduğu, duygusal ve öznel faktörlerin düşüncede rol oynadığı düşünce süreci olarak kabul edilir. Sinnott'a (1998) göre bireyler genç yetişkinlik döneminde postformal düşünceyi gerçekleştirmeyi başarabilirler.

Ivey (1990) postformal düşünceyi tanımlamak için 'diyalektik-sistemik' terimini kullanmış ve diyalektik düşünceye geçildiğinde bireylerin kendi sistemlerinin yanı sıra çoklu bakış açılarından durumu inceleyerek bilgi sistemlerinde çalışabileceklerini belirtmiştir. Diyalektik düşünme yeteneğinin, ilişki kuran kişilerin birbirlerinin bakış açısını kavrama yeteneğini geliştirmesi nedeniyle ilişkilerde başarı olasılığını arttırdığı varsayılmıştır (Long, Angera, Carter, Nakamoto ve Kalso, 1999). Postformal düşünebilme bireyin diğer bireyi anlamasını kolaylaştırıp; onunla empati kurma becerisine katkı sağlayabilir. Bu özelliği nedeniyle postformal düşünebilen bireyler kurduğu ilişkilerde daha başarılı olabilir.

Gelişimsel bakış açısına göre, tamamen soyut düşünemeyen kişiler etkili diyalektik-sistemik düşünceye de ulaşamazlar (Ivey ve diğerleri, 2005). Dolayısıyla

tamamen soyut düşünme ve postformal düşünme için olgunlaşma temel olarak görülür ancak çoğu ergen ve yetişkinin bu aşamaya ulaşması için özel bir çevre (örneğin üniversite) gereklidir. Üniversite öğrencileri arasında özelleşmiş bilişsel gelişim potansiyeline dayanılarak öğrencileri gelişimi ve bu gelişimi kolaylaştırmak için temel hedeflerden biri olarak (Nummedal, 1987) çoğu kuramcı üniversite yıllarındaki değişikliklere odaklanmışlardır. Üniversite öğrencilerinin içinde buldukları ortamın ve geçirdikleri ortak yaşantıların onların diyalektik-sistemik düşüncelerine katkı sağlayacağı ifade edilebilir.

Perry'nin entelektüel ve etik gelişim kuramı. Perry (1968), Piaget'in çalışmalarını temel alarak "üniversite öğrencilerinin düşünce kalıplarının gelişiminin tipik seyrini" tanımlamak için entelektüel ve etik gelişim kuramını geliştirmiştir. Bu kuram, üniversite öğrencilerinin gelişimsel olarak sabit, iki kutuplu bakış açısından bireyselleştirilmiş bağlantıların kurulduğu göreceli bakış açısına kadar aşamalar geçirdiklerini öne sürer. Perry'nin (1981) kuramında; dualizm "bütün her şey doğru ya da yanlıştır, siyah ya da beyazdır"; çeşitlilik "herkes doğrudur, hiç kimse yanlış değildir", rölativizm (görecelilik) "herkesin kendi düşüncesi vardır ve eşit olarak haklıdır", rölativizme bağlılık "bazı düşünceler diğerlerine göre daha doğrudur, kişi o düşünceyi destekleyen kanıtlara ve faktörlere dikkatli bakmalıdır" şeklinde ifade edilir.

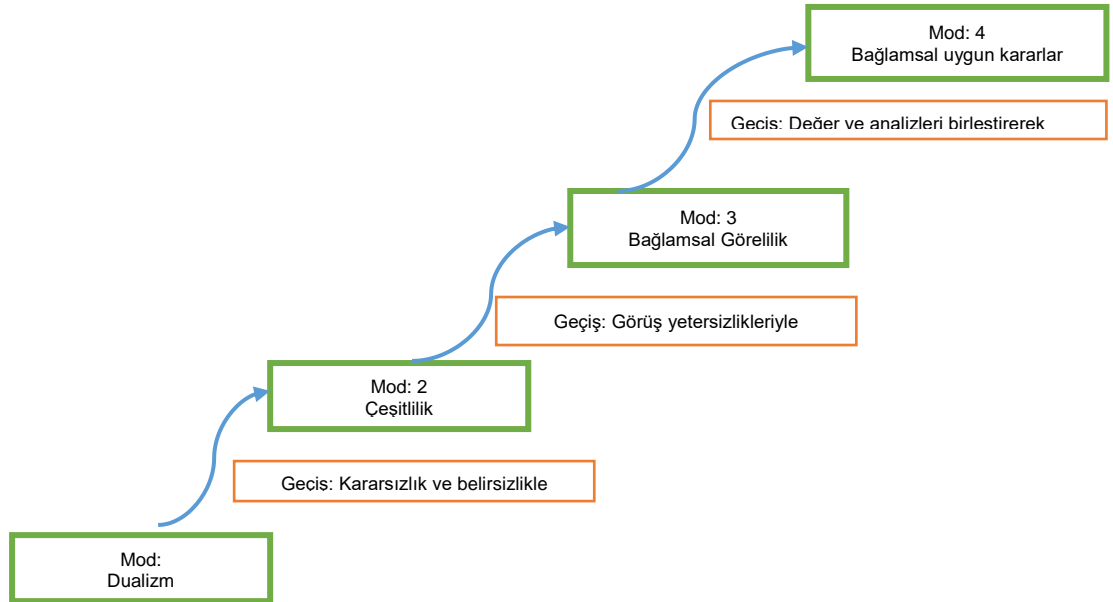

Şekil 1. Perry'nin entelektüel ve etik gelişim şeması (Thoma, 1993).

Şekil 1'de görülen entelektüel ve etik gelişim kuramında Perry (1981) gelişimin ilk dönemindeki bireylerin olayları tek taraflı ya doğru ya da yanlış şeklinde değerlendirmeye eğilimli olduklarını belirtir. Yazar, bu eğilimi ikili düşünme (dualizm)

olarak adlandırır. Dualizm; öğrencilerin dünyayı ikili olarak gördüğü, anlam yaratmanın en basit şeklini temsil eder. Buna göre olan-biten; doğru veya yanlış, iyi veya kötü, siyah veya beyazdır. Bu bakış açısındaki bireyin, çevredeki olay, durum ve insanları iki kutuptan birinde değerlendireceği ve tepkilerinin de bu kutupların paralelinde iki kutuplu olacağı söylenebilir.

Perry'e (1981) göre ikili düşünme (dualizm) evresindeki birey için bilişsel uyumsuzluk veya dengesizlik ortaya çıktığında, örneğin, otorite ile bir konuda anlamadığında, kişi güçlü olan düşünceye doğru kaymaya başlar. Herhangi bir durum için doğru yanıtlar henüz bilinmediğinde, bununla birlikte tüm görüşler geçerli olarak görüldüğünde; birey bu görüşlerin hepsini kabul eder. Özetle dualizmde birey henüz neyin doğru neyin yanlış olduğunu tam olarak anlayıp karar veremez. Bireyin kendi başına olayları doğru değerlendirip, uygun kararlar verebilmesi çeşitlilik aşamasını geçerek; görecelilik aşamasına ulaşması gerektiği söylenebilir.

Thoma'ya (1993) göre çeşitlilik, bilişsel gelişimin bir aşamasıdır. Bu aşamada birey belirsizliği farkederek ve uyum sağlar. Bu aşamadaki bilgi ve doğrular esasen subjektif ve kişiseldir. Birey bu aşamada belirsizliğin içinde kararlar vermek için standart ya da kriterler geliştirmemiştir. Birey, böyle kriterler olduğunun farkında bile değildir. Herkesin kendi görüşünün doğru olduğunu kabul etmeye meyilli olan birey bir sonraki aşamaya görüşlerindeki bu yetersizlikler ile ilerler.

Birey, görecelilik aşamasına ulaştığında olayları doğru bir şekilde değerlendirmek ve doğru kararları tek başına vermek için kanıt ve destek arar. Bu aşamada birey, kendi görüşleri de dahil olmak üzere, durumları çok daha eleştirel olarak incelemektedir. Ayrıca birey, insanların ve hatta otoritelerin bile birçok konuda hem önemli argümanlara hem de desteğe sahip olmalarına rağmen anlaşmazlıklar yaşayabileceklerinin farkındadır. Bu farkındalık bireyi, bağlamsal dünyada seçim yapmayı içeren görecelilikten bağlılığa doğru hareket etmeye yönlendirebilir (Evans, Forney ve Guido, 1998).

Perry (1981) ve meslektaşları Harvard ve Radcliffe, öğrencileriyle yaptıkları uzunlamasına bir çalışma üzerine bu kuramı geliştirmişlerdir. Onlar, orijinal araştırmalarını 1970'lerde tekrarlayarak; bilişsel ve etik gelişim şemalarının tutarlı bir olgu olduğu sonucuna ulaşmışlardır. Bununla birlikte Perry'nin kuramıyla ilgili çalışan tüm araştırmacılar aynı sonuçlara ulaşmamıştır. Örneğin, Bateman ve Donald (1987), dört kuramsal aşamayı ölçmek için geliştirilen bir anket kullanarak Perry'nin modelinin

kurgusu ve deneysel geçerliliğini araştırmışlardır. Bu çalışmada araştırmacılar; gelişim aşamaları ile ilgili bir sonuç bulamazken; öğrencilerin bilgiye bakışlarına ilişkin iki görüş bulmuştur. Bu; “bilgi, profesörler tarafından sağlanır” ve “bilgiyi öğrenmek öğrencilerin kendi sorumluluğunda bir arayıştır” görüşleridir.

Lavellee, Gourde ve Rodier (1990), Perry'nin kuramının bilgi ve eğitimin kuramsal alanlarına ek olarak diğer sosyal alanlar için de genelleştirilebilir olduğunu ifade etmişlerdir. Bu görüşe göre öğrenciler, yukarıda belirtilen dört aşamayı da geçtiklerinde sınıfta, sadece farklı düşünmekle kalmazlar, ayrıca kişisel ilişkilerini derinleştirirler. Perry'nin kuramı mesleki kimlik, kariyer planlaması ve genel öğrenci gelişimi gibi çeşitli alanlarda (Swick, 1991) öğrencilerin dahil edildiği araştırmalarda bir sonuç paradigması olarak kullanılmıştır.

Perry'nin modeli üniversite öğrencilerinin arasındaki bilişsel değişiklikleri anlamaya yönelik bir bağlam sağlar. Öğrenciler dört aşamada ilerledikçe, kişisel inanç sistemlerini ve genel olarak yaşamlarını (örneğin kurdukları yakın ilişkilerini) eleştirel olarak inceleme becerilerini geliştirirler. Başka bir deyişle; bilişsel gelişim, öğrencilerin hem bireysel görüşlerini hem de birey olarak kişilerarası ilişkilerini etkiler. Perry, bilişsel gelişim ve kimlik gelişimi arasındaki bu bağlantıyı kuramsallaştırmıştır; ancak kimlik gelişimi sürecine açıkça değinmemiştir (Shurts, 2004). Kimlik gelişimi sürecini ayrıntılı olarak ele alan kuram, Erikson'un psikososyal gelişim kuramıdır.

Erikson'un psikososyal gelişim kuramı. Erikson (1963) insan ömrünün tamamını inceleyen ve insan gelişimi hakkında geniş bir bakış açısı sunan kuram ortaya koymuştur. Erikson, kimlik gelişiminin insanların yaşamları boyunca psikososyal evrelerde gerçekleştiğini belirtmiştir. Buna göre bireyler yaşa bağlı olarak sekiz gelişimsel aşama ya da gelişimsel kriz yaşarlar. Bu krizler, uygun bir şekilde çözüldüğünde, kişilik gelişimine ve psikososyal olgunluğa katkıda bulunurlar (Erikson, 1968). Her kriz ya da aşama, bireyin gelişimini biçimlendiren ve kişiliğini değiştiren daha önceki kriz ya da aşamaların üzerine kurulur.

Erikson'un (1968) Psikososyal Gelişim Dönemleri; 1. Temel güvene karşı güvensizlik (0-18 ay),

2. Özerkliğe karşı utanç ve şüphe (1,5-3 yaş),

3. Girişimciliğe karşı suçluluk duygusu (3-6 yaş),

4. Çalışkanlığa (başarıya) karşı yetersizlik (aşağılık) duygusu (6-11 yaş),

5. Kimlik kazanmaya karşı kimlik karmaşası (12-21 yaş),

6. Yakınlığa karşı yalıtılmışlık (yalnızlık) (21-30 yaş),

7. Üretkenliğe karşı verimsizlik (durgunluk) (30-65 yaş),

8. Benlik bütünlüğüne karşı umutsuzluk (65 yaş üstü) dönemi, şeklindedir. Bunlardan “Kimlik Kazanmaya Karşı Kimlik Karmaşası” ile “Yakınlığa Karşı Yalıtılmışlık (Yalnızlık) Dönemi” yaş itibarıyla üniversite öğrencilerinin yaşlarına denk geldiği için bu araştırma kapsamında bu dönemler değerlendirilmiştir.

Kimlik kazanmaya karşı kimlik karmaşası (12- 21 yaş) diğer bir ifade ile ergenlik dönemi, çocukluk ve yetişkinlik dönemi arasındaki, belirgin ve bilinçli bir evreyi ifade eder. İlkokul yıllarının sonlarında ergenler, cinsel olgunlaşma ilgili fizyolojik değişimler ve önündeki yetişkin rollerindeki belirsizlik ile uğraşmak durumunda kalırlar. Ergenler, günlük hayattaki ideal örneklerle, daha önceki dönemlerde sahip olduğu beceriler ve roller arasında nasıl bir bağlantı kuracağı sorusunu sıklıkla düşünür (Erikson,1968). Genç bireyin bir erişkin olarak yaşama hazır olduğunu duyumsayabilmesi için kimlik duygusunun yeterince oturmuş olması gerekir. Bu yüzden özellikle gençliklerinin sonuna yaklaşmış bireylerde kimlik duygusunu yeterince oturtamama bir sorun oluşturur ve kimi zaman gençlerin uyumlarını belirgin biçimde bozar (Arslan ve Arı, 2008; Dereboy ve Dereboy, 1997). Uyumun bozulması bireyin hem psikolojik sağlığını hem de toplumsal ilişkilerini olumsuz etkileyebilir.

Kimlik krizi her gencin değişik yoğunlukta yaşayarak aştığı doğal bir süreçtir. Kimlik kargaşası ise bir gencin bu krizi ağır bunalımlarla aşmaya çalışmak zorunda kaldığı bir durumdur. Böyle bir durumda bocalayan genç, aşırı uçlara sapabilir, ağır cinsel kuşkulara ve yetersizlik duygularına kapılabilir (Öztürk ve Uluşahin, 2015). Bu kriz dönemi, önceden kabul edilen fikirlerin, değerlerin ve inançların sorgulanmasını, farklı inanç sistemlerinin ve hayat tarzlarının keşfini içerir. Kriz dönemi seçilen bir hayat yoluna ve inanç ve değerler sistemine bağlılıkla sonuçlanır (Erikson, 1968).

Marcia (1966), Erikson’un kimlik gelişimi ile ilgili görüşleri doğrultusunda dört çeşit kimlik statüsü tanımlamıştır. Bunlar; başarılı kimlik statüsü, bağımlı (ipotekli) kimlik statüsü, moratoryum kimlik statüsü ve kargaşalı kimlik statüsüdür. Marcia’ya (1980) göre Erikson, bireylerin arkadaşları, ebeveynleri vb. çevresi tarafından zorlanan bir kimliğe sahip olmaktan ziyade çeşitli rolleri keşfetmeleri için yeterli özgürlüğe sahip

olmaları gerektiğini savunmuştur. Bu büyük olasılıkla başarılı bir kimlik gelişimine yol açarken, ikincisi ise kimlik karmaşasına yol açabilir.

Erikson, bireylerin istikrarlı ve başarılı kimlikler oluşturma yolunda başarılı olduktan sonra, bir sonraki aşama olan yakınlığa karşı yalıtılmışlık (yalnızlık) ile sonuçlanan başka bir kişiyle gerçek samimiyeti deneyimleme konusunda daha iyi donanıma sahip olduklarını öne sürmüştür. Bireyler hem romantik hem de platonik olarak başkalarıyla yakın ilişkiler kurma mücadelesiyle karşı karşıya kalırlar. Kimlik gelişimi aşamasında (beşinci aşama), bireyin hem kendini bulması hem de kendini başka bir kişide kaybetmenin yollarını bulması gerekir (Santrock, 2014). Bu hassas denge arkadaşlıklar ve/veya romantik ilişkiler aracılığıyla kurulursa, birey muhtemelen bu aşamada başarılı olur; değilse, yalıtılmışlık (yalnızlık) oluşabilir (Shurts, 2004). Kimliğin yitirileceği ya da yok olabileceği kaygısı ile kişi yakın ilişkiler kurmaktan kaçınabilir ya da bunu başaramayabilir. Bu da derin bir yalnızlık duygusuna ve kendi kendine kalmaya neden olabilir (Öztürk ve Uluşahin, 2015).

Özetle, Erikson tarafından ortaya konulan gelişim dönemlerinden “Kimlik Kazanmaya Karşı Kimlik Karmaşası” (12-21 yaş) ile “Yakınlığa Karşı Yalıtılmışlık (Yalnızlık) (21-30 yaş) Dönemi” üniversite öğrencilerinin bulunduğu yaşlara denk gelir. Öğrenciler, üniversite ortamında yaşayabilecekleri hem akademik hem de sosyal sorunlar ile mücadele ederken, bir taraftan da başarılı bir kimlik geliştirme ve özellikle karşı cinsten bireylerle yakın ilişkiler kurma çabasıdadırlar. Kimlik geliştirme çabası başarılı olduğunda yakın ilişkiler kurarak yalıtılmışlıktan (yalnızlıktan) kurtulma konusunda da başarılı olunabilmektedir. Diğer durumda ise kimlik geliştirmede başarı sağlanamadıysa ve kimlik karmaşası aşılamadıysa, yakın ilişkiler kurmada da başarılı olunamayabilir.

Chickering'in kimlik geliştirme kuramı. Kimlik gelişimi sürecini detaylı bir şekilde inceleyerek; üniversite öğrencilerinin kişisel bir kimlik oluştururken, yedi gelişim vektörü dizisi aracılığıyla hareket ettiğini belirtmiştir. O, her ne kadar öğrencilerin bu vektörler arasında mutlaka sıralı bir düzen içerisinde hareket etmediğini savunsa da vektörler birbirinin üzerine inşa edilerek öğrencinin karmaşık bir kimliğe sahip olmasına neden olur (Chickering, 1969). Chickering ve Reisser (1993) orijinal kuramı, çok kültürlü öğrenci popülasyonu ile gerçekleştirilen araştırma bulguları ile güncellenmişlerdir. Gözden geçirilmiş kuram; üniversite öğrencilerinin psikososyal gelişiminin kapsamlı bir resmini çizen yedi vektörden oluşur. Kimlik gelişimi, bu modelin

odak noktası olmasına rağmen, yakın/ samimi ilişkilerin kurulması, başarılı kimlik gelişiminin hayati bir bileşeni olarak kabul edilir ve bu nedenle söz konusu bileşen her vektörde belirgindir (Chickering ve Reisser, 1993)

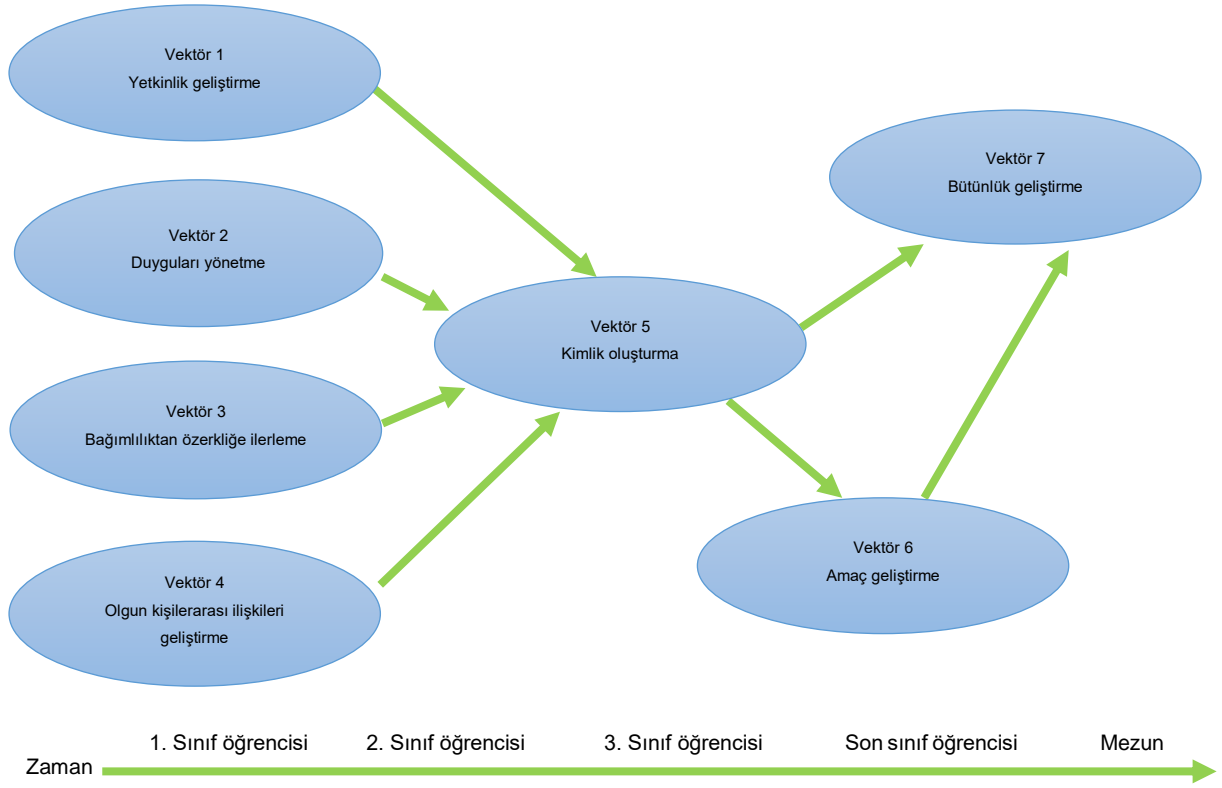

Şekil 2. Chickering'in yedi vektörü (Ortega, 2013).

Şekil 2'de görüldüğü gibi kurama göre ilk vektör, Yetkinlik Geliştirmedir. Bu vektör, öğrenciler sadece entelektüel, fiziksel ve kişilerarası yetkinliklerinden emin olduklarında başarılıdır. Kişilerarası yetkinlik ve güven, öğrencilerin öz- yetkinliğinin en önemli bileşenleri arasındadır (Thomas, 1998). Böyle bir güven olmadan, yakın/samimi ilişkilere girme olasılığı çok düşüktür (Stein ve Newcomb, 1999). İkinci vektör, "Duyguları Yönetme"dir ki bunda öğrenciler, çeşitli duyguları tanıyabilir, ifade edebilir ve uygun bir şekilde kontrol edebilirler. Bu duygusal gelişimin yakın/samimi ilişki doyumu ile güçlü bir şekilde ilişkili olduğu görülmüştür (Lopes, Salovey ve Straus, 2003).

Üçüncü ve dördüncü vektör, yakın/samimi ilişkilerin kurulması ile daha fazla ilişkilidir. Üçüncü vektör, öğrencinin bağımsızlığa doğru özerklik yolunda hareket etmesini ve öğrencinin duygusal ve araçsal bağımsızlığa doğru hareketini içerir. Bununla birlikte, öğrenci kendine güvenme yönündeki bu artan yeteneğine ek olarak yakın/samimi bir ilişki oluşumu için ortam oluşturan toplum ve başkalarıyla olan bağlantısının farkına varır. Dördüncü vektör Olgun Kişilerarası İlişkiler Geliştirmedi.

Bu vektör, öğrencinin benlik ve öz-yetkinlik duygularına önemli ölçüde katkıda bulunan ilişki deneyimlerinden oluşur (Bandura, 1997). Bu vektör temel olarak çok kültürlü ve kişiler arası kabulün geliştirilmesini, yakın arkadaşlar ve romantik partnerlerle sağlıklı ve samimi ilişkiler kurma ve sürdürme kabiliyetini içerir (Shurts, 2004).

Beşinci vektör kimlik oluşturmadır. Kimlik oluşturma, yetkinlik gelişimi, duyguları kontrol etme, özerklik ve olumlu kişilerarası ilişki kurma gibi diğer vektörlerle bağlantılıdır (Aladağ-Bayrak, 2012). Üniversite öğrencileri karmaşık ve pek çok farklı yapının yol göstericiliği ile diğer vektörlerin üzerine kurulan bir kimlik benimserler. Bu yol göstericiler; beden ve görünümle, cinsiyet ve cinsel yönelimle, sosyal ve kültürel mirasla, rol ve yaşam stili ile barışık olma, benlik saygısı, kendini kabul ve buna benzer yapılarıdır (Chickering ve Reisser, 1993). Diğer bir ifade ile kimlik oluşturma vektörünü bireyin fiziki durumu, sosyal çevresinin etkisi ve kendi psikolojik özellikleri şekillendirebilir.

Üniversite öğrencilerinin kimlik geliştirme vektörleri olarak altıncı sırada amaç geliştirme bulunur. Bu vektör kişisel ve mesleki bağlılıkların nasıl geliştirildiği üzerine odaklanır. Bu vektör net mesleki amaçlar belirlemeyi, özel kişisel ilgiler ve etkinliklerle anlamlı bağlılıklar kurmayı, güçlü kişilerarası bağlılıklar oluşturmayı içerir. Yaşam tarzı ve aile, karar verme ve amaç belirleme süreçlerini etkiler (Shurts, 2004). Altıncı vektör, üniversite öğrencilerinin mesleki geleceklerine ilişkin gerçekçi planlar yapmaları ve planları gerçekleştirmek için hem kendi yeterliliklerini hem de çevresel yeterlilikleri kullanarak çalışmalarını olarak açıklanabilir.

Yedinci vektör bütünlük geliştirmedir. Bu vektör, değerleri insancillaştırmak, kişiselleştirmek ve aralarında bir uyum sağlamak olarak adlandırılan, birbirleriyle örtüşen üç aşamayı içerir. Öğrenciler katı ve ahlaki düşünme biçiminden kendi değerleriyle diğerlerinin değerlerinin dengelendiği daha insancıl, diğerlerinin inançlarına saygı duyan kişiselleştirilmiş değerler sistemi oluşturmaya doğru değişirler (Chechering ve Reisser, 1993). Bu vektör, öğrencilerin diğer bireylere ve onların değerlerine koşulsuz saygı duyma yolunda ilerlemesi olarak da ifade edilebilir.

Üniversite öğrencilerinin içinde bulunduğu yaşlara denk gelen, gelişim dönemine odaklanan kuramlar; üniversite öğrencilerinin gelişiminde hem fiziki ve psikolojik özelliklerin hem de sosyal etkilerin üzerinde durmuşlardır. Bu gelişim dönemindeki bireyler için kimlik gelişimini tamamlama, mesleğe yerleşme, karşı cinsle yakın ilişkiler kurma yerine getirilmesi gereken önemli gelişim görevleri olarak ifade

edilebilir. Bu gelişim görevlerini yerine getirmenin yine birey için önemli bir gelişim görevi olan evlilik için hazırlık niteliğinde olduğu söylenebilir.

Evlilik

Evlilik insan neslinin devamı, yenilenmesi, insanın bireysel ve toplumsal olarak kendini gerçekleştirebilmesi için gerekli bir kurumdur. Evliliğin gelişimine bakıldığında, tarihsel süreç içerisinde 4000 yıllık geçmişi olan toplumsal bir kurum olduğu görülür. Evlilik doğada olmayan, insanın kurduğu bir kültür kurumudur. Her kültür olayı gibi evlilik de zamanla gelişen, değişen, yeni biçimler alabilen, kadın ve erkeğin birlikteliği ile gerçekleşen (Özğurlu, 1990) toplumsal bir olaydır. Evliliğin toplumsal hayatın içinden doğan ve toplumsal hayatın devamını sağlayan bir kurum olduğu ve toplumun temel birimi olan ailenin kurulması için gerekli olduğu söylenebilir.

Evlilik genel olarak bir aile oluşturmak için atılan ilk adım olarak değerlendirilir. Aileye ilişkin doğru bilgi alabilmek, ailenin işlevselliğinin sağlıklı olup olmadığını anlayabilmek için evliliğin incelenmesi gerekir. Birbirleriyle yakından ilişkili olan evlilik ve aile bireylerin gelişiminde önemli bir etkiye sahiptir. Evlilik, daha çok eşlerin birbirlerini tanıdıkları ve anlamaya çalıştıkları, birbirlerinin karşılıklı ihtiyaçlarına cevap vermeyi hedefledikleri bir ilişki iken; aile eşler dışında çocukların da var olduğu ve önemsendiği hatta diğer aile büyüklerini de kapsayan bir sistemdir (Gladding, 2011).

Ailenin oluşumunu sağlayan evlilik, üyelerinin manevi ve maddi ihtiyaçlarını giderebilen, üyelerinin güvende olmasını sağlayan, üyelerin birbirine karşılıksız olarak yardım ettiği ve sempati duyduğu önemli bir yapıdır (Sayger, Homrich ve Horne, 2000). Toplumun en küçük yapıtaşı olan aile, birey ile toplum arasındaki bağı kuran tek sosyal örgüt ve sistemdir (Özgüven, 2001). Toplum ile birey arasındaki bu bağın oluşumunun da evlilik ilişkisi ile şekillendiği söylenebilir. Bu konuda Smith (1994) evliliğin; ailenin oluşumunda ilk basamak olduğunu belirterek, ailenin sağlamlılığını veya sağlıksızlığını anlayabilmek için evliliğin incelenmesi gerektiğini vurgulamıştır.

Alan yazın incelendiğinde, evliliğin araştırmacılar tarafından farklı şekillerde tanımlandığı görülür. Glenn (1991), evliliği bireylerin mutluluğunu sağlayan ve kişiliklerin gelişmesinde önemli bir rol oynayan bir birim olarak tanımlar. Bir başka tanımda evlilik, tam ve sürekli bir hayat ortaklığı kurmak üzere, cinsiyetleri ayrı iki kişinin hukuken makbul ve geçerli bir şekilde birleşmesi (Akıntürk, 1996) şeklinde ifade edilir. Kastro'ya (1998) göre insan yaşamının birçok yönünü etkileyen evlilik, mutluluğu,

sıkıntıları, sevinçleri ve üzüntüleriyle birçok insanın ulaşmak istediği bir amaçtır. Fowers (1993) evliliği, bireyin benliğini başkasının benliği ile birleştirmesine imkân veren, kişiliğinin gelişmesini ve mutlu olmasını sağlayan bir kurum olarak, ifade eder. Birleşmiş Milletler (2001) ise evliliği “kadın ve erkeğin yasal olarak birleşmesi” olarak açıklar. Berscheid ve Regan (2005), evliliği eşler arasında ekonomik, sosyal ve üreme iş birliği gerektiren bir kurum olarak tanımlamışlardır. Bir başka tanımda evlilik, geçmiş birikimleri, aileleri ve eğitim, öğrenimleri birbirinden farklı olan iki kişinin hayatlarını birlikte geçirmeye karar vermesi şeklinde ifade edilmiştir. İki kişinin birlikte yaşama, yeni süreçteki yaşamlarını paylaşma, çocuk sahibi olarak büyümelerini sağlama gibi amaçlar doğrultusunda yazılı olarak sözleşmesini, evlilik olarak isimlendirmek mümkündür (Eşsizoğlu, Yenilmez, Güleç ve Yazıcıoğlu, 2012).

Türk Medeni Kanunu'nun 185. Maddesinde; “Evlenmeyle eşler arasında evlilik birliği kurulmuş olur. Eşler, bu birliğin mutluluğunu elbirliğiyle sağlamak ve çocukların bakımına, eğitim ve gözetimine beraberce özen göstermekle yükümlüdürler (08.12.2001 tarih ve 24607 sayılı Resmî Gazete). Evlilik “Eşler birlikte yaşamak, birbirine sadık kalmak ve yardımcı olmak zorundadırlar” ifadesi ile açıklanmıştır.

Tanımlar ışığında yeniden tanımlanırsa; bir kadın ve erkeğin birbirlerini sevmek, ailelerinin ya da toplumun isteklerini yerine getirmek, ekonomik olarak kendini güvenceye almak, hayatlarının geri kalanını birlikte yaşamak gibi nedenlere bağlı olarak, içinde buldukları toplumun yasalarında belirtilen şekilde hayatlarını birleştirmek için imzaladıkları sözleşme ile başlayan süreç evliliktir, denilebilir. Evlenme sözleşmesi ile evli çiftler artık ailenin üyeleri olarak adlandırılabilir. Aile olan çift, çocuk yapmaktan, çocuğu yetiştirmeye, aile içinde oluşacak problemleri çözmeye, mutlulukları paylaşmaya kadar birçok durumu birlikte yaşar.

Sosyal bir varlık olan insanın diğer insanlarla ilişkileri yaşamının temelini oluşturur. Onur'a (2000) göre evlilik bir kişinin yaşamının merkezi öğelerinden biridir. Merkezi öğeler benlik için en anlamlı ve yaşam akışını geliştiren olgulardır. Yazar, ailenin etkileşen kişilikler birimi olduğunu, bu kişiliklerden birinde ya da ilişkilerde ortaya çıkacak bir bozukluğun aile sisteminin diğer yönlerini de bozacağını belirtir ve ailenin etkileşim üzerine kurulu bir sistem olduğundan bir yönün işlevini yerine getirmemesinin sistemin diğer yönlerini de etkileyeceğini vurgular. Cutler ve Radford (1999), aralarında iyi bir ilişki bulunan, çocukların geleceğini, güvenliğini düşünen ve geleceğe iyimser bakan, açık iletişim kuran evlilik sisteminin sağlıklı bir aile yapısını temsil ettiğini

belirtirler. Çelik (2006) ise kişinin maddi, manevi doyum sağlaması, görevlerini iyi bir şekilde yerine getirmesi ve yaşadığı çevreye uyum sağlayarak yararlı bir birey olabilmesinde, içinde bulunduğu evlilik ilişkisinin önemli katkıları olduğunu belirtir.

İnsanlar ister bireysel hayatlarında ister toplumsal hayatın içinde yaşamlarını sürdürürken evliliğe ihtiyaç duyarlar. Bu durum hem psikolojik hem de fizyolojik ihtiyaçların giderilmesinin gereğidir (Mutlu, 2004). Bradbury, Fincham ve Beach (2002), evliliğin kişiler arası ilişkiler içinde de önemli yeri olduğunu ileri sürmüşlerdir. Özgüven (2001) evliliğin bireylerin biyolojik, sosyal ve psikolojik gereksinimlerini karşılamalarını sağlayan bir olgu olduğundan söz etmiştir. Boran (2003), evlilik kurumunun üç temel motivasyona dayandığını belirtir. Bunlar;

1. Biyolojik Motivasyon: Uzun süreli beraber yaşama ve kendi cinsinden nesiller üretme arzusu, karşı cins ile ilişki hazzı, beraberliği ve kendini koruma arzusudur.

2. Psikolojik Motivasyon: Arzu duyduğu karşı cins tarafından beğenilme, sevilme, sevmeye, seçilme, kendi çocukları ile beraberliğin sürekli oluşundan duyulan güven ve hazzıdır.

3. Sosyal Motivasyon: Toplumun beklentilerine, yasalarına uyarak yaşamının verdiği rahatlık, toplumda kabul edilen değerlere uyumla kazanılan saygınlık hazzı ve güvendir. Özetle bireyin fiziksel, psikolojik ve sosyal ihtiyaçları evlilik aracılığıyla büyük oranda doyurulabilir.

Geçtan'a (2000) göre evlilik kurumu eşler arasındaki ilişkiler temel alınarak iki farklı kategoride değerlendirilebilir. Birinci kategori, kadın ve erkeğin birbirlerini bütünlemeci özellikler taşıdığı evlilik türüdür. Bu tür evliliklerde eşler arasındaki görev ve sorumluluklar net bir şekilde paylaşılmıştır. Yakın aile ilişkileri dışında kadın sosyal ilişkilerini kadınlarla erkek ise erkeklerle sürdürür. Daha geleneksel olarak değerlendirilebilecek bu kategoride çocuk bakımı ve ev işleri annenin sorumluluğunda iken baba daha çok dış dünya ile etkileşim halindedir. Diğer kategori ise sorumlulukların daha çok paylaşıldığı evlilik türüdür. Çağdaş evlilik olarak adlandırılacak bu kategoride kararlar birlikte alınır ve eş ilişkisi arkadaşlık özelliği taşır.

Evlilik bir adanmanın gerçekleştiği ve çiftlerin daha özverili olduğu bir ortamdır. Evlilikle, çiftlere daimi arkadaşlık ilişkisi sağlanırken, çiftlerin davranışlarının daha sağlıklı olmasına katkı sunulur. Buna ek olarak evli bireylerin daha fazla yaşadığı, daha

az hastalığa maruz kaldığı ve hasta olduğunda çabuk iyileştiği görülür (Van Den Berghe, 2000). Hünler ve Gençöz (2003) evliliğin insan hayatındaki önemli yaşantılardan sadece biri olmasına karşın, kişinin yaşam kalitesi ile doğrudan ilişkili olduğuna dikkat çeker. Mead (2002) ise evli olmanın hem kadın hem de erkek için sağlık ve duygusal iyi oluş, daha az düzeyde depresyon yaşama, çok daha yüksek düzeyde psikolojik iyi oluş algısı, olumlu benlik saygısı, fiziksel sağlık, daha uzun ömür ve mutluluk (aktaran Gladding, 2011) gibi avantajlar sağlayabileceğini belirtir.

Evlilik ve buna bağlı olarak kurulan aileye, önceki kısımlarda sözü edildiği gibi olumlu bakmayan yaklaşımlar vardır. Örneğin feminizme göre aile, kadının toplumsal adaletsizliği deneyimlediği birincil alandır. Evlilik ve aile hayatının faydası, erkekler ve çocuklar içindir; feministler, bu faydaların, esasen kadınların aile içinde ekonomik, sosyal, cinsel ve psikolojik açıdan baskılanmaları sonucunda oluştuğunu ifade etmişlerdir (Pilalis ve Anderton, 1986). Feminizme göre evlilik ve aile hayatının kadınlardan ziyade erkekler için yararlı olduğu söylenebilir.

Evlilik, her zaman ve her evli çift için avantaj sağlamayabilir. Evlilikte, tartışmalar, çatışmalar ve başka tatsızlıklar yaşanabilir. Waite ve Gallagher (2000) Amerika'da yaşayan insanların yüzde 93'ünün amaçlarından birinin mutlu bir evlilik kurmak olduğunu (aktaran Gladding, 2011) belirtir. Lebow (2005) ise nüfusun % 20'sinin herhangi bir zamanda evlilikle ilgili bir sorun yaşadığını (aktaran Gladding, 2011) ifade eder. Bu yaşanan sorunlar bazen evlilikleri boşanma ile bitirebilir. Evlilikle ilgili sorunlar ve boşanmanın en başta evli çiftleri, varsa çocuklarını olumsuz etkileyeceği söylenebilir.

Özetle evlilik, bireyin düzenli hayat şeklinde fiziksel sağlığına, evlilik aracılığıyla yeni tanıdıklar ve arkadaşlar edinme halinde sosyal sağlığına ve duygusal paylaşım, olumlu benlik saygısı içeriğinde psikolojik sağlığına katkı sağlayabilir. Diğer taraftan ise evlilik içinde yaşanan olumsuzluklar evli çiftleri ve varsa çocuklarını derinden etkileyebilir. Çocuklar büyüyüp gençlik çağına geldiğinde evlilikteki olumlu ve olumsuz yaşantılar, gençlerin evliliğe yaklaşımları, evliliğin ne ve nasıl olduğuna ilişkin düşünceleri üzerinde etkili olabilir.

Yukarıda da ifade edildiği gibi genç bireylerin doğduğu ilk andan itibaren buldukları yaşa gelinceye kadar olan yaşantıları, onların hangi durumda nasıl davranacağını şekillendirebilir. Örneğin, arkadaşlar, televizyon, internet ve dergiler gibi kitle iletişim araçları ve okullar, din ve hükümet gibi diğer toplumsal kurumlar gençlerin

sergilediği farklı davranışları etkiler. Bunlar gibi, genç yetişkinler için evlilik mesajlarının potansiyel kaynaklarının etkileri de olasıdır (Shurt, 2004). Gençlerin farklı kaynaklardan evlilikle ilgili aldıkları mesajlar, onların evliliğe ilişkin duygu, düşünce ve davranışlarını etkileyebilir. Bu nedenle kurulan evliliğin sağlığı açısından, öncelikle evlenen kişilerin ne gibi kaynaklardan nasıl evlilik mesajları aldığını ve bunlardan ne yönde etkilendiklerini anlamak ve bunu kendilerinin de anlamasına yardımcı olmak gerekebilir.

Evlilik Mesajları

Toplumsal yaşam, bireylerin birbirleriyle etkileşimlerinden oluşur. Bireyler arasındaki etkileşimden söz edilebilmesi için onların birbirlerine karşı iletişimsel eylemlerde bulunmaları gerekir (Bolat, 1996). İletişim, konuşan ve dinleyenin güdü, algı, eğilim ve tutumlarından oluşan, insan davranışının oldukça karmaşık bir şeklidir. Bireyler, devamlı uyarıcı alırlar, anlam vermek için kod açarlar (Mc. Whirter ve Voltan Acar, 2000). Bir başka ifade ile aldıkları uyarıcıları kendi zihinlerinde yorumlar ve anlamlandırırılar. Bu anlamlandırma sürecinde gelen mesajın içeriği ve mesajı alan bireyin kendi yaşantı ve deneyimleri şekillendirici olabilir.

İletişimde mesajlar, sözler ya da yazılarla ve sözel olmayan ipuçları ile verilir (Korkut, 2004). Sözel mesaj verilirken, konuşan kişinin konuşması, tutum, algı ve düşünceleri sözcüklere ve ses dalgalarına dönüştürerek bir girdi oluşturur. Dinleyicinin duyu organları, daha sonra düşünce, duygu ve sözcüklere çevrilecek olan ses dalgalarını algılar (Mc. Whirter ve Voltan Acar, 2000). Sözel olmayan mesaj verilirken ise, kişilerin beden hareketleri ve ses aracılığı ile kendini sunma ipuçları ve bu yolla iletişim kurmaları (Korkut, 2004) söz konusudur.

Özetle iletişim, insan olmanın ayırt edici özelliklerinden birisidir. İletişim, konuşmaya bağlı olarak sözel ve sözel olmayan iletişim şeklinde iki türe ayrılabilir. İletişim sözel olsa da; olmasa da içeriği mesaj ya da mesajlardan oluşur. Bu mesaj ya da mesajlar konuşan kişinin duygu, düşünce ve davranışları ile şekillenebilir. Diğer taraftan dinleyen kişinin duygu, düşünce ve davranışlarını etkileyebilir. Dinleyen kişinin iletişimde aldığı mesajın, herhangi bir konudaki duygu, düşünce ve davranışlarından, örneğin bir kadının, annesinin sevmediği bir yemeği, kendisinin de sevmemesi ve bu yemeği evinde pişirmemesi gibi; hayati nitelikte bir konudaki duygu, düşünce ve davranışlarına örneğin genç bir erkeğin anne ve babasının evliliğindeki sorunlar

nedeniyle babasının evliliğe ilişkin olumsuz sözlerine bağlı olarak evlenmekten çekinmesi ve kendisi ile evlenmek isteyen kadınlardan uzak durması gibi; kadar geniş bir etkiye sahip olduğu söylenebilir.

Bireyler, evlilik kurumlarına ilişkin mesajları, köken aileleri, arkadaşları, medya ile din ve hükümet gibi sosyal kurumlardan alırlar. Zira evlilik mesajları, genç erişkinlerin kendi gelecek evlilikleri hakkındaki tutum ve duygularının yanı sıra evlilik gibi içten ve önemli bir ilişki için kişisel hazır olma algılarını etkiler (Benson ve diğerleri., 1993; Larson ve diğerleri, 1998). Ayrıca, evliliğe ilişkin alınan mesajlar, özellikle samimi ilişkiler kurmanın birincil gelişimsel bir görev olduğu, geleneksel üniversite çağındaki öğrenciler için etki gücü yüksek, ön planda olan bir kaynaktır (Salmela-Aro ve diğerleri, 2007). Genç yetişkinlik çağındaki üniversite öğrencileri farklı kaynaklardan evliliğe ilişkin farklı mesajlar alabilirler.

Evlilik mesajlarının alınabileceği olası kaynaklara bakıldığında, Bronfenbrenner'in ekolojik sistemler (biyoekolojik sistemler kuramı olarak da bilinir) kuramının bu çok boyutlu ve kompleks olayı açıklamakta temel bir çerçeve sunduğu söylenebilir (Espelage ve Swearer-Napolitano, 2003). Buna istinaden evlilik mesajlarının kaynakları, Bronfenbrenner'in (1977) bütün bu etkileri inceleyen 'Ekolojik Sistemler Kuramı' çerçevesinde detaylı olarak ele alınmıştır. Karşılıklı etkileşimden söz edilen bu modelde, ekolojik bağlamlar hem bireyin özelliklerini etkiler hem de ondan etkilenir. Bu modelde bireyin gelişimini doğrudan veya dolaylı olarak etkileyen beş farklı sistem bulunur.

Ekolojik model, 1976'da Bronfenbrenner'in felsefî görüşlerine dayandırılarak geliştirilmiştir. Bu model, bir çocuğun büyüme ve gelişimindeki iç ve dış etkileri inceler (Obalar ve Ada, 2010). Ekolojik model bireyin gelişimi üzerindeki sosyo-kültürel etkileri anlamak için (Tissington, 2008) kullanılabilir. Bronfenbrenner'e (1986) göre bir çocuk sosyal ve kültürel bir düzende doğar ve büyür. Çocuk, aile, okul, cemiyet ve diğer kurumlarla bağlantı içindedir. Bağlantıdaki bütün öğelerin çocuğun ailesi üzerinde sonra da çocuk üzerinde büyük etkisi bulunur. Bir başka ifade ile ekolojik modele göre, bireyin içinde yetiştiği sistemin öğeleri bireyi hem doğrudan hem de dolaylı olarak etkileyebilir. Örneğin bir anne-babanın çocuğa kendi bilgi, becerilerine göre sundukları eğitim doğrudan eğitim olarak; aynı anne babanın televizyondan öğrendikleriyle çocuğa sundukları eğitim dolaylı eğitim olarak değerlendirilebilir. Bunun nedeni ise

televizyonun anne babayı etkilemesi ve anne baba aracılığı ile de çocuğu etkilemiş olmasıdır.

Bronfenbrenner'in (1986) ekolojik kuramına göre bireyin gelişimini anlayabilmek için sadece bireyi değil çevresindeki öğeleri de anlamak gerekir. Bu öğeler bireyi doğrudan etkileyen ve ona müdahale eden aile çevresi, öğretmenler ve akran grubu gibi en yakını ve onu dolaylı olarak etkileyen, biraz uzağında bulunan komşuların özellikleri, toplum, sosyo-kültürel durum gibi çevresidir (Cook ve Kilmer, 2010). Bireyin yakın ya da uzak çevresi onun duygu düşünce ve davranışlarının oluşmasında ve bunların değişip, şekillenmesinde etkili olabilir.

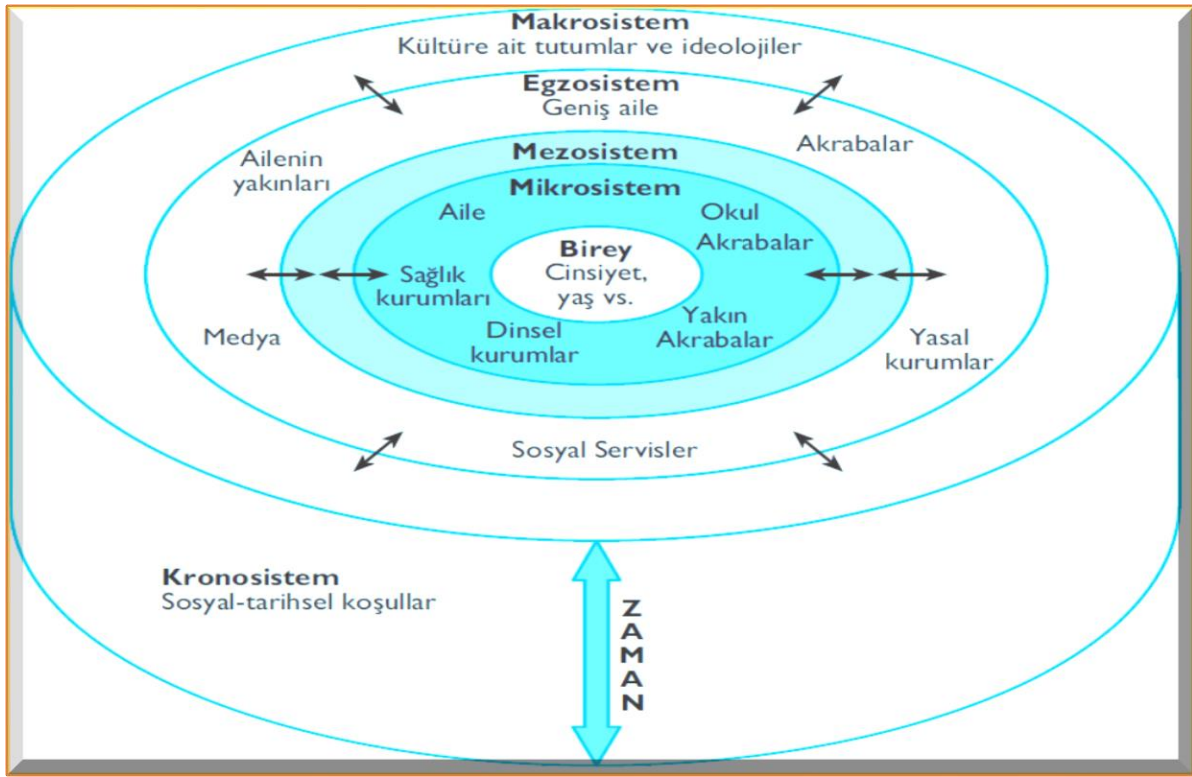

Şekil 3. Ruh sağlığını etkileyen sosyal ve kültürel faktörler (Santrock, 2014).

Şekil 3'te görüldüğü gibi ekolojik sistem kuramına göre ekolojik çevre, topolojik olarak, her biri diğerinde bulunan yapıların/ katmanların iç içe geçmiş bir düzenlemesi olarak düşünülür (Bronfenbrenner, 1977). Bu katmanlar mikrosistem (sınıf uygulamaları), mezosistem (profesyonel ilişkiler), egzosistem (organizasyon yapısı ve politikalar), makrosistem (kültürel değerler) (Tissington, 2008) ve kronosistem olarak adlandırılır (Bronfenbrenner, 1986). Mikrosistem, gelişmekte olan kişi ve o kişiyi içine alan bir yakın (ör. ev, okul, işyeri vb.) çevresi arasındaki ilişki karmaşasıdır. Bir ortam, belirli fiziksel özelliklere sahip bir yer olarak tanımlanır; katılımcıların, belirli zaman

periyotları için belli rollerdeki (örneğin kadını, ebeveyn, öğretmen, çalışan vb.) belirli etkinliklerde bulunmaları gerekir. Yer, zaman, fiziksel özellikler, aktivite, katılımcı ve rol faktörleri, bir ortamın unsurlarını oluşturur. Mikrosistem, çocuğun doğrudan iletişim halinde olduğu mevcut çevresidir.

Mikrosistemde ilk akla gelen aile, sonra kreş ve park gibi insanların yüz yüze iletişim halinde oldukları sosyal ağlardır (Guterman, Cameron ve Stalker, 2000). Bronfenbrenner bu aşamayı anlayabilmek için ilişkilerin çift yönlü ve karşılıklı olduğunun unutulmaması gerektiğini belirtir. Kişinin davranışlarını arkadaşları, öğretmenleri ya da yöneticileri etkilediği gibi kişi de onların davranışlarını etkiler (Tissington, 2008). Mikrosistem tabakasının bireyin sürekli iletişim halinde olduğu aile üyeleri, okul, mahalle veya iş arkadaşlarını içeren tabaka olduğu söylenebilir. Birey mikrosistemin öğelerinden etkilenebilir ve aynı zamanda birey bu öğeleri etkileyebilir.

Ekolojik modelin ikinci tabakası mezosistemdir. Mezosistem, gelişmekte olan kişiyi hayatının belirli bir noktasında önemli çevreleri arasındaki ilişkileri kapsar. Bu nedenle 12 yaşındaki Amerikalı bir öğrenci için mezosistem tipik olarak aile, okul ve akran grubu arasındaki etkileşimleri kapsar. Bazı çocuklar için kilise, kamp veya işyerini de içerebilir. Kısacası, bir mezosistem, bir mikro sistemler sistemi olarak ifade edilebilir (Bronfenbrenner, 1977).

Mezosistem profesyonel bir ilişkiyi yansıtmakla birlikte burada mikrosistem içerisindeki ağlar ve ilaveten de yeni sosyal ağlar söz konusudur. Örneğin kişinin okul mevkii, arkadaş toplantıları gibi onu besleyen farklı ortamları kast edilir. Bu tabakada, şartlar ve çevrenin ilişkileri nasıl geliştirdiği önemlidir. Ancak unutmamak gerekir ki bireyin kişilik tarzı, düşünme şekli de sosyal ağındakileri etkiler (Tissington, 2008). Mezosistem tabakasında içinde bulunan öğelerden ziyade mikrosistemdeki öğelerin birbiri ile ve bireyle ilişkilerin vurgulandığı söylenebilir.

Egzosistem, mezosistemin, hem formal hem de informal diğer özel sosyal yapıları benimseyen bir uzantısıdır; kendisi gelişmekte olan kişiyi içermez, ancak o kişinin bulunduğu yakın yerleşim birimlerini veya bunları kapsayacak ve böylelikle orada olup biteni etkiler, sınırlandırır ve hatta belirler (Bronfenbrenner, 1977). Egzosistem tabakası, toplumda organize edilen yapı ve kurallardan oluşan ve kişiyi doğrudan içine almayan türden düzeneklerdir. Birden fazla grupta ilişki içinde olan ancak bütün gruplara aktif bir şekilde katılmayan kişiler olabilir. Örneğin; kişinin iş hayatı, ailesiyle olan ilişkisini olumlu ya da olumsuz yönde etkileyebilir (Tissington,

2008). Kısacası bu tabakada kişinin mahalle ve toplumla ilişkisi ele alınır (Guterman, Cameron ve Stalker, 2000). Bu tabakada kişinin komşuları ve içinde bulunduğu toplumun yazılı veya yazısız kurallarının bulunduğu söylenebilir. Egzosistem tabakasındaki öğelerin, bireyin ilk çocukluk zamanlarından ziyade yaşı büyüdükçe onu daha fazla etkilediği belirtilebilir.

Makrosistem, somut olarak, belirli bir insanın hayatını etkileyen belli bağlamlara değinmemekle birlikte, kültür ya da alt kültürde var olan ve yapıda meydana gelen yapılar ve aktiviteler için model oluşturan genel prototipleri ifade ettiği için önceki formlardan temel bir şekilde farklıdır (Bronfenbrenner, 1977). Makrosistem tabakası, belirli bir çevre ya da şart olmayıp; kültürel değerler ve tutarlıklarla ilgilidir. Her kişinin farklı bir alt kültürü bulunur. İnsanların kendi inanç sistemleri ve ideolojileri bu alt kültürlerde gerçekleşen farklı etkinliklere katılmalarını sağlar. Her bir kültürel düzene, ideoloji, norm, değer ve inanç sistemine vurgular. Bu aşamada çocuk; normları, ideolojileri ve inançlarına dayalı farklı kurumlarda etkileşime girer (Bronfenbrenner, 1986). Bireyin inançları, içinde yaşadığı gelenek görenek ve kültürel kazanımları onun çeşitli yaşantı ve kurumlar ile ilişkilerine yansiyabilir. Bu kurumlardan biri de evlilik olabilir. Bireyin içine doğduğu kendi anne babasının evliliği ve çevresindeki diğer yetişkinlerin evlilikleri ona evlilikle ilişkili mesajlar verebilir.

Bütün sistemleri kapsayan en son sistem ise çocuğun içinde yaşadığı çevrede zaman içinde olan değişimlerin çocuğun gelişimini hangi ölçüde etkilediğini ifade eden kronosistemdir. Genel olarak bakıldığında, zaman içerisinde olan bu değişimlerden bazıları normatif (örn. ilkokula başlama, erinlik) iken bazıları normatif olmayan (örn. boşanma, ebeveyn ölümü, taşınma) geçişler olabilir (Bronfenbrenner, 1986). Kronosistemin bireyin yaşadığı zamanı kastettiği söylenebilir. Bireyin yaşadığı zaman, onun ekosistemindeki öğeleri ve bu öğeler ile kuracağı etkileşimi şekillendirebilir. Örneğin bundan 60-70 yıl önce Türkiye’de yaşayan bir genç ile günümüzde Türkiye’de yaşayan iki genç karşılaştırılacak olursa; 60-70 yıl önce yaşayan genç daha çok hemcinsleri ile arkadaş olup; onlarla iletişim kurar, onlardan etkilenir ve onları etkileyebilirdi. Oysa günümüzde yaşayan genç hem cinslerinin yanı sıra karşı cinsleri ile de arkadaşlık kurup, onları etkileyip, onlardan etkilenebilir.

Birey için kendi anne-babasının (ki bu kişiler onun mikrosisteminin en önemli öğeleridir) evliliğinin, evlilik kurumunu tanıdığı ilk ortamı olduğu söylenebilir. Yaygın varsayım, bireyin evlilik ve aile hayatına ilişkin ilk sosyalizasyonunun aile içinde

oluştugu yönündedir. Çocukluk dönemi aile deneyimleri, bireyin karşı cinsle kuracağı ilişki, evlenme ve aile yaşamına ilişkin beklentileri, tutumları ve davranışları için temel oluşturur (Ganong, Coleman ve Brown, 1981). Benson ve diğerleri, (1998) bireyin içinde yetiştiği aile ortamının, anne-babanın evlilik uyumu, evlilik çatışması, çocuğa uyguladıkları disiplin ve müdahalenin çocuğa evlilik konusunda mesajlar sunduğunu belirtmişlerdir. Ayrıca yazarlar, anne-babanın beklentileri ya da baskılarına bağlı olarak çocuğun hayat tarzının, işteki veya okuldaki davranışlarının, fiziki görünümünün ve giyim tarzının etkilendiğini ifade etmişlerdir. Özetle bireyin evliliğe ilişkin aldığı mesajlarda ailenin güçlü bir kaynak olduğu söylenebilir.

Ebeveyn davranışı, çocuğun çeşitli bağlamlarda nasıl davranması gerektiği kavramını etkiler, ancak sözlü iletişim çocuğun sosyalleşmesi için daha da önemli olabilir (Starrels ve Holm, 2000). Ebeveynler ve çocukları arasında gerçekleşen günlük konuşma, çocukların diğer kaynaklardan (medya ve diğer sosyal ağlar) cinsellik, aşk ve evlilik gibi çeşitli konular hakkında aldığı mesajlara katkıda bulunur (Jackl, 2013). Koenig- Kellas'a (2010) göre bir yeni evlinin, evliliğinde nasıl davranacağı aktif bir karardır ve evlilik ilişkisini sürdürmek için yaptıkları, ebeveynlerin ilişki şeması olarak nesiller arasında benzerlik gösteren, muhtemelen daha önce kurdukları etkileşim ve konuşmalardan topladıkları bilgilerdir.

Demo ve Ganong (1994), evlilik doyumunu ve uzunluğunu baltalayan en sinsi etkenlerden birinin bireylerin evlilikle ilgili gerçekçi olmayan, idealize edilmiş ve romantikleşmiş kavramlarla evliliğe başlaması olduğunu iddia etmiştir. Jackl'a (2016) göre çocuklar, evlilik ilişkisinin karmaşıklıklarını öğrenmek için ebeveynlerinin evliliklerini gözlemleyebilirler; ancak ebeveynler kapalı kapılar ardında kavga ederse ve çocuklar sadece yatak odasının dışında ne olduğunu görürse, evlilik o çocuklar için orantısız derecede basit, hoş ve sürdürmesi kolay görünür. Çocuğun anne-babasının evliliğinden aldığı mesajlar, sağlıklı bir evliliğin içeriğini tam olarak yansıtmadığı için onun evliliğe ilişkin tutumu da bu mesajlara bağlı olarak gelişebilir.

Ekolojik kurama göre birey için mikrosistem tabakasının ögesi olan arkadaşların bireyi etkilediği yukarıda belirtilmiştir. Shurts (2004) bireyin arkadaşlarının, onun için evlilik mesajı kaynağı olduğunu ifade eder. Bireyin gelişim dönemleri açısından bakıldığında ergenlik dönemi ile birlikte arkadaş etkisinin arttığı söylenebilir. Cüceloğlu'na (2016) göre ergenin dayanabileceği en önemli güven kaynağını arkadaşlık oluşturur. Bu yaşlarda yaşıtlarının ergen üzerindeki etkisi, çoğu kez ailesinin

etkisi kadardır. Hatta bazı ülkelerde ondan daha fazladır. Buna bağlı olarak ergenin duygu, düşünce ve davranışlarını arkadaşlarından aldığı mesajların önemli ölçüde etkilediği söylenebilir. Ergenin arkadaşlarından aldığı mesajlar evliliğe ilişkin de olabilir. Bu mesajlar ergenin bulunduğu dönemde ve ileriki yıllarda evliliğe yaklaşımını etkileyebilir.

Evlilik mesajlarının kaynağı olan kitle iletişim araçları bir diğer ifade ile medya ekolojik sistemin egzosistem tabakasında bulunur. Hangi okuyucu/izleyici profiline sahip olursa olsun, hangi yayın politikasını takip ederse etsin, kitle iletişim alanında yaşanan gelişmeler, ortaya çıkan yeni teknolojiler bilginin yayılması sürecinde kitle iletişim araçlarının sahip olduğu gücü her geçen gün daha da artırır (Arklan ve Taşdemir, 2008). Arslan'a (2006) göre medya ile dinleyiciler-izleyiciler arasındaki ilişki oldukça çok boyutlu ve karmaşık niteliklidir. Medya bireylerin bilgi, kanaat, tutum, duygu ve davranışları üzerinde büyük oranda etki gücüne sahiptir. Yalnızca bireylerin değil, onların yanı sıra toplumsal gruplar, kurumlar, toplumsal kurumlar, kısacası bütün toplum ve kültür medyanın gücünün etkileme alanının sınırları içindedir. Buna bağlı olarak kitle iletişim araçlarının bireye diğer konularda olduğu gibi evlilik konusunda da doğrudan ve/veya dolaylı mesajlar sunduğu söylenebilir. Doğrudan evlilik mesajı, kitle iletişim aracından bireyin doğrudan kendisinin okuduğu, izlediği, dinlediği durumla ilgili olabilir. Dolaylı mesaj ise bireyin çevresinden birinin (örneğin annesinin) kitle iletişim aracından okuduğu, izlediği, dinlediği durumla ilgili kendi yorumunu da ekleyerek bireye evlilik mesajı sunması şeklinde olabilir.

Bireyler evlilik mesajlarını inandıkları din, yaşadıkları devletin hukuki düzeni gibi farklı kaynaklardan da alabilirler. Houxley (1996) bütün amaçlı eylemlerin ve yaşantıların ön şartının "inanç" olduğunu belirtir. Karacoşkun'a (2004) göre din, bireysel ve toplumsal olarak geniş bir çerçevede işlev görür. Ayrıca din, bireyin iç dünyasındaki uyumu ve davranışlarının yönü ile şeklini belirler. Denge sağlayıcı rolü ile din, varoluşsal çözümleme ve hayatı anlamlandırma gücüne sahip bir olgudur. Diğer bir ifade ile bireyin dini inancı onun birçok duygu, düşünce ve davranışını derinden etkileyebilir. Birey kendi dini inancından evliliğe ilişkin farklı mesajlar alabilir. Devlet yönetiminin çıkardığı yasaların, devlet yöneticilerinin evlilik kurumu ile ilgili bireye sunduğu evlilik mesajı olabilir.

Özetle, birey içinde bulunduğu ekolojik sistemin farklı öğelerinden evlilik kurumuna ilişkin çeşitli mesajlar alabilir. Bireyin aldığı bu evlilik mesajları onun evliliğe

bakışını, evlilik konusundaki duygu, düşünce ve davranışlarını başka bir ifade ile evliliğe ilişkin tutumlarını etkileyebilir.

Evlilik Tutumları

Bireyin, farkına varıp anlamlandığı diğer bir ifade ile algıladığı kişi, durum, olay, nesne ve/veya duyguya ilişkin bir tutumu olabilir. Bireyin herhangi uyarıcıya ilişkin tutumunu, uyarıcının kendisi ve bireyin özellikleri şekillendirebilir. Örneğin bireyin sokakta gördüğü bir kediye ilişkin tutumunu, kedinin boyu, rengi, yaşı gibi kediden kaynaklanan nedenler etkileyebileceği gibi bireyin hayvanları ve özellikle kedileri sevip sevmemesi, daha önceleri bir kedi tarafından saldırıya uğramış olup-olmaması gibi bireyden kaynaklanan nedenler de etkili olabilir. Herhangi bir tutum için sadece sahibinin kendi tasarrufunda oluşan bir özellik ya da yaşantı olduğu söylenemez.

Tutum, bir bireye atfedilen ve onun bir psikolojik obje ile ilgili düşünce, duygu ve davranışlarını düzenli bir biçimde oluşturan eğilimdir (Kağıtçıbaşı, 2003). Bir tutum, bireyin düşünce, duygu ve davranışlarını birbirleriyle uyumlu kılarak etkiler (Baykara-Pehlivan, 2008). Tutumun duygu, düşünce ve davranışlar arasında bir düzen sağladığı söylenebilir. Sheriff (1969) tutumların özelliklerini şu şekilde ifade etmiştir (aktaran Kirel, Kayaoğlu ve Gökdağ, 2004):

a- Tutumlar doğuştan edinilmez, sonradan kazanılır.

b- Tutumlar geçici düşünsel durumlar değildir. Bir kez ortaya çıktıktan sonra az ya da çok belirli bir süre devam ederler.

c- Tutumlar birey ile nesnelere arasındaki ilişkilere bir kararlılık ve düzenlilik kazandırır.

ç- İnsan ve nesne ilişkisinde, özellikle tutumlar aracılığıyla bir etkilenme ve güdülenme (yanlılık) süreci ortaya çıkar.

d- Tutumun oluşması ve biçimlenmesi için birbiriyle karşılaştırılabilir birçok ögenin bir arada bulunması zorunludur.

e- Genel olarak kişisel tutumların oluşmasıyla ilgili ilkeler, toplumsal tutumların oluşumuna da uygulanabilir.

Özetle tutum, bireyin kendi kendisine, çevresindeki diğer birey, obje ve varlıklara karşı geliştirdiği duygu, düşünce ve davranışlarını yönlendiren psikolojik güç, olarak

ifade edilebilir. Bu psikolojik güç, insanın doğuştan getirdiği bir özellik olmayıp zamanla kazanılır ve bir anda ortadan kalkmaz. Bireyin duygu, düşünce ve davranışları arasında koordinasyon ve benzerlik sağlayan tutumların sadece bireye özgü bir kavram olmadığı, toplumsal tutumların da var olduğu ve toplumsal tutumların gelişim sürecinin de bireysel tutumlara benzediği söylenebilir.

Tutumlar öncelikle aile yanında oluşur ve sonrasında sosyal çevrenin de katkısı olur. Kişisel yaşantılar da tutumların oluşmasında etkilidir. Toplumsal öneme sahip tutumlar aile, akran grupları, medya, toplumsal gruplar aracılığıyla öğrenilir (Kağıtçıbaşı, 2003). Bireyin ailesi, akranları, çevresindeki diğer sosyal gruplar (örneğin öğretmenler, sivil toplum kuruluşları vb.) ve yayınlarına maruz kaldığı medya onun diğer tutumları gibi evlilik tutumlarını da etkileyebilir.

Bireyin evlilik kurumu hakkındaki duygu, düşünce ve davranışları, evlilik tutumu olarak tanımlanabilir. Blagojevic (1989), bireylerin evlilik tutumlarını, onların ailesi, arkadaşları, kitle iletişim araçları ve diğer kurumların içinde bulunduğu etmenlerin şekillendirdiğini belirtir. Pryor ve Rodger (2001) ise evliliğe ilişkin negatif ya da pozitif tutumların "kuşaklar arası aktarım" olarak adlandırılan bir yolla nesilden nesile geçtiğini ifade eder. Evlilik tutumları da diğer tutumlar gibi öğrenilir. Birey evlilik tutumlarını çevresindeki farklı kaynaklardan "kuşaklar arası aktarım", gözlem ve okuma gibi yollarla öğrenir ve kendine özgü evlilik tutumları geliştirebilir.

Evlilik tutumlarını etkileyen farklı etkenler olabilir. Bireylerin evliliğe ilişkin tutumlarını şekillendiren değişkenlerden biri aile yapısı ve ailedeki anlaşmazlıklardır (Miles ve Servaty-Seib, 2010). Ailevi ilişkilerin düzgün olması ile çocukların evlilik tutumlarının pozitif olması arasında bir ilişki bulunur (Gabardi ve Rosen, 1993). Anne-babanın evlilik durumu -anne ve babanın boşanmış olup olmaması- (Burgoyne ve Hames, 2002) ve anne-babanın evliliğindeki uyum veya çatışma durumuna (Valerian, 2001) göre evlilik tutumları şekillenebilir. Annesi ve babası boşanan kişilerin evlilik tutumlarının negatif yönde olduğu saptanmıştır (Riggio ve Weiser, 2008). Diğer taraftan annesi ve babası ayrılmış olan kişilerin evliliğe ve aileye dair tutumları olumsuzdur (Sun, 2001). Çocuğun yetiştiği aileyi kuran anne-babanın evlilik durumu, uyumu ve özellikle ebeveynlerin evliliğe ilişkin kendi tutumları çocukların evlilik tutumlarını şekillendirebilir.

Bireylerin evlilik tutumları ailelerinin evlilik tutumları ile ilişkilidir (Willoughby ve Carrol, 2010) ve içinde bulunulan zamanın özellikleri de evlilik tutumlarını etkileyebilir.

Örneğin kadınların çalışma hayatına girmesi ile birlikte, erken yaşta doğum yapan kadınların sayısı azalmış ve bu durum bireylerin, aileye ve evliliğe ilişkin bakış açılarını etkilenmiştir (Cohen ve Bianchi, 1999). Kadınlar çalışma hayatında çok fazla rol almaz iken kadına biçilen rol; evlenmek ve çocuk doğurmaktır fakat çalışma hayatına kadınların yoğun olarak katılması onların evlilikten önce iş elde etmenin gerekliliğine inanmasına ve bunun için çabalamasına neden olmuştur.

Aile ve bireyin kendisi dışında, evlilik tutumlarını arkadaşlar, kitle iletişim araçları (örneğin televizyon, internet ve dergiler), dini kurumlar, yönetim ve okullar gibi diğer kurumlar (Thomsen ve Rekve, 2003) etkileyebilir. Ailenin, tutum ve değerlerin oluşmasında en etkili birim ve mekanizma olarak bulunmasına rağmen (Thornton ve Young-DeMarco, 2001) bireylerin evlilik tutumlarını etkileyen başka değişkenlerden de söz edilebilir. Bu değişkenlerden biri cinsiyettir. Cinsiyetler arasında evliliğe ilişkin tutumlar da farklılık gösterebilir (Barich ve Bielby, 1996).

Evlilik tutumları ve cinsiyet konusundaki araştırmalarda farklı sonuçlar elde edilmiştir (Braaten ve Rosen, 1998; Klein, 2006; Shurts, 2004; Shurts ve Myers, 2012). Braaten ve Rosen'in (1998) araştırmasında cinsiyete göre evlilik tutumlarında anlamlı farklılık bulunmazken; Shurts (2004), Klein (2006), Shurts ve Myers'in (2012) araştırmalarında kadın üniversite öğrencilerinin evlilik tutumlarının erkek yaşlılarınınkinden daha olumlu olduğu belirlenmiştir. Larson ve diğerlerinin (1998) araştırmasında kadınların erkeklere göre evliliğe daha gerçekçi baktıkları ortaya çıkmıştır. Tarhan'ın (2007) araştırmasında, romantik ilişkilerde erkeğin sevgi verip, cinsellik yaşama isteğinde olduğu; kadının ise erkeğin beklentisinin tersine cinsellik verip sevgi ve aşk yaşama isteğinde olduğu belirlenmiştir. Cinsiyet değişkeninin yanında yaş değişkeninin de evliliğe ilişkin tutumların üzerinde rol oynadığı yukarıda ifade edilmiştir.

Edmundson (2005) yaşın üniversite öğrencilerinin evliliğe ilişkin tutumlarını etkilediğini belirtmiştir. Çaplı (1992), bireyin evliliğe hazır olup olmadığına ilişkin etkenlerin evlenme için önemli olduğunu ve bunun yanında yaşın, bu etkenler içinde ilk sırada olduğunu saptamıştır. Tarhan'a (2007) göre, her yaşın psikolojik ihtiyaçları, yaşamdan beklentileri farklılık gösterir. Eşler arasında yaş farkının artması farklı arzu ve beklentilere sebep olabilir. Bu durumun bir sonucu olarak evlilik kurumu olumsuz etkilenebilir. Evlilik olmadan birlikte yaşama durumu da cinsiyet ve yaş gibi evliliğe ilişkin tutumları şekillendirebilir.

Evlilik dışı birlikte yaşama nedeni ile Batı toplumlarında evlilik yaşı yükselmiş ve evlilik popülarlığını yitirmiştir (Şendil ve Korkut, 2012). Evlilik dışı birlikte yaşamın insanları evliliğin çerçevesindeki kurallardan kurtardığı ve ilişkilerin daha uzun soluklu olmasına katkıda bulunduğu ifade edilse de evlilik dışı birlikte yaşama, evlilik kurumuna ciddi zararlar vermiştir (Smock, 2000). Evlilik dışı birlikte yaşama, bireylerin evlilik doyumunu azaltmış, çiftlerin birbirleriyle daha az vakit geçirmelerine, çatışma çözmede sorun yaşamalarına neden olmuş ve bireylerin evliliğe ilişkin tutumlarını olumsuz yönde etkilemiştir (Cohan ve Kleinbaum, 2002). Buna bağlı olarak gün geçtikçe artan evlilik dışı birlikte yaşamın bireylerde evliliğe ilişkin ihtiyaç ve beklentileri düşürdüğü ve evliliğe ilişkin olumsuz tutuma neden olduğu söylenebilir.

Bireylerin evliliğe ilişkin tutumlarını etkileyen etkenler arasında ekonomik durum yer almaktadır. Thorton ve Freedman'a (1982) göre sosyo-ekonomik etkenler evlilikleri ve evlilik tutumlarını etkiler. Örneğin 1970'lerdeki ekonomik kriz evlilik örüntülerini ve buna bağlı olarak da evliliğe ilişkin tutumları etkilemiştir. Zamanla evlilik çekiciliğini ve değerini kaybederken yalnızlık ve evlenmeden tek başına yaşama daha kabul edilen bir seçenek haline almaya başlamıştır. Evliliği erteleme, evlilikten vazgeçme, evlilik ilişkisinden algılanan mutsuzluk artmıştır. Ekonomik şartların bireyin davranışlarını belirleyici etkisi olduğu söylenebilir. Bu nedenle ekonomik koşullar hem evlenip-evlenmemeyi hem de evliliğe bakışı şekillendirebilir.

Bireyin cinsiyeti ve yaşı gibi değişkenlerin yanı sıra dini inancı da onun evlilik tutumunu etkileyebilir. Gürhan'a (2010) göre din, bireysel ya da kolektif insan yaşamının her safhasında en derin yönleriyle hissedilen bir olgudur. Aslında din, insanın belli türden davranışlarını içinde barındıran bir kurum değildir. Başından beri insanın hemen tüm eylemlerine şöyle ya da böyle damgasını vurmuş bir sistemdir. Din, evlilik tutumlarını ve evliliğe hazırlık durumunu etkileyebilecek, önemli, belki de benzersiz bir anlam ifade eden sistemdir (Mosko ve Pistole, 2010; Pargament, Magyar-Russell ve Murray-Swank, 2005). Ünal'a (2013) göre evlilik kurumunun oluşumu, şekillenmesi ve devamında etken olan öğelerden biri de dindir. Wach'a (1995) göre evlenme, aile, akrabalık ve devlet gibi kurumlar genel dinî bakış açısının ışığı altında anlaşılır.

Dindarlık, genç erişkin bireylerin evlilik tutumlarını ve evliliğe hazır olma durumlarını etkileyebilir. Araştırmalar, 2000'li yılların lise (Sandfort ve Haworth, 2007) ve üniversite öğrencileri için dinin/maneviyatın önemli olduğunu göstermiştir. Din,

tutum ve davranışları etkileyen içsel bir güdülenme kaynağı olabilir (Maltby, 1999). İçsel olarak güdülendiğinde, dini uygulama öz kimliğin merkezi bir yanıdır ya da inanç ve dinini yaşamanın bir yoludur (Brimhall ve Butler, 2007). İçsel din güdülenmesi olan genç bir yetişkin, evliliğin kutsal olduğu idealini yaşama arzusundan dolayı, evliliğe karşı olumlu tutumlara sahip olabilir. Bu tür dindarlık, evlilik için hazır olma sürecine de katkıda bulunabilir, çünkü bu dini inançlar, kişinin davranışlarını evlilik arayışı ya da evlilik için hazır olma açısından etkileyebilir. Buna karşılık, dışsal olarak güdülenmiş bir kişi, dini pratiği, faydacı bir amaç için (örneğin, statü ve sosyallik) uygular. Buna bağlı olarak dini açıdan dışsal olarak güdülenen yetişkinler o zaman evliliği bu kadar olumlu göremez ve evlenmeye hazır olmayabilirler (Mosko ve Pistole, 2010). Özetle bireylerin dini inançları onların evlilik tutumunu, kendilerini evliliğe hazır hissedip-hissetmemelerini, evlenme yaşlarını ve evlenme biçimlerini etkileyebilir. Ayrıca din, bireylerin eşleriyle kuracakları ilişki ve iletişim konusunda da bilgiler sunar. Bu bilgi ve yaşantılara bağlı olarak bireylerin evliliğe ilişkin tutumları şekillenebilir.

İlgili Araştırmalar

Alan yazın incelendiğinde evlilik konusunda çok sayıda araştırma olduğu görülebilir. Bu kısımda ilgili alan yazında evlilik mesajları ve evlilik tutumları ile ilgili yurt içinde ve yurt dışında yapılmış araştırma örnekleri sunulmuştur. İlgili araştırmaların sunumunda kronolojik sıra takip edilmiştir.

Evlilik mesajları ile ilgili araştırmalar. Benson ve diğerleri (1993) Bowen teorisini temel alarak yaptıkları araştırmada, romantik ilişkilerle ilgili özelliklerin nesilden nesile aktarıldığı hipotezini incelemiştir. Araştırmada daha önce evlenmemiş 977 (544 kadın, 433 erkek) üniversite öğrencisi ile çalışılmıştır. Araştırmaya katılanlar, sürekli kaygı, aile dinamikleri, aile kökeni ve romantik ilişkilerdeki iletişim modelleriyle ilgili ölçme araçlarını cevaplamışlardır. Araştırma sonuçları ailedeki kontrolün yüksek kaygı ile ilişkili olduğunu göstermiştir. Ayrıca, ailesindeki kontrolün üniversite öğrencilerinin romantik ilişkilerindeki iletişim ile de ilgili olduğu bulunmuştur. Bowen teorisine göre kaygı, aile ilişkilerindeki kontrolün romantik ilişkiler üzerindeki etkilerine aracılık ettiği bulunmuştur. Üniversite öğrencilerinin ailesindeki üyeler arasındaki cepheleşme kaygı ile ilgisi olmamasına rağmen, cepheleşmenin üniversite öğrencilerinin kurduğu romantik ilişkilerdeki iletişim için önleyici etkisi olduğu

saptanmıştır. Araştırmadan elde edilen bulguların Bowen'in nesiller arası aktarım teorisini onayladığı görülmüştür.

Bir diğer araştırmada genç yetişkin kadınların, babaları ile duygusal ilişkilerinde, arkadaşlık, kaygı ve kişilerarası güveni incelenmiştir. Araştırmaya doksan altı üniversite öğrencisi katılmıştır. Bu öğrencilerin 66'sı evli ebeveynli ve 25'i boşanmış ebeveynlidir. Öğrenciler baba-kız samimiyeti, baba-kız arkadaşlığı memnuniyeti, baba-kız arkadaşlığı kaygısı ve güveni konusunda ölçme araçlarını tamamlamışlardır. Araştırmada boşanmış ebeveyn çocuklarının aile yapısından bağımsız olarak babaları ile daha az ilişki kuracakları için arkadaşlık memnuniyeti ve kişilerarası güvende daha düşük puan alacakları ancak ilişki kaygısında daha yüksek puan alacakları varsayılmıştır. Araştırmadan elde edilen sonuçlara göre boşanmış ve evli ebeveynleri olan üniversite öğrencisi kızların babaları ile daha az yakınlık yaşadıkları ancak benzer düzeyde güven, kaygı ve arkadaşlık memnuniyeti yaşadıkları bulunmuştur. Baba-kız yakınlığında yüksek ve düşük puan alan üniversite öğrencilerinin karşılaştırılmasında güven, kaygı ya da arkadaşlık memnuniyeti açısından bir fark görülmemiştir (Clark ve Kanoy, 1998).

Kadınların kendi çevrelerinden aldığı ve kendi çocuklarına iletmediği evlilik mesajları ile ilgili bir diğer araştırmada veriler Ohio, Cincinnati'deki 286 Afrikalı-Amerikalı kadınla yapılan görüşmelerden elde edilmiştir. Araştırmada evlilik mesajları açısından, evlilikle ilgili değerlerin nesiller arası aktarımına odaklanılmıştır. Kadınların çocukluklarından itibaren büyürken evlilikle ilgili aldığı mesajlar ve kendilerinin çocuklarına evlilik hakkında iletmediği mesajlarla ilgili Likert ölçeği oluşturulmuştur. Ölçeği oluşturmak için 11 madde ile yanıtlar toplanmıştır. Çalışma için ölçeği oluşturan maddeler şunlardır: 1. Mutlu olmak ve dolu bir hayat sürmek için evli olmalısınız, 2. Bir kadının mutlu olmak için evli olması gerekmez, 3. Bir erkek aileyi maddi olarak desteklemelidir, 4. Evlilikler sonsuza kadar sürer, 5. Eğer evlilik istenildiği gibi olmaz ise boşanma veya ayrı yaşama bir seçenektir, 6. Bir erkek, aynı anda sadece bir kadınla ilişki içinde olmalıdır, 7. Bir erkek hala aileyi destekliyorsa diğer kadınları görebilir, 8. Bir kadın aynı anda sadece bir erkekle ilişki içinde olmalıdır, 9. Aileyi hala destekliyorsa, bir kadın diğer erkekleri görebilir, 10. Erkek ailenin reisi olmalı, 11. Kadın ailenin reisi olmalı. Araştırma sonucunda, kadınlara evlilikle ilgili biraz daha muhafazakâr ve geleneksel mesajlar verildiği (örneğin, evlilikler sonsuza kadar sürer, erkek ailenin reisi olmalı) tespit edilmiştir. Evli kadınların, evlilikle ilgili evli olmayan

kadınlardan daha muhafazakâr mesajlar aldığı belirlenmiştir. Evli kadınların evli olmayan kadınlara göre kendi çocuklarına evlilikle ilgili daha çok muhafazakâr mesajlar ilettikleri bulunmuştur. Evliliklerinde bağımsız olan kadınların bağımlı olan kadınlara göre oğullarına daha geleneksel ve muhafazakâr mesajlar aktardıkları ortaya çıkmıştır. Kadınların sosyal statüleri arttıkça (örneğin evli, eğitilmiş, yaşlı kadınlar) çocuklarına evlilik konusunda daha muhafazakâr mesajlar ilettiği bulunurken; düşük sosyal statüdeki kadınların (evli olmayanlar, daha az eğitilmiş, genç kadınlar) çocuklarına evlilik konusunda daha az muhafazakâr, daha liberal mesajlar ilettiği bulunmuştur (Miller ve Browning, 1999).

Genç yetişkinlerin evlilik kalitesi üzerinde anne etkisinin rolünün incelendiği boylamsal araştırmada “genç yetişkinlerin evlilik kalitesi ve anne etkisi arasında nedensel ilişki olduğu” denencesi sınanmıştır. Bu denence doğrultusunda dört model geliştirilmiştir. Model 1. Genç yetişkinlerin evlilik tutumları, davranışları ve onların evlilik kalitesi arasındaki ilişki, model 2. Genç yetişkinlerin evlilik tutumu ve davranışları tarafından yönetilen evlilik kalitesi ve anne etkisi arasındaki ilişki, model 3. Annenin etkisi ile genç yetişkinlerin evlilik kalitesi arasındaki ilişki ve 4. son model genç yetişkinlerin evlilik tutum ve davranışlarının etkisinden arındırılmıştır. Araştırmada 44 birey ile çalışılmıştır. Araştırmadan elde edilen sonuçlar annelerin “evlenme ve anne-çocuk ilişkisine yönelik tutumlarının genç yetişkinlerin evlilik kalitesini” önemli ölçüde etkilediğini göstermiştir. Evliliğe karşı tutum, cinsiyet rolü inançları, evlilik gücü ve evlilik öncesi birlikte yaşamaya ilişkin annelerin tutum ve davranışlarının genç yetişkinlerin evlilik kalitesini etkilediği ortaya çıkmıştır (Ji, 2001).

Televizyon izleme ile evliliğe ilişkin gerçekçi olmayan beklentiler konusundaki bir başka araştırmada; daha önce evlenmemiş 285 (171 kadın ve 114 erkek) üniversite öğrencisi ile çalışılmıştır. Öğrencilere, araştırmayı gerçekleştirenlerce hazırlanan bir anket uygulanmıştır. Araştırmacılar, anket aracılığı ile öğrencilerde televizyon izleme, evlilikle ilgili idealist beklentiler ve evlenme niyetleri arasındaki ilişkiyi incelemişlerdir. Araştırmada genel televizyon izlemenin idealist evlilik beklentileri ile negatif ilişkisi olmasına rağmen; romantik tür programlar örneğin, romantik komediler, dizi filmler, izlemenin evlilikle ilgili idealist beklentilerle pozitif ilişkili olduğu bulunmuştur. Araştırmada beklentiler ve evlilik niyetleri arasında güçlü ve pozitif bir ilişki olduğu belirlenmiştir (Segrin ve Nabi, 2002).

Ergenler arasında kitle iletişim araçlarının özellikle cinsel içerikli medyanın kullanımı ile cinsel tutum ve davranışlar arasındaki ilişkinin incelendiği bir başka araştırmaya bir eyalet üniversitesinde öğrenim görmekte olan 115 öğrenci ve Ortabatı Amerika Birleşik Devletleri'ndeki özel bir Hristiyan liberal sanat okulunun birinci sınıfında okuyan 275 öğrenci katılmıştır. Katılımcılar aile, eğitim, kilise ve akranlar ile televizyon, sinema ve diğer kitle iletişim araçlarının kullanımı gibi sosyal faktörler hakkında sorulan 200 maddelik bir anketi tamamlamışlardır. Araştırma sonucunda sosyal değişkenlerin genellikle cinsel tutum ve davranışların daha güçlü yordayıcıları olduğu bulunmuştur. Dindarlık, cinsel açıdan aktif akranların sayısının tahmini, cinsel tutum ve ebeveynlerin eğitimi, çeşitli cinsel davranış ölçütlerinin güçlü belirleyicileri olarak ortaya çıkmıştır. Cinsel anlamda daha çok düşündürücü medyanın kullanımı, genellikle cinsel davranışların ya da çoğu cinsel davranışın güçlü bir yordayıcısı olmadığı belirlenmiştir (Holman, 2003).

Evlenmemiş üniversite öğrencilerinin aldıkları evlilik mesajları, evlilik tutumları, ilişki öz-yetkinlikleri ve iyilik halleri arasındaki ilişkinin incelendiği araştırmaya Kuzey Carolina'daki üniversitelerde öğrenimine devam eden 211 öğrenci dahil edilmiştir. Araştırma kapsamında öncelikle Evlilik Mesajları Ölçeği (Marital Messages Scale) geliştirilmiş ve geliştirilen bu ölçek araştırmada kullanılmıştır. Araştırma sonuçları aileden alınan evlilik mesajları ve evlilik tutumları arasında yüksek bir ilişki olduğunu ortaya koymuştur. Yine araştırma sonuçlarına göre aileden alınan evlilik mesajları ve iyilik hali arasında da yüksek ilişki mevcuttur. Kadınların arkadaşlardan ve diğer kurumlardan aldıkları evlilik mesajları ile evlilik tutumları arasındaki ilişki katsayısı erkeklerinkinden daha yüksektir. Ayrıca çalışmada ebeveynlerin evlilik durumu ve evliliklerindeki çatışma durumuna göre üniversite öğrencilerinin evliliğe ilişkin tutumlarının değiştiği belirlenmiştir (Shurts, 2004).

Ebeveyn boşanmasına maruz kalan insanların bir dizi ilişkisel ve davranışsal etki yaşadıkları tezinden yola çıkılarak; nesiller arası boşanmanın aktarılması, ebeveynleri boşanmış yetişkin bireyler arasında boşanma riskinin incelendiği başka bir araştırmada yaşları 18 ile 85 arasında değişen 512 kadın ve 309 erkek, toplam 821 yetişkin ile çalışılmıştır. Araştırma sonuçlarına göre nesiller arası boşanma aktarımının yanı sıra daha yüksek aile çatışması ve evliliğe karşı daha olumsuz tutum da aktarılmaktadır. Daha önce boşanmış bir kişiyle evlenme olasılığının boşanmış ebeveynlere sahip bireylerde daha yüksek olduğu, ebeveyn boşanmasının bir fonksiyonu

olarak Őu anda yakın iliŐkide olma olasılıđının azaldıđı ortaya ıkmıŐtır. Ailedeki atıŐma veya olumsuz evlilik tutumunun bu etkilerin ođuna aracılık ettiđi belirlenmiŐtir (Segrin, Taylor ve Altman, 2005)

Boylamsal bir proje olarak geliŐtirilen, ebeveynlerin evlilik atıŐması, boŐanma ve gen yetişkinlerin ebeveynleri ve romantik partnerleri ile kiŐilerarası iliŐkilerinin arasındaki iliŐkinin incelendiđi araŐtırmaya 585 birey dahil edilmiŐtir. Bu kiŐiler anasınıfına baŐlamadan takibe alınmıŐ ve 25 yaŐına kadar her yıl dzenli olarak izlenmiŐtir. AraŐtırmada ebeveyn evlilik atıŐması ve ebeveyn boŐanması ocukluktan ergenlik dnemine kadar llmüŐtr. Gen yetişkinlik dneminde ana-baba ve baba-ocuk iliŐkilerinin ltleri yakınlık, destek, atıŐma kontrol ve algılanan evlat z yeterliklerini iermektedir. Gen yetişkinlerin romantik iliŐkilerinin ltleri arasında iliŐki kalitesi, iliŐki gvensizliđi ve algılanan iliŐki z yeterliliđi yer almaktadır. AraŐtırmadan elde edilen sonular, hem evlilik iliŐkilerinde kronik atıŐması olan ebeveynlerle bymenin hem de ebeveynlerin boŐanma deneyimlerinin, gen yetişkin bireylerin ebeveynleri ve romantik partnerleri ile olan iliŐkileri iin birok sorunlu sonula iliŐkili olduđunu gsterir. Bu alıŐmanın sonuları, genel olarak ebeveynlerin boŐanmasının, ocukları iŐlevsiz, atıŐmaya aık ailelerden uzaklaŐtırarak, evlilik uyumazlıđının ocukların uyumu zerindeki olumsuz etkilerinden bazılarını iyileŐtirebileceđi varsayımını destekler. te yandan, boŐanma, babalar ve gen yetişkinler arasındaki daha az yakınlık ve destekle ve evlilik atıŐmasının etkilerinin tesinde, ocukların romantik iliŐkilerinde daha dŐk kalite ve daha yksek gvensizlikle iliŐkili grnmektedir (Yu, 2007).

Eđitimi Afrika kkenli Amerikan kadınların ergenlikleri sırasında annelerinden aldıkları bekr olmak, kadınlara ve erkeklere karŐı tutumlar, eđitim hakkındaki tutumlar ve evliliđin nemi konusundaki mesajları keŐfetmeye ynelik gerekleŐtirilen araŐtırmaya evlilik yapmamıŐ niversite mezunu ya da henz niversitede okumakta olan, yaŐları 18-45 arasında deđiŐen 90 kadın katılmıŐtır. AraŐtırma sonucunda kadınların ergenlikleri sırasında annelerinden evlilik ve cinsiyet rolleri ile ilgili iftli mesaj aldıkları bulunmuŐtur. Ayrıca alıŐmada, araŐtırmaya katılan kadınların annelerinden aldıkları bekr olmak, kadınlara ve erkeklere karŐı tutumlar, eđitim hakkındaki tutumlar ve evliliđin nemi konusundaki mesajların evliliđin zamanının belirlenmesini etkilediđi belirlenmiŐtir (Packer-Williams, 2009).

Romantik ilişkilerde bağlanma, kadın ve erkek rollerine ilişkin kalıp yargılar ve dindarlık algısı arasındaki ilişkilerin incelendiği araştırmaya romantik ilişkisi olan 210 (112 kadın, 98 erkek) üniversite öğrencisi katılmıştır. Araştırmada dindarlık algılarına göre oluşturulan gruplar çeşitli bağımlı değişkenler açısından karşılaştırılmıştır. Dindarlık algısı düşük olan katılımcıların yüksek olanlara göre seçeneklerin niteliğini daha olumlu değerlendirdiği görülmüştür. Dindarlık algısı en yüksek düzeyde olan grubun romantik ilişkilerle ilgili kalıp yargısal tutumlarının da en yüksek olduğu ortaya çıkmıştır. İlişki süresinin hem kadınlarda hem de erkeklerde yatırım modeli değişkenlerini anlamlı olarak yordadığı bulunmuştur. Sadece kadınlarda, romantik ilişkilerde erkeğin baskın; kadının ise kabul edici tavırlarına yönelik tutumları ile algılanan dindarlık düzeyinin seçeneklerin niteliğini olumsuz yönde yordadığı görülmüştür (Okutan ve Büyükşahin-Sunal, 2010).

Öğrenci olmayan, 18-45 yaşları arasında, ABD'de yaşayan ve hiçbir zaman evlenmemiş siyahi kadınların evlilik tutumları ve akıl sağlığı konusunda evlilikle ilgili aldıkları mesajlar arasındaki ilişkinin incelendiği bir başka araştırmaya yaşları 18 ile 45 arasında değişen hiç evlilik yapmamış 259 kadın katılmıştır. Araştırmada bilgi toplama araçları elektronik ortamda uygulanmıştır. Uygulamanın ardından cevaplaması tam olan 211 kişinin verileri ile değerlendirilmiştir. Araştırmada; cinsel kimliğin ve sağlık sigortasının evlilik tutumları üzerinde olumlu bir etkisi olduğu, evlilikle ilgili alınan olumlu mesajların olumlu evlilik tutumlarını yordadığı ve evlilikle ilgili olumlu tutumların, düşük psikolojik stres düzeyleriyle ilişkili olduğu saptanmıştır (DeLoach, 2010).

Üniversite öğrencilerinin eş seçimindeki tercih ve beklentileri, dindarlık algıları ve dindarlık düzeyleri ile dindarlık-eş seçimi ilişkisi arasındaki temel etkileşim noktalarının belirlenmesi, dindarlık ve eş seçimine hangi demografik unsurların ne düzeyde etki ettiğinin incelenmesi konulu araştırmaya üniversitesi'nde öğrenim görmekte olan 305 erkek ve 286 kadın olmak üzere toplam 591 öğrenci dahil edilmiştir. Araştırmanın ana hipotezi "Üniversite öğrencilerinin dindarlık düzeyleri ile eş seçimi kriterleri arasında anlamlı bir ilişki vardır" şeklindedir. Araştırma sonucunda üniversite öğrencilerinin dindarlık düzeyi ve eş seçimleri arasında anlamlı ilişki olduğu bulunmuştur (Bener, 2011).

Üniversite öğrencilerinin aldığı evlilik mesajları, evlilik tutumları ve romantik ilişki öz-yetkinlikleri arasındaki ilişkiyi incelendiği araştırmaya, yaşları 18-25 arasında değişen 211 öğrenci dahil edilmiştir. Araştırma sonuçlarına göre aileden,

arkadaşlardan, din ve yönetim gibi diğer kurumlardan alınan evlilik mesajları ile evlilik tutumları arasında anlamlı ilişki bulunmuştur. Ancak kitle iletişim araçlarından alınan evlilik mesajları ile evlilik tutumları arasında anlamlı ilişki olmadığı tespit edilmiştir. Ayrıca aileden alınan evlilik mesajları ile evlilik öz-yeterliliği arasında da anlamlı ilişki olduğu belirlenmiştir. Cinsiyet açısından bakıldığında kadınların arkadaşlardan ve diğer kurumlardan aldıkları evlilik mesajları ile evlilik tutumları arasındaki ilişki katsayısı erkeklerinkinden daha yüksektir. Anne-babanın evlilik durumu ve anne-baba arasındaki evlilik çatışmasının yoğunluğu ile evlilik tutumu arasında anlamlı ilişki olduğu belirlenmiştir (Shurts ve Myers, 2012).

Aile iletişim kalıpları ile cinsiyet, bireyin karşı cinsten kardeşi olup olmadığı, sınıf düzeyi, ailenin gelir düzeyi, ilişki süresi, anne-babanın hayatta olup olmadığı değişkenlerinin üniversite öğrencilerinin evlilik öncesi ilişkileri değerlendirmelerini manidar olarak yordayıp yordamadığını incelendiği araştırmaya 334 kadın, 117 erkek olmak üzere toplam 451 öğrenci katılmıştır. Araştırmada aile iletişim kalıpları ile diğer demografik değişkenler ile ilişki değerlendirme arasında doğrusal bir ilişki olduğu belirlenmiştir. Araştırmanın bulgularına göre, üniversite öğrencilerinin ilişki değerlendirmelerinin dini değerler boyutunu "birliktelik" ve "ilişki süresi"; iletişim boyutunu "birliktelik", "ilişki süresi" ve "cinsiyet"; arkadaş ilişkileri boyutunu "fikir birliği"; aile ilişkileri boyutunu "birliktelik" ve "ilişki süresi" ve son olarak cinsel uyum boyutunu "ilişki süresi", "birliktelik" ve "annenin hayatta olup olmadığı" değişkenleri yordadığı görülmüştür (Karaman, 2013).

Evlilik konusunda, ebeveyn çocuk arasındaki iletişimi inceleme ve keşfetmeye yönelik nitel bir çalışma olarak gerçekleştirilen bir başka araştırmada yeni evli bireylere evlilik konusunda ailelerinden ne gibi mesajlar aldıkları ve bu mesajların evliliklerini nasıl etkilediğini anlamaya yönelik sorular sorulmuştur. Araştırmaya yaşları 22-34 arasında değişen ilk evliliklerini yaşayan 16 erkek ve 20 kadın katılmıştır. Katılımcıların otuz beşi ile telefonda görüşülmüş, biri ile ise yüz yüze görüşme gerçekleştirilmiştir. Görüşmeler 19-54 dakika arasında sürmüştür. Kayda alınan görüşmeler araştırmacı tarafından analiz edilmiştir. Analiz sonucunda bireylerin aldıkları mesajların dört kategoride sınıflanabileceği görülmüştür. Bu kategoriler, "evlilik hayat boyu taahhüt anlamına gelir", "evlilik çalışmak anlamına gelir", "evlilik geleneksel bir değerdir", "evlilik tartışmak değildir" şeklindedir. Bu kategoriler bireylerin aldıkları evlilik mesajlarıdır. Katılımcılar, bu mesajlardan az ya da çok etkilendiklerini ifade etmişlerdir.

Katılımcıların hiçbiri bu mesajlardan etkilenmediğini belirtmemiştir. Araştırma sonucunda, aileden alınan evlilik mesajlarının bireylerin evliliğini etkilediği ortaya çıkmıştır (Jackl, 2016).

Sonuç olarak, evlilik mesajları ve bunun nesiller arası aktarımı konusundaki araştırmaların yurtdışı alanyazında daha yaygın olduğu ve evlilik mesajları ile ilgili araştırmaları özetlemek gerekirse; bireyin evliliğe ilişkin mesajları farklı çevresel kaynaklardan aldığı söylenebilir. Bu kaynaklardan ön plana çıkanlar ise aile, arkadaşlar, kitle iletişim araçları, bireyin inandığı din şeklindedir. Ailenin bireyin gelişiminde gözardı edilemez etkisi, evlilik mesajları konusunda da geçerlidir. Özellikle aile içindeki ortam, ebeveynler arası ilişkiler, ebeveynin çocukla ilişkileri, bireyin aldığı evlilik mesajlarının şekillendiricisi niteliğindedir. Aynı zamanda aile içinde, kadınların annelerinden aldığı mesajların onların evliğe ilişkin düşünce ve davranışlarını etkilediği görülmüştür. Ayrıca bireyin arkadaşlarının, okuduğu, izlediği ve/veya dinlediği kitle iletişim araçlarının bireyin evliliğe ilişkin yönelimlerine etkisi olduğu, araştırma sonuçlarında ortaya çıkmıştır.

Evlilik mesajlarının demografik değişkenler ile ilişkili olduğu araştırmalardan elde edilen sonuçlarda görülür. Araştırmalarda kadınların erkeklere göre yaşça daha küçük olan üniversite öğrencilerinin büyük öğrencilere göre ebeveyni bir arada yaşayan üniversite öğrencilerinin ebeveyni boşananlara göre daha olumlu evlilik mesajları aldığı belirlenmiştir. Diğer yandan ailesinde yoğun çatışma olduğunu belirten öğrencilerin az çatışma olduğunu belirten öğrencilere göre evliliğe ilişkin daha olumsuz mesajlar aldığı ortaya çıkmıştır.

Evlilik tutumları ile ilgili araştırmalar. Ganong, Coleman ve Brown'ın 1981 yılındaki araştırmasında, evlilik ve aile yaşamı konusunda sosyalleşmenin öncelikle aile içerisinde meydana geldiği varsayımından yola çıkılarak farklı aile yapılarının ergenlerin evlilik tutumu üzerindeki etkisi incelenmiştir. Araştırmaya 127 erkek ve 194 kadın ergen dahil edilmiştir. Bu ergenlerin 48'i tek ebeveynli iken; 48'inin ebeveyni ilk evliliğinden sonra yeniden evlilik yapmıştır. Ergenlerin 225'inin ebeveyninin evliliği ise bozulmamış (anne-baba bir arada) evliliklerdir. Araştırmaya katılan kadın ergenlerin evliliğe karşı erkeklere göre daha olumlu tutuma sahip oldukları belirlenmiştir. Boşanmaya karşı tutumlarda cinsiyet farkı olmadığı saptanmıştır. Ebeveyni yeniden evlenen ergenlerin, tek ebeveynli olan ve anne babası bir arada yaşayan ergenlere göre boşanmaya karşı daha olumlu tutuma sahip oldukları bulunmuştur. Ayrıca tek

ebeveynli ergenlerin arařtırmaya katılan diđer yařıtlarına gre evlilięe karřı daha geleneksel tutuma sahip oldukları belirlenmiřtir.

Algılanan ebeveyn atıřması, cinsiyet ve aile yapısının gen yetişkinlerin evlilięe ynelik tutumları zerindeki etkisinin incelendięi bařka bir arařtırmaya rastgele seilen 1000 niversite birinci sınıf ęrencisi listesinden, yařları 18-22 arasında deęiřen 340 katılımcı dahil edilmiřtir. Bu katılımcıların 273'nn anne babasının evlilięi bozulmamıř, 67'sinin anne babası bořanmıřtır. Arařtırma sonucunda, ebeveynleri arasında yoęun atıřma olan gen yetişkinlerin, atıřma daha az olan gen yetişkinlere gre evlilięe iliřkin daha olumsuz tutuma sahip oldukları bulunmuřtur. Ayrıca anne ve babası bořanmamıř gen yetişkinlerin anne ve babası bořanmıř olanlara ve kadınların erkeklere gre evlilięe iliřkin daha olumlu tutuma sahip oldukları belirlenmiřtir (Jennings, Salts ve Smith, 1992).

Gen yetişkinlerin evlilik tutumu ile ebeveynin evlilik durumu ve ebeveyn atıřması arasındaki iliřkinin incelendięi arařtırmaya, yařları 17-25 arasında deęiřen, 231 ebeveyni yakın zamanlarda bořanmıř birey ve 213 ebeveyni evli ve bir arada yařayan birey olmak zere toplamda 444 katılımcı dahil edilmiřtir. Katılımcılarla yapılandırılmıř soruların sorulduęu telefon grřmeleri gerekleřtirilmiřtir. Arařtırmada, ebeveyni ayrılmıř, anne veya babasından birisi ile birlikte yařayan, anne ve babası arasında anlaşmazlık olduęunu algılayan ocukların evlilik tutumlarının dřk olduęu bulunmuřtur. Ayrıca arařtırmada genlerin evlilik yapmayı semek yerine evlilik dıřı birlikte yařama durumuna daha olumlu baktıkları saptanmıřtır (Kozuch ve Cooney, 1995).

“Evlilik Tutum leęinin Geliřtirilmesi ve Geerlilięi” isimli alıřmada ebeveynin evlilik durumu (bořanmıř olup-olmama) ve cinsiyetin evlilik tutumuna etkisi incelenmiřtir. Arařtırmaya 175 erkek ve 324 kadın olmak zere toplam 499 niversite ęrencisi katılmıřtır. Arařtırmada Evlilik Tutumları leęi geliřtirilmiřtir. Katılımcılara Evlilik Tutumları leęi, Evlilik Karřı Tutum leęi, İliřki İnan Envanteri ve Marlowe-Crowne Sosyal İstenirlik leęi uygulanmıřtır. Arařtırma sonucunda bořanmıř aile ocuklarının, ebeveyni bořanmamıř olanlara gre evlilięe iliřkin daha negatif tutum iinde oldukları bulunmuřtur. Ayrıca niversite ęrencilerinin evlilięe iliřkin tutumlarında cinsiyet aısından anlamlı bir farklılık olmadığı belirlenmiřtir (Braaten ve Rosen,1998).

Genç yetişkin bireylerin evliliğe karşı tutumları ve evliliğe ilişkin psikolojik hazırlığının incelendiği araştırmaya 977 birey katılmıştır. Araştırmadan elde edilen sonuçlara göre aile içindeki ilişkilerdeki olumsuzluk ile evliliğe ilişkin olumsuz duygu ve görüşler arasında ilişki tespit edilmiştir. Araştırmada evliliğe, kadınların erkeklere göre daha gerçekçi baktıkları ortaya çıkmıştır. Cinsiyet ve yaş değişkenlerinin evliliğe hazırlığı ve evlilik için bekleme süresini etkilediği belirlenmiştir (Larson ve diğerleri, 1998).

Evlilik öncesi birlikte yaşama deneyimi ile evlilik iletişimi arasındaki ilişkiyi, evlilik iletişimine birlikte yaşama etkisi ile evlilik öncesinde birlikte yaşayan ve yaşamayan çiftlerin evliliğe ilişkin problem çözme becerisi ve eşe destek sunma düzeyinin incelendiği bir başka araştırmaya evliliklerinin ilk iki yılında olan 92 çift katılmıştır. Bu çiftlerin daha önce evlenmemiş olmasına, hamilelik yaşamamış ve çocuk sahibi olmamış olmasına özellikle önem verilmiştir. Araştırmada çiftlere anket uygulanmış ve kendileriyle bireysel görüşmeler gerçekleştirilmiştir. Ayrıca her eş için bir evlilik problemi konusunda çözüm üretmesi için 15 dakikalık çalışma yapılmıştır. Araştırma sonucunda evlilik öncesi birlikte yaşayan çiftlerin evliliklerinin daha kısa sürdüğü belirlenmiştir. Evlilik dışı birlikte yaşayan çiftlerin, evlilik dışı birlikte yaşamayanlara göre evliliğe ilişkin daha düşük problem çözme becerisine sahip oldukları ve eşlerine daha az destek oldukları saptanmıştır (Cohan ve Kleinbaum, 2002).

Üniversite öğrencilerinin evlilik ve aileye ilişkin tutumları konusunda yapılan bir başka araştırmaya 155 erkek, 57 kadın toplam 212 öğrenci katılmıştır. Üniversite öğrencilerinin 54 maddelik bir anketi cevapladığı araştırmada, genel olarak genç yetişkinlerin tercihlerinde, doğup büyüdüğü aile ve sosyal çevre ve bunun eş seçimi, eşin seçim biçimi, nikâh, düğün merasimi, kurulan ailenin yerleşim yeri ve aile tipi, çocuk sayısı üzerinde etkili olduğu gözlenmiştir. Ayrıca araştırmada, öğrencilerin çoğunluğu evleneceği bireyi öncelikle kendilerinin bulacağını ve bundan sonrasında ailelerinin onayını alacaklarını ifade etmişlerdir. Araştırmaya katılan öğrencilerin çoğunluğu, evlilikte çok eşliliği doğru bulmadıklarını ifade etmişlerdir. Araştırma sonuçlarına göre, öğrencilerin evlenebilme şartı olarak okullarını bitirmek, kendilerine uygun bir eş aday seçmek ve ayrıca iş bulmak gibi koşulları daha çok işaretledikleri görülmüştür. Öğrencilerin çoğunluğunun "Anlaşamayan çiftlerin boşanması uygun mudur?" sorusuna cevapları olumlu olmuştur (Mutlu, 2004).

Çocukluğunda cinsel istismara uğrayan üniversite öğrencisi genç kadınların evliliğe ilişkin tutumu ve evlilik için algılanan hazırlığını incelemek için gerçekleştirilen araştırmaya çocukluğunda cinsel istismara maruz kalan 622 üniversite öğrencisi katılmıştır. Araştırma sonucunda çocukluğunda cinsel istismara maruz kalan öğrencilerin evliliğe ilişkin yüksek düzeyde olumsuz tutuma sahip oldukları, evlilik için algılanan hazırlıklarının çok düşük olduğu ve evlenmeden önce uzun bir süre beklemeyi düşündükleri belirlenmiştir (Larson ve La Mont, 2005).

Ebeveynlerin ve çocuklarının evlilik, boşanma ve evlilik danışmasına ilişkin tutumlarının incelendiği bir başka araştırmaya iki üniversitenin birinci ve ikinci sınıflarında öğrenim görmekte olan seksen altı öğrenci ve öğrencilerin ebeveynleri dahil edilmiştir. Ebeveynlerin yaşları 36-80, genç yetişkinlerin yaşları ise 16-25 arasında değiştiği görülmüştür. Araştırmada katılımcıların demografik özellikleri, ebeveynlerin evlilik memnuniyeti ile ebeveynlerin ve çocuklarının evliliğe, boşanmaya ve evlilik danışmanlığına yönelik tutumları ele alınmıştır. Araştırma sonucunda genç yetişkinlerin evliliğe yönelik tutumları ile ebeveynlerinin evliliğe yönelik tutumları arasında anlamlı farklılık bulunmuştur. Genç yetişkinlerin evlilik tutumlarının ebeveynlerinin evlilik tutumlarından daha olumlu olduğu ortaya çıkmıştır. Boşanmaya yönelik tutumlar konusunda da benzer sonuçlar elde edilmiştir. Genç yetişkinlerin boşanmaya ilişkin tutumları ebeveynlerinin boşanmaya ilişkin tutumundan daha olumlu olduğu belirlenmiştir. Genç yetişkinlerin evlilik danışmasına yönelik tutumları ile ebeveynlerinin evlilik danışmasına yönelik tutumları arasında bir farklılık olmadığı araştırmanın bir diğer sonucudur (Mathis, 2005).

Ebeveynlerin evlilik kalitesinin ve aile içi anlaşmazlıkların, çocukların evlilik tutumları, evlilik öncesinde cinsel yaşama ve evlilik dışı birlikte aynı evi paylaşmaya ilişkin tutumları arasındaki ilişkinin incelendiği araştırma 31 yılda boylamsal bir çalışma olarak gerçekleştirilmiştir. Araştırmaya 755 anne-çocuk çifti katılmıştır. Araştırmada veriler görüşmeler ve anketler aracılığı ile toplanmıştır. Araştırma sonucunda, ebeveynlerinin evlilik kalitesinin düşük olduğunu algılayan çocukların evlilik öncesi cinselliğe ve evlenmeden birlikte yaşamaya yönelik tutumlarının, ebeveynlerinin evlilik kalitelerinin düşük olmadığını belirten çocuklara göre anlamlı düzeyde daha yüksek olduğu bulunmuştur. Ayrıca ebeveynlerin evlilik kalitesi evliliğe ilişkin olumlu tutumun kuşaklar arası aktarımını kolaylaştırdığı ortaya çıkmıştır (Cunningham ve Thornton, 2006).

Genç yetişkinlerin evlilik ve aile hayatına ilişkin görüşlerini değerlendirmek amacıyla gerçekleştirilen bir başka araştırmada, yaşları 17 ile 42 arasında değişen 546 (382 kadın ve 164 erkek) lisans ve tezsiz yüksek lisans öğrencisi ile çalışılmıştır. Öğrencilerin evlilik ve aile hayatına ilişkin görüşleri araştırmacı tarafından geliştirilmiş, 109 maddeden oluşan bir anket yoluyla değerlendirilmiştir. Araştırma sonucunda erkeklerin ve kadınların yüksek puan aldıkları maddelerin farklılaştığı görülmüştür. Erkeklerin kadınlara göre daha yüksek puan aldıkları maddelerin; “evlilik dini bir zorunluluktur”, “boşanmak günahdır”, “evli bireyler başka romantik ilişkilere girebilirler”, “evlilikte ailenin reisi erkektir”, “evlilikte eşler birbirlerini dövebilirler”, “evin yönetimine eşlerin anne ve babaları da katılmalıdır”, “evlilikte eşitlik olmaz”. Kadınların erkeklere göre daha yüksek puan aldıkları bazı maddeler ise: “eşler tüm işleri paylaşmalıdır”, “evlilikte erkek mutlaka yaşça büyük olmalıdır”, “eşler birbirlerine karşı arkadaşça davranmalıdırlar”, “her iki eş de çalışmalıdır”, “kariyer sahibi olmak evlilikten daha önemlidir”, “evlilikte güç paylaşılmalıdır”, “evlilik gereksizdir” olduğu görülmüştür (İşmen-Gazioğlu, 2006).

Evlilik dışı birlikte yaşama ve evlilik beklentilerinin incelendiği bir başka araştırmaya hiç evlenmemiş ya da evlilik dışı birlikte yaşamamış 7., 9. ve 11. sınıfta öğrenim görmekte olan 1.293 öğrenci dahil edilmiştir. Araştırmada ergenlere evlilikten beklentileri ve evlilik dışı birlikte yaşamaya bakışları konusunda sorular sorulmuştur. Ergenlerin verdiği yanıtlar kategorize edilmiştir. Buna bağlı olarak katılımcılar dört kategoride toplanmıştır. Bu kategoriler; evlilik ve birlikte yaşama ilişkin hiçbir beklentisi olmayanlar, evlilik için beklentileri olan ancak birlikte yaşama ilişkin beklentisi olanlar, evlilik için beklentisi olmayan ancak birlikte yaşama ilişkin beklentisi olanlar hem evlilik için hem de birlikte yaşama ilişkin beklentisi olanlardır. Bu aşamadan sonra öğrencilerin yanıtları doğrultusunda gerçekleştirilen analizler, öğrencilerin evlilik kurumundan beklentilerinin, evlilik dışı birlikte yaşamaya dair beklentilerine göre oldukça net ve açık olduğunu ortaya koymuştur. Öğrenciler hayatlarının ileriki dönemlerinde evlilik dışı aynı evi paylaşmaya pozitif bakarken evlilik dışı birlikte yaşamamanın evlilik kurumunun yerini tutmayacağını belirtmişlerdir. Araştırmaya katılanlar birlikte yaşamamanın evliliğin yerine geçmeyeceğini de ifade etmişlerdir (Manning, Longmore ve Giordano, 2007).

Üniversite öğrencilerinin evlilik ve eş seçimiyle ilgili görüşlerinin incelendiği araştırmaya 523 kişi (%47.2'si kadın, %52.8'i erkek) dahil edilmiştir. Veri toplama aracı

olarak, arařtırmacı tarafından geliřtirilen anket formu kullanılmıřtır. Arařtırma sonucunda öđrencilerin “evlilik, hayatı sevilen biriyle paylaşmak için yapılmalıdır, evlilikte mutluluk eřlerin birbirlerine bađlılıklarıyla devam eder, çocukların sađlıklı kimlik kazanması için olmalıdır ve sađlıklı evliliklerde yıllar geçtikçe eřler birbirleriyle bütünleřir” yargılarına öđrencilerin yüksek oranda katıldıkları görölmüřtür. Öđrencilerin büyük çođunluđu evlilikle ilgili “neslin devamını sađlar, cinselliđin daha rahat yařanmasını sađlar ve daha düzenli bir hayat sađlar” yargılarına yüksek oranda katıldıkları ancak evliliđin saygıyı ve sevgiyi azalttıđı ve anne-baba, kardeřlerden uzaklařtırdıđı yargılarına katılmadıkları bulunmuřtur (Ondař, 2007).

Bařka bir arařtırmada romantik iliřkisi olan üniversite son sınıf öđrencilerinin evlilik tutumları incelenmiřtir. Yetmiř kiřinin katıldıđı arařtırmada öđrencilerin ve ebeveynlerinin sosyo-demografik özelliklerini, evlilik, bořanma ve cinsel yařama iliřkin özelliklerini belirlemek amacıyla arařtırmacı tarafından geliřtirilen anket formu kullanılmıřtır. Arařtırmaya katılan öđrencilerin %58.6’sı kadın, %41.4’ü erkek; %80’i 20-22 yař, %20’si 23 yař ve üzerinde; %4.3’ü niřanlı, %88.6’sı sözlü, %7.1’i partneri ile birlikte yařayanlardır. Öđrencilerin genelinin gelir durumu ve ebeveyn eđitim düzeyi ortanın üzerindedir. Arařtırmadan elde edilen bulgulara göre öđrencilerin çođu evliliđi “sorumluluk alma” (%94.2) ve “hayatı paylaşma” (%98.5) řeklinde tanımlamıřlardır. En uygun evlilik yařınının 25-29 yařları olduđunu, yarıdan fazlası (%57.1) řu anki partneri ile evliliđi düřündüđünü, evleneceđi kiřinin en çok “iyi huylu olması” (%94.2) ve “eđitimi olması” (%97.1) yönünde görüşleri olduđunu, %82.9’u eř seçiminde kendi kararını verdikten sonra ailesinin onayını alacađını ve %84.3’ü sanal ortamda tanışarak yapılan evliliklere sıcak bakmadıklarını belirtmiřlerdir (Pınar, 2008).

Ergenlik döneminde gerçekteřtirilen evliliklerin kadınlar ađısından nasıl algılandıđını ve anlamlandırıldıđını belirlemek amacıyla gerçekteřtirilen bir bařka arařtırma, nitel bir çalıřma olarak yapılmıřtır. Çalıřma ergenlik döneminde evlenen, yařları 20 ile 72 arasında deđiřen 12 kadınla, sorun merkezli görüşme tekniđi kullanılmıřtır. Görüşmede kadınların hem demografik özellikleri hakkında bilgi edinmeyi sađlayan ve hem de kadınların gerçekteřtirdikleri evliliklerin řekli, süreci ve kadınların evliliđe bakıřları hakkında bilgi toplama özelliđi olan yarı yapılandırılmıř bir form kullanılmıřtır. Çalıřma sonucunda, kadınların evlilik sürecini evcilik oyunu oynamak ile aynı gördükleri, eřleriyle iletiřim sorunları yařadıkları, pek çok zaman eřlerinden çekindikleri, çocuk yapmak ve çocuk bakımı gibi görevleri gerçekteřtirirken

pek çok zorlukla karşı karşıya kaldıkları ve kendilerini zayıf hissettikleri belirlenmiştir (İçağasıoğlu-Çoban, 2009).

Ergenliğe geçiş döneminde evlilik tutumunun değişip değişmediğine ilişkin bir çalışmada, evlilik tutumu ve aile yapısı (ebeveynin boşandığı veya boşanmadığı aile), öğrencilerin eğitim hedefleri, ırkları ile cinsiyetleri arasındaki ilişki incelenmiştir. Araştırmaya 1.010 lise öğrencisi (%47'si kadın, %53'ü erkek; %24'ü siyah, %76'sı beyaz) katılmıştır. Araştırmanın örneklemi 14 yaşından 18 yaşına kadar dört yıl boyunca izlenmiştir. Araştırma sonuçlarına göre, gençlerin yaşları büyüdükçe evlilik kurumuna yükledikleri anlam da artmakta olduğu ve buna ek olarak genç yetişkinliğe geçişte kişilerin evlenme beklentisinin de arttığı saptanmıştır. Araştırma sonuçlarına göre evlilik tutumlarının bireyin içinde bulunduğu her yaşta değişim gösterdiği bulunmuştur. Kadınların evlilik tutumlarının erkeklere göre daha olumlu olduğu ve kadınların kariyer yapmaktan daha çok evlilik yapmayı ön planda tuttıkları belirlenmiştir. Ayrıca, gençlerin ortalama 25 yaş civarında evlilik beklentilerinin arttığı saptanmıştır (Willoughby, 2010).

Gençlerin evlilik ve aile yaşamına ilişkin tutumlarının, bazı değişkenlere göre farklılık gösterip göstermediğini belirlemek üzere üniversite öğrencilerine yönelik gerçekleştirilen araştırmaya, yaşları 17-27 arasında değişen, 403 kadın, 528 erkek olmak üzere toplam 931 öğrenci dahil edilmiştir. Araştırma sonucunda, öğrencilerin evlilik ve aile yaşamına ilişkin tutumlarının hem cinsiyete hem de öğrenim gördükleri sınıflara bağlı olarak değiştiği bulunmuştur. Bu çalışmadan elde edilen diğer sonuçlara göre ise, üniversite öğrencilerinin, evlilik ve aile yaşamına karşı duyarlı oldukları ve olumlu baktıkları, kadın öğrencilerin erkek öğrencilere oranla ve birinci sınıftaki öğrencilerin ise diğer sınıflardaki öğrencilere göre evliliğe karşı daha geleneksel bir bakış açısına sahip oldukları belirlenmiştir (Bener ve Günay, 2013).

Anne-babası boşanmış olan ya da olmayan üniversite öğrencilerinin evlilik tutumu arasında fark olup olmadığının incelendiği araştırmaya Türkiye'nin yedi bölgesinden ve farklı illerden olması göz önünde bulundurularak on üç üniversitenin farklı fakülte ve bölümlerinde öğrenim gören 304 öğrenci katılmış ancak değerlendirmeye 260 öğrencinin puanları alınmıştır. Katılımcı seçiminde farklı yaş gruplarına ve cinsiyetlere yer verilmeye özen gösterilmiştir. Öğrencilerin 101'inin anne babası evli, 159'unun anne babası boşanmıştır. Araştırmaya katılan katılımcıların tamamı evlenmemiştir. Katılımcılara İnönü Evlilik Tutum Ölçeği ve Kişisel Bilgi Formu

uygulanmıştır. Araştırmada anne-babası evli ve anne-babası ayrılmış üniversite öğrencilerinin evlilik tutumlarının farklılaştığı belirlenmiştir (Maden, 2015).

Üniversite öğrencilerinin evliliğe ilişkin tutumlarının yordayıcısı olarak eş seçme stratejileri ve cinsiyet rol algıları konusunda gerçekleştirilen araştırmaya 718 öğrenci dahil edilmiştir. Araştırma sonucunda evliliğe ilişkin tutumun cinsiyete göre anlamlı farklılık gösterdiği bulunmuştur. Üniversite öğrencilerinin evliliğe ilişkin tutumlarının ilişki durumuna göre anlamlı bir biçimde farklılaştığı saptanmıştır. İlişkisi olan öğrencilerin evliliğe ilişkin tutumlarının ilişkisi olmayan öğrencilere göre daha olumlu olduğu ortaya çıkmıştır. Cinsiyet rolü ile evlilik tutumu arasında da ilişki olduğu görülmüştür. Kadınsılık ve androjen cinsiyet rolüne sahip bireylerin evliliğe ilişkin tutumlarının, belirsiz cinsiyet rolüne sahip bireylere göre daha olumlu olduğu saptanmıştır. Üniversite öğrencilerinin öğrenim gördüğü fakülte ve evliliğe ilişkin tutumları arasında da ilişki olduğu tespit edilmiştir. Din Bilimleri alanında öğrenim görenlerin, İktisadi ve İdari Bilimler alanında öğrenim görenlere göre evliliğe ilişkin tutumlarının daha olumlu olduğu belirlenmiştir (Keldal, 2015).

İlişkilere ilişkin bilişsel çarpıtmalar ve evlilik tutumu arasındaki ilişkinin incelendiği araştırmaya 181 (149 kadın ve 32 erkek) üniversite öğrencisi katılmıştır. Araştırmada İlişkilerle İlgili Bilişsel Çarpıtmalar Ölçeği, İnönü Evlilik Tutum Ölçeği "Kişisel Bilgi Formu" kullanılmıştır. Araştırma sonuçlarına göre, bireylerin evlilik tutumları ile ilişkilere ilişkin bilişsel çarpıtmaları arasında pozitif yönlü bir ilişki gözlenmiştir. Ayrıca bireylerin ebeveynlerinin evlilik durumları ile evlilik tutumları ve ilişkilere ilişkin bilişsel çarpıtmaları farklılık göstermiştir. Boşanmış ebeveynlere sahip bireylerin, boşanma sürecindeki yaş düzeyleri ile ilişkilere ilişkin bilişsel çarpıtmalarında farklılık olduğu belirlenmiştir (Artukoğlu, 2016).

Üniversite öğrencilerinin romantik ilişkilerinde akılcı olmayan inançları ile evliliğe ilişkin tutumları arasındaki ilişkinin incelendiği başka bir araştırmaya 744 üniversite öğrencisi dahil edilmiştir. Araştırma sonucunda üniversite öğrencilerinin romantik ilişkilerinde akılcı olmayan inançlar ölçeğinin alt boyutları olan aşırı beklentiler, sosyal zaman kullanımı, zihin okuma ve fiziksel yakınlık ile evliliğe ilişkin tutumları arasında pozitif yönlü anlamlı bir ilişki olduğu bulunurken, cinsiyet farklılıkları ve farklı düşünmek alt boyutları ile evlilik tutumu arasında negatif yönlü anlamlı bir ilişki olduğu belirlenmiştir. Ayrıca aşırı beklentiler, cinsiyet farklılıkları, sosyal zaman kullanımı, farklı düşünmek ve zihin okuma alt boyutlarının evlilik tutumunu anlamlı düzeyde

yordadığı sonucuna ulaşılmıştır. Bununla birlikte öğrencilerin evlilik tutumlarının, sınıf düzeyleri ve bir romantik ilişkiye sahip olma değişkenlerine göre anlamlı düzeyde farklılaştığı saptanmıştır (Karabacak ve Çiftçi, 2016).

Üniversite öğrencilerinde algılanan anne baba tutumlarının eş seçme stratejileri ve evlilik tutumu ile ilişkisinin incelendiği araştırmaya 96 erkek, 98 kadın olmak üzere toplam 194 öğrenci dahil edilmiştir. Araştırma sonucunda elde edilen bulgulara göre; üniversite öğrencilerinin eş seçme stratejileri cinsiyete göre farklılık göstermiştir. Erkekler 'aile kurumu ve güven' ile 'fiziksel özellik' stratejilerini, kadınlar ise 'sosyo-ekonomik özellik' ile 'aşk' stratejilerini daha çok önemsedikleri saptanmıştır. Üniversite öğrencilerinde evlilik tutumu yaş ve cinsiyet değişkenlerine göre anlamlı bir farklılık bulunmamıştır. Üniversite öğrencilerinin algıladıkları otoriter ve koruyucu/istekçi anne baba tutumları puanları ile evlilik tutumu puanları arasında anlamlı bir ilişki saptanmamıştır. Üniversite öğrencilerinin algıladıkları demokratik anne baba tutumu puanları ile evlilik tutumu puanları arasında zayıf düzeyde ve pozitif yönlü bir ilişki bulunmuştur. Bu sonuçlar anne baba tutumlarının üniversite öğrencilerinin eş seçme stratejileri ve evlilik tutumu ile doğrudan veya dolaylı ilişkili olduğunu göstermiştir (Doğru, 2017).

Üniversite öğrencilerinin evlilik tutumları ile karar verme stratejileri arasındaki ilişkinin incelendiği araştırmaya 100 öğrencisi dahil edilmiştir. Araştırmada İnönü Evlilik Tutum Ölçeği ve Karar Stratejileri Ölçeği kullanılmıştır. Evlilik Tutum Ölçeği (Toplam Puan) ile Mantıklı ve İçtepesel Karar Strateji Puanı arasında pozitif yönde düşük düzeyde anlamlı olmayan bir ilişki belirlenmiştir. Yine Evlilik Tutum Ölçeği (Toplam Puan) Bağımlı Karar ve Kararsızlık Strateji Puanı arasında negatif yönde anlamlı olmayan bir ilişki saptanmıştır (Üsküp-Koca, 2017).

Üniversite öğrencilerinin evlilik tutumlarını etkileyen faktörleri belirlemek amacıyla 791 öğrencinin dahil edildiği araştırmanın sonuçlarına göre ideal evlenme yaşının kadınların %74.6'sı tarafından 24 yaş ve üzeri, erkeklerin %77'si tarafından 25-29 yaş arasında olması gerektiği belirtilmiştir. Öğrencilerin %95.2'si kiminle evleneceğine kendisinin karar vermesi gerektiğini, %68.5'i evlilik kararını en çok ekonomik özgürlüğe sahip olma durumunun etkilediğini ve %59.9'u evlilikten korkmadığını belirtmiştir. Ayrıca öğrencilerin evliliğe yönelik tutumlarını; cinsiyetleri, anne-babalarının mutluluk durumları, evlilikten korkma durumları, kadın ve erkeğe

ilişkin ideal evlenme yaşı ile ilgili görüşleri, ailelerinin nikâh durumları ve nikaha ilişkin görüşlerinin etkilediği görülmüştür (Akbaş, Sürücü, Köroğlu ve Öztürk, 2019).

Özetle evlilik tutumuna ilişkin araştırmaların hem yurtiçi hem de yurt dışı alanyazında yaygın olduğu söylenebilir. Evlilik tutumuna ilişkin yapılan araştırmalarda bireylerin evliliğe ilişkin tutumları, ebeveynlerin boşanmış ya da birlikte olması, ebeveynin sağ olup olmaması, ebeveynler arası çatışmanın sıklığı, anne-baba ile birlikte yaşayıp-yaşamama, anne-babanın evlilik kalitesi gibi aile ile ilgili değişkenlerle birlikte incelendiği görülür. Araştırma sonuçları, aileye ilişkin değişkenler ile evlilik tutumu arasında anlamlı ilişki olduğunu göstermiştir. Ayrıca yapılan araştırmalarda bireyin kendisi ile ilgili olan cinsiyet, yaş, sınıf düzeyi, romantik ilişkisinin olup olmaması, cinsiyet rolü algısı, karar verme stratejileri, çocuklukta cinsel istismara maruz kalma ve ilişkilere ilişkin bilişsel çarpıtmalar ile evlilik tutumları arasında anlamlı ilişkiler olduğu saptanmıştır.

Bölüm 3

Yöntem

Bu çalışma, karma yöntem desenlerinden olan keşfedici sıralı desene (sequential exploratory design) göre tasarlanmıştır. Karma yöntem araştırmaları, araştırmacının bir çalışma veya birbirini izleyen çalışmalar içerisinde nitel ve nicel yöntem, yaklaşım ve kavramları birleştirmesidir (Creswell, 2014). Leech ve Onwuegbuzie'ye (2007) göre karma araştırma, çalışma veya çalışmalar dizisindeki aynı temel olgulara ilişkin nitel ve nicel veriler toplamayı, analiz etmeyi ve yorumlamayı içerir. Teddlie ve Tashakkori'ye (2015) göre sıralı karma desen, karma yöntem çok yaklaşımlı desenlerden biridir. Bu desenlerde karmalama, çalışmanın farklı kronolojik evrelerinde gerçekleşir. Bir aşamanın soru ve süreçleri bir önceki aşamaya bağlıdır.

Creswell'e (2014) göre, keşfedici sıralı karma yöntem deseninde veri toplama iki aşamada gerçekleşir. İlk aşamadaki nitel veri toplamayı ikinci aşamada nicel veri toplama takip eder. Bu stratejide araştırmacı iki veri tabanını ayrı ayrı analiz eder ve başlangıç keşfedici veri tabanından elde edilen bulguları nicel ölçümleri oluşturmak için kullanır. Creswell ve Plano-Clark'a (2015) göre keşfedici desen, özellikle nitel sonuçların daha geniş bir örnekleme ya da evrene genellenip genellenemeyeceğini görmek ve nicel araştırma için gerekli veri toplama aracının geliştirilmesi amacıyla kullanılabilir.

Keşfedici sıralı karma yöntem deseninde olgular araştırılır ve daha sonra nicel verilerle elde edilen bulgular ilişkilendirilir (Creswell, 2012). Bu desende nicel veriler, nitel verileri çoğaltmak için kullanılır. Verilerin analizi çoğunlukla verilerin yorumlaması ve tartışma bölümlerinde birleştirilir. Bu tasarım araştırma değişkenleri bilinmediğinde var olan ilişkileri araştırmada, bir kuramı test etmede, yapılan nitel analize dayalı olarak yeni bir test ya da ölçme aracı geliştirmede ve nitel bulguları özel bir kitleye genelleştirmede yararlıdır (Baki ve Gökçek, 2012).

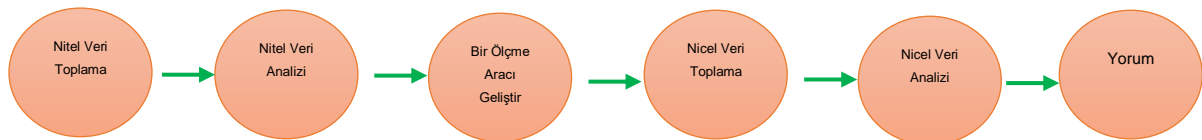

Şekil 4. Keşfedici sıralı karma yöntem desenini kullanan bir çalışmanın diyagramı (Creswell ve Plano-Clark, 2015).

Şekil 4'te keşfedici sıralı deseni kullanan bir çalışmanın diyagramı verilmiştir. Bu çalışmada, verilen diyagrama uygun olarak; öncelikle üniversite öğrencilerinin evlilikle ilgili hangi kaynaklardan, ne gibi mesajlar aldığını belirlemek amacıyla yarı yapılandırılmış bir form kullanılarak üniversite öğrencileri ile görüşülmüştür. Görüşmeler ses kayıt cihazı aracılığı ile kayıt altına alınmıştır. Ardından görüşme kayıtları evlilik mesajları ile ilgili alan yazın doğrultusunda incelenip; analiz edilerek temalar oluşturulmuştur. Temalardan yola çıkılarak Evlilik Mesajları Ölçeği geliştirilmiştir. Üniversite öğrencilerinin çeşitli kaynaklardan aldığı evlilik mesajları ve evlilik tutumları arasındaki ilişkileri belirlemek için Evlilik Mesajları Ölçeği ile Bayoğlu ve Atlı (2014) tarafından geliştirilen İnönü Evlilik Tutum Ölçeği uygulanarak nicel bir çalışma gerçekleştirilmiştir.

Araştırmanın ilk aşamasında üniversite öğrencilerinin hangi kaynaklardan, ne gibi evlilik mesajları aldığının belirlenmesi hedeflenmiştir. Bu amaca uygun olarak nitel araştırma desenlerinden olgubilim (phenomenology) deseni kullanılmıştır. Araştırmada çalışılan olgu "Evliliğe ilişkin çeşitli kaynaklardan alınan mesajlar" olarak belirlenmiştir.

Olgubilim deseni, farkında olunan ancak derinlemesine ve ayrıntılı bir anlayışa sahip olunmayan olgulara odaklanır. Olgular, yaşanan dünyadaki olaylar, deneyimler, algılar, yönelimler, kavramlar ve durumlar gibi çeşitli biçimlerde olabilir. Tümünü yabancı olunmayan aynı zamanda da tam anlamını kavranamayan olguları araştırmayı amaçlayan çalışmalar için olgubilim (fenomenoloji) uygun bir araştırma zemini oluşturur (Yıldırım ve Şimşek, 2011).

Fenomenolojide, olguyu yaşayan kişilerin olgu ile aralarında bir bağlantının olduğu vurgulanır. Bu nedenle araştırma metodu, deneyimleri tanımlamak ve yorumlamak için diğer bireylerden deneyimlerini ödünç alma amaçlanır (Miller, 2003). Fenomenoloji, olgunun altında yatan ortak anlamları keşfetmek için katılımcılar tarafından tecrübe edilmiş dünyayı tanımlamayı içerdiği belirtilir (Baker, Wuest ve Stern, 1992). Fenomenolojinin, yapıyı ya da olgunun yaşanmış deneyiminin özünü açıklamaya çalıştığı ifade edilir (Rose, Beeby ve Parker, 1995).

Olgubilim olarak da adlandırılan fenomenoloji "Gerçek nedir?" sorusuna cevap arayan bir yöntemdir. Fenomenolojik yaklaşımın temelini bireysel tecrübeler oluşturur. Bu yaklaşımda araştırmacı katılımcının kişisel (öznel) tecrübeleri ile ilgilenir, bireyin

algılamaları ve olaylara yükledikleri anlamları inceler. Fenomenoloji tanımlayıcı bir araştırmadır. Bu bağlamda genelleme değil, olguları tanımlama önemlidir (Akturan ve Esen, 2008). Yukarıda da ifade edildiği gibi bireyler çeşitli konularda farklı kaynaklardan mesajlar alabilirler. Bu mesajlar evliliğe dair mesajlar da olabilir. Bu evlilik mesajlarının hangi kaynaklardan alındığı ve ne gibi mesajlar olduğunu derinlemesine incelemek ve belirleyebilmek için bu araştırmada olgubilim deseni kullanılmıştır.

Araştırmanın nicel kısmında tarama deseni kullanılmıştır. Creswell'e (2014) göre tarama deseni, bir evren içinden seçilen bir örneklem üzerinde yapılan çalışmalar yoluyla evren genelindeki eğilim, tutum veya görüşlerin nicel veya sayısal (numeric) olarak betimlenmesini sağlar. Bu araştırmada alınan evlilik mesajları ve evlilik tutumu arasındaki ilişki incelendiği için tarama desenlerinden ilişkisel tarama modeli kullanılmıştır. İlişkisel tarama modeli, iki ya da daha fazla değişken arasında birlikte değişimin varlığını ve/veya derecesini belirlemeyi amaçlayan bir araştırma modeli olarak ifade edilir (Büyüköztürk, Akgün, Karadeniz, Demirel ve Çakmak, 2014).

Bu araştırmada öncelikle araştırmanın nitel kısmından elde edilen sonuçlara bağlı olarak alınan evlilik mesajlarına ilişkin ölçek geliştirilmiş, güvenilirlik ve geçerlilik çalışması yapılmıştır. Ardından geliştirilen ölçek, İnönü Evlilik Tutum Ölçeği ve Kişisel Bilgi Formu çalışma grubundaki üniversite öğrencilerine uygulanarak ilişkisel tarama gerçekleştirilmiştir.

Çalışma Grubu

Bu kısımda Evlilik Mesajları Ölçeğinin geliştirilmesi sürecinde çalışılan gruplar ile araştırmanın uygulandığı çalışma grubu hakkında bilgi verilmiştir.

Çalışma grubunun özellikleri (nitel). Keşfedici sıralı desende öncelikli hedef; ilk aşamada birkaç (yeterli sayıda) katılımcıyla ulaşılan nitel bulguların, bir sonraki aşamada daha geniş bir örnekleme genellenmesidir. İki aşamalı keşfedici sıralı desenin amacı, ilk (nitel) aşamadan elde edilen verilerin bir sonraki aşama olan nicel aşamanın geliştirilmesine ve veri sağlamasına katkıda bulunur (Creswell ve Plano-Clark, 2015).

Araştırmanın nitel kısmında olgubilim deseni kullanılmıştır. Olgubilim deseninde gerçekleştirilmesi gereken görüşme sayısının Morse (1994) en az altı; Creswell (1998; aktaran Onwuegbuzie ve Collins, 2007) ise en çok 10 olabileceğini belirtmiştir. Buna

bağlı olarak araştırmının nitel kısmında her sınıf düzeyinden bir kadın bir erkek olmak üzere birinci, ikinci, üçüncü ve dördüncü sınıflarda öğrenim görmekte olan toplam sekiz üniversite öğrencisi ile görüşülmüştür. Ayrıca üniversite öğrencilerinin katılımıyla iki ayrı odak grup görüşmesi gerçekleştirilmiştir. Odak grup görüşmesindeki katılımcı sayısının Krueger (2000) 6-9 kişi; Baumgartner, Strong ve Hensley (2002; aktaran Onwuegbuzie ve Collins, 2007) ise 6-12 kişi olabileceğini belirtmiştir. Bu nedenle, yapılan odak grup görüşmelerinde sekiz ve 13 üyeden oluşan gruplar ile görüşme gerçekleştirilmiştir. Bireysel görüşme ve grup görüşmesi katılan öğrencilere ilişkin bilgiler aşağıdaki tablolarda sunulmuştur.

Tablo 1

Bireysel Görüşme Yapılan Üniversite Öğrencilerinin Demografik Bilgileri

Sınıf Düzeyi	Cinsiyet	Öğrenim Gördüğü Bölüm	Yaşadığı Şehir	Yaşı	Romantik İlişki Durumu
1	Kadın	PDR	Isparta	19	Yok
	Erkek	Uluslararası İlişkiler	Kırıkkale	19	Var
2	Kadın	PDR	Rize	19	Yok
	Erkek	Hukuk	Ankara	19	Var
3	Kadın	Psikoloji	Diyarbakır	19	Yok
	Erkek	Sosyal Hizmetler	Malatya	19	Var
4	Kadın	Matematik Öğretmenliği	Burdur	22	Yok
	Erkek	Felsefe	İzmir	23	Var

Tablo 1’de görüldüğü gibi bireysel görüşmeye katılan sekiz öğrencinin 2’si birinci, 2’si ikinci, 2’si üçüncü ve 2’si dördüncü sınıfta öğrenim görmektedir. Öğrencilerin 4’ü kadın, 4’ü erkektir. Öğrenim görülen bölümler ise Psikolojik Danışma ve Rehberlik (PDR), Uluslararası İlişkiler, Hukuk, Psikoloji, Sosyal Hizmetler, Matematik Öğretmenliği ve Felsefe şeklindedir. Görüşmeye katılan öğrencilerin yaşadığı şehirler; Isparta, Kırıkkale, Rize, Ankara, Diyarbakır, Malatya, Burdur ve İzmir’dir. Görüşmeye katılan öğrencilerin altısı 19, biri 22, bir diğeri ise 23 yaşındadır. Öğrencilerin 4’ünün romantik ilişkisi yokken 4’ünün vardır. Aşağıda Tablo 2’de ise grup görüşmesi yapılan öğrencilere ilişkin bilgiler yer almaktadır.

Tablo 2

Grup Görüşmesi Yapılan Üniversite Öğrencilerinin Demografik Bilgileri

Grup	Kadın Sayısı	Erkek Sayısı	Toplam Öğrenci Sayısı	Öğrenim Gördükleri Bölümler	Yaş Aralıkları	Yaşadıkları Şehirler	Romantik İlişki Durumları
1	11	2	13	PDR	18- 20 (18=1, 19=8, 20=4)	Çorum, Konya, Sakarya, Adana, Nevşehir, Gaziantep, Tokat	Var= 3 Yok= 10
2	6	2	8	Sosyoloji, İstatistik, Makine Mühendisliği, Gıda Mühendisliği, Kimya, Matematik	19-25 (19=1, 20=1, 22=2, 23=2, 25=1)	Mersin, Ankara, Antalya, Balıkesir, Tekirdağ	Var= 2 Yok= 6

Tablo 2’de görüldüğü gibi 13 öğrencinin katıldığı 1. görüşme grubunda 11 kadın ve iki erkek öğrenci bulunmaktadır. Bu 13 öğrencinin hepsi Psikolojik Danışma ve Rehberlik (PDR) alanında öğrenim görmektedir. Bu öğrencilerin yaşları 18-20 arasında değişmektedir. Öğrencilerin yaşadıkları şehirler; Çorum, Konya, Sakarya, Adana, Nevşehir, Gaziantep ve Tokat’tır (bazıları aynı şehirde yaşadığı için şehir ve öğrenci sayısı arasında farklılık vardır). Bu öğrencilerin üçünün romantik ilişkisi varken; 10’unun yoktur. Sekiz öğrencinin katıldığı 2. görüşme grubunda altı kadın, iki erkek öğrenci vardır. Bu sekiz öğrencinin okudukları bölümler; Sosyoloji, İstatistik, Makine Mühendisliği, Gıda Mühendisliği, Kimya ve Matematik’tir. Öğrencilerin yaşları 19 ile 25 arasında değişmektedir. Öğrencilerin yaşadıkları şehirler Mersin, Ankara, Antalya, Balıkesir ve Tekirdağ’dır. Öğrencilerden ikisinin romantik ilişkisi varken; altısının yoktur.

Çalışma grubunun özellikleri (nicel). Araştırmanın nicel kısmı kapsamında öncelikle Evlilik Mesajları Ölçeği’nin istatistiksel analizleri için veri toplanmıştır. Evlilik Mesajları Ölçeği’nin Açıklayıcı Faktör Analizini (AFA) gerçekleştirmek üzere ölçek, daha önce evlenmemiş, 332 kadın ve 276 erkek, toplam 608 üniversite öğrencisine uygulanmıştır. Bu öğrencilerin evli olmamalarına ve daha önce evlenmemiş olmalarına özen gösterilmiştir. Bu öğrencilerin 25’i 18 yaş ve daha altında, 427’si 19-21 yaş, 129’u 22- 24 yaş arasında, 27’si ise 25 yaş ve daha üstündedir.

Evlilik Mesajları Ölçeği’nin Doğrulayıcı Faktör Analizini (DFA) gerçekleştirmek amacıyla ölçek, açıklayıcı faktör analizi için uygulama yapılan gruptan farklı bir gruba uygulanmıştır. Uygulamaya daha önce evlenmemiş 148 kadın ve 165 erkek, toplam

313 üniversite öğrencisi katılmıştır. Öğrencilerin 18'i 18 yaş ve daha altında, 184'ü 19-21 yaş, 72'si 22-24 yaş arasında, 39'u ise 25 yaş ve daha üstündedir.

Araştırmanın nicel kısmının ikinci bölümünde, yukarıda belirtilen Evlilik Mesajları Ölçeği, İnönü Evlilik Tutum Ölçeği ve Kişisel Bilgi Formu 2018-2019 öğretim yılında öğrenim görmekte olan, evli olmayan ve daha önce evlenmemiş olan 1013 üniversite öğrencisine uygulanmıştır. Öğrencilere ulaşmada elverişli/ uygun örnekleme yöntemi kullanılmıştır. Şenol'a (2012) göre zaman, para ve işgücü yönünden sınırlılıkların olduğu durumlarda örneklemin kolay ulaşılabilir ve uygulama yapılabilir birimlerden seçilmesi uygun örnekleme olarak adlandırılır. Çalışma grubundaki öğrencilerin demografik özelliklerine ilişkin bilgiler Tablo 3'te sunulmuştur.

Tablo 3
Çalışma Grubundaki Öğrencilerin Demografik Özellikleri

Değişken		n	%
Cinsiyet	Kadın	654	64.6
	Erkek	359	35.4
Yaş	18 yaş ve altı	46	4.5
	19-21 yaş	621	61.3
	22-24 yaş	299	29.5
	25 yaş ve üstü	47	4.6
Yaşamın çoğunun geçirildiği yerleşim birimi	Köy veya Kasaba	98	9.7
	İlçe	213	21.0
	İl (Şehir)	294	29.0
	Büyükşehir statüsündeki il	408	40.3
Ailenin Türkiye'nin hangi coğrafi bölgesinden olduğu	Akdeniz Bölgesi	164	16.2
	İç Anadolu Bölgesi	402	39.7
	Marmara Bölgesi	116	11.5
	Karadeniz Bölgesi	135	13.3
	Ege Bölgesi	104	10.3
	Doğu Anadolu Bölgesi	41	4.0
Romantik ilişki durumu	Güneydoğu Anadolu Bölgesi	51	5.0
	Var	382	37.7
Ailenin sosyo-ekonomik düzeyi	Yok	631	62.3
	Alt	63	6.2
Anne babanın evlenme şekli	Orta	900	88.8
	Üst	50	4.9
	Kendi aralarında severek anlaşarak	416	41.1
Anne babanın evlilik durumu	Görücü usulüyle kendi rızaları ile	573	56.6
	Görücü usulüyle zorla	24	2.4
	İkisi de sağ ve birlikte	864	85.3
	Annem sağ; babam vefat etti	36	3.6
	Babam sağ; annem vefat etti	10	1.0
	Her ikisi de vefat etti	4	0.4
Anne babanın evliliğini algılama durumu	Annem babam boşandı	77	7.6
	Annem babam boşanmadı ancak ayrı yaşıyorlar	22	2.2
	Mutlu bir evlilikleri var	553	54.6
Anne baba arasındaki çatışma durumu	Çatışmalı bir evlilikleri var	253	25.0
	Kararsızım	207	20.4
	Hiç çatışma yaşanmaz	78	7.7
Anne eğitim durumu	Bazen çatışma yaşanır	754	74.4
	Sürekli çatışma yaşanır	181	17.9
	Okuryazar değil	37	3.7
	Okuryazar	27	2.7
	İlkokul mezunu	345	34.1
	Ortaokul mezunu	138	13.6
	Lise mezunu	255	25.2
Baba eğitim durumu	Önlisans mezunu	42	4.1
	Lisans mezunu	146	14.4
	Lisansüstü mezunu	23	2.3
	Okuryazar değil	3	0.3
	Okuryazar	14	1.4
	İlkokul mezunu	225	22.2
	Ortaokul mezunu	127	12.5
Baba eğitim durumu	Lise mezunu	269	26.6
	Önlisans mezunu	61	6.0
	Lisans mezunu	266	26.3
	Lisansüstü mezunu	48	4.7

Tablo 3'te görüldüğü gibi araştırmaya katılan 1013 üniversite öğrencisinin 654'ü kadın; 359'u erkektir. Öğrencilerin 621'inin yaşı 19- 21 arasında değişirken; yaşamın çoğunun geçirildiği yerleşim birimi açısından öğrencilerin büyükşehir statüsündeki illerde yoğunlaştığı, bu seçeneği 408 öğrencinin işaretlediği görülür. Araştırmaya katılanların 402'sinin ailesi İç Anadolu Bölgesi'dendir. Öğrencilerin 382'sinin devam eden bir romantik ilişkisi vardır. Anne babanın evlenme şekli açısından bakıldığında öğrencilerin 573'ünün anne babasının görücü usulü ile kendi rızalarına bağlı olarak evlendikleri görülür. Anne babanın evlilik durumu açısından, 864 öğrencinin anne babası, sağ ve birliktedir. Anne babasının evliliğini mutlu olarak algılayan 553 öğrenci vardır. Öğrencilerin 754'ü anne babalarının arasında bazen çatışma yaşandığını belirtmiştir. Araştırmaya katılanların çoğunluğunun anne babası liseyi bitirmiştir. Öğrencilerin 255'inin annesi; 269'unun ise babası lise mezunudur.

Veri Toplama Süreci

Araştırmada izlenen işlem yolu birinci kısım olan nitel bölüm ve ikinci kısım olan nicel bölüm için farklıdır. Araştırmanın birinci kısmı olan nitel bölümde, üniversite öğrencilerinin aldığı evlilik mesajlarını ve bu mesajların kaynaklarını belirlemek amacıyla araştırmacı, yarı yapılandırılmış bir görüşme formu kullanarak, sekiz öğrenci ile bireysel görüşme yapmıştır. Ayrıca sekiz ve 13 öğrencinin katılımı ile iki ayrı odak grup görüşmesi gerçekleştirilmiştir. Görüşme sırasında görüşülen kişilere araştırma konusunda bilgi verilmiş, kimlik bilgilerinin gizli tutulacağı belirtilerek ve kendilerinden izin alınarak görüşmeler kaydedilmiştir. Bireysel görüşme yapılan öğrenciler yukarıda da belirtildiği gibi Ankara'daki bir devlet üniversitesi'nin birinci, ikinci, üçüncü ve dördüncü sınıflarında öğrenim görmekte olan öğrencilerdir. Öğrencilerle yapılan görüşmelerden elde edilen sonuçlara göre araştırmanın birinci kısmının amacı olan Evlilik Mesajları Ölçeği (Ek-B) geliştirilmiştir.

Araştırmanın ikinci kısmı olan nicel bölümde geliştirilen Evlilik Mesajları Ölçeği, İnönü Evlilik Tutum Ölçeği (Ek-C) ve Kişisel Bilgi Formu (Ek-Ç) üniversite öğrencilerine araştırmacı tarafından uygulanmıştır. Uygulamaya katılan üniversite öğrencilerinin veri toplama araçlarını cevaplarken içten olmalarını sağlamak amacıyla araştırmanın konusu ve önemi, araştırmacı tarafından öğrencilere anlatılarak gerekli güdüleme sağlanmaya çalışılmıştır. Ayrıca doğru cevaplamanın sağlanması için yönergeler açıklanmış, özellikle anlaşılamayan yerler olursa sorulması istenmiştir. Burada Evlilik

Mesajları Ölçeği'nin cevaplanması sürecinde katılımcılardan, maddeleri olumlu cevaplamak isterlerse hangi seçenekleri işaretlemeleri gerektiği yönünde gelen sorular, araştırmacı tarafından açıklanmıştır. Örneğin "Evliliğin Mutluluk" olduğu yönünde mesaj almışlarsa sayısal değeri yüksek cevap seçeneklerini işaretlemeleri gerektiği ayrıntılı olarak açıklanmıştır. Öğrencilerin ölçekleri dürüst bir şekilde ve içtenlikle yanıtlamalarını sağlamak amacıyla isim yazma zorunluluğu getirilmemiştir. Ancak eğer isim ya da rumuz yazan olursa onlara istedikleri takdirde araştırmanın sonuçları hakkında bilgi verilebileceği belirtilmiştir.

Veri Toplama Araçları

Bu çalışma, nitel ve nicel olmak üzere iki adımda yürütülmüştür. İlk adımda üniversite öğrencilerinin aldığı evlilik mesajlarını ve mesaj kaynaklarını belirleyerek Evlilik Mesajları Ölçeği (EMÖ) geliştirilmiştir. İkinci adımda ise geliştirilen Evlilik Mesajları Ölçeği (EMÖ), İnönü Evlilik Tutum Ölçeği (İETÖ) ve Kişisel Bilgi Formu (KBF) araştırmanın nicel çalışma grubuna uygulanarak; evlilik mesajları ile evlilik tutumları arasındaki ilişkiler bazı değişkenler açısından incelenmiştir.

Araştırmanın nitel kısmı için veri toplama araçları. Veriler; gerekli izinler ve onaylar alındıktan sonra hazırlanan, yarı yapılandırılmış bir Görüşme Formunun (Ek-A) kullanıldığı görüşmelerle toplanmıştır. Bu görüşmelerde her katılımcıya evliliğe ilişkin hangi kaynaklardan nasıl ve ne gibi mesajlar aldığını belirlemeye yönelik, genel ve sonda niteliğinde sorular yöneltilmiştir. Öğrencilerle gerçekleştirilen görüşmelerden birinin deşifresi, örnek olarak Ek-G'de sunulmuştur.

Araştırmanın nicel kısmı için veri toplama araçları. Bu bölümde araştırmanın ikinci kısmı için veri toplama aracı olarak kullanılan EMÖ, İETÖ ve KBF hakkında bilgi sunulmuştur. Bu amaçla öncelikle EMÖ hakkında bilgi verilmiştir.

Evlilik Mesajları Ölçeği (EMÖ). Evlilik Mesajları Ölçeği araştırmacı tarafından geliştirilmiştir. Ölçeğin geliştirilmesinde aşağıdaki basamaklar izlenmiştir.

1. Ölçeğin amacının belirlenmesi: Ölçeğin kimlere (hedef kitle) uygulanacağı ve ölçek puanlarının hangi amaçla kullanılacağı belirlenmesi (Cronbach, 1994; DeVellis, 2003; aktaran Büyüköztürk ve diğerleri, 2014) aşaması ölçek geliştirmenin ilk aşamasıdır. Evlilik Mesajları Ölçeği genç yetişkinlik döneminde olan üniversite öğrencilerine uygulanır. Ölçek, üniversite öğrencilerinin hangi kaynaklardan ne gibi

evlilik mesajları aldığını ve alınan bu evlilik mesajlarının farklı değişkenler açısından incelenmesi amacıyla kullanılır.

2. Ölçülmek istenen yapının kavramsallaştırılması ve işlemeleştirilmesi: Bu aşama ölçek geliştirmede ilgili yapının belirlenmesini içerir. Ölçülecek olan yapının açıklaması yazılmalıdır (Heppner, Wampold ve Kivlighan, 2008). Bu araştırma kapsamında geliştirilen ölçeğin ölçeceği yapı “evlilik mesajlarıdır”. Yukarıda da belirtildiği gibi “evlilik mesajları” farklı kaynaklardan alınan ve gelişen yapılardır.

3. Üçüncü aşamada ölçülecek özelliğe en uygun madde türlerinin seçilmesi ve alanyazına, görüşmeye, gözleme ve uzmana dayalı maddelerin yazılması ve madde havuzunun oluşturulması (Cronbach, 1994; DeVellis, 2003; aktaran Büyüköztürk ve diğerleri, 2014) sağlanır. Bu kapsamda araştırmacı tarafından hazırlanan yarı yapılandırılmış görüşme formu kullanılarak, üniversitede öğrenim görmekte olan dördü kadın ve dördü de erkek olmak üzere toplam sekiz öğrenci ile bireysel görüşme yapılmıştır. Ayrıca iki de odak grup görüşmesi gerçekleştirilmiştir. Bu görüşmelerin ses kaydı alınarak, deşifre edilmiştir. Görüşme kayıtları yazıldıktan sonra analiz edilerek temalar oluşturulmuştur. Bu temalara bağlı olarak ölçeğin maddeleri yazılarak madde havuzu oluşturulmuştur. Ayrıca ölçeğin yönergesi yazılmış, cevaplama işleminin nereye ve nasıl yapılacağı belirlenmiştir.

Evlilik Mesajları Ölçeği, Semantik Farklılık Ölçeği şeklinde oluşturulmuştur. Semantik Farklılık Ölçeği Osgood, Suci ve Tannenbaum (1957) tarafından temsili süreçlerin işleyişini gösterebilecek özel bir ölçme işlemi olarak tanımlanmıştır. Semantik farklılık ölçekleri, temel olarak kontrollü birleşme ve ölçeklendirme yollarının bir birleşimidir. Bireye; bir dizi, iki uçlu sıfat çiftinin (Semantik Diferansiyel Ölçek) bulunduğu, değerlendirmesi gereken terim (kavram) sunulur. Bireyin görevi, her madde için bir çift kutupsal (karşıt anlamlı) sıfatla tanımlanmış, yedi puanlı anlamsal ölçek üzerindeki ilişkisinin yönünü ve yoğunluğunu belirtmektir. Evlilik Mesajları Ölçeği'nde bireye “çevresindeki kaynaklardan evliliğe ilişkin nasıl ve ne gibi mesajlar aldığını” ifade eden karşıt veya olumsuz anlamlı söz ya da söz öbeği sunulmuştur.

Semantik farklılık ölçeğinin cevap kategorileri bir uçtan ötekine yedi kategoriden oluşur. Orta kategori ise yansız (nötr) olmayı gösterir. Bu bir anlamda Likert ölçeklerinin kategorilerine benzer (Kesinlikle Katılmıyorum'dan Kesinlikle Katılıyorum'a doğru), ancak semantik farklılık ölçeğinde sadece iki uç kategorinin adı vardır. Orta kategori bazen boşluk bazen de sayıdır (Bailey, 1987). Evlilik Mesajları Ölçeği'nde bireye yedi

kategorili cevap seçeneği sunulmuş olup; ortadaki kategori olan “4” yansızlık (nötr) anlamına gelir.

Evlilik Mesajları Ölçeği'nin Geçerliliği (EMÖ). Araştırmanın nitel kısmının sonucunda ortaya çıkan ölçeğin gerek dil açısından ve görünüm açısından gerekse de yapısal açıdan geçerliliği incelenmiştir. Geçerliliğin incelenmesi sürecinde ölçek geliştirmeye ilişkin takip edilen süreç izlenmiştir.

4. Test maddelerinin ölçülecek özelliği ölçmedeki yeterliliğine yönelik teknik denetimden geçirilmesi ve dil açısından anlaşılabilirliğinin incelenmesi (Cronbach, 1994; DeVellis, 2003; aktaran Büyüköztürk ve diğerleri, 2014) bir sonraki aşamadır. Bu aşamada araştırmacıların ölçek maddelerinin bir listesini yapmanın ötesine geçmeleri oldukça önemlidir. Bu nedenle araştırmacılara alan uzmanlarına danışmaları, içerik analizi gerçekleştirmeleri ve cümlelere ilişkin muhtemel sorunları tespit etmek için pilot uygulama yapmaları önerilir (Heppner, Wampold ve Kivlighan, 2008). Bu aşamada geliştirilen ölçek maddeleri Psikolojik Danışma ve Rehberlik alanından ikisi doçent ve biri profesör dereceli üç uzman tarafından içerik ve görünüm açısından incelenmiştir. Ayrıca ölçek biri doktora eğitimine devam etmekte olan, uzmanlık derecesine sahip üç Türkçe Öğretmeni tarafından ayrı ayrı gözden geçirilmiştir. Alan uzmanlarının ve Türkçe öğretmenlerinin görüşleri dikkate alınarak ölçeğin pilot uygulama formu hazırlanmıştır. Pilot uygulama formu 32 üniversite öğrencisine uygulanmıştır. Pilot uygulamada anlaşılmadığı belirtilen ifadeler uygun şekilde düzenlenmiştir. Ölçek deneme uygulaması için hazır hale getirilmiştir.

5. Heppner, Wampold ve Kivlighan (2008) deneme uygulaması için araştırmacının öncelikle uygulama yapacağı örneklemin uygunluğunu ve örneklem büyüklüğünün yeterli olup olmadığını (örneğin genel olarak faktör analizi için en az 250-300 katılımcı gerekir) göz önünde bulundurması gerektiğini belirtir. Gorsuch (1990) ise örneklemin sayısının değişkenlerin sayısının (ölçekteki madde sayısı) en az beş katı olması gerektiğini ifade eder. Comrey ve Lee (1972) faktör analizinde örneklem sayısı belirlerken bir derecelendirmiş ölçek sunmuştur. Buna göre örneklemdaki birey sayısı 100= zayıf, 200= orta, 300= iyi, 500= çok iyi ve 1000= mükemmel (aktaran MacCallum, Widaman, Zhang ve Hong, 1999) olarak ifade edilmiştir. Evlilik Mesajları Ölçeğinin deneme formu 49 maddeden oluşmuştur. Ölçek, örneklem uygunluğunun sağlanması için 621 üniversite öğrencisine uygulanmıştır. Öğrencilere ulaşmada elverişli/uygun örnekleme yöntemi kullanılmıştır.

6. Deneme uygulamasından elde edilecek verilere göre ölçek istatistiklerinin hesaplanması ve ölçeğe son şeklinin verilmesi (Cronbach, 1994; DeVellis, 2003; aktaran Büyüköztürk ve diğerleri, 2014) aşamasında deneme uygulamasından elde edilen veriler SPSS.23 programına girilmiştir. Ölçeğin yapı geçerliliği Açımlayıcı Faktör Analizi (AFA) ve Doğrulayıcı Faktör Analizi (DFA) ile incelenmiştir. Deneme uygulamasına katılan 621 öğrencinin 13'ünün formu eksik ve/veya birden fazla işaretleme nedeniyle işleme alınmamıştır. Geriye kalan 608 öğrencinin verisi açımlayıcı faktör analizi ile değerlendirilmiştir.

Herhangi bir veri grubuna açımlayıcı faktör analizi uygulanabilmesi için veri grubunun faktör analizine uygunluğu ve örneklemin yeterli olması gerekmektedir. Açımlayıcı Faktör Analizi (AFA) uygulanırken iki testin sonuçlarına bakılır. Bu testler, Bartlett Küresellik Testi (Bartlett Test of Sphericity) ve Kaiser-Meyer-Olkin (KMO) Testidir (Karaman, 2015). Bartlett Küresellik Testi, söz konusu test verilerinin çoklu normal dağılımdan gelmiş olmasını gerektirir. Bu test sonucunda katsayı düşük çıkarsa sıfır hipotezi; yüksek çıkarsa alternatif hipotez kabul edilir. Sıfır hipotezi ret edilmez ise faktör analizine devam edilmez (Akgül ve Çevik, 2003; Karagöz, 2016). Veri grubunun faktör analizine uygunluğunu değerlendirirken yapılması gereken bir diğer test, Kaiser-Meyer-Olkin (KMO) Testidir. Bu test daha çok örneklemin yeterli olup-olmadığı hakkında bilgi verir (Karaman, 2015). Kaiser'e (1974) göre KMO değer aralığı; .50'den küçük ise kabul edilemez, .50- .60 arası kötü, .60- .70 arası zayıf/ vasat, .70- .80 arası orta, .80- .90 arası iyi, .90'ın üzerinde ise mükemmel çıkarımı yapılır (aktaran Karaman, 2015). Evlilik Mesajları Ölçeği deneme uygulamasından elde edilen 608 veriye Bartlett Küresellik Testi ve Kaiser-Meyer-Olkin (KMO) Testi uygulandığında aşağıdaki sonuçlar elde edilmiştir.

Tablo 4
EMÖ Bartlett Küresellik Testi ve Kaiser-Meyer-Olkin (KMO) Testi Sonuçları

KMO ve Bartlett Testi		
Kaiser-Meyer-Olkin Testi	Örneklemin Yeterliliğinin Ölçümü	.960
Bartlett'in Küresellik Testi	Yaklaşık Ki-Kare	22128.55
	sd	1176
	p	.000

Faktör analizinde değişkenler arasında yüksek korelasyon ilişkisi aranır. Tablo 4'te görüldüğü gibi p (sig) .000< .05 olduğundan Bartlett Küresellik Testinin sonucu anlamlıdır. Buna bağlı olarak değişkenler arasında yüksek korelasyon vardır ve veriler

çoklu dağılımdan gelmiş denilebilir. KMO katsayısı .960 olduğundan sonuç mükemmel olup; örneklem büyüklüğünün yeterli (Karaman, 2015) olduğu söylenebilir. Buna bağlı olarak faktör analizi gerçekleştirilmiştir.

Faktör analizinde başlangıçta kuramsal olarak değişken (ölçekteki madde) sayısı kadar faktör vardır (Büyüköztürk, 2010). Bu aşamada amaç değişkenler arasındaki ilişkileri en yüksek derecede temsil edecek az sayıda faktör elde etmektir. Kaç faktör elde edileceği ile ilgili çeşitli kriterler söz konusudur (Özdamar, 2002; Tavşancıl, 2002; Karagöz, 2016). Faktör belirlemede kullanılan ilk yöntem, 1960 yılında Kaiser tarafından geliştirilen özdeğeri (eigenvalues) 1'den büyük olanların bir faktör belirttiğini ifade eden yöntemdir (Karaman, 2015). Öz-değeri 1'den büyük olan faktörleri belirlemek için gerçekleştirilen faktör analizi sonucunda ortaya çıkan Açıklanan Toplam Varyans (Total Vairance Explained) tablosu incelenir. Evlilik Mesajları Ölçeği deneme uygulamasından elde edilen verilere yapılan ilk analizin Açıklanan Toplam Varyans tablosu (Ek-H) incelendiğinde İlk Özdeğerler (Initial Eigenvalues), değeri 1'in üzerinde olan yedi faktör olduğu ve bu yedi faktörün toplam varyansın yüzde 65.218'ni açıkladığı görülmüştür. Evlilik Mesajları Ölçeği deneme uygulamasından elde edilen verilere uygulanan analizlerden ortaya çıkan Serpilme Diyagramı (Scree Plot) aşağıdaki şekilde oluşmuştur.

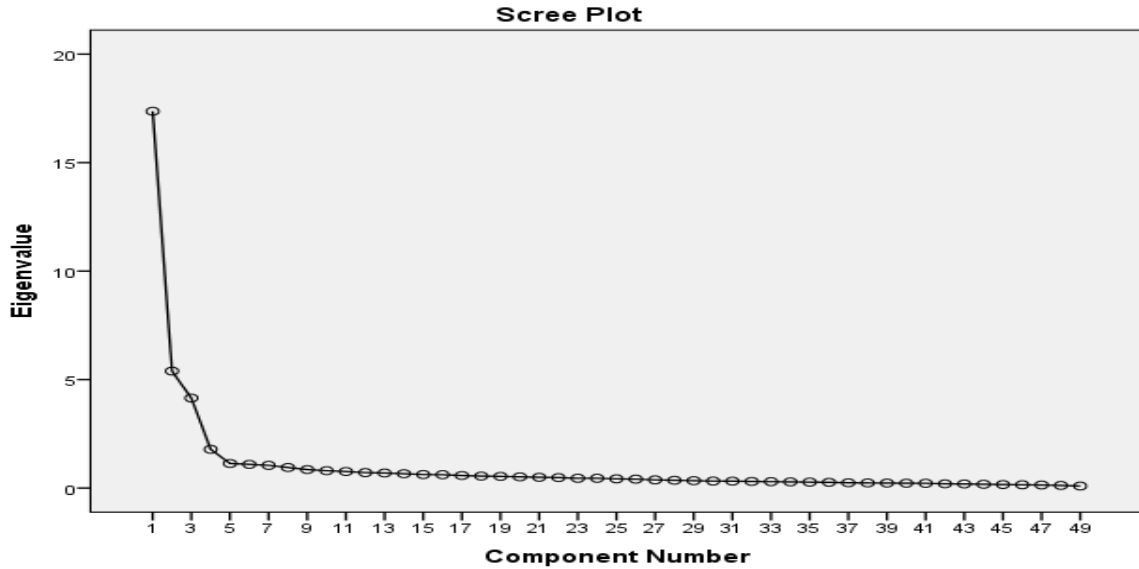

Şekil 5. EMÖ (ilk analiz) serpilme diyagramı (Scree Plot).

Serpilme Diyagramında özdeğerlerin grafiği incelenir. Düşey çizginin yataylaştığı yere kadar olan faktörler çözüme dahil edilir (Karagöz, 2016). Evlilik

Mesajları Ölçeği deneme uygulamasının Serpilme Diyagramı incelendiğinde yedi faktörden sonra çizginin yataylaştığı görülür.

Evlilik Mesajları Ölçeği maddelerinin faktörlere dağılımını belirlemek amacıyla faktör rotasyonu gerçekleştirilmiştir. Faktör rotasyonunda amaç yorumlanabilir ve isimlendirilebilir faktörler oluşturmuştur. Bu amaçla Orthogonal rotasyon yöntemleri içinde bulunan “Varimaks” yöntemi uygulanmıştır. Varimaks yönteminde basit yapıya ve anlamlı faktörlere ulaşmada faktör yükleri matrisinin sütunlarına öncelik verilir (Karagöz, 2016). Analizde amaç varyansı en yüksek çıkarmaktır. Varimaks yöntemi varyansı en yüksek yapan döndürme yöntemidir (Karaman, 2015).

Tabachnick ve Fidell (2013) faktör belirleme yöntemlerinin döndürme işlemi uygulanarak yorumlanması gerektiğini önerir. Çıkarılan faktör sayısına karar verebilmek için her bir yöntemde döndürülmüş faktör matrisine bakılması gerekir. Faktör sayısını belirlerken bazı kurallara uyulmaktadır. Bir maddenin faktör yükünün en az (minimum) .30 olması gerekir. Ayrıca bir madde birden fazla faktörde faktör yükü verdiğinde iki faktör arasındaki fark en az .1 olmalıdır (Stevens, 2002). Tabachnick ve Fidell’e (2013) göre bir maddenin faktör yük değerinin en az .32 olması gerekir. Bir faktör yükü negatif işaretli de olabilir. Negatif işaretli bir faktör yükü, faktörün söz konusu değişkenle olan ters ilişkisini belirtir (Kline, 1994). Ayrıca kararlı olan faktörler en az üç değişken (3 madde) içermelidir (MacCallum ve diğerleri, 1999). Evlilik Mesajları Ölçeği açımlayıcı faktör analizinde bir maddenin faktör yükü .40 olarak belirlenmiştir. İlk faktör analizinde ortaya çıkan “Döndürülmüş Bileşen Matriksleri” tablosu aşağıda sunulmuştur.

Tablo 5
EMÖ Döndürülmüş Bileşen Matrisleri (İlk Analiz)

	Component						
	1	2	3	4	5	6	7
M26	.845						
M41	.840						
M14	.826						
M18	.825						
M38	.821						
M32	.819						
M13	.812						
M8	.801						
M17	.780						
M10	.779						
M5	.775						
M16	.730						
M25	.725						
M29	.680						
M28	.672						
M37	.661						
M34	.632			.423			
M30	.624						
M39	.616	-.510					
M15	.600						
M12	.583						
M24	.550				.466		
M22	.449						
M40		.777					
M42		.767					
M46		.764					
M44		.745					
M49		.722					
M45		.714					
M43		.712					
M35		.558					
M2			.729				
M1			.725				
M4	.426		.722				
M3			.677				
M6	.454		.476				
M33				.792			
M48				.660			
M36				.644			
M47				-.581			
M19				-.577			
M27					.564		
M20					.534		
M21					.471		
M31			.423		.444		
M7						.739	
M11	.404					.487	
M9						.500	.556
M23	.432						.455

Döndürülmüş Bileşen Matrisleri incelendiğinde 7. faktör sütununda sadece iki madde olduğu görülür. Yukarıda da belirtildiği gibi kararlı faktörlerin en az üç değişken diğer bir ifade ile madde içermesi gerektiği için madde 9 ve 23 ile birden fazla faktörde yer alan ve faktörler arasındaki yük farkı .1'in altında olan 11, 31, 6, 24. maddeler çıkarılmıştır. Ayrıca madde 11 ve 31 çıkarıldığında 6. faktörde, 7. madde tek madde olarak kaldığından ve tek madde faktör oluşturamayacağından, 7. madde de çıkarılarak 2. açımlayıcı faktör analizi gerçekleştirilmiştir.

İkinci analizde Bartlett Küresellik Testi sonucu anlamlı olup; KMO katsayısı da .961 çıkmıştır. Açıklanan Toplam Varyans (Total Variance Explained) Tablosu incelendiğinde öz-değeri 1'in üzerinde olan beş faktör bulunduğu ve bu beş faktörün toplam varyansın yüzde 64.480'ini açıkladığı görülmüştür. İkinci analizin "Döndürülmüş Bileşen Matriksleri" (Ek-I) incelendiğinde maddelerin beş faktörde toplandığı görülmüştür. Madde 21, 24 ve 23'ün birden fazla faktörde yük değeri bulunduğu ve faktörler arasındaki yük değeri farkının .1'in altında olduğu görülmüş ve bu maddeler çıkarılarak üçüncü açımlayıcı faktör analizi gerçekleştirilmiştir.

Üçüncü analizde Bartlett Küresellik Testi sonucu anlamlı olup; KMO katsayısı da .958 çıkmıştır. Açıklanan Toplam Varyans Tablosu incelendiğinde öz-değeri 1'in üzerinde olan beş faktör bulunduğu ve bu beş faktörün toplam varyansın yüzde 65.170'ini açıkladığı görülmüştür. Üçüncü analizin "Döndürülmüş Bileşen Matriksleri" (Ek-İ) incelendiğinde, maddelerin beş faktörde toplandığı ve beşinci faktörde sadece iki madde (20 ve 27) olduğu görülmüştür. Madde 39 ve 4'ün iki ayrı faktörde yük değeri olmasına rağmen faktörler arasındaki yük değeri farkı .1'in üzerinde olduğu için bu maddeler çıkarılmamış ancak madde 20 ve 27 çıkarılarak dördüncü açımlayıcı faktör analizi gerçekleştirilmiştir.

Dördüncü analizde Bartlett Küresellik Testi sonucu anlamlı olup; KMO katsayısı da .958 çıkmıştır. Açıklanan Toplam Varyans tablosu incelendiğinde öz-değeri 1'in üzerinde olan dört faktör bulunduğu ve bu dört faktörün toplam varyansın yüzde 64.465'ini açıkladığı görülmüştür. Dördüncü analizin Döndürülmüş Bileşen Matriksleri (Ek-K) incelendiğinde maddelerin dört faktörde toplandığı görülmüştür. Madde 16, 39, 15 ve 4'ün iki ayrı faktörde yük değeri olmasına rağmen faktörler arasındaki yük değeri farkı 0.1'in üzerinde olduğu için bu maddeler çıkarılmamıştır. Açımlayıcı faktör analizi sonucunda Evlilik Mesajları Ölçeği'nin dört faktörden oluştuğu ve birinci faktörde 21 madde, ikinci faktörde 8 madde, üçüncü faktörde 4, dördüncü faktörde 5 madde olmak üzere toplamda 38 madde olduğu görülmüştür. Yukarıda da belirtildiği gibi bir faktör yükü negatif işaretli de olabilir. Bu nedenle dördüncü faktördeki madde 47 ve 19 ölçekten çıkarılmamıştır. Ölçeğin açımlayıcı faktör analizi sonuçlarını değerlendirmek amacıyla doğrulayıcı faktör analizi yapılmasına karar verilerek, ölçek 336 üniversite uygulanmıştır. Uygulama sonucunda eksik ve birden fazla işaretlemeler nedeniyle 12 öğrencinin formu değerlendirmeye alınmamıştır. Geriye kalan 324 öğrencinin verisi ile doğrulayıcı faktör analizi gerçekleştirilmiştir.

Doğrulayıcı Faktör Analizi (DFA), ölçme modellerinin geliştirilmesinde sık kullanılan ve önemli kolaylıklar sağlayan bir analiz yöntemidir. Bu yöntem, önceden oluşturulan bir model aracılığıyla gözlenen değişkenlerden yola çıkarak gizil değişken (faktör) oluşturmaya yönelik bir işlemdir (Myers, 2000). Genellikle ölçek geliştirme ve geçerlilik analizlerinde kullanılmakta veya önceden belirlenmiş bir yapının doğrulanmasını amaçlamaktadır. Çok sayıda gözlenen veya ölçülen değişken tarafından temsil edilen gizil yapıları içeren, çok değişkenli istatistiksel analizleri tanımlamak amacıyla doğrulayıcı faktör analizi kullanılır. Doğrulayıcı faktör analizi, açımlayıcı faktör analizi ile ortaya çıkarılan faktörlerin, hipotez ile belirlenen faktör yapılarına uygunluğunu test etmek üzere yararlanılan analiz yöntemidir (Karagöz, 2016).

Açımlayıcı faktör analizi, hangi değişken gruplarının hangi faktör ile yüksek düzeyde ilişkili olduğunu sınamak için kullanılırken; belirlenen k sayıda faktöre katkıda bulunan değişken gruplarının bu faktörler ile yeterince temsil edilip edilmediğinin belirlenmesi için doğrulayıcı faktör analizi kullanılır (Aytaç ve Öngen, 2010). Doğrulayıcı faktör analizinde, araştırmacılar ölçüm hataları arasındaki korelasyonu belirlerken, faktörlerin birbirleriyle korelasyonlarının eşit olması beklenir (Aytaç ve Öngen, 2010; Günden ve Miran, 2008). Model araştırmacı tarafından tamamen teorik olarak belirlenip doğrulayıcı faktör analizi ile test edilmiş model olabileceği gibi, açımlayıcı faktör analizi sonucunda elde edilmiş bir model de olabilir (Schmitt, 2011). Yukarıda da belirtildiği gibi Evlilik Mesajları Ölçeğinin açımlayıcı faktör analizi sonucuna göre oluşan dört faktörlü yapısının uygunluğunun test edilmesi amacıyla SPSS AMOS 23 Programı kullanılarak doğrulayıcı faktör analizi gerçekleştirilmiştir.

Doğrulayıcı faktör analizinde model uyumunun test edilmesi için çeşitli istatistikler bulunur. En çok kullanılan istatistikler Ki-kare istatistiği, GFI, CFI ve RMSEA sayılabilir (Aytaç ve Öngen, 2010; Karagöz, 2016). Ki-kare istatistiği (Chi-Square Goodness), $\chi^2/df < 2$ ise mükemmel uyumu ve $\chi^2/df < 3$ ise kabul edilebilir bir uyumu gösterir (Kelloway, 1998). Bryne (2001) örneklem büyüklüğü 250'nin üzerinde ($N > 250$) olduğunda Ki-kare istatistiği (Chi-Square Goodness) $\chi^2/df < 5$, İyilik Uyum İndeksi (Goodness of Fit Index) $GFI > .90$; Karşılaştırmalı Uyum İndeksi (Comparative Fit Index) $CFI > .92$; Normal Uyum İndeksi (Normal Fit Index) $NFI > .90$ ve Yaklaşık Hataların Ortalama Karekökü'nün (Root Mean Square Error of Approximation) $RMSEA < .070$ olması gerektiğini belirtir. Raykov ve Marcoulides (2006) Düzeltilmiş

Uyum İyiliği İndeksi (Adjusted Goodness of Fit Index) AGFI > .85 olduğunda modelin uygunluğunun kabul edilebilir olduğunu ifade etmiştir.

Evlilik Mesajları Ölçeği'nin açımlayıcı faktör analizi sonucunda ortaya çıkan 38 maddeli ve dört faktörlü yapısı doğrulayıcı faktör analizi uygulanarak elde edilen kovaryans matrisleri incelenmiştir. İlk modelin uyum indeksleri; χ^2 (df= 527, N= 324)= 2256.549, $p < .000$; $\chi^2/df = 3.424$; GFI = .696; AGFI = .658, CFI = .804; NNFI = .745 ve RMSEA = .087 şeklinde ortaya çıkmıştır. Bu değerlerin birçoğunun kabul edilebilir düzeyde olmadığı saptanmıştır. Karagöz'e (2016) göre bu durumda doğrulayıcı faktör analizinde elde edilen standardize edilmiş regresyon katsayıları incelenir. Önemli olmayan faktör yükleri analizden çıkarılır. Çıkarılan her maddeden sonra analiz tekrarlanır. Model uyum değerleri ve maddelerin faktör yükleri incelenerek en doğru sonuca ulaşılır. Ayrıca bir faktörün (gizli değişkenin) en az üç maddeden oluşması gerektiğine dikkat edilir. Evlilik Mesajları Ölçeği'nin standardize edilmiş regresyon katsayıları incelenerek 39. maddenin önemli olmayan faktör yük değerine sahip olduğu görülmüş ve bu madde modelden çıkarılarak analiz tekrarlanmıştır. Ancak elde edilen uyum değerlerinin kabul edilebilir düzeyde olmadığı görülmüştür. Ardından sırayla faktör yük değeri önemli olmayan maddeler çıkarılarak analiz sürdürülmüştür. Model 20 maddeli ve üç faktörlü bir yapıya dönüşmüştür.

Karagöz'e (2016) göre doğrulayıcı faktör analizinde modifikasyon indeksleri incelenerek gerekli düzeltmeler yapılabilir. Modifikasyon indekslerinin işaret ettiği düzeltmeler yapıldığında model daha iyi uyum sağlar. Düzeltmelerin kuramsal yapıya uygun olması gerekir. Evlilik Mesajları Ölçeği'nin modifikasyon indeksleri kontrol edilerek bazı değişimler gerçekleştirilmiştir. Birinci faktörde altı madde arasında karşılıklı olarak hata kovaryansları ilişkilendirilmiştir. Düzenlenmiş modelin uyumluluk indeksleri yeniden test edilmiştir. Buna bağlı olarak χ^2 (df = 161, N = 324) = 364.378; $p < .000$, $\chi^2/df = 2.263$; GFI= .900; AGFI= .870; CFI= .962; NFI= .934 ve RMSEA= .063 şeklinde ortaya çıkmıştır. Bu değerler, Evlilik Mesajları Ölçeği'nin 20 maddeli ve üç faktörlü bir modelde kabul edilebilir uyum düzeyine sahip olduğunu göstermektedir. Doğrulayıcı faktör analizi sonucunda ortaya çıkan yapı, Şekil 6'da sunulmuştur.

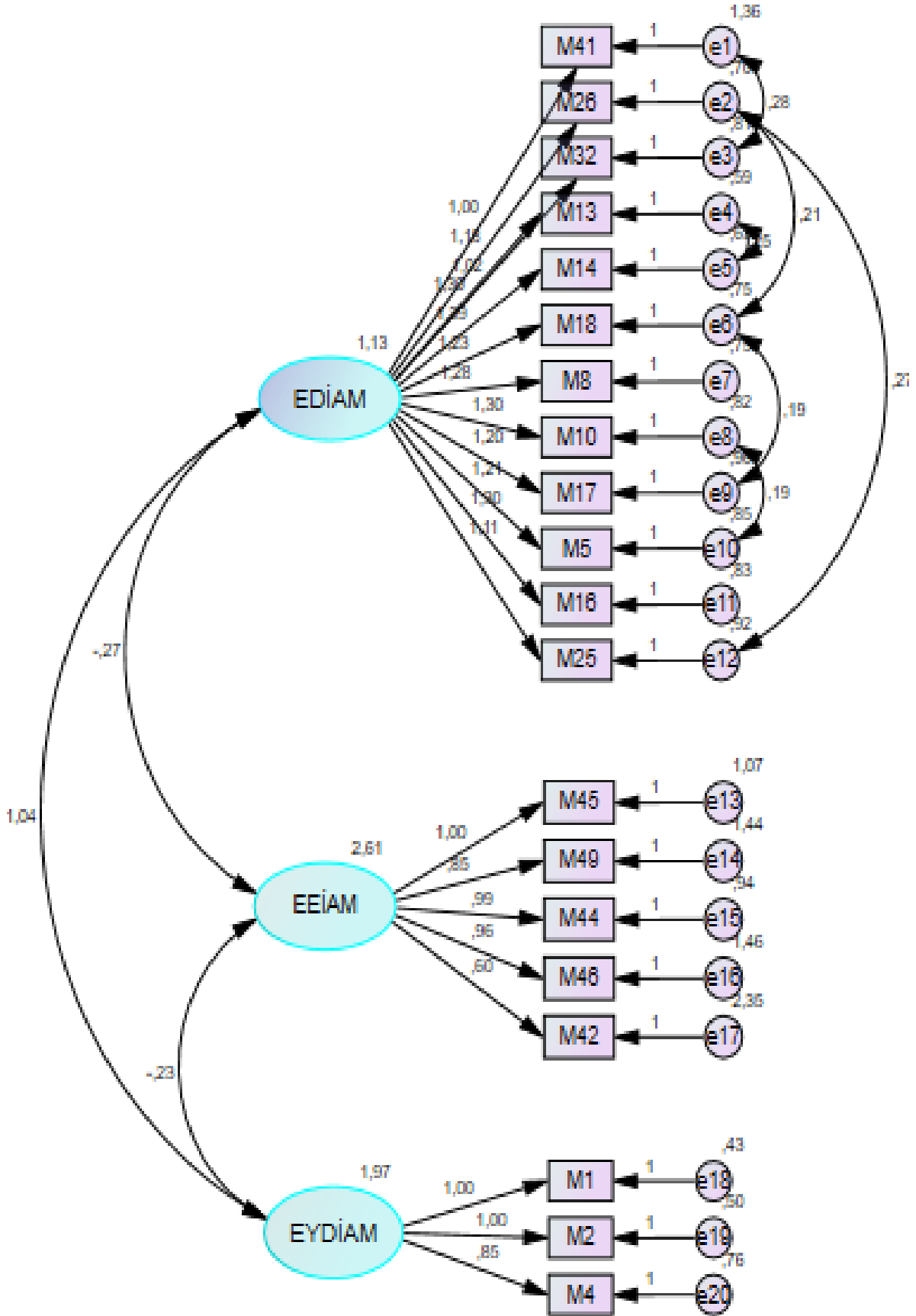

Şekil 6. EMÖ'ye ilişkin doğrulayıcı faktör analizi modeli.

Şekil 6'da görülen Evlilik Mesajları Ölçeği'nin doğrulayıcı faktör analizi sonucunda ortaya çıkan 20 maddeli ve üç faktörlü yapısı açımlayıcı faktör analizi ile yeniden incelenmiştir. Açımlayıcı faktör analizinde Bartlett Küresellik Testi sonucu anlamlı olup; KMO katsayısı da .958 çıkmıştır. Öz-değeri 1'den büyük olan faktörleri belirlemek için gerçekleştirilen faktör analizi sonucu (Ek-I) incelendiğinde özdeğeri 1'in üzerinde olan üç faktör bulunduğu ve bu üç faktörün toplam varyansın yüzde 75.460'ını açıkladığı görülmüştür. Evlilik Mesajları Ölçeği'nin Serpilme Diyagramı (Scree Plot) aşağıda Şekil 7'de gösterilmiştir.

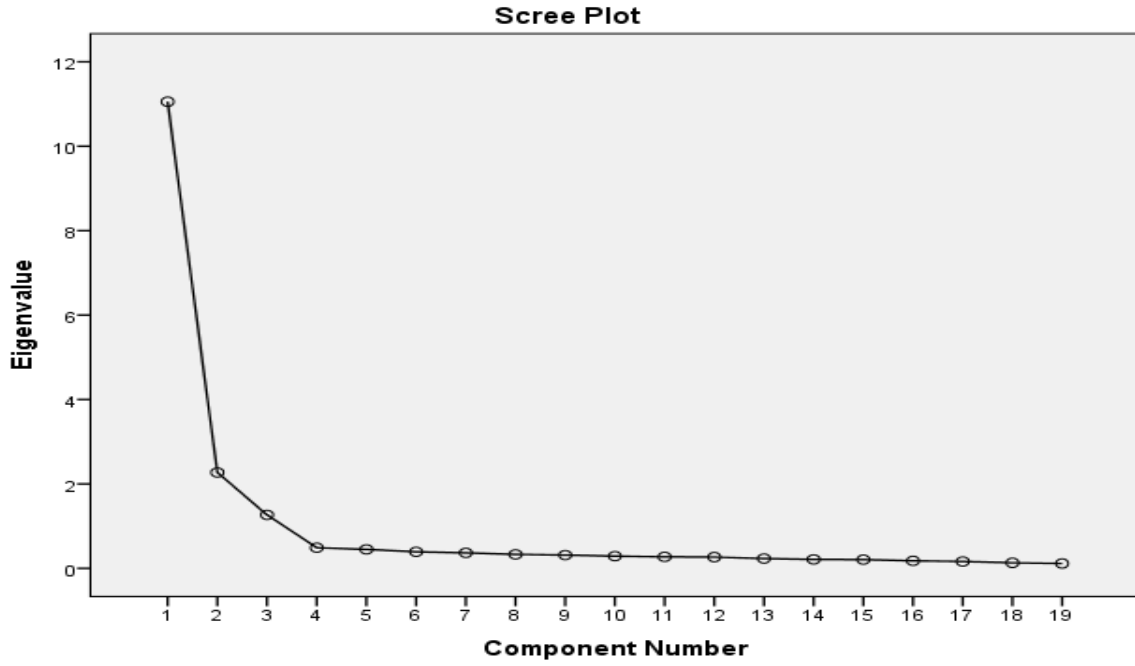

Şekil 7. EMÖ (son analiz) serpilme diyagramı (Scree Plot).

Evlilik Mesajları Ölçeği'nin Serpilme Diyagramında üçüncü faktörden sonra çizginin yataylaştığı görülür. Büyüköztürk'e (2010) göre öz-değerlere göre çizilen serpilme diyagramında birinci faktörden sonra yüksek ivmeli bir düşüş gözlenmekte ise bu durum ölçeğin genel bir faktöre sahip olabileceğini göstermektedir. Buna göre Evlilik Mesajları Ölçeği'nin üç faktörlü ve genel bir faktöre sahip bir ölçek olduğu ifade edilebilir. Evlilik Mesajları Ölçeği'nin Döndürülmüş Bileşen Matriksleri Tablo 6'da sunulmuştur.

Tablo 6
EMÖ Döndürülmüş Bileşen Matrisleri (Son Analiz)

	Bileşenler		
	1	2	3
M18	.878		
M26	.872		
M14	.868		
M13	.848		
M8	.837		
M32	.829		
M17	.823		
M41	.815		
M5	.814		
M10	.802		
M25	.795		
M16	.751		
M46		.817	
M44		.789	
M45		.781	
M42		.766	
M49		.765	
M2			.846
M1			.842
M4			.774

Tablo 6 incelendiğinde Evlilik Mesajları Ölçeği'nin Döndürülmüş Bileşen Matrislerine göre üç alt ölçeği bulunduğu görülür. Birinci alt ölçek on iki, ikinci alt ölçek beş ve üçüncü alt ölçek ise üç maddeden oluşmuştur.

Semantik Farklılıklar Ölçeğinde üç değişkenlik kaynağıyla ilgili genel bir faktör yapısı doğrulanır. Bunlar, denekler, ölçekler ve değerlendirilen terimlerdir. Her durumda, aynı üç faktör, gerçekleştirilen analizlerin çoğunda olduğu gibi baskındır. Kabaca aynı büyüklükte sırayla ortaya çıkmıştır. Üç faktör içerik açısından Değerlendirme (Evaluation), Etki (Potency) ve Aktivite (Activity) olarak sınıflandırılır (Osgood, Suci ve Tannenbaum, 1957). Değerlendirme, insan yargısında yaygın olan değerlendirici faktör olarak tanımlanır. Değerlendirme, ilk olarak ortaya çıkar. Değerlendirmenin elde edilebilen ortak varyansın yaklaşık dörtte üçünü oluşturduğu hesaplanır. İkinci bir faktör olarak ortaya çıkan ve varyansın yaklaşık yarısından daha çoğunu oluşturan Etki; güç, büyüklük ve ağırlıkla ilgilidir. Üçüncü faktör olan Aktivite'nin, fiziksel keskinlik veya sertlik ile ilişkisi olduğu ortaya çıkmıştır. Aktivite, genel olarak Etkiden biraz daha az varyansı açıklar. Faktörler arasındaki göreceli önem ve ilişki değerlendirilmekte olan terimlerle değiştirilebilir (Salcuni, Di Riso, Mazzeschi ve Lis, 2007).

Sonuç olarak Evlilik Mesajları Ölçeği üç faktörden (alt ölçekten) ve toplam 20 maddeden oluşan bir araçtır. İlk faktör “Evliliğin Değerlendirilmesine İlişkin Alınan Mesajlar” (EDİAM) on iki maddedir ve ortak varyansın (75.460) yaklaşık dörtte üçünü (55.423) oluşturmuştur. İkinci faktör “Evliliğin Etkisine İlişkin Alınan Mesajlar” (EEİAM) beş maddedir. Ortak varyansın birinci faktörün açıkladığı oranın dışında kalanının yarısından fazlasını (13.636) açıklamıştır. Üçüncü faktör olan “Evliliğin Yaşatabileceği Duygulara İlişkin Alınan Mesajlar” (EYDİAM) üç maddedir. Bu faktör ortak varyansın ikinci faktörden biraz daha azını (6.401) oluşturmuştur. Buna istinaden Evlilik Mesajları Ölçeğinin faktör yapısı açısından Semantik Farklılıklar Ölçekleri ile uyduğu söylenebilir. Ayrıca alt ölçeklerin isimlerinin “Evliliğin Değerlendirilmesine İlişkin Alınan Mesajlar Alt Ölçeği”, “Evliliğin Etkisine İlişkin Alınan Mesajlar Alt Ölçeği” ve “Evliliğin Yaşatabileceği Duygulara İlişkin Alınan Mesajlar Alt Ölçeği” olmasına karar verilmiştir.

Evlilik Mesajları Ölçeği'nin Güvenilirliği. EMÖ'nün güvenilirliği iç tutarlılık ve test tekrar test yöntemleri ile incelenmiştir. İç tutarlılık yöntemi için Cronbach Alfa Katsayısı ve test tekrar test yöntemi için ise Pearson Momentler Çarpımı Korelasyon Katsayısı hesaplanmıştır. İç tutarlılık ve test tekrar test yöntemleri güvenilirlik sonucuna ilişkin tablo aşağıda sunulmuştur.

Tablo 7
EMÖ ve Alt Ölçeklerine İlişkin İç Tutarlılık ve Test Tekrar Test Güvenilirlik Katsayıları

Ölçek/ Alt Ölçek	Madde Sayısı	Cronbach Alfa	Pearson Momentler Çarpımı
EMÖ	20	.954	.916
Evliliğin Değerlendirilmesine İlişkin Alınan Mesajlar	12	.971	.900
Evliliğin Etkisine İlişkin Alınan Mesajlar	5	.869	.754
Evliliğin Yaşatabileceği Duygulara İlişkin Alınan Mesajlar	3	.904	.875

Tablo 7 incelendiğinde Evlilik Mesajları Ölçeği'nin Cronbach Alfa güvenilirlik katsayısının .954 olduğu görülür. Karagöz'e (2016) göre ölçeğin Cronbach Alfa katsayısı $.80 \leq \alpha < 1.00$ olduğunda ölçek, iç tutarlılığı olan, yüksek derecede güvenilir bir ölçektir. Buna istinaden Evlilik Mesajları Ölçeği'nin yüksek derecede güvenilir bir ölçek olduğu söylenebilir. Evlilik Mesajları Ölçeği'nin alt ölçeklerinin güvenilirlikleri incelendiğinde; Evliliğin Değerlendirilmesine İlişkin Alınan Mesajlar Alt Ölçeği'nin Cronbach Alfa katsayısının .971; Evliliğin Etkisine İlişkin Alınan Mesajlar Alt Ölçeği'nin Cronbach Alfa katsayısının .869 ve Evliliğin Yaşatabileceği Duygulara İlişkin Alınan Mesajlar Alt Ölçeği'nin Cronbach Alfa katsayısının .904 olduğu görülmüştür. Buna

bağlı olarak Evlilik Mesajları Ölçeği alt ölçeklerinin Cronbach Alfa güvenilirlik düzeylerinin yüksek derecede olduğu ifade edilebilir.

Evlilik Mesajları Ölçeği'nin güvenilirliği test tekrar test yöntemi ile de incelenmiştir. Üniversitenin ikinci sınıfından 29, üçüncü sınıfından 18 ve dördüncü sınıfından 40 olmak üzere toplam 87 (59 kadın ve 28 erkek) öğrenciye iki hafta ara ile uygulanan EMÖ'nün Test Tekrar Test Güvenilirliği Pearson Momentler Çarpımı Korelasyon Katsayısı ile hesaplanmıştır. Buna göre EMÖ'nün Test Test Güvenilirlik katsayısı .916 olarak bulunmuştur. Ayrıca Evliliğin Değerlendirilmesine İlişkin Alınan Mesajlar Alt Ölçeği için .900, Evliliğin Etkisine İlişkin Alınan Mesajlar Alt Ölçeği için .754 ve Evliliğin Yaşatabileceği Duygulara İlişkin Alınan Mesajlar Alt Ölçeği için ise .875 katsayıları elde edilmiştir. Bu ilişkilerin tamamı ($p < .001$) anlamlıdır. Buna bağlı olarak Evlilik Mesajları Ölçeği ve alt ölçeklerinin test tekrar test güvenilirlik düzeylerinin yüksek derecede olduğu ifade edilebilir.

Evlilik Mesajları Ölçeği'nin Puanlanması ve Yorumlanması. Evlilik Mesajları Ölçeği'nin puanlamasında her madde için 1-7 arasında değişen işaretleme seçeneği dikkate alınır. Ölçekte yer alan maddelere verilen tepkinin olumluluğu 1'den 7'ye doğru gidildikçe artar. Evlilik Mesajları Ölçeği'nin iki maddesi (12. ve 15. madde) ters puanlanır. Ölçekten her bir mesaj kaynağı için en düşük 20; en yüksek 140 puan alınabilir. "Aile, Arkadaşlar, Kitle İletişim Araçları ve Diğer Kurumlar" şeklindeki dört kaynaktan elde edilen puanlar toplanarak alınan genel evlilik mesajları puanı da hesaplanabilir. Alınan Genel Evlilik Mesajları için en düşük 80 puan, en yüksek 560 puan alınabilir. Ölçekten yüksek puan alınması hem mesaj kaynakları temelinde hem de genel değerlendirmede bireyin evliliğe ilişkin olumlu mesajlar aldığının göstergesidir. Bu araştırma kapsamında, dört mesaj kaynağından alınan Genel Evlilik Mesajlarına ilişkin değerlendirme yapılmamıştır.

İnönü evlilik tutum ölçeği (İETÖ). Bayoğlu ve Atli (2014) tarafından genç yetişkinlerin evliliğe ilişkin tutumlarını belirlemeye yönelik olarak geliştirilen İETÖ; 21 madde ve tek faktörden oluşan beşli Likert tipinde bir ölçme aracıdır. İETÖ'nün geliştirilme sürecinde alan taraması yapılarak madde havuzu oluşturulmuş; madde havuzunda dört alan uzmanının her bir maddeye ilişkin görüşleri dikkate alınarak, 30 maddelik deneme formu geliştirilmiştir. Deneme formu 27 üniversite öğrencisine uygulanmış, maddelerin anlaşılıp anlaşılmadığı, yazım hatalarının olup olmadığı ve

ölçeğin uygulama süresi tespit edilmiştir. Ardından ölçek, evlenmemiş, 19-23 yaş arasında olan 723 üniversite öğrencisine uygulanmıştır (Bayoğlu ve Atli, 2014).

Ölçeğin uygulamasından elde edilen veriler SPSS 21'e girilmiş, eksik ve yanlış doldurulan formlara ek olarak, uç değerleri tespit etmek için -3 ile +3 Z değeri dikkate alınmış ve bu kritere uymayan veriler de analize alınmamış ve analiz işlemi geriye kalan 553 veri ile gerçekleştirilmiştir. Açıklayıcı faktör analizi sonucunda ölçeğin toplam varyansın %36.770'ini açıklayan, tek faktörlü 21 maddelik bir ölçek olduğu belirlenmiştir. Ölçeğin doğrulayıcı faktör analizi yapılmış ve sonucunda $\chi^2 = 499.73$ sd = 172, $\chi^2/sd = 2.905$, değerleri saptanmıştır. Bununla birlikte, CFI= .93, GFI= .91, NFI=.90 ve RMR = .04 değerleri ile ölçeğin kabul edilebilir uyum değerlerinde olduğu saptanmıştır. Bu değerler ölçeğin kabul edilebilir uyum değerine sahip olduğunu gösterir. İETÖ'nün güvenilirliğine ilişkin çalışmalarda ise iç tutarlılık katsayısı (Cronbach Alpha) .90, Spearman Brown Testi Yarılama Testi .88 olarak bulunmuştur (Bayoğlu ve Atli, 2014). Bu araştırma kapsamında yapılan güvenilirlik analizinde ise ölçeğin iç tutarlılık (Cronbach Alpha) katsayısı .92 çıkmıştır.

İETÖ'nün puanlaması 1= Hiç katılmıyorum ile 5= Kesinlikle katılıyorum şeklinde olup ölçekten en az 21 ve en fazla 105 puan alınmaktadır. Ölçekten yüksek puanların alınması evliliğe ilişkin tutumun yüksek olduğunun göstergesidir (Bayoğlu ve Atli, 2014). İETÖ, genç yetişkinlerin evlilik tutumlarını belirleme amacıyla geliştirilmiştir. Ölçeğin geliştirilme sürecindeki çalışmalar, geçerliliğine ve güvenilirliğine ilişkin bulgulara bağlı olarak, ölçeğin bu araştırma kapsamında kullanılabileceği söylenebilir.

Kişisel bilgi formu (KBF). Çalışmada kullanılan 'Kişisel Bilgi Formu' araştırmacı tarafından geliştirilmiştir. Formda cinsiyet, yaş, ailenin Türkiye'nin hangi coğrafi bölgesinden olduğu, yaşamın çoğunun geçirildiği yerleşim birimi, romantik ilişki durumu, sosyo-ekonomik düzey, anne-babanın evlenme şekli, anne- babanın evlilik durumu, anne-babanın evliliklerindeki evlilik çatışmasının sıklığı, annenin eğitim düzeyi ve babanın eğitim düzeyine ilişkin sorular yer almıştır.

Verilerin Analizi

Karma yöntem desenlerinden olan keşfedici sıralı desene göre tasarlanan bu araştırmada veri analizi desenin sürecine uygun olarak gerçekleştirilmiştir. Burada araştırmanın nitel ve nicel kısmının veri analizine ilişkin bilgiler sunulmuştur.

Araştırmanın nitel kısmı için verilerin analizi. Araştırmanın nitel aşamasındaki görüşmeler ses kayıt cihazı aracılığıyla kaydedilmiştir. Görüşmeler araştırmacı tarafından yazıya dökülerek deşifre edilmiştir. Öğrencilerin hangi kaynaklardan, ne gibi ve nasıl evlilik mesajları aldığına ilişkin görüşleri ile ilgili elde edilen veriler içerik analizine tabi tutulmuştur. Bu amaçla üniversite öğrencilerinin aldıkları evlilik mesajlarının kaynaklarına ilişkin görüşleri, ilgili kuramsal çerçeveye uygun olarak kavramlar ve temalar çerçevesinde kodlanarak, bir araya getirilmiş, sistematik bir biçimde düzenlenerek olumlu, olumsuz ve nötr (yansız) şeklinde sınıflandırılmıştır. Birinci ve ikinci düzey temalar belirlenmiştir. Elde edilen kod listesi ve kodlama içeriğinin dökümü alınarak bağımsız denetleyiciler (rehberlik ve psikolojik danışma alanından üç uzman) tarafından incelenmiştir. Denetleyicilerin görüş ve önerileri doğrultusunda tema isimleri ve kodlamalar düzeltilmiştir. Bu işlemler tamamlandıktan sonra evlilik mesajları ve kaynakları netleştirilmiştir. Evlilik mesajlarının ifadeleri yazılmıştır. Ardından yukarıda anlatılan ölçek geliştirme süreci takip edilerek Evlilik Mesajları Ölçeği geliştirilmiştir.

Araştırmanın nicel kısmı için verilerin analizi. Araştırmanın betimsel tarama desenine uygun tasarlanan nicel bölümünde Evlilik Mesajları Ölçeği, İnönü Evlilik Tutum Ölçeği ve Kişisel Bilgi Formu'ndan elde edilen veriler analiz edilmiştir. Araştırmada katılımcılardan elde edilen veriler, SPSS 23.0 (Sosyal Bilimler için İstatistik Paket Programı) kullanılarak bilgisayar ortamına aktarılmıştır.

Araştırmanın bağımlı değişkeni olan evlilik tutumu ile bağımsız değişkenleri olan alınan evlilik mesajı ve demografik değişkenler arasında gerçekleştirilen karşılaştırmalarda parametrik veya parametrik olmayan testlerden hangilerinin kullanılacağına karar verilebilmek için belli varsayımların oluşması gerekir. İlgilenilen değişkene ait ölçümler en az eşit aralık düzeyindeki bir ölçekten elde edilmelidir. Üzerinden toplam puan ve ortalama alınan değişkene ait puanların dağılımı normal olmalıdır. Farklılık yaratıp yaratmadığı düşünülen değişkenler en az iki bağımsız grup oluşturmalıdır. Grupların ortalamaları aynı değişkene ait olmalıdır. Ortalama puanları karşılaştırılacak örneklem ilişkisiz olmalıdır. Gruplarda yer alan birey sayısı 30'un üstünde olmalıdır (Büyüköztürk, 2010; Green ve Salkind, 2008; Kalaycı, 2005). Belirtilen varsayımlara bağlı olarak, İnönü Evlilik Tutum Ölçeği'nden ve Evlilik Mesajları Ölçeği'nden (her kaynak için ayrı ayrı ve genel puan toplamı için) elde edilen puanların

normal dağılıp dağılmadığını belirlemek için çarpıklık (skewness) ve basıklık (kurtosis) değerlerine bakılmıştır. Analiz sonuçları Tablo 8’de sunulmuştur.

Tablo 8
EMÖ VE İETÖ Çarpıklık (Skewness) ve Basıklık (Kurtosis) Değerleri

Ölçek	Çarpıklık/ Basıklık	İstatistik	Standart Hata
İnönü Evlilik Tutum Ölçeği	Çarpıklık Basıklık	-.302 -.223	.077 .154
Aileden Alınan Evlilik Mesajları	Çarpıklık Basıklık	-.635 -.494	.077 .154
Arkadaşlardan Alınan Evlilik Mesajları	Çarpıklık Basıklık	-.367 -.234	.077 .154
Kitle İletişim Araçlarından Alınan Evlilik Mesajları	Çarpıklık Basıklık	-.118 -.579	.077 .154
Diğer Kurumlardan Alınan Evlilik Mesajları	Çarpıklık Basıklık	-.416 -.468	.077 .154

George ve Mallery (2010) çarpıklık ve basıklık değerleri -2 ile +2 aralığında ise verilerin normal dağılıma sahip olduğunun kabul edilebileceğini belirtir. Tablo 8’de görüldüğü gibi İETÖ çarpıklık değeri -.302 ve basıklık değeri -.223; Aileden Alınan Evlilik Mesajları çarpıklık değeri -.635 ve basıklık değeri -.494; Arkadaşlardan Alınan Evlilik Mesajları çarpıklık değeri -.367 ve basıklık değeri -.234; Kitle İletişim Araçlarından Alınan Evlilik Mesajları çarpıklık değeri -.118 ve basıklık değeri -.579 ve Diğer Kurumlardan Alınan Evlilik Mesajları çarpıklık değeri -.416 ve basıklık değeri -.468’dir. İfade edilen çarpıklık ve basıklık değerleri -2 ile +2 arasında olduğundan ölçeklerden elde edilen puanların normal dağılımda olduğu söylenebilir.

Normallik varsayımının sağlanabilmesi özellikle sosyal bilimlerde zor olabilir. Bu durumda özellikle büyük örneklerde ($n>30$) ANOVA yapılırken normallik varsayımının ihlali verilerin yorumlanmasında önemli bir soruna yol açmaz (Pallant, 2016). Bu araştırmanın örneklem büyüklüğü 1013 olduğundan dağılımın normal olduğu varsayılmıştır. Varyansların homojenliği varsayımının gerçekleşip gerçekleşmediğini belirlemek için Levene Testi (EK-İ) uygulanmıştır. Levene Testi sonucunda varyansların homojenliği varsayımının demografik değişkenlerin her biri için ($p<.05$) sağlandığı görülmüştür.

Üniversite öğrencilerinin evliliğe ilişkin tutumlarının, aldıkları evlilik mesajlarının kaynaklarına göre anlamlı farklılık gösterip göstermediğinin belirlenmesi için, Evlilik

Mesajları Ölçeğinin mesaj kaynakları olan aile, arkadaşlar, kitle iletişim araçları ve diğer kurumlar için toplam puanları ve her kaynak için üç alt boyutundan alınan puanlar doğrultusunda elde edilen ortalama ve standart sapmaya bağlı olarak “Alınan Evlilik Mesajlarının” olumluluğu “Alt Düzey” ve “Üst Düzey” olarak belirlenmiştir. Düzeylerin belirlenmesinde ortalama yarım standart sapma değeri çıkarılarak orta düzeyin alt sınırı, ortalama yarım standart sapma değeri eklenerek orta düzeyin üst sınırı belirlenmiştir. Orta düzeyin alt sınırının altındaki puanlar alt düzeyin, orta düzeyin üst sınırının üstünde kalan puanlar üst düzeyin göstergesi olarak kabul edilmiştir (Alt ve üst düzeyin belirlenmesine yönelik olarak hesaplanan değerler ile düzeylerdeki birey sayısı Ek-L’de gösterilmiştir). Böylece her bireyin aldığı evlilik mesajı puanı kaç ise alt veya üst düzey şeklinde sınıflandırılmıştır. Bu hesaplamalar yapılırken virgülden sonraki değerler yuvarlanarak işlemler gerçekleştirilmiştir. Analizde alt düzey ile üst düzey üzerinden işlemler gerçekleştirilmiş olup; orta düzey analize dahil edilmemiştir.

Araştırmada yaş, yaşamın çoğunun geçirildiği yerleşim birimi, ailenin Türkiye’nin hangi coğrafi bölgesinden olduğu, algılanan sosyo-ekonomik düzey, anne babanın evlilik durumu, anne babanın evliliğindeki çatışma sıklığı, annenin eğitim düzeyi ve babanın eğitim düzeyi değişkenlerinde gözeneklerdeki işaretleme sayısında büyük dengesizlikler olduğu saptanmış ve bu değişkenlere göre değerlendirme yapılmamıştır. Bunun yanısıra anne babanın evlilik şekli değişkeninde bir seçenekteki işaretleme sayısının 30’dan az ($n < 30$) olduğu ancak diğer iki seçenekteki işaretleme sayısının benzer olduğu saptanmıştır. Buna istinaden 30’un altında işaretlenen seçenek analize dahil edilmeyerek; verilerin çözümlenmesinde ikili gruplar için bağımsız grupların karşılaştırılmasında kullanılan t testi uygulanmıştır. Varyans analizi değerlendirmelerinde grupların homojenliği Levene testi ile belirlenmiştir. Analizlerin tamamı için grupların homojen olduğu görüldüğünde F değeri anlamlı bulunan sonuçlarda farkın hangi gruplar arasında olduğunun belirlenmesi amacıyla Scheffe Çoklu Karşılaştırma Testi’nden yararlanılmıştır (Büyüköztürk, 2010).

Araştırmada gruplar arasında anlamlı farklılık olduğu durumlarda etki büyüklüğü istatistikleri hesaplanmıştır. Etki büyüklüğü istatistikleri, bağımsız değişkenin, bağımlı değişken üzerinde ne derece etkili olduğunu belirlemek üzere kullanılır (Büyüköztürk, 2010). Araştırmada t testi ile karşılaştırılan gruplarda, Cohen’in d değeri hesaplanmıştır. Cohen’e (1988) göre d değeri; .20 küçük (small) etki büyüklüğü; .50 orta (medium); .80 olduğunda ise büyük (large) etki büyüklüğü olarak yorumlanır.

ANOVA ile karşılaştırılan gruplarda sık kullanılan bir istatistik olan eta-kare (η^2) korelasyon katsayısı hesaplanmıştır. Bu katsayı yorumlanırken; .01 düzeyindeki bir değer küçük; .06 düzeyindeki bir değer orta, .14 düzeyindeki bir değer ise geniş etki büyüklüğü olarak değerlendirilir (Büyüköztürk, 2010). Araştırmada hata payı .05 olarak alınmıştır.

Araştırmanın Geçerlilik ve Güvenilirliği

Bilimsel araştırmanın ölçütlerinden biri, sonuçların inandırıcılığıdır. Bu nedenle 'Geçerlilik' ve 'Güvenilirlik' araştırmalarda en sık kullanılan iki önemli kriterdir. Özellikle de nicel araştırmaların bilimsel değer taşıması noktasında belirleyici temel öğeler olarak bilinen bu kavramlardan geçerlilik, araştırma sonucunun doğruluğunu konu edinirken; güvenilirlik ise araştırma sonuçlarının tekrar edilebilirliğini vurgular (Yıldırım ve Şimşek, 2011). Bu kısımda araştırmanın hem nitel kısmının hem de nicel kısmının geçerliliği ve güvenilirliği konusunda bilgi sunulmuştur.

Araştırmanın nitel kısmının geçerlilik ve güvenilirliği. Aşağıda araştırmanın nitel kısmının geçerliliği ve güvenilirliğine ilişkin bilgi verilmiştir.

Araştırmanın nitel kısmının geçerliliği. Geçerlilik nitel araştırmaların güçlü yanlarından biridir. Geçerlilik, okuyucu, katılımcı ve araştırmacının bakış açısından bulguların doğru olup olmadığının belirlenmesine dayanır (Creswell, 2014). Araştırmacının, elde ettiği verileri ayrıntılı bir biçimde rapor etmesi, sonuçlara nasıl ulaştığını açıklaması, geçerliğin önemli bir ölçütüdür. Örneğin, betimsel analizin yer aldığı bir çalışmada araştırmacının, katılımcılardan aldığı ifadeleri doğrudan alıntılar şeklinde vermesi ve sonuçları bu alıntılar ile ilişkilendirmesi geçerlik için önemli bir adımdır. Geçerlik, 'iç geçerlilik' ve 'dış geçerlilik' olarak ikiye ayrılır. Bu kavramlar daha çok nicel araştırmalarda kullanıldığı için, nitel araştırmalarda iç geçerlik yerine 'inandırıcılık' ve dış geçerlik yerine ise 'aktarılabirlik' ifadesi kullanılır (Yıldırım ve Şimşek, 2011). Nitel araştırmaların bilimsel amaca hizmet edip etmediği, araştırmanın inandırıcılığı ve aktarılabirliği ile anlaşılabilir.

Araştırmanın teknik uygulama sürecinin ve araştırmadan elde edilen sonuçların inandırıcı olmasının temel bir zorunluluk olduğu söylenebilir. Yıldırım ve Şimşek'e (2011) göre araştırmacının ulaştığı bulguların gerçekliğine, eldeki verilere nesnel bir şekilde ulaşıldığına, benzer ortamlarda sonuçların geçerliğine, sonuçların nesnel bir

şekilde ortaya konulduğuna ilişkin kanıtlar sunması gerekir. Bu nedenle araştırmacıların inandırıcılığın artması için bazı stratejiler uygulanır.

Bu çalışmada inandırıcılığın (iç geçerlilik) sağlanabilmesi için verilerin toplandığı zaman diliminde katılımcılar, araştırma konusunda bilgilendirilmiştir. Katılımcılara kendileriyle yapılan görüşmelerin Evlilik Mesajları Ölçeği'nin geliştirilmesi amacıyla kullanılacağı, isimlerinin araştırma sürecinde ve raporlaştırma çalışmalarında gizli tutulacağı, görüşme kayıtlarının araştırma bitiminde silineceği konusunda bilgi verilmiştir. Ayrıca bu konulara ilişkin katılımcıların akıllarına takılan başka sorular olduğunda kendileri aydınlatılmıştır. Özetle, görüşmelerde katılımcıların samimi yanıtlar vermesi için gerekli çalışmalar yapılmıştır.

Çeşitleme'nin (triangulation) olmadığı bir araştırmanın geçerlik ve güvenilirlik açısından zayıf kaldığı (Yıldırım ve Şimşek, 2011) bilindiğinden, araştırılan konuya ilişkin farklı bakış açılarının ortaya konulması sağlanmaya çalışılmıştır. Bu nedenle birinci, ikinci, üçüncü ve dördüncü sınıfta öğrenim görmekte olan ikişer üniversite öğrencisi araştırmanın bireysel görüşme kısmına dahil edilmiştir. Ayrıca farklı fakültelerde öğrenim görmekte olan 13 (11 kadın, iki erkek) kişilik ve sekiz (altı kadın, iki erkek) kişilik iki grup öğrenci ile ayrı ayrı grup görüşmeleri gerçekleştirilmiştir. Çeşitliliği sağlamak amacıyla katılımcıların cinsiyet, yaş, yaşanılan şehir açısından farklı olmasına özen gösterilmeye çalışılmıştır. Araştırmada farklı algıların ve farklı deneyimlerin törpülenmeden ortaya konması ve farklılıkların olabildiğince tüm zenginliğiyle ortaya konmasına gayret edilmiştir. Böylece araştırmanın inandırıcılığının artmasına katkıda bulunulmaya çalışılmıştır.

Yıldırım ve Şimşek'e (2011) göre araştırma konusunu iyi bilen ve aynı zamanda nitel araştırma yöntemleri konusunda uzmanlaşmış bireylerin yapılan çalışmayı takip etmesi, incelemesi, eleştirel gözle bakması ve araştırmacıya geribildirimde bulunması araştırmanın niteliğine katkıda bulunduğu gibi araştırmanın inandırıcılığının artması için de ayrıca önemli bir stratejidir. Bu nedenle bu çalışma sürecinde araştırma teknikleri ile psikolojik danışma ve rehberlik alanında doktora düzeyinde eğitim almış bir profesör ve iki doçent öğretim üyesinden destek istenmiş, onların uyarı ve destekleri doğrultusunda gerekli düzeltme ve düzenlemeler yapılmıştır. Buna bağlı olarak inandırıcılık konusundaki bir diğer önemli strateji olan 'uzman incelemesi'nden de yararlanılmıştır.

Yıldırım ve Şimşek'e (2011) göre nitel araştırmalarda 'genelleme' yerine 'aktarılabirlik' ifadesinin kullanılması, araştırma sonucunun doğrudan benzer ortamlara genellenememesidir. Bununla birlikte 'aktarılabirlik' sonuçların böyle ortamlara uygulanabilirliğine ilişkin geçici yargılara ulaşılması ve test edilebilecek denenceler oluşturulması anlamına gelmektedir. Aktarılabirliğin artırılması 'ayrıntılı betimleme' ve 'amaçlı örnekleme' ile mümkün olmaktadır. Bu amaçla görüşmelerden elde edilen veriler mümkün olduğunca betimlenmeye çalışılmış, ortaya çıkan kavram ve temalar doğrultusunda katılımcıların ifadelerine bağlı kalınarak 'doğrudan alıntılar'a yer verilmiştir. Bununla birlikte nitel araştırmalarda genele ait bilgilerin yanında özele ait bilgilere ulaşmak da önemli olduğu için yukarıda söz edildiği gibi araştırmaya dahil edilen toplam 29 üniversite öğrencisi 'amaçlı örnekleme' yöntemiyle seçilmiştir.

Araştırmanın nitel kısmının güvenilirliği. Yıldırım ve Şimşek'e (2011) göre güvenilirlik konusu, araştırma sonucunun inandırıcılığı açısından önemli olmakla birlikte nitel çalışmalar için farklı bir anlam da ifade eder. İnsan davranışı sürekli değişen ve karmaşık özelliklere sahiptir. Bu nedenle hiçbir zaman durağan bir nitelik taşımayan insan davranışlarında ve dolayısıyla sosyal bilimlerde 'kullanılan yöntem ne olursa olsun' yapılan bir araştırmanın aynen tekrarı mümkün değildir. Bu nedenle nitel araştırmalarda, çalışmaların benzer gruplara uygulanması ile aynı sonuçlara ulaşamayabileceği kabul edilir (dış güvenilirlik). Başka bir ifade ile aynı soruların, benzer özelliklere sahip bireylere sorulması yoluyla yapılan iki nitel araştırmada tutarlılığı yüksek sonuçlar elde edilemeyebilir, çünkü zamanın, ortamın, kişisel yaşantıların farklılığı; aynı soruların kullanıldığı iki nitel araştırmayı farklı sonuçlara götürebilir. Buna bağlı olarak araştırmanın dış güvenilirliğinin çalışılan gruba bağlı olarak şekillendiği söylenebilir.

Nitel yaklaşımda her araştırmacının algı ve yorumlamalarının farklı olabileceği, aynı verilerin farklı iki araştırmacı tarafından farklı yorumlanması da olağan kabul edilir (iç güvenilirlik). İşte tüm bu nedenlerden dolayı güvenilirlik konusu nitel araştırmalarda farklı bir anlam ifade eder. Bir araştırmanın iç güvenilirlik ile dış güvenilirliğin artmasını sağlamak için alınması gereken bazı önlemler bulunur (Yıldırım ve Şimşek, 2011). Bu araştırma kapsamında da bu önlemlerin alınmasına özen gösterilmiştir.

Yıldırım ve Şimşek'e (2011) göre nitel bir araştırmanın dış güvenilirliğini arttırmak için alınması gereken önlemlerden biri araştırma için veri kaynağı olan kişilerin net bir şekilde tanımlanmasıdır. İkincisi araştırma sürecinin geçtiği sosyal

ortamların açık bir şekilde belirlenmesidir. Verilerin toplandığı sosyal ortamların net bir şekilde tanımlanması gerekmektedir. Üçüncüsü elde edilen verilerin analizinde kullanılan kavramsal çerçevenin tanımlanması ve son olarak da veri toplama ve analiz ile ilgili açıklamaların ayrıntılı bir biçimde yapılması 'dış güvenilirlik' açısından ciddi önem arz eder.

Bu araştırma dış güvenilirlik açısından uygun bir şekilde planlanmıştır. Bu çalışmada ilk olarak verilerin kimlerden toplanacağı önceden belirlenmiştir. İkinci olarak çeşitliliğin sağlanması ve alınan evlilik mesajlarının ve mesaj kaynaklarının net bir şekilde ortaya konması için veriler, farklı sosyal ortamlar olarak adlandırılacak farklı fakültelerin öğrencilerinden toplanmıştır. Üçüncü olarak ise üniversite öğrencilerinin aldığı evlilik mesajları ve mesajları hangi kaynaklardan aldıkları alanyazına uygun olarak analiz edilmiştir. Son olarak görüşmelerin nasıl yapıldığı verilerin nasıl kaydedildiği ve analiz edildiği gibi konulara ilişkin ayrıntılı bilgi 'nitel veri toplama teknikleri' ile 'nitel veri analizi' kısmında verilmiştir.

Yıldırım ve Şimşek'e (2011) göre nitel bir araştırmanın iç güvenilirliğini arttırmak için alınması gereken farklı önlemler bulunur. Birincisi, toplanan verilerin doğrudan, araştırmacının herhangi bir yorumu olmadan, betimsel bir biçimde sunmaktır. İkincisi, aynı araştırmaya birden fazla araştırmacının dâhil edilmesidir. Bu sayede araştırmacılar; verilerin toplanmasında, analizlerin yapılmasında, sonuçlara ulaşılmasında 'uzlaşma noktaları' oluşturmuş olur ve bu da araştırmanın başkaları tarafından kabul edilme olasılığını artırır. Üçüncüsü toplanmış olan verilerin sonuçlarının, bir başka araştırmacının onayından geçmesidir. Böylece araştırmacı, sonuçları 'kendi düşüncelerine' değil elde ettiği verilere dayandığını gösterebilir. Son olarak önceden oluşturulan ve detaylı bir biçimde tanımlanmış bir kavramsal çerçeveye bağlı olarak yapılan bir veri analizi de iç güvenilirliği artırır.

Bu çalışmada iç güvenilirliği artırma konusunda ilk olarak üniversite öğrencileriyle gerçekleştirilen görüşmeler doğrudan yazıya dökülmüş ve araştırmacı bu işlem sırasında kendi yorumunu bu yazma sürecine katmamıştır. İkinci olarak araştırma kapsamındaki görüşmeler için hazırlanan yarı yapılandırılmış form ile görüşmelerin gerçekleştirilmesi, kaydedilmesi ve analiz edilmesi sürecinde araştırmacı, en az doçent düzeyinde üç alan uzmanından akademik destek almış ve olası kod, kategori ve temalar üzerinde fikir alışverişinde bulunmuş, ortak temalar oluşturulmuştur. Üçüncü olarak elde edilen sonuçlar, tez danışmanı onayından

geçirilerek gerekli düzeltmeler yapılmıştır. Son olarak veriler, kavramsal çerçeveye uygun bir şekilde analiz edilmiştir. Bu yolla araştırmanın iç güvenilirliği arttırılmaya çalışılmıştır.

Araştırmanın nicel kısmının geçerlilik ve güvenilirliği. Bu kısımda araştırmanın nicel kısmının geçerliliği ve güvenilirliğine ilişkin bilgi verilmiştir.

Araştırmanın nicel kısmının geçerliliği. Geçerlilik; bir ölçme aracının, bireyin ölçülmek istenen özelliğinin başka özellikler ile karıştırılmadan ne derece doğru ölçüldüğüyle ilgilidir. Başka bir deyişle bir ölçme aracı ölçmeyi amaçladığı şeyi başka özellikler ile karıştırmadan ölçebiliyorsa o ölçme aracı geçerlidir. Geçerliliğin; kapsam geçerliği, ölçüt geçerliliği, yapı geçerliliği ve görünüş geçerliliği gibi türleri vardır (Büyüköztürk ve diğerleri, 2014). Bu araştırma kapsamında geliştirilen olan Evlilik Mesajları Ölçeği'nin 'kapsam geçerliliği' ve 'görünüş geçerliliği' sağlanmaya çalışılmıştır. Kapsam geçerliliği ölçme aracını oluşturan maddelerin ölçülmek istenen, belirlenmiş davranışların tümünün ne düzeyde temsil edilebildiğini ifade eder. Bu nedenle ölçme aracındaki maddelerin sayısı ve kalitesi kapsam geçerliliği ile ilişkilidir. Bu yaklaşım, ölçülmek istenen konular ile ilgili davranışlar kümesinin net bir şekilde ortaya konmasını ve sonrasında bu davranışları test edecek maddelerin oluşturulmasını gerektirir (Büyüköztürk ve diğerleri, 2014). Bu araştırmada üniversite öğrencilerin evliliğe ilişkin hangi kaynaklardan nasıl ve ne gibi mesajlar aldıklarının belirlenmesi için öncelikle araştırmanın birinci aşamasında (nitel kısım) elde edilen temalar ve katılımcıların ifadeleri doğrultusunda Evlilik Mesajları Ölçeği geliştirilmiştir. Maddeler yazılırken nitel analizler sonucunda elde edilen bütün temalar temsil edilmeye çalışılmıştır.

Görünüş geçerliliği ise bir ölçme aracının adı, açıklamaları ve içindeki maddeler ile ölçmeyi amaçladığı şeyi ölçüyor görünmesi olarak tanımlanmaktadır. Bu çalışmada da üniversite öğrencilerinin aldığı evlilik mesajlarını belirlemek amacıyla kullanılan ölçme aracının geliştirilmesinde de testin amacı ve kapsamı hakkında bilgiler verilerek görünüş geçerliği sağlanmıştır. Evlilik Mesajları Ölçeği'nin yapı geçerliliğine ilişkin çalışmalar ise yukarıda ifade edilmiştir. Ölçeğin yapısal olarak geçerli bir ölçek olduğu söylenebilir.

Araştırmanın nicel kısmının güvenilirliği. Can'a (2014) göre ölçmede en sık kullanılan kavramlardan biri geçerlilik, öteki ise güvenilirliktir. Geçerlilik daha çok ölçülen konu ile ilgiliyken; güvenilirlik ölçümdeki hatalar ile ilgilidir. Güvenilirlik, arka

arkaya yapılan ölçümler arasındaki kararlılık veya tutarlılık olarak tanımlanır. Daha genel bir tanım yapmak gerekirse güvenilirlik, ölçümün tesadüfi hatalardan arınmış olması durumu olarak ifade edilebilir. Güvenilirliği test etmenin birden fazla yolu vardır. Bunlar: İki uygulamaya (testin tekrarı ve eşdeğer-paralel testler) ve Tek uygulamaya dayalı yaklaşımlar (iç tutarlılık güvenilirliği için; testi yarılama, Kuder Richardson-20 ve 21 güvenilirlik katsayılarını hesaplama, Cronbach Alpha- α güvenilirlik katsayısını hesaplama) olarak ifade edilir.

Araştırma kapsamında Cronbach Alpha (α) güvenilirlik katsayısını hesaplama yöntemi kullanılmıştır. Bunun nedeni ise test puanlarının güvenilirliğinin bir alt kestiricisi olarak kullanılan Cronbach Alpha katsayısının özellikle cevapların derecelendirme ölçeğinden elde edildiği durumlarda uygulanmasıdır (Büyüköztürk ve diğerleri, 2014). Ayrıca test tekrar test yöntemi ile de güvenilirlik hesaplanmıştır. Araştırmada uygulanan güvenilirlik analizi yöntemlerinin sonuçları yukarıda ifade edilmiştir.

Bölüm 4

Bulgular ve Yorumlar

Bu bölümde araştırmanın alt problemlerine ilişkin elde edilen verilerin istatistiksel analizleri sonucunda ulaşılan bulgular ve bunlara ilişkin yorumlar sunulmuştur. Bulgu ve yorumların sunumunda, üniversite öğrencilerinin çeşitli kaynaklardan aldıkları evlilik mesajları ve evlilik tutumlarına ilişkin bulgu ve yorumlara öncelik verilmiştir. Ardından üniversite öğrencilerinin sosyo-demografik özelliklerine göre farklı kaynaklardan aldıkları evlilik mesajlarına ilişkin bulgu ve yorumlar sunulmuştur.

Üniversite Öğrencilerinin Çeşitli Kaynaklardan Aldıkları Evlilik Mesajları ve Evlilik Tutumlarına İlişkin Bulgu ve Yorumlar

Üniversite öğrencilerinin farklı kaynaklardan aldığı evlilik mesajları ve evlilik tutumlarına ilişkin bulgu ve yorumlar öncelikle mesaj kaynaklarına göre ölçeğin toplam puanları açısından sunulmuştur. Ardından her mesaj kaynağı açısından evlilik mesajları ölçeğinin alt ölçeklerine bağlı olarak evlilik tutumlarına ilişkin bulgu ve yorumlara yer verilmiştir.

Üniversite öğrencilerinin ailelerinden aldığı evlilik mesajları ve evlilik tutumlarına ilişkin bulgu ve yorumlar. Üniversite öğrencilerinin ailelerinden aldıkları evlilik mesajlarının olumluluk düzeyine (alt ve üst düzey) göre evliliğe ilişkin tutumlarının farklılaşıp farklılaşmadığı t testi ile incelenmiş ve sonuçlar Tablo 9'da sunulmuştur.

Tablo 9
Üniversite Öğrencilerinin Ailelerinden Aldığı Evlilik Mesajları ve Evlilik Tutumlarına İlişkin Betimsel İstatistikler ile t Testi Sonuçları

Değişken	Düzye	n	\bar{X}	S	sd	t	p	Cohen d
Evlilik tutumu	Üst	384	76.55	15.21	678	10.64	.000	.78
	Alt	296	63.81	18.80				

Tablo 9'da görüldüğü üzere, ailelerinden evliliğe ilişkin üst düzeyde olumlu mesaj alan üniversite öğrencilerinin (n= 384) evlilik tutumu puan ortalaması ($\bar{X} = 76.55$), alt düzeyde olumlu mesaj alanların (n= 296) puan ortalamasından ($\bar{X} = 63.81$) yüksektir. İlişkisiz örneklem t testi sonucunda aileden evliliğe ilişkin üst ve alt düzeyde olumlu mesaj alma durumuna göre üniversite öğrencilerinin evlilik tutumu

puanları arasında istatistiksel olarak anlamlı farklılık ($t= 10.64$; $p< .05$) bulunmuştur. Ayrıca Cohen d değeri .78 olarak hesaplanmıştır. Bu değere bağlı olarak üniversite öğrencilerinin ailelerinden aldığı evlilik mesajları düzeyinin (üst ve alt) evliliğe ilişkin tutumları üzerinde büyük etkiye sahip olduğu ifade edilebilir. Bu bulgulara göre, ailelerinden evliliğe ilişkin üst düzeyde olumlu mesaj alan üniversite öğrencilerinin evliliğe yönelik tutumlarının alt düzeyde olumlu mesaj alanlardan daha olumlu olduğu söylenebilir.

Üniversite öğrencilerinin evlilik tutumlarının Evlilik Mesajları Ölçeği'nin alt ölçekleri için değişip değişmediği araştırma kapsamında incelenmiştir. Evlilik mesajlarının kaynakları açısından alt ölçeklerden elde edilen puanlara göre alt ve üst düzeyde olumlu evlilik mesajı alan üniversite öğrencilerinin evlilik tutumları öncelikle aileden alınan mesajlar açısından ele alınmıştır. Üniversite öğrencilerinin evliliğin değerlendirilmesine ilişkin ailelerinden aldıkları evlilik mesajlarının olumluluk düzeyine (alt ve üst düzey) göre evliliğe yönelik tutumlarının farklılaşıp farklılaşmadığı t testi ile incelenmiştir. Test sonuçları Tablo 10'da sunulmuştur.

Tablo 10
Üniversite Öğrencilerinin Ailelerinden Evliliğin Değerlendirilmesine Yönelik Aldığı Evlilik Mesajları ve Evlilik Tutumlarına İlişkin Betimsel İstatistikler ile t Testi Sonuçları

Değişken	Düzye	n	\bar{X}	S	sd	t	p	Cohen d
Evlilik tutumu	Üst	428	74.86	15.83	719	8.90	.000	.67
	Alt	293	64.20	15.75				

Tablo 10'da görüldüğü üzere, ailelerinden evliliğin değerlendirilmesine ilişkin aldıkları evlilik mesajları boyutundan üst düzeyde olumlu mesaj alan üniversite öğrencilerinin ($n= 428$) evlilik tutumu puan ortalaması ($\bar{X} = 74.86$), alt düzeyde olumlu mesaj alanların ($n=293$) puan ortalamasından ($\bar{X}= 64.20$) yüksektir. İlişkisiz örneklem t testi sonucunda aileden evliliğin değerlendirilmesine ilişkin alınan evlilik mesajları boyutundan üst ve alt düzeyde olumlu mesaj alma durumuna göre üniversite öğrencilerinin evlilik tutumu puanları arasında istatistiksel olarak anlamlı farklılık ($t= 8.90$; $p< .05$) bulunmuştur. Ayrıca Cohen d değeri .67 olarak hesaplanmıştır. Bu değere bağlı olarak üniversite öğrencilerinin aileden, evliliğin değerlendirilmesi boyutuna yönelik aldığı mesajların düzeyinin (üst ve alt) evliliğe ilişkin tutumları üzerinde büyük etkiye sahip olduğu ifade edilebilir. Bu bulgulara bağlı olarak ailelerinden evliliğin değerlendirilmesine ilişkin üst düzeyde olumlu mesaj alan üniversite öğrencilerinin

evliliğe yönelik tutumlarının alt düzeyde olumlu mesaj alanlarından daha olumlu olduğu söylenebilir.

Üniversite öğrencilerinin evliliğin etkisine ilişkin ailelerinden aldıkları evlilik mesajlarının olumluluk düzeyine (alt ve üst düzey) göre evliliğe yönelik tutumlarının farklılaşıp farklılaşmadığı t testi ile incelenmiştir. Test sonuçları Tablo 11’de sunulmuştur.

Tablo 11
Üniversite Öğrencilerinin Ailelerinden Evliliğin Etkisine Yönelik Aldıkları Evlilik Mesajları ve Evlilik Tutumlarına İlişkin Betimsel İstatistikler ile t Testi Sonuçları

Değişken	Düzyey	n	\bar{X}	S	sd	t	p	Cohen d
Evlilik tutumu	Üst	282	76.14	16.02	616	9.24	.000	.74
	Alt	336	64.21	15.91				

Tablo 11’de görüldüğü üzere, ailelerinden evliliğin etkisine ilişkin aldıkları evlilik mesajları boyutundan üst düzeyde olumlu mesaj alan üniversite öğrencilerinin (n= 282) evlilik tutumu puan ortalaması (\bar{X} = 76.14), alt düzeyde olumlu mesaj alanların (n= 336) puan ortalamasından (\bar{X} = 64.21) yüksektir. İlişkisiz örneklem t testi sonucunda aileden evliliğin etkisine ilişkin alınan evlilik mesajları boyutundan üst ve alt düzeyde olumlu mesaj alma durumuna göre üniversite öğrencilerinin evlilik tutumu puanları arasında istatistiksel olarak anlamlı farklılık (t= 9.24; p< .05) bulunmuştur. Ayrıca Cohen d değeri .74 olarak hesaplanmıştır. Bu değere bağlı olarak üniversite öğrencilerinin aileden, evliliğin etkisi boyutuna yönelik aldığı mesajların düzeyinin (üst ve alt) evliliğe ilişkin tutumları üzerinde büyük etkiye sahip olduğu ifade edilebilir. Bu bulgulara istinaden, ailelerinden evliliğin etkisine ilişkin üst düzeyde olumlu mesaj alan üniversite öğrencilerinin evliliğe yönelik tutumlarının alt düzeyde olumlu mesaj alanlarından daha olumlu olduğu söylenebilir.

Üniversite öğrencilerinin ailelerinden evliliğin yaşatabileceği duygulara ilişkin aldığı evlilik mesajlarının olumluluk düzeyine (alt ve üst düzey) göre evliliğe ilişkin tutumlarının farklılaşıp farklılaşmadığı t testi ile incelenmiştir. Test sonuçları Tablo 12’de sunulmuştur.

Tablo 12

Üniversite Öğrencilerinin Ailelerinden Evliliğin Yaşatabileceği Duygulara Yönelik Aldığı Evlilik Mesajları ve Evlilik Tutumlarına İlişkin Betimsel İstatistikler ile t Testi Sonuçları

Değişken	Düzye	n	\bar{X}	S	sd	t	p	Cohen d
Evlilik tutumu	Üst	355	76.47	15.65	662	10.42	.000	.81
	Alt	309	63.79	15.58				

Tablo 12’de görüldüğü üzere, aileden evliliğin yaşatabileceği duygulara ilişkin alınan mesajlar boyutundan üst düzeyde olumlu mesaj alan üniversite öğrencilerinin (n= 255) evlilik tutumu puan ortalaması (\bar{X} = 76.47), alt düzeyde olumlu mesaj alanların (n= 309) puan ortalamasından (\bar{X} = 63.79) yüksektir. İlişkisiz örneklem t testi sonucunda aileden evliliğin yaşatabileceği duygulara ilişkin alınan mesajlar boyutundan üst ve alt düzeyde olumlu mesaj alma durumuna göre üniversite öğrencilerinin evlilik tutumu puanları arasında istatistiksel olarak anlamlı farklılık (t= 10.42; p< .05) bulunmuştur. Ayrıca Cohen d değeri .81 olarak hesaplanmıştır. Bu değere bağlı olarak üniversite öğrencilerinin aileden, evliliğin yaşatabileceği duygular boyutuna yönelik aldığı mesajların düzeyinin (üst ve alt) evliliğe ilişkin tutumları üzerinde büyük etkiye sahip olduğu ifade edilebilir. Bu bulgulara göre, aileden evliliğin yaşatabileceği duygulara ilişkin alınan mesajlar boyutunda üst düzeyde olumlu mesaj alan üniversite öğrencilerinin evliliğe yönelik tutumlarının alt düzeyde olumlu mesaj alanlarından daha olumlu olduğu söylenebilir.

Üniversite öğrencilerinin arkadaşlarından aldıkları evlilik mesajlarının olumluluk düzeyine (alt ve üst düzey) göre evliliğe ilişkin tutumlarının farklılaşıp farklılaşmadığı t testi ile incelenmiştir. Test sonuçları Tablo 13’te sunulmuştur.

Tablo 13

Üniversite Öğrencilerinin Arkadaşlarından Aldığı Evlilik Mesajları ve Evlilik Tutumlarına İlişkin Betimsel İstatistikler ile t Testi Sonuçları

Değişken	Düzye	n	\bar{X}	S	sd	t	p	Cohen d
Evlilik tutumu	Üst	323	75.67	15.01	615	9.43	.000	.76
	Alt	294	63.82	15.92				

Tablo 13’te görüldüğü üzere, arkadaşlarından evliliğe ilişkin üst düzeyde olumlu mesaj alan üniversite öğrencilerinin (n= 323) evlilik tutumu puan ortalaması (\bar{X} = 75.67), alt düzeyde olumlu mesaj alanların (n= 294) puan ortalamasından (\bar{X} = 63.82) yüksektir.

İlişkisiz örneklem t testi sonucunda arkadaşlardan evliliğe ilişkin üst ve alt düzeyde olumlu mesaj alma durumuna göre üniversite öğrencilerinin evlilik tutumu puanları arasında istatistiksel olarak anlamlı farklılık ($t= 9.43$; $p< .05$) bulunmuştur. Ayrıca Cohen d değeri .76 olarak hesaplanmıştır. Bu değere bağlı olarak üniversite öğrencilerinin arkadaşlarından aldığı evlilik mesajları düzeyinin (üst ve alt) evliliğe ilişkin tutumları üzerinde büyük etkiye sahip olduğu ifade edilebilir. Bu bulgulara istinaden, arkadaşlardan evliliğe ilişkin üst düzeyde olumlu mesaj alan üniversite öğrencilerinin evliliğe yönelik tutumlarının alt düzeyde olumlu mesaj alanlarından daha olumlu olduğu söylenebilir.

Üniversite öğrencilerinin arkadaşlarından evliliğin değerlendirilmesine ilişkin aldığı evlilik mesajlarının olumluluk düzeyine (alt ve üst düzey) göre evliliğe yönelik tutumlarının farklılaşıp farklılaşmadığı t testi ile incelenmiştir. Sonuçlar Tablo 14'te verilmiştir.

Tablo 14
Üniversite Öğrencilerinin Arkadaşlarından Evliliğin Değerlendirilmesine Yönelik Aldığı Evlilik Mesajları ve Evlilik Tutumlarına İlişkin Betimsel İstatistikler ile t Testi Sonuçları

Değişken	Düzye	n	\bar{X}	S	sd	t	p	Cohen d
Evlilik tutumu	Üst	384	74.48	15.35	687	8.64	.000	.66
	Alt	305	64.04	16.23				

Tablo 14'te görüldüğü üzere, arkadaşlarından evliliğin değerlendirilmesine ilişkin alınan evlilik mesajları boyutundan üst düzeyde olumlu mesaj alan üniversite öğrencilerinin ($n= 484$) evlilik tutumu puan ortalaması ($\bar{X} = 74.48$), alt düzeyde olumlu mesaj alanların ($n=305$) puan ortalamasından ($\bar{X}= 64.04$) yüksektir. İlişkisiz örneklem t testi sonucunda arkadaşlardan evliliğin değerlendirilmesine ilişkin alınan evlilik mesajları boyutundan üst ve alt düzeyde olumlu mesaj alma durumuna göre üniversite öğrencilerinin evlilik tutumu puanları arasında istatistiksel olarak anlamlı farklılık ($t= 8.64$; $p< .05$) bulunmuştur. Ayrıca Cohen d değeri .66 olarak hesaplanmıştır. Bu değere bağlı olarak üniversite öğrencilerinin arkadaşlarından, evliliğin değerlendirilmesi boyutuna yönelik aldığı mesajların düzeyinin (üst ve alt) evliliğe ilişkin tutumları üzerinde büyük etkiye sahip olduğu ifade edilebilir. Bu bulgulara göre, arkadaşlarından evliliğin değerlendirilmesine ilişkin üst düzeyde olumlu mesaj alan üniversite öğrencilerinin evliliğe yönelik tutumlarının alt düzeyde olumlu mesaj alanlarından daha olumlu olduğu söylenebilir.

Üniversite öğrencilerinin arkadaşlarından evliliğin etkisine ilişkin aldığı evlilik mesajlarının olumluluk düzeyine (alt ve üst düzey) göre evliliğe yönelik tutumlarının farklılaşıp farklılaşmadığı t testi ile incelenmiştir. Sonuçlara Tablo 15'te yer verilmiştir.

Tablo 15
Üniversite Öğrencilerinin Arkadaşlarından Evliliğin Etkisine Yönelik Aldığı Evlilik Mesajları ve Evlilik Tutumlarına İlişkin Betimsel İstatistikler ile t Testi Sonuçları

Değişken	Düzye	n	\bar{X}	S	sd	t	p	Cohen d
Evlilik tutumu	Üst	254	73.67	16.48	614	5.13	.000	.42
	Alt	362	66.75	16.46				

Tablo 15'te görüldüğü üzere, arkadaşlarından evliliğin etkisine ilişkin aldığı evlilik mesajları boyutundan üst düzeyde olumlu mesaj alan üniversite öğrencilerinin (n= 254) evlilik tutumu puan ortalaması (\bar{X} = 73.67), alt düzeyde olumlu mesaj alanların (n= 362) puan ortalamasından (\bar{X} = 66.75) yüksektir. İlişkisiz örneklem t testi sonucunda arkadaşlardan evliliğin etkisine ilişkin alınan evlilik mesajları boyutundan üst ve alt düzeyde olumlu mesaj alma durumuna göre üniversite öğrencilerinin evlilik tutumu puanları arasında istatistiksel olarak anlamlı farklılık (t= 5.13; p< .05) bulunmuştur. Ayrıca Cohen d değeri .42 olarak hesaplanmıştır. Bu değere bağlı olarak üniversite öğrencilerinin arkadaşlarından, evliliğin etkisi boyutuna yönelik aldığı mesajların düzeyinin (üst ve alt) evliliğe ilişkin tutumları üzerinde orta düzey etkiye sahip olduğu ifade edilebilir. Bu bulgulara göre, arkadaşlarından evliliğin etkisine ilişkin üst düzeyde olumlu mesaj alan üniversite öğrencilerinin evliliğe yönelik tutumlarının alt düzeyde olumlu mesaj alanlarından daha olumlu olduğu söylenebilir.

Üniversite öğrencilerinin arkadaşlarından evliliğin yaşatabileceği duygulara yönelik aldığı evlilik mesajlarının olumluluk düzeyine (alt ve üst düzey) göre evliliğe ilişkin tutumlarının farklılaşıp farklılaşmadığı t testi ile incelenmiştir. Sonuçlar Tablo 16'da sunulmuştur.

Tablo 16

Üniversite Öğrencilerinin Arkadaşlarından Evliliğin Yaşatabileceği Duygulara Yönelik Aldığı Evlilik Mesajları ve Evlilik Tutumlarına İlişkin Betimsel İstatistikler ile t Testi Sonuçları

Değişken	Düzyey	n	\bar{X}	S	sd	t	p	Cohen d
Evlilik tutumu	Üst	298	75.21	15.56	627	8.35	.000	.64
	Alt	331	64.71	16.96				

Tablo 16’da görüldüğü üzere, arkadaşlardan evliliğin yaşatabileceği duygulara ilişkin alınan mesajlar boyutundan üst düzeyde olumlu mesaj alan üniversite öğrencilerinin (n= 298) evlilik tutumu puan ortalaması (\bar{X} = 75.21), alt düzeyde olumlu mesaj alanların (n= 331) puan ortalamasından (\bar{X} = 64.71) yüksektir. İlişkısiz örneklem t testi sonucunda arkadaşlardan evliliğin yaşatabileceği duygulara ilişkin alınan mesajlar boyutundan üst ve alt düzeyde olumlu mesaj alma durumuna göre üniversite öğrencilerinin evlilik tutumu puanları arasında istatistiksel olarak anlamlı farklılık (t= 8.35; p< .05) bulunmuştur. Ayrıca Cohen d değeri .64 olarak hesaplanmıştır. Bu değere bağlı olarak üniversite öğrencilerinin arkadaşlarından, evliliğin yaşatabileceği duygular boyutuna yönelik aldığı mesajların düzeyinin (üst ve alt) evliliğe ilişkin tutumları üzerinde büyük düzey etkiye sahip olduğu ifade edilebilir. Bu bulgulara göre, arkadaşlarından evliliğin yaşatabileceği duygulara ilişkin alınan mesajlar boyutunda üst düzeyde olumlu mesaj alan üniversite öğrencilerinin evliliğe yönelik tutumlarının alt düzeyde olumlu mesaj alanlarındakinden daha olumlu olduğu söylenebilir.

Üniversite öğrencilerinin kitle iletişim araçlarından (radyo, televizyon, internet, gazete ve dergiler gibi çoğu insanın kolayca ulaşabileceği iletişim teknolojileri) aldıkları evlilik mesajlarının olumluluk düzeyine (alt ve üst düzey) göre evliliğe ilişkin tutumlarının farklılaşp farklılaşmadığı t testi ile incelenmiştir. Test sonuçları Tablo 17’de verilmiştir.

Tablo 17

Üniversite Öğrencilerinin Kitle İletişim Araçlarından Aldığı Evlilik Mesajları ve Evlilik Tutumlarına İlişkin Betimsel İstatistikler ile t Testi Sonuçları

Değişken	Düzyey	n	\bar{X}	S	sd	t	p	Cohen d
Evlilik tutumu	Üst	330	72.17	16.66	650	3.91	.000	.30
	Alt	322	67.13	16.28				

Tablo 17’de görüldüğü üzere, kitle iletişim araçlarından evliliğe ilişkin üst düzeyde olumlu mesaj alan üniversite öğrencilerinin (n= 330) evlilik tutumu puan ortalaması (\bar{X} = 72.17), alt düzeyde olumlu mesaj alanların (n= 322) puan ortalamasından (\bar{X} = 67.13) yüksektir. İlişkisiz örneklem t testi sonucunda kitle iletişim araçlarından evliliğe ilişkin üst ve alt düzeyde olumlu mesaj alma durumuna göre üniversite öğrencilerinin evlilik tutumu puanları arasında istatistiksel olarak anlamlı farklılık (t= 3.91; p< .05) bulunmuştur. Ayrıca Cohen d değeri .30 olarak hesaplanmıştır. Bu değere bağlı olarak üniversite öğrencilerinin kitle iletişim araçlarından aldığı evlilik mesajları düzeyinin (üst ve alt) evliliğe ilişkin tutumları üzerinde küçük etkiye sahip olduğu ifade edilebilir. Bu bulgulara bağlı olarak, kitle iletişim araçlarından evliliğe ilişkin üst düzeyde olumlu mesaj alan üniversite öğrencilerinin evliliğe yönelik tutumlarının alt düzeyde olumlu mesaj alanlarından daha olumlu olduğu söylenebilir.

Üniversite öğrencilerinin kitle iletişim araçlarından evliliğin değerlendirilmesine yönelik aldığı evlilik mesajlarının olumluluk düzeyine (alt ve üst düzey) göre evliliğe yönelik tutumlarının farklılaşıp farklılaşmadığı t testi ile incelenmiştir. Sonuçlara Tablo 18’de yer verilmiştir.

Tablo 18

Üniversite Öğrencilerinin Kitle İletişim Araçlarından Evliliğin Değerlendirilmesine Yönelik Aldığı Evlilik Mesajları ve Evlilik Tutumlarına İlişkin Betimsel İstatistikler ile t Testi Sonuçları

Değişken	Düzyey	n	\bar{X}	S	sd	t	p	Cohen d
Evlilik tutumu	Üst	344	72.11	16.29	667	3.54	.000	.27
	Alt	325	67.61	16.56				

Tablo 18’de görüldüğü üzere, kitle iletişim araçlarından evliliğin değerlendirilmesine yönelik aldığı evlilik mesajları boyutundan üst düzeyde olumlu

mesaj alan üniversite öğrencilerinin (n= 334) evlilik tutumu puan ortalaması (\bar{X} = 72.11), alt düzeyde olumlu mesaj alanların (n=325) puan ortalamasından (\bar{X} = 67.61) yüksektir. İlişkisiz örneklem t testi sonucunda kitle iletişim araçlarından evliliğin değerlendirilmesine yönelik alınan evlilik mesajları boyutundan üst ve alt düzeyde olumlu mesaj alma durumuna göre üniversite öğrencilerinin evlilik tutumu puanları arasında istatistiksel olarak anlamlı farklılık (t= 3.54; p< .05) bulunmuştur. Ayrıca Cohen d değeri .27 olarak hesaplanmıştır. Bu değere bağlı olarak üniversite öğrencilerinin kitle iletişim araçlarından, evliliğin değerlendirilmesi boyutuna yönelik aldığı mesajların düzeyinin (üst ve alt) evliliğe ilişkin tutumları üzerinde küçük etkiye sahip olduğu ifade edilebilir. Bu bulgulara göre, kitle iletişim araçlarından evliliğin değerlendirilmesine ilişkin üst düzeyde olumlu mesaj alan üniversite öğrencilerinin evliliğe yönelik tutumlarının alt düzeyde olumlu mesaj alanlarından daha olumlu olduğu söylenebilir.

Üniversite öğrencilerinin kitle iletişim araçlarından evliliğin etkisine yönelik aldığı evlilik mesajlarının olumluluk düzeyine (alt ve üst düzey) göre evliliğe yönelik tutumlarının farklılaşıp farklılaşmadığı t testi ile incelenmiştir. Sonuçlar Tablo 19’da sunulmuştur.

Tablo 19
Üniversite Öğrencilerinin Kitle İletişim Araçlarından Evliliğin Etkisine Yönelik Aldığı Evlilik Mesajları ve Evlilik Tutumlarına İlişkin Betimsel İstatistikler ile t Testi Sonuçları

Değişken	Düzyey	n	\bar{X}	S	sd	t	p	Cohen d
Evlilik tutumu	Üst	280	71.15	16.80	604	2.80	.006	.22
	Alt	326	67.46	15.58				

Tablo 19’da görüldüğü üzere, kitle iletişim araçlarından evliliğin etkisine yönelik aldıkları evlilik mesajları boyutundan üst düzeyde olumlu mesaj alan üniversite öğrencilerinin (n= 280) evlilik tutumu puan ortalaması (\bar{X} = 71.15), alt düzeyde olumlu mesaj alanların (n= 326) puan ortalamasından (\bar{X} = 67.46) yüksektir. İlişkisiz örneklem t testi sonucunda kitle iletişim araçlarından evliliğin etkisi boyutundan üst ve alt düzeyde olumlu mesaj alma durumuna göre üniversite öğrencilerinin evlilik tutumu puanları arasında istatistiksel olarak anlamlı farklılık (t= 2.80; p< .05) bulunmuştur. Ayrıca Cohen d değeri .22 olarak hesaplanmıştır. Bu değere bağlı olarak üniversite öğrencilerinin kitle iletişim araçlarından, evliliğin etkisi boyutuna yönelik aldığı mesajların düzeyinin (üst ve alt) evliliğe ilişkin tutumları üzerinde küçük etkiye

sahip olduğu ifade edilebilir. Bu bulgulara istinaden, kitle iletişim araçlarından evliliğin etkisine ilişkin üst düzeyde olumlu mesaj alan üniversite öğrencilerinin evliliğe yönelik tutumlarının alt düzeyde olumlu mesaj alanlarından daha olumlu olduğu söylenebilir.

Üniversite öğrencilerinin kitle iletişim araçlarından evliliğin yaşatabileceği duygulara yönelik aldığı evlilik mesajlarının olumluluk düzeyine (alt ve üst düzey) göre evliliğe ilişkin tutumlarının farklılaşıp farklılaşmadığı t testi ile incelenmiştir. Sonuçlar Tablo 20'de verilmiştir.

Tablo 20
Üniversite Öğrencilerinin Kitle İletişim Araçlarından Evliliğin Yaşatabileceği Duygulara Yönelik Aldığı Evlilik Mesajları ve Evlilik Tutumlarına İlişkin Betimsel İstatistikler ile t Testi Sonuçları

Değişken	Düzyey	n	\bar{X}	S	sd	t	p	Cohen d
Evlilik tutumu	Üst	314	73.01	16.90	658	5.04	.000	.39
	Alt	346	66.55	15.88				

Tablo 20'de görüldüğü üzere, kitle iletişim araçlarından evliliğin yaşatabileceği duygulara ilişkin alınan mesajlar boyutundan üst düzeyde olumlu mesaj alan (n= 314) üniversite öğrencilerinin evlilik tutumu puan ortalaması (\bar{X} = 73.01), alt düzeyde olumlu mesaj alanların (n= 346) puan ortalamasından (\bar{X} = 66.55) yüksektir. İlişkısiz örneklem t testi sonucunda kitle iletişim araçlarından evliliğin yaşatabileceği duygulara ilişkin alınan mesajlar boyutundan üst ve alt düzeyde olumlu mesaj alma durumuna göre üniversite öğrencilerinin evlilik tutumu puanları arasında istatistiksel olarak anlamlı farklılık (t= 5.04; p< .05) bulunmuştur. Ayrıca Cohen d değeri .39 olarak hesaplanmıştır. Bu değere bağlı olarak üniversite öğrencilerinin kitle iletişim araçlarından, evliliğin yaşatabileceği duygular boyutuna yönelik aldığı mesajların düzeyinin (üst ve alt) evliliğe ilişkin tutumları üzerinde orta düzey etkiye sahip olduğu ifade edilebilir. Bu bulgulara bağlı olarak, kitle iletişim araçlarından evliliğin yaşatabileceği duygulara ilişkin alınan mesajlar boyutunda üst düzeyde olumlu mesaj alan üniversite öğrencilerinin evliliğe yönelik tutumlarının alt düzeyde olumlu mesaj alanlarından daha olumlu olduğu söylenebilir.

Üniversite öğrencilerinin diğer kurumlardan (din, devlet yönetimi ve iş dünyası gibi bireyi doğrudan ya da dolaylı olarak etkileyen kurumlar) aldığı evlilik mesajlarının

olumluluk düzeyine (alt ve üst düzey) göre evliliğe ilişkin tutumlarının farklılaşp farklılaşmadığı t testi ile incelenmiştir. Test sonuçları Tablo 21’de sunulmuştur.

Tablo 21
Üniversite Öğrencilerinin Diğer Kurumlardan Aldığı Evlilik Mesajları ve Evlilik Tutumlarına İlişkin Betimsel İstatistikler ile t Testi Sonuçları

Değişken	Düzyey	n	\bar{X}	S	sd	t	p	Cohen d
Evlilik tutumu	Üst	348	75.07	16.61	666	8.05	.000	.62
	Alt	320	65.27	14.81				

Tablo 21’de görüldüğü üzere, diğer kurumlardan evliliğe ilişkin üst düzeyde olumlu mesaj alan üniversite öğrencilerinin (n= 348) evlilik tutumu puan ortalaması (\bar{X} = 75.07), alt düzeyde olumlu mesaj alanların (n= 320) puan ortalamasından (\bar{X} = 65.27) yüksektir. İlişkisiz örneklem t testi sonucunda diğer kurumlardan evliliğe ilişkin üst ve alt düzeyde olumlu mesaj alma durumuna göre üniversite öğrencilerinin evlilik tutumu puanları arasında istatistiksel olarak anlamlı farklılık (t= 8.05; p< .05) bulunmuştur. Ayrıca Cohen d değeri .62 olarak hesaplanmıştır. Bu değere bağlı olarak üniversite öğrencilerinin diğer kurumlardan aldığı evlilik mesajları düzeyinin (üst ve alt) evliliğe ilişkin tutumları üzerinde büyük düzey etkiye sahip olduğu ifade edilebilir. Bu bulgulara göre, diğer kurumlardan evliliğe ilişkin üst düzeyde olumlu mesaj alan üniversite öğrencilerinin evliliğe yönelik tutumlarının alt düzeyde olumlu mesaj alanlarından daha olumlu olduğu söylenebilir.

Üniversite öğrencilerinin diğer kurumlardan evliliğin değerlendirilmesine yönelik aldığı evlilik mesajlarının olumluluk düzeyine (alt ve üst düzey) göre evliliğe yönelik tutumlarının farklılaşp farklılaşmadığı t testi ile incelenmiştir. Sonuçlara Tablo 22’de yer verilmiştir.

Tablo 22
Üniversite Öğrencilerinin Diğer Kurumlardan Evliliğin Değerlendirilmesine Yönelik Aldığı Evlilik Mesajları ve Evlilik Tutumlarına İlişkin Betimsel İstatistikler ile t Testi Sonuçları

Değişken	Düzyey	n	\bar{X}	S	sd	t	p	Cohen d
Evlilik tutumu	Üst	359	74.51	16.24	680	7.71	.000	.59
	Alt	323	65.34	14.78				

Tablo 22’de görüldüğü üzere, diğer kurumlardan evliliğin değerlendirilmesine yönelik aldığı evlilik mesajları boyutundan üst düzeyde olumlu mesaj alan üniversite öğrencilerinin (n= 359) evlilik tutumu puan ortalaması (\bar{X} = 74.51), alt düzeyde olumlu mesaj alanların (n=323) puan ortalamasından (\bar{X} = 65.34) yüksektir. İlişkisiz örneklem t testi sonucunda diğer kurumlardan evliliğin değerlendirilmesine yönelik alınan evlilik mesajları boyutundan üst ve alt düzeyde olumlu mesaj alma durumuna göre üniversite öğrencilerinin evlilik tutumu puanları arasında istatistiksel olarak anlamlı farklılık (t= 7.71; p< .05) bulunmuştur. Ayrıca Cohen d değeri .59 olarak hesaplanmıştır. Bu değere bağlı olarak üniversite öğrencilerinin diğer kurumlardan, evliliğin değerlendirilmesi boyutuna yönelik aldığı mesajların düzeyinin (üst ve alt) evliliğe ilişkin tutumları üzerinde orta düzey etkiye sahip olduğu ifade edilebilir. Bu bulgulara istinaden, diğer kurumlardan evliliğin değerlendirilmesine ilişkin üst düzeyde olumlu mesaj alan üniversite öğrencilerinin evliliğe yönelik tutumlarının alt düzeyde olumlu mesaj alanlarındakinden daha olumlu olduğu söylenebilir.

Üniversite öğrencilerinin diğer kurumlardan evliliğin etkisine yönelik aldığı evlilik mesajlarının olumluluk düzeyine (alt ve üst düzey) göre evliliğe yönelik tutumlarının farklılaşp farklılaşmadığı t testi ile incelenmiştir. Sonuçlar Tablo 23’te sunulmuştur.

Tablo 23

Üniversite Öğrencilerinin Diğer Kurumlardan Evliliğin Etkisine Yönelik Aldığı Evlilik Mesajları ve Evlilik Tutumlarına İlişkin Betimsel İstatistikler ile t Testi Sonuçları

Değişken	Düzye	n	\bar{X}	S	sd	t	p	Cohen d
Evlilik tutumu	Üst	261	74.40	16.85	572	6.81	.000	.57
	Alt	313	65.30	14.72				

Tablo 23’te görüldüğü üzere, diğer kurumlardan evliliğin etkisine yönelik aldıkları evlilik mesajları boyutundan üst düzeyde olumlu mesaj alan üniversite öğrencilerinin (n= 261) üniversite öğrencilerinin evlilik tutumu puan ortalaması (\bar{X} = 74.40), alt düzeyde olumlu mesaj alanların (n= 313) puan ortalamasından (\bar{X} = 65.30) yüksektir. İlişkisiz örneklem t testi sonucunda diğer kurumlardan evliliğin etkisi boyutundan üst ve alt düzeyde olumlu mesaj alma durumuna göre üniversite öğrencilerinin evlilik tutumu puanları arasında istatistiksel olarak anlamlı farklılık (t= 6.81; p< .05) bulunmuştur. Ayrıca Cohen d değeri .57 olarak hesaplanmıştır. Bu değere bağlı olarak üniversite öğrencilerinin aileden, evliliğin etkisi boyutuna yönelik aldığı mesajların düzeyinin (üst ve alt) evliliğe ilişkin tutumları üzerinde orta düzey etkiye sahip olduğu

ifade edilebilir. Bu bulgulara bağı olarak, diğr kurumlardan evliliğın etkisine iliřkin üst düzeyde olumlu mesaj alan üniversite öğrencilerinin evliliğre yönelik tutumlarının alt düzeyde olumlu mesaj alanlarınkinden daha olumlu olduđu söylenebilir.

Üniversite öğrencilerinin diğr kurumlardan evliliğın yaşatabileceđi duygulara yönelik aldıđı evlilik mesajlarının olumluluk düzeyine (alt ve üst düzey) göre evliliğre iliřkin tutumlarının farklılařıp farklılařmadıđı t testi ile incelenmiřtir. Sonuçlar Tablo 24'te verilmiřtir.

Tablo 24
Üniversite Öğrencilerinin Diğr Kurumlardan Evliliğın Yařatabileceđi Duygulara Yönelik Aldıđı Evlilik Mesajları ve Evlilik Tutumlarına İliřkin Betimsel İstatistikler ile t Testi Sonuçları

Değışken	Düzy	n	\bar{X}	S	sd	t	p	Cohen d
Evlilik tutumu	Üst	310	74.83	16.98	680	7.71	.000	.59
	Alt	372	65.31	14.82				

Tablo 24'te görüldüğü üzere, diğr kurumlardan evliliğın yaşatabileceđi duygulara iliřkin alınan mesajlar boyutundan üst düzeyde olumlu mesaj alan (n= 310) üniversite öğrencilerinin evlilik tutumu puan ortalaması (\bar{X} = 74.83), alt düzeyde olumlu mesaj alanların (n= 372) puan ortalamasından (\bar{X} = 65.31) yüksektir. İliřkisiz örneklem t testi sonucunda diğr kurumlardan evliliğın yaşatabileceđi duygulara iliřkin alınan mesajlar boyutundan üst ve alt düzeyde olumlu mesaj alma durumuna göre üniversite öğrencilerinin evlilik tutumu puanları arasında istatistiksel olarak anlamlı farklılık (t= 7.71; p< .05) bulunmuřtur. Ayrıca Cohen d değeri .59 olarak hesaplanmıřtır. Bu değere bağı olarak üniversite öğrencilerinin diğr kurumlardan, evliliğın yaşatabileceđi duygular boyutuna yönelik aldıđı mesajların düzeyinin (üst ve alt) evliliğre iliřkin tutumları üzerinde orta düzey etkiye sahip olduđu ifade edilebilir. Bu bulgulara göre, diğr kurumlardan evliliğın yaşatabileceđi duygulara iliřkin alınan mesajlar boyutunda üst düzeyde olumlu mesaj alan üniversite öğrencilerinin evliliğre yönelik tutumlarının alt düzeyde olumlu mesaj alanlarınkinden daha olumlu olduđu söylenebilir.

Üniversite Öğrencilerinin Sosyo-Demografik Özelliklerine Göre Çeşitli Kaynaklardan Aldıkları Evlilik Mesajlarına İlişkin Bulgu ve Yorumlar

Bu bölümde araştırmanın sosyo-demografik değişkenleri açısından üniversite öğrencilerinin aldığı evlilik mesajları puan ortalamaları incelenmiştir. Bulgu ve yorumların sunumunda evlilik mesajı kaynakları olan aile, arkadaşlar, kitle iletişim araçları ve diğer kurumlar açısından her mesaj kaynağı için ayrı değerlendirmelere yer verilmiştir.

Üniversite öğrencilerinin cinsiyetlerine göre çeşitli kaynaklardan aldıkları evlilik mesajları. Üniversite öğrencilerinin cinsiyetlerine göre çeşitli kaynaklardan (aile, arkadaşlar, kitle iletişim araçları ve diğer kurumlar) aldıkları evlilik mesajlarının farklılaşp farklılaşmadığı ilişkisiz örneklem t testi ile incelenmiştir. Bulgular Tablo 25'te sunulmuştur.

Tablo 25
Üniversite Öğrencilerinin Cinsiyetlerine Göre Çeşitli Kaynaklardan Aldığı Evlilik Mesajlarına İlişkin Betimsel İstatistikler ve t Testi Sonuçları

Mesaj kaynağı	Cinsiyet	n	\bar{X}	S	sd	t	p	Cohen d
Aile	Kadın	654	94.97	27.42	1011	.94	.346	
	Erkek	359	93.15	30.24				
Arkadaşlar	Kadın	654	93.71	24.28	1011	4.14	.000	.26
	Erkek	359	87.14	24.55				
Kitle iletişim araçları	Kadın	654	83.74	27.68	1011	-1.31	.189	
	Erkek	359	86.12	27.48				
Diğer kurumlar	Kadın	654	94.71	26.63	1011	2.02	.046	.13
	Erkek	359	91.02	28.76				

Tablo 25'te görüldüğü üzere, üniversite öğrencilerinin cinsiyetlerine göre çeşitli kaynaklardan (aile, arkadaşlar, kitle iletişim araçları ve diğer kurumlar) aldıkları evlilik mesajlarında aile ve kitle iletişim araçları kaynakları açısından anlamlı bir farklılık bulunmamaktadır. Bunun yanı sıra üniversite öğrencilerinin cinsiyetlerine göre arkadaşlarından aldıkları evlilik mesajları puan ortalamaları arasında anlamlı bir farklılık bulunmuştur. Buna göre kadın (n= 654) öğrencilerin arkadaşlarından aldıkları evlilik mesajları puan ortalaması (\bar{X} = 93.71), erkek (n= 359) öğrencilerin arkadaşlarından aldıkları evlilik mesajları puan ortalamasından (\bar{X} = 87.14) daha yüksektir. İlişkisiz örneklem t testi sonucunda kadın ve erkek üniversite

öğrencilerinin arkadaşlardan aldığı evlilik mesajları puan ortalamaları arasında istatistiksel olarak anlamlı farklılık ($t= 4.14$; $p< .05$) bulunmuştur. Cinsiyetin arkadaşlardan alınan evlilik mesajları üzerindeki etkisini belirlemek için Cohen d değeri hesaplanmıştır. Cohen d değerinin .26 olduğu bulunmuştur. Bu değere bağlı olarak üniversite öğrencilerinin arkadaşlarından aldığı evlilik mesajlarının üzerinde cinsiyetin küçük etkiye sahip olduğu belirtilebilir. Bu bulgulara istinaden, kadın üniversite öğrencilerinin, erkeklere göre arkadaşlarından evliliğe yönelik daha olumlu mesajlar aldığı söylenebilir.

Üniversite öğrencilerinin cinsiyetlerine göre diğer kurumlardan aldıkları evlilik mesajları puan ortalamaları arasında istatistiksel olarak anlamlı bir farklılık bulunmuştur. Buna göre kadın ($n= 654$) öğrencilerin diğer kurumlardan aldıkları evlilik mesajları puan ortalaması ($\bar{X}= 94.71$), erkek ($n= 359$) öğrencilerin diğer kurumlardan aldıkları evlilik mesajları puan ortalamasından ($\bar{X}= 91.02$) daha yüksektir. İlişkisiz örneklem t testi sonucunda; kadın ve erkek üniversite öğrencilerinin diğer kurumlardan aldığı evlilik mesajları puan ortalamaları arasında istatistiksel olarak anlamlı farklılık ($t= 2.02$; $p< .05$) bulunmuştur. Cinsiyetin diğer kurumlardan alınan evlilik mesajları üzerindeki etkisini belirlemek için Cohen d değeri hesaplanmıştır. Cohen d değerinin .13 olduğu ortaya çıkmıştır. Bu değere bağlı olarak üniversite öğrencilerinin diğer kurumlardan aldığı evlilik mesajlarının üzerinde cinsiyetin küçük etkiye sahip olduğu söylenebilir. Bu bulgulara göre, kadın üniversite öğrencilerinin, erkeklere göre diğer kurumlardan evliliğe yönelik daha olumlu mesajlar aldığı söylenebilir.

Üniversite öğrencilerinin romantik ilişkilerinin olup-olmamasına göre çeşitli kaynaklardan aldıkları evlilik mesajları. Üniversite öğrencilerinin romantik ilişkilerinin olup olmamasına göre çeşitli kaynaklardan (aile, arkadaşlar, kitle iletişim araçları ve diğer kurumlar) aldıkları evlilik mesajlarının farklılaşıp farklılaşmadığı İlişkisiz Örneklem t Testi ile incelenmiştir. Bulgular Tablo 26'da sunulmuştur.

Tablo 26
Üniversite Öğrencilerinin Romantik İlişkilerinin Olup-Olmamasına Göre Çeşitli Kaynaklardan Aldığı Evlilik Mesajlarına İlişkin Betimsel İstatistikler ve t Testi Sonuçları

Mesaj kaynağı	Romantik ilişki	n	\bar{X}	S	sd	t	p
Aile	Evet	382	93.82	28.22	1011	.43	.602
	Hayır	631	94.63	28.20			
Arkadaşlar	Evet	382	91.73	25.65	1011	.70	.702
	Hayır	631	91.11	23.91			
Kitle iletişim araçları	Evet	382	83.28	27.62	1011	.24	.245
	Hayır	631	85.37	27.61			
Diğer kurumlar	Evet	382	94.13	28.15	1011	.51	.512
	Hayır	631	92.96	27.02			

Tablo 26’da görüldüğü üzere, üniversite öğrencilerinin romantik ilişkilerinin olup-olmamasına göre çeşitli kaynaklardan (aile, arkadaşlar, kitle iletişim araçları ve diğer kurumlar) aldıkları evlilik mesajları puan ortalamaları arasında istatistiksel olarak anlamlı bir farklılık saptanmamıştır. Ayrıca Evlilik Mesajları Ölçeği’nin genel toplam puanı açısından da üniversite öğrencilerinin aldığı evlilik mesajları puan ortalamalarında romantik ilişkilerinin olup olmaması açısından istatistiksel olarak anlamlı bir farklılık ortaya çıkmamıştır. Buna göre, romantik ilişkisi olan ya da olmayan üniversite öğrencilerinin, evliliğe yönelik olarak çeşitli kaynaklardan aldıkları mesajlar arasında olumluluk veya olumsuzluk açısından bir farklılık olmadığı söylenebilir.

Üniversite öğrencilerinin anne-babalarının evlenme şekline göre çeşitli kaynaklardan aldıkları evlilik mesajları. Üniversite öğrencilerinin anne- babalarının evlenme şekline göre çeşitli kaynaklardan (aile, arkadaşlar, kitle iletişim araçları ve diğer kurumlar) aldıkları evlilik mesajlarının puan ortalamalarına ilişkin betimsel istatistikler incelendiğinde araştırmaya katılanların 24’ünün anne babanın evlenme şekli olarak “Görücü usulü ile zorla” seçeneğini işaretlediği saptanmış ve bu işaretleme sayısı 30’un ($n > 30$) altında olduğu için bu seçenek analize dahil edilmemiştir. Bu durumda grup sayısı ikiye düşmüştür. Buna istinaden üniversite öğrencilerinin anne- babalarının evlenme şekline göre çeşitli kaynaklardan (aile, arkadaşlar, kitle iletişim araçları ve diğer kurumlar) aldıkları evlilik mesajlarının farklılaşıp farklılaşmadığı İlişkisz Örneklem t Testi ile incelenmiştir. Bulgular Tablo 27’de sunulmuştur.

Tablo 27

Üniversite Öğrencilerinin Anne Babalarının Evlilik Şekline Göre Çeşitli Kaynaklardan Aldığı Evlilik Mesajlarına İlişkin Betimsel İstatistikler ve t Testi Sonuçları

Mesaj kaynağı	Evlilik Şekli	n	\bar{X}	S	sd	t	p
Aile	Kendi aralarında severek anlaşarak	416	93.15	29.06	987	1.41	.159
	Görücü usulüyle kendi rızaları ile	573	95.24	27.74			
Arkadaşlar	Kendi aralarında severek anlaşarak	416	89.83	24.86	987	1.39	.162
	Görücü usulüyle kendi rızaları ile	573	92.05	24.36			
Kitle iletişim araçları	Kendi aralarında severek anlaşarak	416	86.56	27.32	987	1.74	.081
	Görücü usulüyle kendi rızaları ile	573	83.45	27.77			
Diğer kurumlar	Kendi aralarında severek anlaşarak	416	91.99	28.21	987	1.22	.221
	Görücü usulüyle kendi rızaları ile	573	94.16	26.95			

Tablo 27’de görüldüğü üzere, üniversite öğrencilerinin anne babalarının evlilik şekline göre çeşitli kaynaklardan (aile, arkadaşlar, kitle iletişim araçları ve diğer kurumlar) aldıkları evlilik mesajlarında istatistiksel olarak anlamlı bir farklılık yoktur. Ayrıca Evlilik Mesajları Ölçeği’nin genel toplam puanı açısından da üniversite öğrencilerinin aldığı evlilik mesajlarında anne babalarının kendi aralarında severek anlaşarak evlenmesi ve görücü usulü ile evlenmeleri arasında istatistiksel olarak anlamlı bir farklılık ortaya çıkmamıştır. Buna göre, anne babanın evlilik şekline göre üniversite öğrencilerinin, evliliğe yönelik olarak çeşitli kaynaklardan aldıkları mesajlar arasında olumluluk veya olumsuzluk açısından bir farklılık olmadığı söylenebilir.

Üniversite öğrencilerinin anne-babalarının evliliğini algılama durumuna göre çeşitli kaynaklardan aldıkları evlilik mesajları. Üniversite öğrencilerinin anne babalarının evliliğini algılama durumuna göre çeşitli kaynaklardan (aile, arkadaşlar, kitle iletişim araçları ve diğer kurumlar) aldıkları evlilik mesajlarının puan ortalamalarına ilişkin betimsel istatistikler Tablo 28’de sunulmuştur.

Tablo 28
Üniversite Öğrencilerinin Anne Babalarının Evliliğini Algılama Durumuna Göre Çeşitli Kaynaklardan Aldığı Evlilik Mesajlarına İlişkin Betimsel İstatistikler

Mesaj kaynağı	Anne babanın evliliği	n	\bar{X}	S
Aile	Mutlu evlilik	553	102.63	26.73
	Kararsızım	253	89.54	24.72
	Çatışmalı evlilik	207	77.99	28.86
Arkadaşlar	Mutlu evlilik	553	92.19	22.90
	Kararsızım	253	90.21	26.39
	Çatışmalı evlilik	207	90.46	26.54
Kitle iletişim araçları	Mutlu evlilik	553	85.36	26.58
	Kararsızım	253	82.96	28.60
	Çatışmalı evlilik	207	84.49	29.12
Diğer kurumlar	Mutlu evlilik	553	94.99	27.16
	Kararsızım	253	90.74	26.90
	Çatışmalı evlilik	207	92.41	28.67

Tablo 28 incelendiğinde üniversite öğrencilerinin aile, arkadaşlar, kitle iletişim araçları ve diğer kurumlardan aldıkları evlilik mesajları puan ortalamalarının anne babalarının evliliğini algılama durumuna göre değiştiği görülmektedir. Gruplar arası ortalama farklılıklarının istatistiksel olarak anlamlı olup olmadığını kontrol etmek amacıyla tek yönlü varyans (ANOVA) analizi uygulanmış ve sonuçlar Tablo 29’da sunulmuştur.

Tablo 29
Üniversite Öğrencilerinin Anne Babalarının Evliliğini Algılama Durumuna Göre Çeşitli Kaynaklardan Aldığı Evlilik Mesajlarına İlişkin Tek Yönlü Varyans Analizi (ANOVA) Sonuçları

Mesaj Kaynağı	Varyansın Kaynağı	Kareler Toplamı	sd	Kareler Ortalaması	F	p	η^2	Anlamlı Fark
Aile	Gruplararası	99187.38	2	49593.69	69.55	.000	.121	A-B-C
	Gruplarıçi	720150.82	1010	713.02				
	Toplam	819338.21	1012					
Arkadaşlar	Gruplararası	882.18	2	441.09	.73	.482		-
	Gruplarıçi	610286.10	1010	604.24				
	Toplam	611168.29	1012					
Kitle İletişim Araçları	Gruplararası	1002.84	2	501.42	.65	.519		-
	Gruplarıçi	771187.02	1010	763.55				
	Toplam	772189.86	1012					
Diğer Kurumlar	Gruplararası	3394.67	2	1697.33	2.25	.105		-
	Gruplarıçi	759143.38	1010	751.62				
	Toplam	762538.05	1012					

Üniversite öğrencilerinin anne babalarının evliliğini algılama durumuna göre ailelerinden aldıkları evlilik mesajları puan ortalamaları arasında istatistiksel olarak anlamlı farklılık ($F= 69.55$; $p< .05$) bulunmuştur. Hangi gruplar arasında anlamlı farklılık olduğunu belirleyebilmek için Scheffe Çoklu Karşılaştırma Testi (Ek-M) yapılmıştır. Anne babasının evliliğini mutlu olarak algılayan, çatışmalı olarak algılayan ve bu konuda kararsız olan üniversite öğrencilerinin ailelerinden aldıkları evlilik mesajları puan ortalamaları arasında istatistiksel olarak anlamlı fark olduğu tespit edilmiştir. Bu gruplara ait puanlara bakıldığında anne babasının evliliğini mutlu olarak algılayan üniversite öğrencilerinin ($n= 553$) ailelerinden aldığı evlilik mesajları puan ortalaması ($\bar{X}= 102.63$), hem anne babasının evliliğini çatışmalı olarak algılayan üniversite öğrencilerinin ($n= 207$) ailelerinden aldıkları evlilik mesajları puan ortalamasından ($\bar{X}= 77.99$) hem de anne babasının evliliğinin mutlu ya da çatışmalı olduğu konusunda kararsız olan üniversite öğrencilerinin ($n= 253$) ailelerinden aldığı evlilik mesajları puan ortalamasından ($\bar{X}= 89.54$) daha yüksek olduğu görülür. Ayrıca kararsızların puanı anne babasının evliliği çatışmalı olarak algılayanların puanından yüksektir. Anne babasının evliliğini algılama durumu değişkeninin üniversite öğrencilerinin aileden aldıkları evlilik mesajları üzerindeki etkisini incelemek için eta kare (η^2) korelasyon katsayısı hesaplanmış ve bu değer $\eta^2= .121$ olarak bulunmuştur. Bu değer açısından üniversite öğrencilerinin anne babalarının evliliğini algılama durumu değişkeninin aileden aldıkları evlilik mesajları üzerindeki etkisinin büyük olduğu ifade edilebilir. Buna göre anne babasının evliliğini mutlu olarak algılayan üniversite öğrencilerinin hem anne babasının evliliğini çatışmalı olarak algılayan ve hem de bu konuda kararsız olanlara göre ailelerinden daha olumlu evlilik mesajları aldığı söylenebilir. Burada ailelerinden evliliğe ilişkin en olumsuz mesajı ise bu üç grup arasından ailesinin evliliğini çatışmalı olarak algılayanların aldığı ifade edilebilir.

Üniversite öğrencilerinin anne babalarının evliliğini algılama durumuna göre arkadaşlar, kitle iletişim araçları ve diğer kurumlardan aldıkları evlilik mesajları puan ortalamaları arasında istatistiksel olarak anlamlı bir fark yoktur. Buna göre, anne babasının evliliğini algılama durumuna göre üniversite öğrencilerinin arkadaşlarından, kitle iletişim araçlarından ve diğer kurumlardan evliliğe yönelik olarak aldıkları mesajlar arasında olumluluk veya olumsuzluk açısından bir farklılık olmadığı söylenebilir.

Özetle çeşitli kaynaklardan alt düzeyde olumlu mesaj alan üniversite öğrencilerine kıyasla üst düzeyde olumlu mesaj alan üniversite öğrencilerinin evlilik

tutumunun daha olumlu olduđu belirlenmiřtir. Demografik deęiřkenler aısından bakıldıđında ise cinsiyet ve anne babanın evliliđini algılama durumuna gre eřitli kaynaklardan alınan evlilik mesajları puan ortalamalarında istatistiksel olarak anlamlı farklılıklar olduđu fakat romantik iliřkinin olup-olmaması ile anne babanın evlilik řekline gre eřitli kaynaklardan alınan evlilik mesajları puan ortalamalarında anlamlı bir farklılık olmadıđı saptanmıřtır.

Bölüm 5

Sonuç, Tartışma ve Öneriler

Araştırmanın bu bölümünde Evlilik Mesajları Ölçeği (EMÖ), evlilik mesajlarının kaynakları ile çeşitli kaynaklardan alınan evlilik mesajları ve evlilik tutumlarının ilişkisiyle ilgili sonuçlar yer almıştır. Ardından, evlilik mesajlarının sosyo-demografik değişkenlerle ilişkisiyle ilgili nitel ve nicel sonuçların özetine, tartışılmasına ve araştırma sonuçlarına göre geliştirilen önerilere yer verilmiştir.

Sonuç

Bu başlık altında araştırmadan elde edilen sonuçlar verilmiştir.

1. Araştırma kapsamında nitel veriler toplanarak Evlilik Mesajları Ölçeği geliştirilmiştir. Evlilik konusunda olumlu, olumsuz ve nötr mesajların dört kaynaktan alındığı ortaya çıkmıştır. Evlilik mesajlarının kaynakları; aile, arkadaşlar, kitle iletişim araçları (radyo, televizyon, internet, gazete ve dergiler gibi çoğu bireyin kolayca ulaşabileceği iletişim teknolojileri) ve diğer kurumlar (devlet yönetimi, din ve iş dünyası gibi bireyi etkileyen kurumlar) şeklindedir. Bu kaynakların bireye “evliliğin değerlendirilmesi”, “evliliğin etkisi” ve “evliliğin yaşatabileceği duygular” şeklinde üç boyutta evliliğe ilişkin mesajlar verdiği saptanmıştır.

2. Araştırmada geliştirilen Evlilik Mesajları Ölçeği'nin (EMÖ) hiç evlenmemiş üniversite öğrencilerinin çeşitli kaynaklardan aldığı mesajlarının olumlu ya da olumsuzluğu hakkında bilgi verebilecek düzeyde geçerli ve güvenilir bir ölçme aracı olduğuna ilişkin bulgular elde edilmiştir.

3. Ailesinden evliliğe ilişkin alt düzeyde olumlu mesaj alan üniversite öğrencilerine kıyasla üst düzeyde olumlu mesaj alan üniversite öğrencilerinin evlilik tutumunun daha olumlu olduğu belirlenmiştir.

4. Arkadaşlarından evliliğe ilişkin alt düzeyde olumlu mesaj alan üniversite öğrencilerine kıyasla üst düzeyde olumlu mesaj alan üniversite öğrencilerinin evlilik tutumunun daha olumlu olduğu görülmüştür.

5. Kitle iletişim araçlarından (radyo, televizyon, internet, gazete ve dergiler gibi çoğu bireyin kolayca ulaşabileceği iletişim teknolojileri) evliliğe ilişkin alt düzeyde olumlu mesaj alan üniversite öğrencilerine kıyasla üst düzeyde olumlu mesaj alan üniversite öğrencilerinin evlilik tutumunun daha olumlu olduğu bulunmuştur.

6. Diğer kurumlardan (devlet yönetimi, din ve iş dünyası gibi bireyi etkileyen kurumlar) evliliğe ilişkin alt düzeyde olumlu mesaj alan üniversite öğrencilerine kıyasla üst düzeyde olumlu mesaj alan üniversite öğrencilerinin evlilik tutumunun daha olumlu olduğu belirlenmiştir.

7. Kadın üniversite öğrencilerinin, erkek üniversite öğrencilerine göre arkadaşlarından ve diğer kurumlardan evliliğe yönelik daha olumlu mesajlar aldığı saptanmıştır.

8. Romantik ilişkisi olan ya da olmayan üniversite öğrencilerinin, evliliğe ilişkin çeşitli kaynaklardan aldıkları evlilik mesajlarında olumluluk veya olumsuzluk açısından istatistiksel olarak anlamlı bir farklılık olmadığı belirlenmiştir.

9. Anne babanın evlilik şekli açısından üniversite öğrencilerinin, evliliğe ilişkin çeşitli kaynaklardan aldıkları evlilik mesajları arasında olumluluk veya olumsuzluk açısından istatistiksel olarak anlamlı bir farklılık olmadığı görülmüştür.

10. Anne babasının evliliğini mutlu olarak algılayan üniversite öğrencilerinin hem anne babasının evliliğini çatışmalı olarak algılayan ve hem de bu konuda kararsız olanlara göre ailelerinden daha olumlu evlilik mesajları aldığı bulunmuştur. Bu konuda ailelerinden evliliğe ilişkin en olumsuz mesajı ise bu üç grup arasından ailesinin evliliğini çatışmalı olarak algılayanların aldığı ortaya çıkmıştır.

Tartışma

Bu başlık altında araştırmadan elde edilen bulgular giriş bölümünde sunulan alt problemlerin sırasına uygun olarak alan yazın çerçevesinde tartışılmıştır.

Üniversite öğrencilerinin çeşitli kaynaklardan aldıkları evlilik mesajları ve evlilik tutumlarına ilişkin tartışma. Üniversite öğrencilerinin çeşitli kaynaklardan aldıkları evlilik mesajları ve evlilik tutumlarına ilişkin tartışma, bulgu ve yorumların veriliş sırasına göre sunulmuştur. Demografik değişkenler açısından alınan evlilik mesajlarına ilişkin bulguların tartışmaları da evlilik mesajlarının kaynaklarına göre verilmiştir.

Üniversite öğrencilerinin ailelerinden aldığı evlilik mesajları ve evlilik tutumlarına ilişkin tartışma. Araştırmada ailesinden evliliğe ilişkin alt düzeyde olumlu mesaj alan üniversite öğrencilerine kıyasla üst düzeyde olumlu mesaj alan üniversite öğrencilerinin evlilik tutumunun daha olumlu olduğu bulgusuna ulaşılmıştır. Bu bulgu

Ganong, Coleman ve Brown (1981) tarafından yapılan evlilik, aile yaşamı ve evlilik tutumu konulu araştırma, Jennings, Salts ve Smith'in (1992) algılanan ebeveyn çatışması, cinsiyet ve aile yapısının genç yetişkinlerin evliliğe yönelik tutumları üzerindeki etkisini incelediği araştırma, Shurts (2004) tarafından üniversite öğrencilerine yönelik gerçekleştirilen araştırma ve Segrin, Taylor ve Altman (2005) tarafından 18 ile 85 yaş arasında kadınlara yönelik gerçekleştirilen araştırma, Shurts ve Myers (2012) tarafından gerçekleştirilen üniversite öğrencilerinin aldığı evlilik mesajları, evlilik tutumları konulu araştırma ile Jackl'in (2016) evlilik konusunda, ebeveyn çocuk arasındaki iletişimi incelediği araştırmanın sonuçları ile tutarlılık göstermiştir.

Yukarıda ifade edildiği gibi bireylerin evliliğe ilişkin tutumlarını şekillendiren değişkenlerden biri aile yapısı ve ailedeki anlaşmazlıklardır (Miles ve Servaty-Seib, 2010). Anne-babanın evlilik durumu (anne-babanın boşanmış olup olmaması) (Burgoyne ve Hames, 2002) ve anne-babanın evliliğindeki uyum veya çatışma durumuna (Valerian, 2001) göre evlilik tutumları şekillenebilir. Annesi ve babası boşanan kişilerin evlilik tutumlarının negatif yönde olduğu saptanmıştır (Riggio ve Weiser, 2008). Bireyin evlilik konusunda ilk mesaj kaynağının kendi anne babası ve onların evliliği olduğu söylenebilir. Ailesinden evlilik konusunda olumlu mesaj alan kişilerin evliliğe ilişkin geliştirdiği tutumların olumlu olacağı ifade edilebilir.

Pryor ve Rodger (2001) evliliğe ilişkin olumlu ya da olumsuz tutumların kuşaklar arası aktarıldığını belirtir. Burada anne babanın evliliğe yönelik tutumunun da evlilik mesajları içeriğinde yeni nesillere aktarıldığı ifade edilebilir. Araştırmadan elde edilen bulgu bu konudaki önceki araştırmalar ve kuramsal bilgiler ile aynı doğrultudadır. Bundan hareketle diğer kültürlerde olduğu gibi Türkiye'de de evlilik mesajlarının kaynaklarından biri olan aileden evlilik konusunda alınan mesajların evlilik tutumları ile pozitif ilişkili olduğu ve bu durumun alanyazın ile tutarlılık gösterdiği ifade edilebilir.

Üniversite öğrencilerinin arkadaşlarından aldığı evlilik mesajları ve evlilik tutumlarına ilişkin tartışma. Araştırmada arkadaşlarından evliliğe ilişkin alt düzeyde olumlu mesaj alan üniversite öğrencilerine kıyasla üst düzeyde olumlu mesaj alan üniversite öğrencilerinin evlilik tutumunun daha olumlu olduğu bulgusuna ulaşılmıştır. Bu bulgu Shurts (2004) tarafından üniversite öğrencilerine yönelik gerçekleştirilen araştırma bulguları ve Shurts ve Myers (2012) tarafından gerçekleştirilen üniversite öğrencilerinin aldığı evlilik mesajları, evlilik tutumları konulu araştırma bulguları ile

tutarlılık göstermiştir. Her iki araştırmada da üniversite öğrencilerinin arkadaşlarından aldığı evlilik mesajları ve evlilik tutumları arasında pozitif ilişki bulunmuştur. Bu araştırmada da evlilik mesajlarından yüksek düzeyde olumlu puan alanların evlilik tutumları da olumlu olduğu için yukarıda da belirtildiği gibi araştırma sonuçları alanyazındaki araştırma sonuçları ile benzerlik göstermiştir.

Yukarıda da ifade edildiği gibi mesajların iletimine ilişkin süreç aile içinde başlar. Bireyin karşılaştığı medya içerikleri, kültürel mitler, kardeşlerin ve arkadaşların gözlenmesi ile diğer eş dost, evlilik tutumlarının da içinde bulunduğu tüm tutumları etkiler (Browning ve Miller, 1999; Larson ve diğerleri, 1998). Birey farklı konularda içinde bulunduğu ortamlardan mesajlar alır. Çocukluğundan itibaren bireyin evlilik konusunda mesaj aldığı kaynaklardan birinin de arkadaş ortamı ve ortamdakiler olduğu ifade edilebilir. Tissington (2008) kişinin davranışlarını arkadaşlarının etkilediğini; kişinin de onların davranışlarını etkilediğini belirtir. Arkadaşların evlilik konusundaki, duygu ve düşünceleri birey için bir bakıma evlilik mesajı niteliğindedir. Bu nedenle bireyin gelişiminde önemli rol oynayan ve onun ekosisteminin göz ardı edilemez bir parçası olan arkadaşların, evlilik konusunda verdiği mesajlar evlilik tutumlarını şekillendirebilir.

Üniversite öğrencilerinin kitle iletişim araçlarından aldığı evlilik mesajları ve evlilik tutumlarına ilişkin tartışma. Araştırmada kitle iletişim araçlarından evliliğe ilişkin alt düzeyde olumlu mesaj alan üniversite öğrencilerine kıyasla üst düzeyde olumlu mesaj alan üniversite öğrencilerinin evlilik tutumunun daha olumlu olduğu bulgusuna ulaşılmıştır. Bu bulgu Segrin ve Nabi'nin (2002) televizyon izleme ile evliliğe ilişkin gerçekçi olmayan beklentiler konulu araştırması ve Holman'ın (2003) ergenler arasında kitle iletişim araçlarının özellikle cinsel içerikli medyanın kullanımı konulu araştırmasının bulguları ile tutarlılık göstermiştir. Diğer taraftan Shurts (2004) tarafından üniversite öğrencilerine yönelik gerçekleştirilen araştırma bulguları ve Shurts ve Myers (2012) tarafından gerçekleştirilen üniversite öğrencilerinin aldığı evlilik mesajları, evlilik tutumları konulu araştırma bulguları ile tutarlılık göstermemiştir.

Kitle iletişim araçları, diğer bir ifade ile medya, Bronfenbrenner (1977) tarafından tanımlanan bireyin ekosisteminin egzosistem olarak adlandırılan üçüncü katmanında yer alır. Egzosistem tabakası, toplumda organize edilen yapı ve kurallardan oluşan ve kişiyi doğrudan içine almayan türden düzeneklerdir. Birden fazla grupta ilişki içinde olan ancak bütün gruplara aktif bir şekilde katılmayan kişiler olabilir (Tissington, 2008).

Birey içinde üyesi olduğu toplumun ve hatta üyesi olmadığı toplumların kural, değer, gelenek, görenek ve normlarından kitle iletişim araçları aracılığı ile haberdar olabilir. Bu araçlardan bireye evlilikle ilgili mesajlar da iletilebilir. Bu mesaj ya da mesajların içerikleri evliliğin yaşı, şekli, bireye katkıları, olumsuz sonuçları gibi konularda olabilir. Dolayısıyla bu mesajlar bireyin evliliğe ilişkin geliştirdiği tutumları şekillendirebilir.

Araştırma kapsamında kitle iletişim araçları ile radyo, televizyon, gazete ve dergiler kastedilmiştir. Güncel toplumda bireylerin bu kaynakların herhangi birinden ve birkaçından mesajlar alması ve bu mesajların da bir kısmının evlilikle ilgili olması şaşırtıcı değildir. Akay'a (2006) göre kitle iletişim araçlarının ve özellikle de televizyonun Türkiye'de son derece etkili olduğunun önemli göstergelerinden biri televizyon dizileridir. İzleyiciler, televizyon dizilerinden öylesine etkilenirler ki, yaşadıkları gerçek dünyadan daha çok, dizilerdeki yapay dünyada olup bitenlerle ilgilenirler. Bu dizilerin çoğunda evlilik ve aile yaşamına ilişkin mesajların sunulduğu ifade edilebilir. Dolayısıyla bireyin evliliğe ilişkin tutumları da bu mesajlara göre oluşabilir.

Kitle iletişim araçları içinde popülerliği hızla artan ve hatta vazgeçilmez olarak değerlendirilebilenlerden birinin internet kullanımı olduğu söylenebilir. Bolışık'a (2009) göre çocuklar ve gençler giderek artan oranda bilgisayar ve interneti kullanmaktadırlar. İnternet sayesinde çocuklar ve gençler elektronik posta ve sohbet odaları aracılığıyla yeni dostluklar kurmakta, arkadaşlıklarını sürdürmekte, sosyal yaşantılarını paylaşmakta, günlük olaylar hakkında sohbet etme imkânı bulmakta ve sosyal ilişkilerini sürdürmektedirler. Çocuk ve gençler bu şekilde kullandıkları internetten evliliğe ilişkin mesajlar da alabilirler. Alınan mesajlar da onların evliliğe ilişkin tutumlarının şekillendiricisi olabilir.

Üniversite öğrencilerinin diğer kurumlardan aldığı evlilik mesajları ve evlilik tutumlarına ilişkin tartışma. Diğer kurumlardan (devlet yönetimi, din ve iş dünyası gibi bireyi etkileyen kurumlar) evliliğe ilişkin alt düzeyde olumlu mesaj alan üniversite öğrencilerine kıyasla üst düzeyde olumlu mesaj alan üniversite öğrencilerinin evlilik tutumunun daha olumlu olduğu ortaya çıkmıştır. Bu bulgu Shurts (2004) tarafından üniversite öğrencilerine yönelik gerçekleştirilen araştırma bulguları ve Shurts ve Myers'ın (2012) üniversite öğrencilerinin aldığı evlilik mesajları, evlilik tutumları konulu araştırmasının bulguları ve Bener'in (2011) üniversite öğrencilerinin eş seçimindeki tercih ve beklentileri, dindarlık algıları ve dindarlık düzeyleri ile

dindarlık-eş seçimi ilişkisi arasındaki temel etkileşim noktalarının belirlenmesi, dindarlık ve eş seçimine hangi demografik unsurların ne düzeyde etki ettiğinin incelenmesi konulu araştırma bulguları ile tutarlılık göstermiştir. Diğer taraftan Okutan ve Büyükşahin-Sunal (2010) tarafından gerçekleştirilen romantik ilişkilerde bağlanım, kadın ve erkek rollerine ilişkin kalıpyargılar ve dindarlık algısı arasındaki ilişkiler araştırmasının bulgularıyla benzer değildir. Bu çalışmada sadece kadınlarda, romantik ilişkilerde erkeğin baskın kadının kabul edici tavırlarına yönelik tutumlar ve algılanan dindarlık düzeyi seçeneklerin niteliğini olumsuz yönde yordamıştır.

Araştırma kapsamında “diğer kurumlar” ifadesinin içinde bulunan “din” bireyin hayatını doğumdan ölüme kadar farklı noktalarda değişik derecelerde etkileyebilir. Ekolojik sistem kuramına göre dini kurumlar mikrosistem içerisinde bulunur (Santrock, 2014). Bir başka ifade ile birey dini kurum, kural ve öğretilerle çevrelenmiş bir hayatın içine doğabilir. Üniversite öğrencilerinin hayatında dinin/maneviyatın önemli olduğu (Sandfort ve Haworth, 2007) çalışmalarda bulunurken; dinin, tutum ve davranışları etkileyen içsel bir güdülenme kaynağı olduğu (Maltby, 1999) ve dini açıdan dışsal olarak güdülenen kişilerin evliliğe karşı daha mesafeli durduğu (Mosko ve Pistole, 2010) ifade edilmiştir. Bu bilgilerden yola çıkarak dini kural ve öğretilerin üniversite öğrencilerine evliliğe ilişkin farklı mesajlar sunduğu ve gençlerin evlilik tutumlarının dinden alınan bu evlilik mesajları ile oluştuğu söylenebilir.

Bireyin içinde bulunduğu ekosistemin öğelerinden olan devlet yönetimi ve iş dünyası araştırma kapsamında “diğer kurumlar” tanımının içinde sunulmuştur. Ekolojik sistem kuramına göre devlet yönetimi ve iş dünyasının egzosistem (Tissington, 2008) tabakasının içinde olduğu görülmektedir. Devlet yönetiminin oluşturduğu yasalar ve uyguladığı politikalar bireyi doğrudan etkileyen öğretmenler, okul yöneticileri gibi mikrosistem tabakasının öğeleri aracılığı ile bireye ulaşabilir. Bir başka ifade ile devlet yönetimi ve iş dünyası gibi kurumlar bireye çeşitli konularda doğrudan ya da dolaylı olarak mesajlar sunabilirler. Bu mesajların evliliğe ilişkin olması da mümkündür. Örneğin devlet yöneticilerinin evlenen bireylere kaç çocuk yapacakları konusunda telkinlerde bulunması diğer bireyler için bir evlilik mesajıdır. Her birey için farklı olmakla birlikte genç yetişkinlik çağında olan üniversite öğrencilerinin evliliğe ilişkin tutumlarını etkileyebilir. Yine iş dünyasının parasal durumu, yaşanan ekonomik krizler bireyler için mesaj kaynağı olabilir. Örneğin Türk Kültüründeki “Yokluk dövüştürür varlık seviştirir” atasözü ekonomik durumun evliliğe etkisi konusunda bireyleri etkileyebilen ve bireyin

evliliğe ilişkin tutumunu şekillendirebilen bir evlilik mesajı olarak değerlendirilebilir. Özetle iş dünyasının oluşturduğu ekonomik ve sosyal şartlar bireye evlilik mesajları sunabilir ve bu mesajlar da onun evlilik tutumlarını şekillendirebilir.

Üniversite öğrencilerinin sosyo-demografik özelliklerine göre çeşitli kaynaklardan aldıkları evlilik mesajlarına ilişkin tartışma. Bu kısımda araştırmanın sosyo-demografik değişkenleri açısından üniversite öğrencilerinin aldığı evlilik mesajlarına ilişkin tartışma sunulmuştur. Tartışmalar, evlilik mesajı kaynakları olan aile, arkadaşlar, kitle iletişim araçları ve diğer kurumlar açısından her mesaj kaynağı için ayrı verilmiştir.

Üniversite öğrencilerinin cinsiyetlerine göre çeşitli kaynaklardan aldıkları evlilik mesajlarına ilişkin tartışma. Kadın üniversite öğrencilerinin, erkek üniversite öğrencilerine göre arkadaşlarından ve diğer kurumlardan evliliğe yönelik daha olumlu mesajlar aldığı ortaya çıkmıştır. Bu bulgu Miller ve Browning'in (1999) kadınların kendi çevrelerinden aldığı ve kendi çocuklarına ilettiği evlilik mesajları ile ilgili araştırması, Packer-Williams'ın (2009) eğitilmiş Afrika kökenli Amerikan kadınların ergenlikleri sırasında annelerinden aldıkları bekâr olmak, kadınlara ve erkeklere karşı tutumlar konulu araştırmasının bulguları, Shurts ve Myers'ın (2012) üniversite öğrencilerinin aldığı evlilik mesajları, evlilik tutumları konulu araştırmasının bulguları ile tutarlılık göstermiştir.

Cinsiyetin evlilik mesajları ile ilişkisi incelendiğinde kadınların erkeklere göre evliliğe ilişkin daha olumlu mesajlar aldığı bulunmuştur (Shurts, 2004; Shurts ve Myers, 2012). Arkadaşların özellikle ergenlik döneminde bireyin hayatında önemli yeri olduğu yukarıda ifade edilmiştir. Evlilik konusunda arkadaşların bir mesaj kaynağı olduğu ve bu mesaj kaynağından kadınların evliliğe ilişkin erkeklere göre olumlu mesajlar alması, Türk Kültüründeki "Yuvayı dışı kuş yapar" atasözü ile açıklanabilir. Yine çocuk oyunlarında kız çocuklarının anne, ev kadını rolü alması evliliğe ilişkin arkadaş ortamlarından daha olumlu mesaj alınmasını açıklayabilir.

Toplumsal cinsiyetin kadın ve erkeklere biçtiği roller, arkadaşlardan alınan evlilik mesajlarını şekillendirebilir. Ataman'a (2009) göre toplumsal cinsiyet, kişinin içinde yaşadığı toplumda aileden başlayarak modellerin gözlenmesi yoluyla edinilmekte ve böylece kadın ve erkekler bu kavramın içindeki normları, sosyalleşme süreci içinde öğrenmektedirler. Toplumsal cinsiyet rolleri, kadınlığın ve erkekliğin sosyal ortamlarda ifade edilışıdır ve kültürel beklentileri de ifade eder. Bir erkek için uygun olduğu

düşünülen davranışlar erkeksi, kadınlar için uygun olduğu düşünülen davranışlar ise kadınsı olarak adlandırılır. Bu kadınsı ve erkeksi rollerin, cinsiyetten bağımsız olarak ifade edildiği gibi bireylerin buldukları ortama göre değiştiği gözlenebilmektedir (Dökmen, 2004).

Arkadaş ortamı, evliliğin kadına ve erkeğe yüklediği toplumsal cinsiyet rollerine ilişkin mesajlar sunabilir. Kadınların evliliğe ilişkin arkadaş ortamından aldığı evlilik mesajlarının erkeklere göre daha olumlu olması ise toplumsal cinsiyet kalıp yargılarının evlilikte kadının rollerine ilişkin içeriğinden kaynaklanabilir. Örneğin toplumsal cinsiyet ve klişelerine göre erkeğin en önemli rolü ailenin geçimini sağlamak iken, kadının en önemli görevi çocuklarını büyütmek ve aile yaşamının devamlılığını sağlamaktır (Moya, Expósito ve Ruiz, 2000). Örnekte de ifade edildiği gibi evlilik cinsiyet rollerine ilişkin kalıpyargılara bağlı olarak erkeğe geçim yükü yüklerken; kadına evlilik ve aile yaşamı ile soyun devamını sağlama gibi daha elzem görevler vermektedir. Bu nedenle kadın üniversite öğrencileri arkadaşlarından erkeklere göre evliliğe ilişkin daha olumlu mesajlar almış olabilirler.

Kadınların diğer kurumlardan erkeklere göre daha olumlu mesaj alması özellikle İslam Dini'nin kadına bakış açısından da kaynaklanabilir. İslam Dini'nde kadına atfedilen temel rollerden birinin annelik olduğu ve buna bağlı olarak kadının evlenince rolüne kavuşacağı öğretisi, diğer kurumlardan kadınların erkeklere daha olumlu mesaj almasının nedenlerinden biri olabilir. Diğer taraftan devlet politikaları ve kanunları da kadın üniversite öğrencilerinin hemcinslerine göre evliliğe ilişkin aldığı mesajları olumluluğunu etkileyebilir. Üreme rolünün daha çok kadın ile alakalı bir durum olarak görülmesi ve üremenin evliliğe bağlı aile hayatının bir davranışı şeklinde algılanması kadın üniversite öğrencilerinin evliliğe ilişkin erkeklere göre daha olumlu mesaj almasında rol oynayabilir.

Üniversite öğrencilerinin romantik ilişkilerinin olup-olmamasına göre çeşitli kaynaklardan aldıkları evlilik mesajlarına ilişkin tartışma. Romantik ilişkisi olan ya da olmayan üniversite öğrencilerinin, evliliğe ilişkin çeşitli kaynaklardan aldıkları evlilik mesajlarında olumluluk veya olumsuzluk açısından istatistiksel olarak anlamlı bir farklılık olmadığı ortaya çıkmıştır. Üniversite öğrencilerinin yaşamlarında ve gelişimlerinde, romantik ilişkiler merkezi bir rol oynar (Shurts, 2004). Genç yetişkinler, romantik ilişki kurmayı kendi hayatlarının en önemli deneyimlerinden biri olarak görürler (Cantor, Acker ve Cook-Flannagan, 1992). Önemli bir deneyim sayılabilecek

romantik ilişki değişkeninin, Shurts ve Myers (2012) tarafından yapılan araştırmada evlilik mesajları ile ilişkili olduğu bulunurken; bu çalışmada evlilik mesajları ile romantik ilişkinin olup olmaması açısından üniversite öğrencilerinin farklı kaynaklardan aldığı evlilik mesajları arasında istatistiksel olarak anlamlı farklılık olmadığı belirlenmiştir. Olumlu evlilik mesajları almak bir bakıma romantik ilişki kurma davranışını olumlu etkileyebilir fakat romantik ilişkinin olup olmaması alınan evlilik mesajlarında bir farklılığa yol açmayabilir.

Üniversite öğrencilerinin anne babalarının evlenme şekline göre çeşitli kaynaklardan aldıkları evlilik mesajlarına ilişkin tartışma. Anne babanın evlilik şekli açısından üniversite öğrencilerinin, evliliğe ilişkin çeşitli kaynaklardan aldıkları evlilik mesajları arasında olumluluk veya olumsuzluk açısından istatistiksel olarak anlamlı bir farklılık bulunmadığı saptanmıştır. Bu bulgu Benson ve diğerleri (1993) tarafından Bowen teorisi temel alınarak gerçekleştirilen araştırma bulguları ile benzerlik göstermemiştir. Sözü edilen çalışmada araştırmacılar, romantik ilişkilerle ilgili özelliklerin nesilden nesile aktarıldığı hipotezini sınamıştır. Üniversite öğrencilerinin aile üyeleri arasındaki cepheleşme kaygı ile ilgili olmamasına rağmen, cepheleşmenin üniversite öğrencilerinin kurduğu romantik ilişkilerdeki iletişim için önleyici etkisi olduğu belirlenmiştir.

Ebeveynin evlilik ilişkisinin çocukların evlilik ve boşanmaya karşı tutum ve algılarında özellikle etkili olduğu (Coleman ve Ganong, 1984; Greenberg ve Nay, 1982) ortaya çıkmıştır. Ebeveynin evlilik ilişkisinin gelişimini evliliğin kurulma şekli etkileyebilir. Hortaçsu (1999) evlenirken eşlerin kimlerce ve ne şekilde seçildiği noktasında görücü usulü ve anlaşarak evlenme şeklinin bulunduğunu belirtir. Anlaşarak gerçekleşen evliliklerde çiftler okul, iş, arkadaş ortamında birbirlerini tanıyarak, birbirlerine duydukları beğeni ile ilişkiye başlarlar. Görücü usulü ile evlilikte ise çiftleri evlilik amacıyla yakınları tanıştırmakta, çiftler bir süre görüşerek birbirlerini tanıdıktan sonra evlilik kararı alabilirler. Özetle görücü usulü de olsa çiftler arasında bir tanıma ve anlaşma süreci söz konusudur. Bu durum da görücü usulüyle yapılan evlilik için severek anlaşarak kendi aralarında evlenme kararı verilen evliliklere benzer sonuçlar oluşturabilir. Bu benzerlik nedeniyle üniversite öğrencilerinin anne babalarının evlilik şekline göre çeşitli kaynaklardan aldıkları evlilik mesajlarında istatistiksel olarak anlamlı bir farklılık gerçekleşmemiş olabilir.

Eşlerin evlilik şekli her zaman evliliğin içeriği ve çevreye verilen evlilik mesajlarının belirleyicisi olmayabilir. Eşler görücü usûlü ile birbirlerini tam olarak tanımadan evlenseler ve evliliğe ilişkin sorun yaşasalar bile bu durumu dışarıya yansıtmakta zorlanabilirler. Evlilikte yaşanan sıkıntıları ailelere, çocuklara ve çevreye yansıtmanın Türk Kültüründe pek kabul edilen bir durum olmadığı söylenebilir. Evlilik ilişkileri için de yaygın olarak kullanılan “kan kusup kızılılık şerbeti içtim demek” deyişi ifade edilmek istenen durumu açıklayabilir. Özetle evliliğin kurulma şekline bağlı olarak yaşanan durumlar olumlu ya da olumsuz atlatılarak veya üstü örtülerek çiftler çalışma hayatı, çocuk yetiştirme gibi süreçlere odaklanmaktadır. Bu durumda çocuklar anne babalarının evlilik şekline göre nelerin nasıl yaşandığını ayırt edemeyebilirler. Buna göre evlilik konusunda alınan mesajlarda anne babanın evlilik şekline istatistiksel olarak anlamlı farklılık ortaya çıkmamış olabilir.

Üniversite öğrencilerinin anne babalarının evliliğini algılama durumuna göre çeşitli kaynaklardan aldıkları evlilik mesajlarına ilişkin tartışma. Araştırmada anne babasının evliliğini mutlu olarak algılayan üniversite öğrencilerinin hem anne babasının evliliğini çatışmalı olarak algılayan ve hem de bu konuda kararsız olanlara göre ailelerinden daha olumlu evlilik mesajları aldığı bulunmuştur. Bu konuda ailelerinden evliliğe ilişkin en olumsuz mesajı ise bu üç grup arasından ailesinin evliliğini çatışmalı olarak algılayanların aldığı ortaya çıkmıştır. Ayrıca anne babasının evliliğini mutlu olarak algılayan üniversite öğrencilerinin, anne babasının evliliğini çatışmalı olarak algılayan ve bu konuda kararsız olanlara göre dört mesaj kaynağından daha olumlu evlilik mesajları aldığı görülmüştür. Bu bulgular Benson ve diğerleri, (1993), Kozuch ve Cooney (1995), Shurts (2004), Yu (2007), Shurts ve Myers’in (2012) araştırma sonuçları ile tutarlılık göstermiştir.

Evlilik ve aile yaşamı konusunda sosyalleşme öncelikle aile içerisinde gerçekleşir (Ganong, Coleman ve Brown, 1981). Aralarında iyi bir ilişki bulunan ve açık iletişim kuran kişilerin evlilik sistemi, sağlıklı aile yapısını temsil eder (Cutler ve Radford, 1990). Sağlıklı ailenin çocuk için olumlu evlilik mesajı kaynağı olduğu söylenebilir. Shurts ve Myers (2012) ailesinde az çatışma olduğunu belirten öğrencilerin yoğun çatışma olduğunu belirten öğrencilere göre evliliğe ilişkin daha olumlu mesajlar aldığını belirtmiştir. Anne babanın arasında yoğun şekilde gerçekleşen çatışma evlilik için olumsuz mesaj niteliğindedir. Evliliğin bu çatışmalara neden olduğunu düşünen çocuk veya ergen ailesinden evliliğe ilişkin olumsuz mesaj alır.

Anne babasının evliliğini mutlu olarak algılayan birey ise evliliğe ilişkin olumlu mesajlar alabilir. Zaten bu algısının da aldığı mesajlara bağlı olarak oluştuğu söylenebilir. Alınan mesajlara bağlı olarak oluşan bu algının bireye evlilik konusunda olumlu mesajlar sunmaya devam ettiği söylenebilir. Anne babasının evliliğini mutlu olarak algılayan üniversite öğrencilerinin hem aileden hem de tüm evlilik kaynaklarından aldığı evlilik mesajlarının daha olumlu olmasının nedeni anne babanın mutlu evliliği olabilir. Çatışmalı anne baba evliliğinin üniversite öğrencileri için olumsuz evlilik mesajı niteliğinde olduğu ifade edilebilir.

Öneriler

Bu kısımda araştırma sürecine ve sonuçlarına dayalı olarak araştırmacılara, alandaki uygulayıcılara ve politika belirleyicilere yönelik bazı önerilere yer verilmiştir.

Araştırmacılara yönelik öneriler. 1. Bu araştırma kapsamında geliştirilen Evlilik Mesajları Ölçeği (EMÖ) daha önce evlenmemiş üniversite öğrencilerine yönelik bir ölçme aracıdır. Evlilik Mesajları Ölçeği evli bireylere uyarlanarak araştırmalarda kullanılabilir.

2. Evlilik mesajları kavramı, bu araştırma kapsamında evlilik tutumları ve çeşitli sosyo-demografik değişkenler ile birlikte incelenmiştir. Evlilik beklentisi, evlilik doyumu, evlilik kalitesi, evlilik uyumu ve evlilik baskısı gibi değişkenler ile çeşitli kaynaklardan alınan evlilik mesajlarının ilişkisi incelenebilir.

3. Bu araştırma kapsamında evlilik mesajlarının aile, arkadaşlar, kitle iletişim araçları ve diğer kurumlar gibi kaynakları olduğu bulunmuştur. Yeni çalışmalarla evlilik mesajlarının başka kaynakları tespit edilebilir. Bu araştırmada diğer kurumlar olarak sınıflanan kaynağın bileşenleri devlet yönetimi, iş dünyası ve dinin ayrı kaynaklar olarak değerlendirilip değerlendirilemeyeceği konusunda nitel ve nicel araştırmalar gerçekleştirilebilir.

4. Başarı, yetkinlik, boşanma, özgüven ve benzeri konularda mesajlar alınıp alınmadığı, bu mesajların kaynakları ve alınan mesajların bireyleri hangi alanlarda nasıl ve ne derecede etkilediğine ilişkin araştırmalar planlanıp; gerçekleştirilebilir.

Alanda çalışan psikolojik danışmanlara yönelik öneriler. 1. Çocuk ve ergenlerin farklı konularda çeşitli kaynaklardan mesajlar aldığı, bu konulardan birinin de evlilik olduğu ve alınan evlilik mesajlarının evliliğe yönelik tutumları ve evlilikleri

etkileyebileceği okullarda çalışan psikolojik danışmanlar tarafından gözönüne alınmalıdır. Bu araştırmanın bulgularından yararlanılarak ailelere, öğretmenlere ve çocukla ilgilenen diğer kişilere yönelik bilgilendirici çalışmaların yapılması önemlidir.

2. Evlilik ve aile psikolojik danışması alanında çalışan psikolojik danışmanlar, psikolog ve psikiyatristler evlilik öncesi bireylerin evliliğe ilişkin tutumları konusunda çalışırken evlilik tutumları ile alınan evlilik mesajlarının ilişkilerini göz önüne alarak çalışmalarını gerçekleştirebilirler.

3. Evliliğe ilişkin alınan mesajlar bireyin evliliğindeki mutluluğunu, evliliğe bağlılığını, evlilik içinde yaşayacağı çatışmaları etkileyebileceği için psikolojik danışmanlar bireyin hangi kaynaklardan ne gibi evlilik mesajları aldığını belirleyebilirler. Buna bağlı olarak psikolojik danışmanlar, danışanın evliliğe ilişkin aldığı mesajlardaki akılcı olmayan içerikler ile bilişsel davranışçı terapi tekniklerini kullanarak danışanın evliliğe bakışının olumlu hale gelmesinde yardımcı olabilirler.

4. Evlilik ve aile psikolojik danışması alanında çalışan psikolojik danışmanlar evlilik konusunda bireyin aldığı mesajların kaynaklarını ayrıntılı olarak inceleyerek, bireyin evliliğinde hangi kaynağın, ne derecede ve nasıl etkili olduğunu fark ederek, bireyin de fark etmesine katkı sağlayabilir. Birey bu sayede evliliğindeki durumun şekillendiricilerini görebilir. Bireyin kazanacağı bu farkındalık, içinde bulunduğu evlilik sorunlarını çözmeye katkı sağlayabilir. Bu kapsamda, evlilik mesajlarının kaynaklarını psikolojik danışmanın evlilik psikolojik danışması sürecinde göz ardı etmemesi önerilebilir.

Politika yapıcılara ilişkin öneriler. 1. Devlet yönetimi, iş dünyası ve din gibi kurumların bireye evliliğe ilişkin mesajlar verdiği bu araştırma sonucunda ortaya çıkmıştır. Sağlıklı bir evlilik ve aile konusunda, erken yaşlarda örneğin çocukluk ve ergenlik dönemlerinde, yaş düzeyine göre okullara seçmeli dersler konularak çocuğun evliliğe ilişkin doğru ve olumlu mesajlar alması sağlanabilir.

2. Sağlıklı evlilik ve aile konusunda aslında bir evlilik mesajı kaynağı olan kitle iletişim araçlarından bilgilendirici kamu spotları yayınlanabilir. Böylece bireyler evlilik konusunda kitle iletişim araçlarından doğru ve olumlu mesajlar alabilirler.

3. Evliliğin insan için önemi, ailenin değeri konusunda dini kurumlar, güncel koşulları da göz önüne alarak, bireylere aydınlatıcı bilgiler verebilirler. Bu konuda

Diyanet İşleri Başkanlığı, bireylerin evliliğe ilişkin doğru ve olumlu mesajlar almasında etkin rol alabilir.

4. Aile, Çalışma ve Sosyal Hizmetler Bakanlığı evlenecek çiftlere yönelik eğitimler gerçekleştirebilir. Bu eğitimlerde evlilik tutumlarının evlilik için belirleyici olduğu göz önüne alınarak, evlenecek bireylerin evlilik tutumlarını olumlu şekilde etkileyecek nitelikte evliliğe ilişkin doğru ve olumlu mesajlar verilmesi için programlar hazırlanabilir. Eğitimi gerçekleştirecek bireyler evlilik tutumları ve evlilik mesajları konularında eğitici eğitimlerine alınarak bilgilendirilebilir.

Kaynaklar

- Ağdemir, S. (1991). Aile ve eğitim. *Sosyal Politika Çalışmaları Dergisi*, 1(1), 11-14.
- Akbaş, M., Sürücü, Ş. G., Köroğlu, C. O., & Öztürk, M. (2019). Üniversite öğrencilerinin evlilik tutumlarını etkileyen faktörler. *Çukurova Üniversitesi Tıp Fakültesi Dergisi*, 44 (1), 93-100.
- Akers-Woody, M. D. (2004). Understanding the attitudes toward marriage of never-married female young adult children of divorce using Bowen theory. *Dissertation Abstracts International: Section B. Sciences and Engineering*, 64(10), 5204.
- Akgül, A., & Çevik, O. (2003). *İstatistiksel analiz teknikleri*. Ankara: Emek Ofset.
- Akıntürk, T. (1999). *Aile hukuku*. Ankara: ÖSYM Basım Matbaası.
- Akturan, U., & Esen, A. (2008). Fenomenoloji. Baş, T., & Akturan, U. (Ed.), *Nitel araştırma yöntemleri içinde* (83-99). Ankara: Seçkin Yayıncılık.
- Aladağ-Bayrak, Ö. (2012). *Meslek yüksekokulu öğrencilerinin akademik ve sosyal uyumlarının çeşitli değişkenlere göre incelenmesi*. (Yüksek lisans tezi). Trakya Üniversitesi, Edirne.
- Arklan, Ü., & Taşdemir, E. (2008). Bilgi toplumu ve iletişim: Bilginin yayılması sürecinde kitle iletişim araçları ve internet. *Selçuk İletişim*, 67-80.
- Arslan, A. (2006). Medyanın birey, toplum ve kültür üzerine etkileri. *Uluslararası İnsan Bilimleri Dergisi*, 1(1), 1-12.
- Arslan, E., & Arı, R. (2008). Erikson'un psikososyal gelişim dönemleri ölçeğinin Türkçe'ye uyarlama, güvenilirlik ve geçerlilik çalışması. *Selçuk Üniversitesi Sosyal Bilimler Enstitüsü Dergisi*, 19, 53-60.
- Artukoğlu, F. G. (2016). *Psikoloji öğrencilerinin evliliğe ilişkin tutumlarının yordayıcısı olarak ilişkilerle ilgili bilişsel çarpıtmaları* (Yüksek lisans tezi). Haliç Üniversitesi, İstanbul.
- Ataman, H. (2009). *LGBTT hakları insan haklarıdır*. Ankara: İnsan Hakları Gündemi Derneği Yayını.
- Aytaç, M., & Öngen, B. (2010). Doğrulayıcı faktör analizi ile yeni çevresel paradigma ölçeğinin yapı geçerliliğinin incelenmesi. *İstatistikçiler Dergisi*, 5, 14-22.

- Bailey, K. D. (1987). *Methods of social research*. New York: The Free Press, Maxwell MacMillen International.
- Baker, C., Wuest, J., & Stern, P.N. (1992). Method slurring: The grounded theory/phenomenology example. *Journal of Advanced Nursing*, 17, 1355-1360.
- Baki, A., & Gökçek, T. (2012). Karma yöntem arařtırmalarına genel bir bakıř. *Elektronik Sosyal Bilimler Dergisi*, 11(42), 1-21.
- Bandura, A. (1997). *Self-efficacy. The exercise of control*. New York: Freeman.
- Barich, R. R., & Bielby, D. D. (1996). Rethinking marriage change and stability in expectations. *Journal of Family Issues*, 17(2), 139-169.
- Bateman, D., & Donald, J. G. (1987). Measuring the intellectual development of college students: Testing a theoretical framework. *Canadian Journal of Higher Education*, 17(1), 27-45.
- Baykara-Pehlivan, K. (2008). Sınıf öğretmenleri adaylarının sosyo-kültürel özellikleri ve öğretmenlik mesleğine yönelik tutumları üzerine bir çalışma. *Mersin Üniversitesi Eğitim Fakültesi Dergisi*, 4(2), 151-168.
- Bayođlu, F., & Atli, A. (2014). İnönü Evlilik Tutum Ölçeđi: Geçerlik ve güvenilirlik analizleri. *Ege Eğitim Dergisi*, 15(29), 397-415.
- Bener, M. (2011). *Dindarlık ve eş seçimi ilişkisi (SDÜ örneđi)* (Yüksek lisans tezi). Süleyman Demirel Üniversitesi, Isparta.
- Bener, Ö., & Günay, G. (2013). Gençlerin, evlilik ve aile yaşamına ilişkin tutumları. *Karabük Üniversitesi Sosyal Bilimler Enstitüsü Dergisi*, 3(1), 1-16.
- Benson, M. J., Larson, J., Wilson, S., & Demo, D. H. (1993). Family of origin influences on late adolescent romantic relationships. *Journal of Marriage & The Family*, 55, 663-672.
- Berscheid, E. (1999). The greening of relationship science. *American Psychologist*, 54, 260-266.
- Berscheid, E., & Regan, P. (2005). *The psychology of interpersonal relationships*. New Jersey: Prentice Hall.
- Bird, G., & Melville, K. (1994). *Families and intimate relationships*. London: McGraw-Hill Inc.

- Blagojevic, M. (1989). The attitudes of young people towards marriage: From the change of substance to the change of form. *Marriage & Family Review*, 14(1-2), 217-238.
- Bolat, S. (1996). Eğitim örgütlerinde iletişim: H. Ü. Eğitim Fakültesi uygulaması. *Hacettepe Üniversitesi Eğitim Fakültesi Dergisi*, 12, 75-80.
- Boran, F. (2003). *Aşk ve evlilik*. İstanbul: Epsilon Yayıncılık.
- Braaten, E. B., & Rosen, L. A. (1998). Development and validation of the Marital Attitudes Scale. *Journal of Divorce & Remarriage*. 29 (3/4). 83-91.
- Bradbury, N. B., Fincham, F. D., & Beach, S. R. (2002). Evlilik doyumunun doğası ve belirleyicileri üzerine araştırmalar: Son on yılın derlemesi. (Ş. Tutarel-Kışlak, Çev.). *Türk Psikoloji Bülteni*, 7 (24-25), 120-129.
- Brainerd, C. J. (2003). Jean Piaget, learning research, and American education. B. J. Zimmerman ve D. H. Schunk (Eds.), *Educational psychology: A century of contributions in* (251-287). Mahwah, NJ, US: Lawrence Erlbaum Associates Publishers.
- Brimhall, A. S., & Butler, M. H. (2007). Intrinsic vs. extrinsic religious motivation and the marital relationship. *The American Journal of Family Therapy*, 35, 235-249.
- Bronfenbrenner, U. (1977). Toward an experimental ecology of human development. *American Psychologist*, 52, 513-531.
- Bronfenbrenner, U. (1986). Ecology of the family as a context for human development: research perspectives. [Electronic version]. *Developmental Psychology*. 22 (6), 723-742.
- Bryne, B. M. (2001). *Structural equation modeling with AMOS*. Mahwah, NJ: Lawrence Erlbaum Associates.
- Burgoyne, C. B., & Hames, R. (2002). Views of marriage and divorce: An in-depth study of young adults from intact and divorced families. *Journal of Divorce & Remarriage*, 37, 75-100.
- Büyüköztürk, Ş. (2010). *Sosyal bilimler için veri analizi el kitabı*. Ankara: Pegem Akademi Yayıncılık.

- Büyüköztürk, Ş., Kılıç- Çakmak, E., Akgün, Ö. E., Karadeniz, Ş., & Demirel, F. (2014). *Bilimsel araştırma yöntemleri*. Ankara: Pegem Akademi.
- Canel, A. N. (2012). *Evlilik ve aile hayatı; AEP uygulama ve yaygınlaştırma projesi kitabı*. İstanbul: Nakış Ofset.
- Cantor, N., Acker, M., & Cook-Flannagan, C. (1992). Conflict and preoccupation in the intimacy life task. *Journal of Personality & Social Psychology*, 63, 644-655.
- Carroll, J. S., Willoughby, B., Badger, S., Nelson, L. J., Barry, C. M., & Madsen, S. D. (2007). So close, yet so far away: The impact of varying marital horizons on emerging adulthood. *Journal of Adolescent Research*, 22(3), 219-247.
- Carver, K., Joyner, K., & Udry, J. (2003). National estimates of adolescent romantic relationships. P. Florsheim (Ed.), *Adolescent romantic relations and sexual behavior: Theory, research and practical implications* in (23-56). Mahwah, NJ: Erlbaum.
- Chickering, A. W. (1969). *Education and identity*. San Francisco: Jossey-Bass.
- Chickering, A. W., & Reisser, L. (1993). *Education and identity*. San Francisco: Jossey-Bass.
- Clark, K. J., & Kanoy, K. (1998). Parents' marital status, father–daughter intimacy and young adult females' dating relationships. *Journal of Divorce & Remarriage*, 29, 167-179.
- Cohan, C. L., & Kleinbaum, S. (2002). Toward a greater understanding of the cohabitation effect: premarital cohabitation and marital communication. *Journal of Marriage & Family*, 64(1), 180-192.
- Cohen, J. (1988). *Statistical power analysis for the behavioral sciences*. Hillsdale, NJ: Erlbaum.
- Cohen, P. N., & Bianchi, S. M. (1999). Marriage, children and women's employment: What do we know? *Monthly Labor Review*, 122(12), 22-31.
- Coleman, M., & Ganong, L. H. (1984). The effects of remarriage on children: A review of the empirical literature. *Family Relations*, 33(2), 389-406.

- Collins, N. L., Cooper, M. L., Albino, A., & Allard, L. (2002). Psychosocial vulnerability from adolescence to adulthood: A prospective study of attachment style differences in relationship functioning and partner choice. *Journal of Personality, 70*, 965-1008.
- Cook, J. R., & Kilmer, R. P. (2010). Defining the scope of systems of care: An ecological perspective. *Evaluation & Program Planning, 13*, 18-20.
- Creswell, J. W. (2012). *Educational research planning, conducting and evaluating quantitative and qualitative research*. Boston: Pearson Education.
- Creswell, J. W. (2014). *Araştırma deseni*. (Y. Dede & S. B. Demir, Çev. Ed.). Ankara: Anı Yayıncılık.
- Creswell, W. J., & Plano-Clark, L. V. (2015). *Karma yöntem araştırmaları: Tasarımı ve yürütülmesi* (Y. Dede & S. B. Demir, Çev. Ed.). Ankara: Anı Yayıncılık.
- Crissey, S. R. (2005). Race/ ethnic differences in the marital expectations of adolescents: The role of romantic relationships. *Journal of Marriage & Family, 67* (3), 697-709.
- Cunningham, M., & Thornton, A. (2006). The influence of parents' marital quality on adult children's attitudes toward marriage and its alternatives: Main and moderating effects. *Demography, 43*(4), 659-672.
- Cutler, H. A., & Radford, A. (1999). Adult children of alcoholics: Adjustment to a college environment. *The Family Journal: Counseling, & Therapy for Couples & Families, 7*, 148-153.
- Cüceloğlu, D. (2016) *İnsan ve davranışı*. İstanbul: Remzi Kitabevi.
- Çağ, P., & Yıldırım, İ. (2013). Relational and personal predictors of marital satisfaction. *Türk Psikolojik Danışma ve Rehberlik Dergisi, 4* (39),13-23.
- Çaplı, O. (1992). *Evlenmeye hazır mısınız?* Ankara: Bilgi Yayınevi.
- Çelik, M. (2006). *Evlilik Doyum Ölçeği geliştirme çalışması* (Doktora tezi). Çukurova Üniversitesi, Adana.
- Çelik, M., & Tümkaya, S. (2012). Öğretim elemanlarının evlilik uyumu ve yaşam doyumlarının iş değişkenleri ile ilişkisi. *Ahi Evran Üniversitesi Kırşehir Eğitim Fakültesi Dergisi (KEFAD), 13*(1), 223-238.

- DeLoach, K. P. (2010). *Marital attitudes of never married black women* (ProQuest Dissertations Publishing). University of South Carolina, College of Social Work, USA.
- Demo, D. H., & Ganong, L. H. (1994). *Families and change: Coping with stressful events*. Thousand Oaks, CA: Sage.
- Demirel, Ö. (1993). *Eğitim terimleri sözlüğü*. Ankara: Şafak Matbaacılık.
- Dereboy, İ. F., & Dereboy, Ç. (1997). *Batılılaşma ve kimlik direnci psikososyal bir yaklaşım. Cumhuriyet, demokrasi ve kimlik*. İstanbul: Bağlam Yayıncılık.
- Doğan, Ş. (2016). Boşanma nedenlerine yönelik tutumlar: Boşanmayı artırıcı veya engelleyici faktörlere yönelik tutum ölçeği geliştirme çalışması. *İnsan ve Toplum Bilimleri Araştırmaları Dergisi*, 5(4), 991-1011.
- Doğru, D. (2017). Üniversite öğrencilerinde algılanan anne baba tutumlarının eş seçme stratejileri ve evlilik tutumu ile ilişkisi (Yüksek lisans tezi). Gelişim Üniversitesi, İstanbul.
- Douglass, F. M., & Douglass, R. (1995). The Marital Problems Questionnaire (MPQ): A short screening instrument for marital therapy. *Family Relations*, 44(3), 238-244.
- Dökmen, Y. Z. (2004). *Toplumsal cinsiyet sosyal psikolojik açıklamalar*. Ankara: Sistem Yayıncılık.
- Edmundson, L. M. (2005). *Marriage myths and dysfunctional relationship beliefs among undergraduates* (Master's thesis). University of Tennessee, Knoxville, USA.
- Emiroğlu, K. (2002). *Gündelik hayatımızın tarihi*. Ankara: Dost Yayınları.
- Erickson, E.H. (1963). *Childhood and society*. New York: W.W. Norton & Company, Inc.
- Erikson, E. H. (1968). *Identity: Youth and crisis*. New York: W.W. Norton & Company, Inc.
- Espelage, D. L., & Swearer-Napolitano, S. M. (2003). Research on school bullying and victimization: What have we learned and where do we go from here? *School Psychology Review*, 12(3), 365-383.

- Eşsizoğlu, A., Yenilmez, Ç., Güleç, G., & Yazıcıoğlu, Y. (2012). *Aile yapısı ve ilişkileri*. Eskişehir: Anadolu Üniversitesi Yayınları.
- Evans, N. J., Forney, D. S., & Guido, F. (1998). *Student development in college: Theory, research, and practice*. San Francisco: JosseyBass.
- Feldman, S. S., Gowen, K. L. & Fisher, L. (1998). Family relationships and gender as predictors romantic intimacy in young adults: A longitudinal study. *Journal of Research on Adolescence*, 8, 263-286.
- Fincham, F. D. (2003). Marital conflict: Correlates, structure and context. *Current Directions in Psychological Science*, 12(1), 23-27.
- Fowers, B. J. (1993). Psychology as public philosophy: An illustration of the moral dimension of psychology with marital research. *Journal of Theoretical & Philosophical Psychology*, 13, 124-136.
- Gabardi, L., & Rosen, L. (1993). Intimate relationship: College students from divorced and intact families. *Journal of Divorce & Remarriage*, 18(3), 25-56.
- Ganong, L., Coleman, M., & Brown, G. (1981). Effect of family structure on marital attitudes of adolescents. *Adolescence*, 16(62), 22-34.
- Geçtan, E. (2000). *Psikanaliz ve sonrası*. İstanbul: Remzi Kitapevi.
- George, D., & Mallery, M. (2010). *SPSS for windows step by step: A simple guide and reference*. 17.0 update (10a ed.) Boston: Pearson.
- Giesbrecht, N. (1999). Reducing risks associated with drinking among young adults: Promoting knowledge-based perspectives and harm reduction strategies. *Addiction*, 94, 353-355.
- Gladding, S. T. (2011). *Aile terapisi tarihi, kuram ve uygulamaları* (İ. Yıldırım, & İ. Keklik, Çev. Ed.). Türk Psikolojik Danışma ve Rehberlik Derneği Yayınları.
- Glenn, N. D. (1991). There centtrend in marital success in the United States. *Journal of Marriage & the Family*. 53, 261-270.
- Gorsuch, R. L. (1990). Common factor-analysis versus component analysis- Some well and little known facts. *Multivariate Behavioral Research*, 25(1), 33-39.
- Greenberg, E. F., & Nay, W. R. (1982). The intergenerational transmission of marital instability reconsidered. *Journal of Marriage & Family*, 44(2), 335-347.

- Gubernskaya, Z. (2010). Changing attitudes toward marriage and children in six countries. *Sociological Perspectives*, 53(2), 179-200.
- Guterman, N. B., Cameron, M., & Staller, K. (2000). Definitional and measurement issues in the study of community violence among children and youths. *Journal of Community Psychology*, 28, 571-587.
- Günden, C., & Miran, B. (2008). Yeni çevresel paradigma ölçeğiyle çiftçilerin çevre tutumunun belirlenmesi: İzmir ili Torbalı ilçesi örneği. *Ekoloji Dergisi*, 18 (69) 41-50.
- Güney, S. (2017). *Sosyal psikoloji*. Ankara: Nobel Akademik Yayıncılık.
- Gürhan, N. (2010). Toplumsal cinsiyet ve din. *e-Şarkiyat İlimi Araştırmalar Dergisi*, 4, 58- 80.
- Haurin, R. J. (1992). Patterns of childhood residence and the relationship to young adult outcomes. *Journal of Marriage & Family*. 54(4), 846-860.
- Heppner, P. P., Wampold, B. E., & Jr. Kivlighan, D. M. (2008). *Psikolojik danışmada araştırma yöntemleri*. (D. M. Siyez. Çev. Ed.) Ankara: Mentis Yayıncılık.
- Holman, C. L. (2003). *The relationship between use of sexually suggestive media and sexual attitudes and behaviors among adolescents* (Doctoral dissertation). Carbondale Southern Illinois University, USA.
- Hortaçsu, N. (1999) The first year of family- and couple-initiated marriages of a Turkish sample: A longitudinal investigation. *International Journal of Psychology*, 34, 29-41.
- Houxley, A. (1996). *Kalıcı felsefe*. (L. Boyacı, Çev.). İstanbul: İnsan Yayınları.
- Huitt, W., & Hummel, J. (2003). J. Piaget's theory of cognitive development. *Educational Psychology Interactive*. Valdosta State University, Valdosta, GA.
- Hünler O. S., & Gençöz, T. (2003). Boyun eğici davranışlar ve evlilik doyumu ilişkisi: Algılanan evlilik problemleri çözümünün rolü. *Türk Psikoloji Dergisi*, 18(51), 99-108.
- Ivey, A. E. (1990). Systematic counselor/therapist training: "Training as treatment" and directions for the future. *The Counseling Psychologist*, 18, 428-435.

- Ivey, A. E., Ivey, M. B., Myers, J. E., & Sweeney, T. J. (2005). *Developmental counseling and therapy: Promoting wellness over the lifespan*. Newyork: Lahaska Press.
- İçağasioğlu-Çoban, A. (2009). Adölesan evlilikleri. *Aile ve Toplum Dergisi*, 4(16), 37-50.
- İnceoğlu, M. (1993). *Tutum, algı, iletişim*. Ankara: V Yayınları.
- İşmen-Gazioğlu, E. A. (2006). Genç yetişkinlerin evlilik ve aile hayatına ilişkin görüşlerinin değerlendirilmesi. *M. Ü. Atatürk Eğitim Fakültesi Dergisi*, 23, 107-123.
- Jackl, J. A. (2013). *Parent- child comminication about marriage and the displament of marital myths* (Master dissertation). University of Wisconsin-Milwaukee, USA.
- Jackl, J. A. (2016). "Love doesn't just happen...": Parent-child communication about marriage. *Communication Quarterly*, 64(2), 193-209.
- Jennings, A. M., Salts, C., & Smith, T. A. (1992). Attitudes toward marriage. *Journal of Divorce & Remarriage*, 17(1/2), 67-80.
- Ji, J. (2001). *Linkages between maternal influence and adult children's marital quality* (Doctoral dissertation). Mississippi State University, USA.
- Justice, E. M., & Doman, T. M. (2001). Metacognitive differences between traditional age and non-traditional age college students, *Adult Education Quarterly*, 51, 236-249.
- Kağıtçıbaşı, Ç. (2003). *Yeni insan ve insanlar*. İstanbul: Evrim Yayınevi.
- Kail, R. V., & Cavanaugh, J. C. (2000). *Human development a lifespan view*. Belmont CA, Wadsworth Thomson Learning, USA.
- Kalkan, M., Hamamcı, Z., & Yalçın, İ. (2012). *Evlilik öncesi psikolojik danışma*. Ankara: Anı Yayıncılık.
- Karabacak, A., & Çiftçi, M. (2015). Üniversite öğrencilerinin evliliğe ilişkin tutumları ile romantik ilişkilerde akılcı olmayan inançları arasındaki ilişkinin incelenmesi. *Psikoloji Çalışmaları*, 36(2), 25-43.
- Karacoşkun, M. D. (2004). Dini inanç-dini davranış ilişkisine sosyo-psikolojik yaklaşımlar. *Din Bilimleri Akademik Araştırma Dergisi*. 4(2), 23-36.

- Karagöz, Y. (2016). *SPSS 23 ve AMOS 23 uygulamalı istatistiksel analizler*. Ankara: Nobel Akademik Yayıncılık.
- Karaman, H. (2015). *Açımlayıcı faktör analizinde kullanılan faktör çıkartma yöntemlerinin karşılaştırılması* (Yüksek lisans tezi). Hacettepe Üniversitesi, Ankara.
- Karaman, N. (2013). *Evlilik öncesi ilişki değerlendirmenin yordayıcısı olarak aile iletişim kalıpları* (Yüksek lisans tezi). Hacettepe Üniversitesi, Ankara.
- Kastro, R. M. (1998). *Evlilik içi uyum ve depresyon: Evlilik ilişkisinin niteliği ve eşlerde semptom oluşumu hakkında bir çalışma* (Yüksek lisans tezi). İstanbul Üniversitesi, İstanbul.
- Keldal, G. (2015). Üniversite öğrencilerinin evliliğe ilişkin tutumlarının yordayıcısı olarak eş seçme stratejileri ve cinsiyet rol algıları (Yüksek lisans tezi). İnönü Üniversitesi, Malatya.
- Kelloway, E. K. (1998). *Using LISREL for structural equation modeling*, Thousand Oaks, CA: Sage Publishers.
- Kendir, E. M., & Demirli, C. (2016). Evlilik doyumu üzerinde anne baba tutumunun etkisinin incelenmesi. *Education Sciences*, 11(3), 96-113.
- Kır, İ. (2011). Toplumsal bir kurum olarak ailenin işlevleri. *Elektronik Sosyal Bilimler Dergisi*, 10(36), 381- 404.
- Kırel, Ç., Kayaoğlu, A., & Gökdağ, R. (2004). *Sosyal psikoloji*. Eskişehir: Anadolu Üniversitesi, Açıköğretim Fakültesi Yayını.
- Klein, H. K. (2006). *Investigation of variables influencing college students' marital attitudes and fear of intimacy* (Doctoral dissertation). Ball State University, Muncie, Indiana, USA.
- Kline, P. (1994). *An easy guide to factor analysis*. London: Routledge.
- Kinnaird, K. L., & Gerrard, M. (1986). Premarital sexual behavior and attitudes toward marriage and divorce among young women as a function of their mother' marital status. *Journal of Marriage & the Family*, 48, 757-765.

- Koenig-Kellas, J. (2010). Narrating family: Introduction to the special issue on narratives and storytelling in the family. *Journal of Family Communication*, 10(1), 1-6.
- Korkut, F. (1996). İletişim Becerilerini Değerlendirme Ölçeği'nin geliştirilmesi: Güvenilirlik ve geçerlilik çalışmaları. *Psikolojik Danışma ve Rehberlik Dergisi*, 2(7), 18-23.
- Korkut, F. (2004). *Okul temelli önleyici rehberlik ve psikolojik danışma*. Ankara: Anı Yayıncılık.
- Kozuch, P., & Cooney, T. M. (1995). Young adults' marital and family attitudes. *Journal of Divorce & Remarriage*, 23, 45-62.
- Kuhn, D., Langer, J., Kohlberg L., & Haan, N. S. (1977). The development of formal operations in logical and moral judgement. *Genetic Psychology Monographs*, 95(1), 97-188.
- L'Abate, L. (1994). *Family evaluation: A psychological approach*. Thousand Oaks, CA: Sage.
- Larson, J. H. (1988). Factors influencing college students' perceived readiness for marriage. *Family Perspective*, 22, 145-157.
- Larson, J. H., Benson, M. J., Wilson, S. M., & Medora, F. (1998) Family of origin influences on marital attitudes and readiness for marriage in late adolescents. *Journal of Family Issues*, 19(6), 750-768.
- Larson, J. H., & Holman, T. B. (1994). Predictors of marital quality and stability. *Family Relations*, 43, 228-237.
- Larson, J. H., & La Mont, C. (2005). The relationship of childhood sexual abuse to the marital attitudes and readiness for marriage of single young adult women. *Journal of Family Issues*, 26(4), 415-430.
- Larson, J. H., & Thayne, T. R. (1999). Marital attitudes and personal readiness for marriage of young adult children of alcoholics. *Alcoholism Treatment Quarterly*, 16(4), 59-73.

- Lavallee, M., Beland, A., Bouchard, L., & Levesque, M. (1988). A structural comparison between operational and cognitive-ethical levels in the adult college student. *Revue Quebecoise de Psychologie*, 9 (3), 27-46.
- Leech, N. L., & Onwuegbuzie, A. J. (2007). A typology of mixed methods research designs. *Quality ve Quantity International Journal of Methodology*, 43(29), 265-275.
- Long, B. H. (1987). Perceptions of parental discord and parental separations in the United States: Effects on daughters' attitudes toward marriage and courtship progress. *The Journal of Social Psychology*, 127, 573-582.
- Long, E. C. J., Angera, J. J., Carter, S. J., Nakamoto, M., & Kalso, M. (1999). Understanding the one you love: A longitudinal assessment of an empathy training program for couples in romantic relationships. *Family Relations*, 48, 235-242.
- Lopes, P. N., Salovey, P., & Straus, R. (2003). Emotional intelligence, personality, and the perceived quality of social relationships. *Personality & individual Differences*, 35(3), 641-658.
- MacCallum, R. C., Widaman, K. F., Zhang, S., & Hong, S. (1999). Sample size in factor analysis. *Psychological Methods*, 4(1), 84-99.
- Maden, H. (2015). *Anne babası boşanmış üniversite öğrencilerinin evlilik tutumu ile anne babası evli üniversite öğrencilerinin evlilik tutumunun karşılaştırılması* (Yüksek lisans tezi). Üsküdar Üniversitesi, İstanbul.
- Maltby, J. (1999). The internal structure of a derived, revised, and amended measure of the religious orientation scale: The "AgeUniversal" I-E scale. *Social Behavior, & Personality*, 27, 407-412
- Manning, W., Longmore, M., & Giordano, P. (2007). The changing institution of marriage: Adolescents expectations to cohabit and to marry. *Journal of Marriage & Family*, 69 (3), 559- 575.
- Marcia, J. E. (1966). Development and validation of ego-identity status. *Journal of Personality and Social Psychology*, 3(5), 551-558.
- Marcia, J. E. (1980). *Identity in adolescence*. J. Adelson (Ed.), *Handbook of adolescent psychology* in. New York: Wiley.

- Mathis, S. L. (2005). *The relationship between parental attitudes and behaviors and their adult children's attitudes toward marriage, divorce, and marital counseling* (Master thesis). Utah State University, USA.
- Mc. Whirter, J., & Voltan-Acar, N. (2000). *Ergen ve çocukla iletişim*. Ankara: US-A Yayıncılık.
- Miles, N., & Servaty-Seib, H. L. (2010). Parental marital status and young adult offspring's attitudes about marriage and divorce. *Journal of Divorce, & Remarriage*, 5(4), 209-220.
- Miller, R. R., & Browning, S. L. (1999). Marital messages the case of black women and their children. *Journal of Family Issues*, 20(5), 633-647.
- Miller, S. (2003). Analysis of phenomenological data generated with children as research participants. *Nurse Researcher*, 10(4), 68- 82.
- Mosko, J. E., & Pistole, M. C. (2010). Attachment and religiousness: Contributions to young adult marital attitudes and readiness. *Family Journal*, 18, 127-135.
- Moya, M. Expósito, F., & Ruiz, J. (2000). Close relationships, gender, and career salience. *Sex Roles*, 42, (9-10), 825-846.
- Mutlu, M. (2004). *Üniversite gençliğinin evlilik ve aile kurumuna yaklaşımı: Fırat üniversitesi uygulaması* (Yüksek lisans tezi). Fırat Üniversitesi, Elazığ.
- Myers, W. H. (2000). A structural equation model of family factors associated with adolescent depression. *Dissertation Abstracts International: Section B: The Sciences and Engineering*, 61, 1620.
- Nummedal, S. G. (1987). Developing reasoning skills in college students. D. E. Berger, K. P., & W. P. Banks (Eds.). *Applications of cognitive psychology: Problem solving, education, and computing* in (87-98). Hillsdale, NJ: Lawrence Erlbaum Associates.
- Obalar, S., & Ada, S. (2010). Ekolojik bakış açısı ve sosyal kapital kuram çerçevesinde öğrencilerin ilk okuma yazma becerilerinin incelenmesi. *M.Ü. Atatürk Eğitim Fakültesi Eğitim Bilimleri Dergisi*, 32, 141-168.

- Okutan, N., & Büyükşahin-Sunal, A. (2010). Romantik ilişkilerde bağlanım: Dindarlık algısı ve romantik ilişkilerle ilgili kalıp yargılar. *Türk Psikoloji Yazıları*, 13(26), 80-88.
- Ondaş, B. (2007). *Üniversite öğrencilerinin evlilik ve eş seçimi ile ilgili görüşlerinin incelenmesi* (Yüksek lisans tezi). Gazi Üniversitesi, Ankara.
- Onur, B. (2000). *Gelişim psikolojisi: Yetişkinlik, yaşlılık, ölüm*. Ankara: İmge Yayınevi.
- Onwuegbuzie, A. J., & Collins K. M. T. (2007). A typology of mixed methods sampling designs in social science research. *Where The World Learns Qualitative Report*, 12(2), 279-316.
- Osgood, C. E., Suci, G. J., & Tannenbaum, P. H. (1957). *The measurement of meaning*. Urbana: University of Illinois Press.
- Oskay, Ü. (1985). *Kitle haberleşmesi teorilerine giriş*. Ankara: A.Ü. Yayını.
- Özabacı, N., Körük, S., & Kara, A. (2018). Evliliğe Yüklenen Anlam Ölçeğinin (EYAÖ) geliştirilmesi: Geçerlik ve güvenirlik çalışması. *Türk Psikolojik Danışma ve Rehberlik Dergisi*, 8(50), 235-259.
- Özdamar, K. (2002). *Paket programlar ile istatistiksel veri analizi*. Eskişehir: Kaan Kitabevi.
- Özdemir, P. (2013). Boşanma sürecindeki çiftlerin sorun çözme becerileri. *Türkiye Sosyal Hizmet Araştırmaları Dergisi*, 2(1), 70-92.
- Özgüven, İ. E. (2000). *Evlilik ve aile terapisi*. Ankara: PDREM Yayınları.
- Özgüven, İ. E. (2001). *Ailede iletişim ve yaşam*. Ankara: PDREM Yayınları.
- Öztürk, O., & Uluşahin, A. (2015). *Ruh sağlığı ve bozuklukları*. Ankara: Nobel Tıp Kitabevleri.
- Özüğurlu, K. (1990). *Evlilik raporu*. İstanbul: Altın Kitaplar Yayınevi.
- Packer- Williams, C. (2009). Understanding the impact of maternal messages given to single, educated African American women about relationships. *Black Women, Gender & Families*, 3(2), 48-67.
- Pallant, J. (2016). *SPSS survival manual: A step by step guide to data analysis using SPSS Program*. 6th Edition, McGraw-Hill Education, London.

- Pargament, K. I., Magyar-Russell, G. M., & Murray-Swank, N. A. (2005). The sacred and the search for significance: Religion as a unique process. *Journal of Social Issues, 61*, 665-687.
- Pehlivan, H. (1997). Tutumların doğası ve öğretimi. *Çağdaş Eğitim, 233*, 46-48.
- Perry, W. G. (1968). *Patterns of development in thought and values of students in a liberal arts college: A validation of a scheme*. Cambridge, MA: Bureau of Study Counsel, Harvard University (ERIC Document Reproduction Service No. ED 024315).
- Perry, W. G. (1981). Cognitive and ethical growth: The making of meaning. A. Chickering (Ed.) *The Modern American college* in. San Francisco: Jossey-Bass.
- Peters, E. (2018). The influence of choice feminism on women's and men's attitudes towards name changing at marriage: An analysis of online comments on UK social media. *Names, 1-10*.
- Peterson, G. W., & Rollins, B. C. (1987). Parent-child socialization. M. B. Sussman, & S. K. Steinmetz (Eds.), *Handbook of marriage and the family* in. New York: Plenum.
- Pınar, G. (2008). Üniversite son sınıf öğrencilerinin evliliğe bakış açısı. *Aile ve Toplum Dergisi, 4(14)*, 49-61.
- Piaget, J. (1952). *The origins of intelligence*. New York: International Press.
- Pilalis, J., & Anderton, J. (1986). Feminism and family therapy-a possible meeting point. *Journal of Family Therapy, 8*, 99-114.
- Pryor, J., & Rodgers, B. (2001). *Children in changing families: Life after parental separation*. Malden, MA: Blackwell.
- Raykov, T., & Marcoulides, G. A. (2006). *A first course in structural equation modeling*. Mahlah, New Jersey, London: Lawrence Erlbaum Associates.
- Riggio, H. R., & Fite, J. E. (2006). Attitudes toward divorce: Embeddedness and outcomes in personal relationships. *Journal of Applied Social Psychology, 36(12)*, 2935-2962.
- Riggio, H. R., & Weiser, D. (2008). Attitudes toward marriage: Embeddedness and outcomes in personal relationships. *Personal Relationships, 15(1)*, 123-140.

- Rose, P., Beeby, J., & Parker, D. (1995). Academic rigour in the lived experience of researchers using phenomenological methods in nursing. *Journal of Advanced Nursing, 21*, 1123-1129.
- Salcuni, S., Di Riso, D., Mazzeschi, C., & Lis, A. (2007). Parents' representations of their children: An exploratory study using the Osgood Semantic Differential Scales. *Perceptual, & Motor Skills, 105*, 39-46.
- Salmelo-Aro, K., Aunola, K., & Nurmi, J. E. (2007). Personal goals during emerging adulthood: A 10-year follow up. *Journal of Adolescent Research, 22*, 690-715.
- Sandfort, M. H., & Haworth, J. G. (2002). Whassup? A glimpse into the attitudes and beliefs of the millennial generation. *Journal of College, & Character, 3*(3), 1-22, doi: 10.2202/1940-1639.131
- Santrock, J. W. (2014). *Ergenlik*. (D. M. Siyez, Çev.). Ankara: Nobel Akademik Yayıncılık.
- Sarı, E. (2005). Öğretmen adaylarının değer tercihleri: Giresun Eğitim Fakültesi örneği. *Değerler Eğitimi Dergisi, 3*(10), 73-88.
- Saxton, L. (1982). *Marriage. The nature of marriage, the individual, marriage, and the family*. Wadsworth Publishing Company Belmont, California A Division of Wadsworth, Inc.
- Sayger, T. C., Homrich, A. M., & Horne, A. M. (2000). Working from a family focus: the historical context of family development and family systems. A. M. Horne (Ed.). *Family counseling and therapy in (12-40)*. Itasca, IL: F.E. Peacock Publishers.
- Schmitt, T. A. (2011). Current methodological considerations in exploratory and confirmatory factor analysis. *Journal of Psychoeducational Assessment, 29*(4) 304-321.
- Segrin, C., & Nabi, R. L. (2002). Does television viewing cultivate unrealistic expectations about marriage? *Journal of Communication, 52*, 247-263.
- Segrin, C., Taylor, M. E., & Altman, J. (2005). Social cognitive mediators and relational outcomes associated with parental divorce. *Journal of Social, & Personal Relationships, 22*, 361-377.

- Servaty, L., & Weber, K. (2011). The relationship between gender and attitudes towards marriage. *Journal of Student Research*, 1-17.
- Shurts, W. M. (2004). *The relationships among marital messages received, marital attitudes, relationship self-efficacy, and wellness among never-married traditional-aged undergraduate students*. (Doctoral dissertation). University of North Carolina, Chapel Hill, North Carolina, USA.
- Shurts, W. M., & Myers, J. E. (2012). Relationships among young adults' marital messages received, marital attitudes, and relationship self-efficacy. *ADULTSPAN Journal*, 11(2), 97-111.
- Simon, R. W., & Marcussen, K. (1999). Marital transitions, marital beliefs, and mental health. *Journal of Health & Social Behavior*, 40, 111-125.
- Sinnott, J. D. (1998). *The development of logic in adulthood: Postformal thought and its applications*. New York: Plenum Press.
- Smith, R. L. (1994). Directions in marriage and family graduate level training. *Counselor Education & Supervision*, 34, 180-183.
- Smock, P. J. (2000). Cohabitation in the United States: An appraisal of research themes, findings and implications. *Annual Review of Sociology*, 26, 1-20.
- Sperber, D., & Wilson, D. (1988). *Relevance: Communication and cognition*. Massachusetts: Harvard University Press.
- Starrels, M. E., & Holm K. E. (2000). Adolescents' plans for family formation: Is parental socialization important? *Journal of Marriage & Family*, 62(2), 416-429.
- Stein, J. A., & Newcomb, M. D. (1999). Adult outcomes of adolescent conventional and agentic orientations: A 20-year longitudinal study. *The Journal of Early Adolescence*, 19(1), 39-65.
- Stevens, J. P. (2002). *Applied multivariate statistics for the social sciences*. New Jersey: Lawrence Erlbaum Association, Inc.
- Sun, Y. (2001). Family environment and adolescents well-being before and after parents marital disruption: A longitudinal analysis. *Journal of Marriage & Family*, 63(3), 697-13.

- Swick, K. J. (1991). *Teacher- parent partnerships to enhance school success in early childhood education*. Washington, DC: National Education Association.
- Schwitzer, A. M., Griffin, O. T., Ancis, J. R., & Thomas, C. (1999). Social adjustment experiences of African American college students. *Journal of Counseling & Development, 77*, 189-197.
- Şendil, G., & Korkut, Y. (2012). Evli çiftlerdeki çift uyumu ve evlilik çatışmasının demografik değişkenler açısından incelenmesi. *Psikoloji Çalışmaları Dergisi, 28*, 15-34.
- Şenol, Ş. (2012). *Araştırma ve örnekleme yöntemleri*. Ankara: Nobel Akademik Yayıncılık.
- Tabachnick, B. G., & Fidell, L. S. (2013). *Using multivariate statistics*. USA: Pearson Education Limited.
- Tatlıoğlu, K., & Demirel, N. (2016). Sosyal bir gerçeklik olarak boşanma olgusu: Sosyal psikolojik bir değerlendirme. *Akademik Sosyal Araştırmalar Dergisi, 4(22)*, 59-73.
- Tarhan, N. (2007). *Evlilik psikolojisi*. İstanbul: Timaş Yayınları.
- Taşbaş, M. B. (2010). *Evlenmenin şartları* (Yüksek lisans tezi). Selçuk Üniversitesi, Konya.
- Tavşancıl, E. (2002). *Tutumların ölçülmesi ve SPSS ile veri analizi*. Ankara: Nobel Yayıncılık.
- Teddlie, C., & Tashakkori, A. (2015). *Karma yöntem araştırmalarının temelleri* (Y. Dede & S. B. Demir, Çev. Ed.). Ankara: Anı Yayıncılık.
- Terry, J., & Kottman, M. (1995). *Working with families. Guidance and counseling in the elementary and middle schools*. Baltimore: Brown & Benchmark Publishers.
- Tezcan, M. (2019). *Eğitim sosyolojisi*. Ankara: Anı Yayıncılık.
- Thomas, J. M. (1998). *Relationship efficacy: The prediction of goal attainment by dating couples* (Doctoral dissertation). University of Maryland, College Park, Maryland, USA.
- Thorton, A., & Freedman, D. (1982). Changing attitudes toward marriage and single life. *Family Planning Perspectives, 14(6)*, 297-303.

- Thornton, A., & Young-DeMarco, L. (2001). Four decades of trends in attitudes toward family issues in The United States: The 1960s through the 1990s. *Journal of Marriage, & Family*, 63(4), 1009-1037.
- Thomsen, S. R., & Rekve, D. (2003). The influence of religiosity on reaction to alcohol advertisements and current drinking among seventh and eighth graders. *Journal of Media and Religion*, 2, 93-107.
- Tissington, L. D. (2008). A Bronfenbrenner ecological perspective on the transition to teaching for alternative certification. *Journal of Instructional Psychology*, 34, 106-110.
- Trotter, P. (2010). The influence of parental romantic relationships on college students' attitudes about romantic relationships. *College Student Journal*, 44(1), 71-83.
- Tutarel-Kışlak, S. (1999). Evlilikte Uyum Ölçeğinin güvenilirlik ve geçerlik çalışması. *3P Dergisi*, 7(1), 51-62.
- Tutarel-Kışlak, S., & Göztepe, I. (2012). Duygu dışaavurumu, empati, depresyon ve evlilik uyumu arasındaki ilişkiler. *Ankara Üniversitesi Sosyal Bilimler Enstitüsü Dergisi*, 3(2), 27-46.
- Türkiye İstatistik Kurumu (2013). Evlenme ve boşanma istatistikleri.<http://www.tuik.gov.tr/PreHaberBultenleri.do?id=16051>. adresinden erişildi.
- Türkiye İstatistik Kurumu (2014). Evlenme ve boşanma istatistikleri.<http://www.tuik.gov.tr/PreHaberBultenleri.do?id=16051>. adresinden erişildi.
- Türkiye İstatistik Kurumu (2015). Evlenme ve boşanma istatistikleri.<http://www.tuik.gov.tr/PreHaberBultenleri.do?id=16051>. adresinden erişildi.
- Türkiye İstatistik Kurumu (2016). Evlenme ve boşanma istatistikleri. <http://www.tuik.gov.tr/PreHaberBultenleri.do?id=10844>. adresinden erişildi.
- Türkiye İstatistik Kurumu (2017). Evlenme ve boşanma istatistikleri. <http://www.tuik.gov.tr/PreHaberBultenleri.do?id=10849>. adresinden erişildi.

- Türk Medenî Kanununun Yürürlüğü ve Uygulama Şekli Hakkında Kanun (2001, 8 Aralık). *Resmi Gazete* (Sayı: 24607). Erişim adresi: <http://www.resmigazete.gov.tr/eskiler/2001/12/20011208.htm#2>
- Ünal, V. (2013). Geleneksel geniş aileden çekirdek aileye geçiş sürecinde boşanma ve din. *Uluslararası Sosyal Araştırmalar Dergisi*, 6(26), 588-602.
- Üsküp-Koca, B. (2017). *Üniversite öğrencilerinde evlilik tutumu ile karar verme stratejileri arasındaki ilişkinin incelenmesi* (Yüksek lisans tezi). Üsküdar Üniversitesi, İstanbul.
- Valerian, A. V. (2001). *The relationship between the family of origin processes and attitudes towards marriage and the likelihood to divorce among college students* (Doctoral dissertation). Seton Hall University, South Orange, New Jersey, USA.
- VanLear, C. A. (1996). Communication process approaches and models: Patterns, cycles, and dynamic coordination. J. H. Watt, & C. A. VanLear (Eds.), *Dynamic patterns in communication processes* in. (35-70). Thousand Oaks, CA: SAGE.
- Van Den Berghe, E. (2000). The enduring, happy marriage: Findings and implications from research. D. C. Dollahite (Ed.), *Strengthening our families* in. (18-20). Salt Lake City: Deseret Book.
- Wach, J. (1995). *Din sosyolojisi*. (Ü. Günay, Çev.). İstanbul: Marmara Üniversitesi İlahiyat Vakfı Yayınları.
- Waite, L., & Lehrer, E. L. (2003). The benefits from marriage and religion in the United States: A comparative analysis. *Population & Development Review*, 29(2), 255-275.
- Weiss, R. L., & Heyman, R. E. (1997). A clinical- research overview of couples interactions. W. K. Halford & H. J. Markman (Eds.), *Clinical handbook of marriage and couples intervention* in (13-41). New York: John Wiley.
- White, A. B. (1995). *A model of identity-intimacy development*. (Doctoral dissertation). University of North Carolina, Chapel Hill, North Carolina, USA.
- Willoughby, B. J. (2010). Marital attitude trajectories across adolescence. *Journal of Youth, & Adolescence*, 39(11), 1305-1317.

- Willoughby, B. J., & Carroll, S. J. (2010). Sexual experience and couple formation attitudes among emerging adults. *Journal of Adult Development*, 17(1), 1-11.
- Willoughby, B. J., Carroll, S. J., Vitas, J. M., & Hill, L. M. (2012). When are you getting married? The intergenerational transmission of attitudes regarding marital timing and marital importance. *Journal of Family Issues*, 33(2), 223-245.
- Woody, R. H., & Woody, J. D. (1973). *Sexual, marital and familial relations*. Illinois: Bannerstone House.
- Yıldırım, İ. (2007). Üniversite öğrencilerinde eş seçme kriterleri. *Türk Psikolojik Danışma ve Rehberlik Dergisi*, 3(27), 15-30.
- Yıldırım, A., & Şimşek, H. (2011). *Sosyal bilimlerde nitel araştırma yöntemleri*. Ankara: Seçkin Yayıncılık.
- Yörükoğlu, A. (2000). *Değişen toplumda aile ve çocuk*. İstanbul: Özgür Yayınları.
- Yu, T. (2007). The interplay of parental marital conflict and divorce in young adult children's relationships with parents and romantic partners. *Dissertation Abstracts International: Section B. Sciences and Engineering*, 68(5), 3431.
- Yükseköğretim Kurulu (2019). Öğrenim düzeyine göre öğrenci sayısı. <https://istatistik.yok.gov.tr/> adresinden erişildi.
- Zhang, Z., & Hayward, M. D. (2006). Gender, the marital life course, and cardiovascular disease in late midlife. *Journal of Marriage & Family*, 68(3), 639-657.

EK-A: Görüşme Formu

Üniversite öğrencilerinin evliliğe ilişkin farklı kaynaklardan aldığı mesajlar ve evlilik tutumları arasındaki ilişkinin incelenmesini amaçlayan bu araştırma, Hacettepe Üniversitesi Eğitim Bilimleri Ana Bilim Dalı Rehberlik ve Psikolojik Danışmanlık Bilim Dalında doktora tezi çalışması olarak yürütülmektedir. Çalışma kapsamında görüşme sırasında size bazı sorular sorulacaktır. Size sorulan soruları ayrıntılı ve samimi bir şekilde yanıtlamanız beklenmektedir. Sizinle yapılan bu görüşme ses kayıt cihazı aracılığı ile kaydedilecek ve ses kayıtları yazıya çevrilecektir. Yazıya çevrilirken görüşmede geçen isimler, adres veya benzeri durumlar değiştirilerek ya da rumuz kullanılarak kodlanacaktır. Bu nedenle görüşmede isminizin yazılmasına gerek olmayıp rumuz kullanmanız uygun olacaktır. İlgili çalışmanın uygulamaları konusunda Hacettepe Üniversitesi Etik Komisyonundan gerekli izinler alınmıştır.

Rumuz:

Cinsiyetiniz:

Yaşınız:

Hangi bölümde okuyorsunuz?.....

Bekar mısınız?.....

Devam etmekte olan bir romantik ilişkiniz var mı?.....

Her birey çeşitli konularda farklı kaynaklardan mesajlar alır. Siz evliliğin ne olduğu ya da nasıl olduğu konusunda bu güne kadar ne gibi ya da nasıl mesajlar aldınız? Başka bir ifade çevrenizdeki kaynaklar sözlü ya da sözsüz, açık ya da gizli evliliği size ne ve nasıl olarak anlattılar, tanıttılar ve yansıttılar?

.....

Evlilik konusunda aldığınız bu mesajları hangi kaynaklardan aldınız (örneğin ailenizden mi veya arkadaşlarınızdan mı)? Diğer bir deyişle evlilik konusunda size mesaj veren kaynaklar kim ya da ne idi?

.....

Aldığınız evlilik mesajları ve bu mesajların kaynakları konusunda eklemek istedikleriniz var mı? Varsa neler?

.....

EK-B: Evlilik Mesajları Ölçeği (EMÖ) (Örnek Maddeler)

Açıklama

Değerli katılımcılar, aşağıda size; "**Evlilik**" hakkında aile, arkadaşlar, kitle iletişim araçları ve diğer (devlet yönetimi ve din gibi) kaynaklardan aldığınız mesajları yansıtan maddeler sunulmuştur. En üstte tamamlanmamış bir cümle bulunmaktadır. Her maddeyi cevaplamak için "Uyum-Çatışma" gibi olumlu ve olumsuz anlamlı ifade(ler) bulunmaktadır. Sağdaki ve soldaki ifadeleri okuyarak; cümleyi sizin duygularınıza en uygun şekilde tamamlayacak rakamlardan birini işaretleyiniz. Lütfen her maddeyi cevaplayınız. Cevaplama gösterdiğiniz ilgi ve yardım için teşekkür ederim.

AİLE

Genel olarak ailemin bana verdiği mesajlara göre EVLİLİK;.....									
M.N									
1	Mutluluktur	1	2	3	4	5	6	7	Mutsuzluktur
2		1	2	3	4	5	6	7	
3	Hoştur	1	2	3	4	5	6	7	Nahoştur
4		1	2	3	4	5	6	7	
5	Birlik olmaktır	1	2	3	4	5	6	7	Yalnız başına kalmaktır
6		1	2	3	4	5	6	7	
7	Samimiyettir	1	2	3	4	5	6	7	Samimiyetsizliktir
8		1	2	3	4	5	6	7	
9	Derin bir ilişkidir	1	2	3	4	5	6	7	Yüzeysel bir ilişkidir
10		1	2	3	4	5	6	7	
11	Eşine saygı duymaktır	1	2	3	4	5	6	7	Eşine karşı saygısızlıktır
12		1	2	3	4	5	6	7	
13	Kişinin eşine karşı vefalı olmasıdır	1	2	3	4	5	6	7	Kişinin eşine karşı vefasızlığıdır
14		1	2	3	4	5	6	7	
15	Tek düze bir alışkanlıktır	1	2	3	4	5	6	7	Yenilenen renkli bir süreçtir
16		1	2	3	4	5	6	7	
17	Uyumdur	1	2	3	4	5	6	7	Çatışmadır
18		1	2	3	4	5	6	7	
19	Fedakarlıktır	1	2	3	4	5	6	7	Benciliktir
20		1	2	3	4	5	6	7	

ARKADAŞLAR

Genel olarak arkadaşlarımın bana verdiği mesajlara göre EVLİLİK;.....									
M.N									
1	Mutluluktur	1	2	3	4	5	6	7	Mutsuzluktur
2		1	2	3	4	5	6	7	
3	Hoştur	1	2	3	4	5	6	7	Nahoştur
4		1	2	3	4	5	6	7	
5	Birlik olmaktır	1	2	3	4	5	6	7	Yalnız başına kalmaktır
6		1	2	3	4	5	6	7	
7	Samimiyettir	1	2	3	4	5	6	7	Samimiyetsizliktir
8		1	2	3	4	5	6	7	
9	Derin bir ilişkidir	1	2	3	4	5	6	7	Yüzeysel bir ilişkidir
10		1	2	3	4	5	6	7	
11	Eşine saygı duymaktır	1	2	3	4	5	6	7	Eşine karşı saygısızlıktır
12		1	2	3	4	5	6	7	
13	Kişinin eşine karşı vefalı olmasıdır	1	2	3	4	5	6	7	Kişinin eşine karşı vefasızlığıdır
14		1	2	3	4	5	6	7	
15	Tek düze bir alışkanlıktır	1	2	3	4	5	6	7	Yenilenen renkli bir süreçtir
16		1	2	3	4	5	6	7	
17	Uyumdur	1	2	3	4	5	6	7	Çatışmadır
18		1	2	3	4	5	6	7	
19	Fedakarlıktır	1	2	3	4	5	6	7	Bencilliktir
20		1	2	3	4	5	6	7	

KİTLE İLETİŞİM ARAÇLARI

Kitle iletişim araçları ile radyo, televizyon, internet, gazete ve dergiler gibi çoğu insanın kolayca ulaşabileceği iletişim teknolojileri kastedilmektedir.

Genel olarak kitle iletişim araçlarının bana verdiği mesajlara göre EVLİLİK;.....									
M.N									
1	Mutluluktur	1	2	3	4	5	6	7	Mutsuzluktur
2		1	2	3	4	5	6	7	
3	Hoştur	1	2	3	4	5	6	7	Nahoştur
4		1	2	3	4	5	6	7	
5	Birlik olmaktır	1	2	3	4	5	6	7	Yalnız başına kalmaktır
6		1	2	3	4	5	6	7	
7	Samimiyettir	1	2	3	4	5	6	7	Samimiyetsizliktir
8		1	2	3	4	5	6	7	
9	Derin bir ilişkidir	1	2	3	4	5	6	7	Yüzeysel bir ilişkidir
10		1	2	3	4	5	6	7	
11	Eşine saygı duymaktır	1	2	3	4	5	6	7	Eşine karşı saygısızlıktır
12		1	2	3	4	5	6	7	
13	Kişinin eşine karşı vefalı olmasıdır	1	2	3	4	5	6	7	Kişinin eşine karşı vefasızlığıdır
14		1	2	3	4	5	6	7	
15	Tek düze bir alışkanlıktır	1	2	3	4	5	6	7	Yenilenen renkli bir süreçtir
16		1	2	3	4	5	6	7	
17	Uyumdur	1	2	3	4	5	6	7	Çatışmadır
18		1	2	3	4	5	6	7	
19	Fedakarlıktır	1	2	3	4	5	6	7	Benciliktir
20		1	2	3	4	5	6	7	

DİĞER KURUMLAR

Diğer kurumlar ile devlet yönetimi, din, iş dünyası gibi sizi etkileyen kurumlar kastedilmektedir.

Genel olarak diğer kurumların bana verdiği mesajlara göre EVLİLİK;.....									
M.N									
1	Mutluluktur	1	2	3	4	5	6	7	Mutsuzluktur
2		1	2	3	4	5	6	7	
3	Hoştur	1	2	3	4	5	6	7	Nahoştur
4		1	2	3	4	5	6	7	
5	Birlik olmaktır	1	2	3	4	5	6	7	Yalnız başına kalmaktır
6		1	2	3	4	5	6	7	
7	Samimiyettir	1	2	3	4	5	6	7	Samimiyetsizliktir
8		1	2	3	4	5	6	7	
9	Derin bir ilişkidir	1	2	3	4	5	6	7	Yüzeysel bir ilişkidir
10		1	2	3	4	5	6	7	
11	Eşine saygı duymaktır	1	2	3	4	5	6	7	Eşine karşı saygısızlıktır
12		1	2	3	4	5	6	7	
13	Kişinin eşine karşı vefalı olmasıdır	1	2	3	4	5	6	7	Kişinin eşine karşı vefasızlığıdır
14		1	2	3	4	5	6	7	
15	Tek düze bir alışkanlıktır	1	2	3	4	5	6	7	Yenilenen renkli bir süreçtir
16		1	2	3	4	5	6	7	
17	Uyumdur	1	2	3	4	5	6	7	Çatışmadır
18		1	2	3	4	5	6	7	
19	Fedakarlıktır	1	2	3	4	5	6	7	Bencilliktir
20		1	2	3	4	5	6	7	

EK-C: İnönü Evlilik Tutum Ölçeđi (İETÖ) (Örnek Maddeler)

Aşađıda evliliđe ilişkin ifadeler yer almaktadır. Hiç bir sorunun doğru veya yanlış cevabı yoktur. Sadece sizin nasıl düşünüşünüz önemlidir. Sizin görüş ve düşüncelerinize karşılık gelen seçeneđi 1'den (hiç katılmıyorum), 5'e (kesinlikle katılıyorum) kadar derecelendirilmiş ölçek üzerinde (X) işareti ile belirtiniz. Lütfen ölçekte bulunan tüm ifadeleri deđerlendiriniz.

Katılımınız için teşekkür ederim.

Madde No		Hiç katılmıyorum	Nadiren katılıyorum	Biraz katılıyorum	Katılıyorum	Kesinlikle katılıyorum
1	Evlilik, hayatta karşılaşılan sorunları birlikte çözmeyi sağlar.	(1)	(2)	(3)	(4)	(5)
2						
3						
4						
5						
6	Evliliđin, çiftlere mutluluk getirdiđini düşünürüm.	(1)	(2)	(3)	(4)	(5)
7						
8						
9						
10						
11	Evlilikle birlikte, kişinin sosyal çevresi genişler.	(1)	(2)	(3)	(4)	(5)
12						
13	Evlilik, düzenli bir hayat sağlar.	(1)	(2)	(3)	(4)	(5)
14						
15						
16						
17	Evlilik olmadan tamamlanacak bir hayatın eksik olacađını düşünürüm.	(1)	(2)	(3)	(4)	(5)
18						
19	Evliliđin, rahat bir hayat sağlayacađını düşünürüm.	(1)	(2)	(3)	(4)	(5)
20						
21	Evliliđin, insanı olgunlaştırdıđını düşünürüm.	(1)	(2)	(3)	(4)	(5)

EK-Ç: Kişisel Bilgi Formu

Açıklama

Sevgili öğrenciler;

“Üniversite Öğrencilerinin Çeşitli Kaynaklardan Aldıkları Evlilik Mesajları ve Evliliğe İlişkin Tutumları” konulu bir araştırma yapılmaktadır. Bu amaçla hazırlanan bu formda 11 madde bulunmaktadır. Sizden istenen her maddeyi dikkatlice okuyup; size uygun olan seçeneği daire içine alarak işaretlemenizdir. Maddelere kendi durumunuzu en iyi yansıtan cevabı vermeniz araştırmanın güvenilirliği açısından önemlidir. Lütfen bütün maddeleri dikkatlice cevaplayınız. Cevaplamadaki ilgi ve dikkatiniz için teşekkür ederim.

Ekrem Sedat ŞAHİN
HÜ EBB PDR ABD

1.Cinsiyetiniz nedir?

- a) Kadın b) Erkek

2.Yaşınız kaçtır?

..... (Lütfen Yazınız)

3.Yaşamınızın çoğunu hangi yerleşim biriminde geçirdiniz?

- a) Köy veya Kasaba
b) İlçe
c) Şehir
d) Büyükşehir

4.Aileniz Türkiye'nin hangi coğrafi bölgesinden?

- a) Akdeniz Bölgesi
b) İç Anadolu Bölgesi
c) Marmara Bölgesi
d) Karadeniz Bölgesi
e) Ege Bölgesi
f) Doğu Anadolu Bölgesi
g) Güneydoğu Anadolu Bölgesi

5.Romantik ilişkiniz (flört) var mı?

- a)Evet b) Hayır

6.Sizce ailenizin sosyo-ekonomik düzeyi (SED) nasıldır?

- a) Alt SED b) Orta SED
c) Üst SED

7.Anne-babanızın evlenme şekli hangisidir?

- a) Kendi aralarında severek ve anlaşarak yapılan evlilik
b) Görücü usulüyle (kendi rızaları alınarak) yapılan evlilik
c) Görücü usulüyle (zorla) yaptırılan evlilik

8.Anne-babanızın evlilik durumu nedir?

- a) İkisi de sağ ve birlikteler
b) Annem sağ babam vefat etti
c) Babam sağ annem vefat etti
d) Her ikisi de vefat etti
e) Annem ve babam boşandı
f) Boşanmadılar ama ayrı yaşıyorlar

9.Anne-babanızın evliliğini nasıl algılıyorsunuz?

- a) Mutlu bir evlilikleri var
b) Çatışmalı bir evlilikleri var
c) Kararsızım

10.Sizce anne-babanız arasında yaşanan çatışmanın sıklığı nasıldır?

- a) Hiç çatışma yaşanmaz
b) Bazen çatışma yaşanır
c) Sürekli çatışma yaşanır

11.Annenizin eğitim durumu nedir?

- a) Okuryazar değil
b) Okuryazar
c) İlkokul mezunu
d) Ortaokul mezunu
e) Lise mezunu
f) Önlisans mezunu
g) Lisans mezunu
h) Lisansüstü mezunu

12.Babanızın eğitim durumu nedir?

- a) Okuryazar değil
b) Okuryazar
c) İlkokul mezunu
d) Ortaokul mezunu
e) Lise mezunu
f) Önlisans mezunu
g) Lisans mezunu
h) Lisansüstü mezunu

EK-D: Ölçek İzin İsteği Elektronik Posta Yazışmaları

Gelen Kutusu x



EKREM SEDAT ŞAHİN <ekremsedat33@gmail.com>

16 Kas (4 gün
önce)

Alıcı: abduallah.atli

Değerli hocam, öncelikle iyi çalışmalar dilerim.

Ben Ekrem Sedat ŞAHİN, Hacettepe Üniversitesi Psikolojik Danışma ve Rehberlik Anabilim Dalında Doktora eğitimime devam ediyorum. Doktora tezi olarak, Prof. Dr. Filiz BİLGE'nin danışmanlığında yapacağım "Üniversite Öğrencilerinin Aldığı Evlilik Mesajları ve Evliliğe İlişkin Tutumları" başlıklı araştırmamda Ferhat BAYOĞLU ile geliştirdiğiniz İnönü Evlilik Tutum Ölçeği'ni siz de uygun görürseniz kullanmak istiyorum.

Hocam ölçeği kullanmamı uygun görürseniz. Ölçeğin formunu da gönderebilirseniz çok sevinirim. Şimdiden teşekkür ederim. Çalışmalarınızda kolaylıklar dilerim.



Abdullah ATLi <abdullahatli1@gmail.com>

17 Kas (3 gün
önce)

Alıcı: bana

ölçeği kullanabilirsiniz. Ayrıca Filiz Hocaya saygılarımı iletin lütfen. Ölçeğin maddelerini ve ilgili makaleyi ekte gönderiyorum.

Yrd.Doç.Dr. Abdullah ATLİ
İnönü Üniversitesi
Eğitim Fakültesi
Rehberlik ve Psikolojik Danışmanlık ABD.
Tel: 0422 377 45 65

16 Kasım 2016 20:34 tarihinde EKREM SEDAT ŞAHİN <ekremsedat33@gmail.com> yazdı:

2 Ek



EKREM SEDAT ŞAHİN <ekremsedat33@gmail.com>

17 Kas (3 gün
önce)

Alıcı: Abdullah

Değerli Hocam, öncelikle çok teşekkürler. Selamınızı iletirim Filiz Hocama baş üstüne. Ellerinize ve emeklerinize sağlık. Saygılarımı sunar, çalışmalarınızda kolaylıklar dilerim.

EK-E: Gönüllü Katılım Formu- 1

Üniversite öğrencilerinin evliliğe ilişkin çeşitli kaynaklardan aldığı mesajlar ve evlilik tutumları arasındaki ilişkinin incelenmesini amaçlayan bu araştırma, Hacettepe Üniversitesi Eğitim Bilimleri Anabilim Dalı Rehberlik ve Psikolojik Danışmanlık Bilim Dalında doktora tezi çalışması olarak yürütülmektedir. Çalışma kapsamında görüşme sırasında size sorulan soruları oldukça ayrıntılı ve samimi bir şekilde yanıtlamanız beklenmektedir. İlgili çalışmanın uygulamaları konusunda Hacettepe Üniversitesi Etik Komisyonundan gerekli izinler alınmıştır.

Çalışmanın sağlıklı olabilmesi için içten ve dürüst cevaplar vermeniz oldukça önemlidir. Verdiğiniz yanıtlar sadece bilimsel amaçlar doğrultusunda kullanılacaktır ve kimseyle paylaşılmayacaktır. Yanıtlarınız kimlik bilgileriniz olmaksızın değerlendirileceği için ölçeğin üzerinde kimliğinizi belirleyecek bilgileri yazmanıza gerek yoktur. Çalışmaya katılmama hakkına sahip olmakla birlikte, çalışmaya katıldıktan sonra istediğiniz zaman ayrılabilir ve çalışmayı kendi isteğinizle sonlandırdığınız için herhangi bir yükümlülükle karşılaşmayacaksınız. Görüşme sırasında araştırmacı tarafından size sorulan sorular genel anlamda kişisel rahatsızlık verecek olursa katılımcı olmaktan ayrılma hakkına sahipsiniz. Araştırmacıya, soruları yanıtlamak istemediğinizi ve görüşmeyi sonlandırmak istediğinizi söylemeniz çalışmadan ayrılmanız için yeterli olacaktır. Bu konuda size araştırmacı tarafından gerekli yardım sağlanacaktır.

Katkılarınızdan dolayı teşekkür ederiz.

Prof. Dr. Filiz BİLGE ve Ekrem Sedat ŞAHİN

Gönüllü olarak araştırmaya katılmayı kabul ediyor musunuz?

- () Evet, kabul ediyorum.
() Hayır, kabul etmiyorum.

Cinsiyetiniz: Kadın ()
Erkek ()

NOT: Sorularınız ve sonuçlar konusunda aşağıdaki adrese başvurabilirsiniz.
ekremsedat33@gmail.com

(Katılımcı bilgilerinin doldurulacağı kısım ve araştırmacıya ait bilgiler sonraki sayfadadır)

Katılımcı:

Adı- soyadı:

Adres:

Tel:

İmza:

Araştırmacı:

Adı, soyadı: Ekrem Sedat ŞAHİN

Adres: Şehit Latif Keçeci Anadolu Lisesi Müdürlüğü/ Yalvaç/ Isparta

Tel: 0 505 267 89 98

e-posta: ekremsedat33@gmail.com

İmza:

EK- F: Gönüllü Katılım Formu-2

Üniversite öğrencilerinin evliliğe ilişkin çeşitli kaynaklardan aldığı mesajlar ve evlilik tutumları arasındaki ilişkinin incelenmesini amaçlayan bu araştırma, Hacettepe Üniversitesi Eğitim Bilimleri Anabilim Dalı Rehberlik ve Psikolojik Danışmanlık Bilim Dalında doktora tezi çalışması olarak yürütülmektedir. Çalışma kapsamında Evlilik Mesajları Ölçeği, İnönü Evlilik Tutum Ölçeği ve Kişisel Bilgi Formu'nu yanıtlamanız beklenmektedir. İlgili çalışmanın uygulamaları konusunda Hacettepe Üniversitesi Etik Komisyonundan gerekli izinler alınmıştır.

Çalışmanın sağlıklı olabilmesi için içten ve dürüst cevaplar vermeniz oldukça önemlidir. Verdiğiniz yanıtlar sadece bilimsel amaçlar doğrultusunda kullanılacaktır ve kimseyle paylaşılmayacaktır. Yanıtlarınız kimlik bilgileriniz olmaksızın değerlendirileceği için ölçeğin üzerinde kimliğinizi belirleyecek bilgileri yazmanıza gerek yoktur. Çalışmaya katılmama hakkına sahip olmakla birlikte, çalışmaya katıldıktan sonra istediğiniz zaman ayrılabilir ve çalışmayı kendi isteğinizle sonlandırdığınız için herhangi bir yükümlülükle karşılaşmayacaksınız. Ölçekler, genel anlamda kişisel rahatsızlık verecek sorular içermemekte ancak katılım sırasında sorulardan ya da herhangi başka bir sebepten ötürü kendinizi rahatsız hissederseniz katılımcı olmaktan ayrılma hakkına sahipsiniz. Ölçeği uygulayan kişiye, ölçekleri doldurmayı tamamlamak istemediğinizi söylemeniz çalışmadan ayrılmanız için yeterli olacaktır. Bu konuda size araştırmacı tarafından gerekli yardım sağlanacaktır.

Katkılarınızdan dolayı teşekkür ederiz.

Prof. Dr. Filiz BİLGE ve Ekrem Sedat ŞAHİN

Gönüllü olarak araştırmaya katılmayı kabul ediyor musunuz?

- () Evet, kabul ediyorum.
() Hayır, kabul etmiyorum.

Cinsiyetiniz: Kadın ()
Erkek ()

NOT: Sorularınız ve sonuçlar konusunda aşağıdaki adrese başvurabilirsiniz.
ekremsedat33@gmail.com

(Katılımcı bilgilerinin doldurulacağı kısım ve araştırmacıya ait bilgiler sonraki sayfadadır)

Katılımcı:

Adı- soyadı:

Adres:

Tel:

İmza:

Araştırmacı:

Adı, soyadı: Ekrem Sedat ŞAHİN

Adres: Şehit Latif Keçeci Anadolu Lisesi Müdürlüğü/ Yalvaç/ Isparta

Tel: 0 505 267 89 98

e-posta: ekremsedat33@gmail.com

İmza:

EK-G: Örnek Deşifre

Görüşme Tarihi ve Saati: 17.08.2017/ 12.10- 12.58

Görüşme Süresi: 48 Dakika

Psikolojik Danışman (PD): Ekrem Sedat ŞAHİN

Danışan (D) : Bahriye (Rumuz)

Cinsiyeti: Kadın

Yaşı: 22

Okuduğu Bölüm: Hacettepe Üniversitesi- Matematik Öğretmenliği

Sınıf Düzeyi: 4. Sınıf

Bekar mı: Evet

Devam Etmekte olan bir romantik ilişkisi var mı: Yok- Hayır.

Psikolojik Danışman (P D): Hoş geldin Bahriye

Danışan (D) Bahriye: Hoşbulduk.

PD: Nasılsın?

Bahriye: İyiyim, siz nasılsınız.

PD: Ben de iyiyim teşekkür ederim. Bu görüşmede Bahriye rumuzunu kullanacaksın ben de burada sana Bahriye diye hitap edeceğim.

Bahriye: Hım hım.

PD: Biliyorsun ki bu görüşmeyi bir tez çalışması kapsamında yapıyoruz. İstersen ben öncelikle gönüllü katılım formunu imzalarken okudun ama yine ben kısaca bilgi vermek istiyorum görüşme formumuzdan.

Bahriye: Tamam.

PD: Üniversite öğrencilerinin evliliğe ilişkin farklı kaynaklardan aldığı mesajlar ve evlilik tutumları arasındaki ilişkinin incelenmesini amaçlayan bu araştırma, Hacettepe Üniversitesi Eğitim Bilimleri Ana Bilim Dalı Psikolojik Danışma ve Rehberlik Bilim Dalında doktora tezi çalışması olarak yürütülmektedir. Çalışma kapsamında görüşme sırasında sana bazı sorular sorulacağım. Sana sorulan soruları ayrıntılı ve

samimi bir şekilde yanıtlamanız beklemekteyim. Sizinle yapılan bu görüşme ses kayıt cihazı aracılığı ile kaydedilecek ve ses kayıtları yazıya çevrilecektir. Yazıya çevrilirken görüşmede geçen isimler, adres veya benzeri durumlar değiştirilerek ya da rumuz kullanılarak kodlanacaktır. Bu nedenle görüşmede isminizin yazılmasına gerek olmayıp rumuz kullanmanız uygun olacaktır (rumuzu zaten belirledik Bahriye şeklinde). İlgili çalışmanın uygulamaları konusunda Hacettepe Üniversitesi Etik Komisyonundan gerekli izinler alınmıştır. Rumuz olarak buraya Bahriye'yi yazıyorum.

Bahriye: Tamamdır.

PD: Yaşınız?

Bahriye: 22.

PD: Hangi bölümde okuyorsunuz?

Bahriye: İlköğretim Matematik Öğretmenliği, 4. Sınıf.

PD: Bekar mısınız?

Bahriye: Evet.

PD: Devam etmekte olan bir romantik ilişkiniz var mı?

Bahriye: Yok.

PD: Evet Bahriye, her birey çeşitli konularda farklı kaynaklardan mesajlar alır. Siz evliliğin ne olduğu ya da nasıl olduğu konusunda bu güne kadar ne gibi ya da nasıl mesajlar aldınız? Başka bir ifade ile çevrenizdeki kaynaklar sözlü ya da sözsüz, açık ya da gizli evliliği size nasıl ve ne olarak anlattılar, tanıttılar ve yansıttılar? İlk sorumuz bu şekilde buyurun.

Bahriye: İlk olarak ailemden başlamam gerekirse genel olarak böyle hani toplumun gerektirdiği, belli bir yaş geldiğinde olması gereken bir şey gibi... Hani böyle çok özel birşey gibi tanımlama ile karşılaşmadım hani genelde bir hayatı birleştirme olayı, toplumun gerektirdiği...

PD: Hayatı birleştirme...

Bahriye: O tarzda şeyler genel olarak. Daha böyle genç abla ağabeylerimden şey yaptığım kadarıyla hani onların biraz daha olaya duygusal yaklaştığı hani mesela hayatında birileri olan insanların artık rahat görüşme ya da daha rahat hani bişeyler yapabilme olarak gördüğünü gördüm. Daha sonra ailesinde problemleri olan insanlar

birazcık onu kurtuluş olarak görüyordu. Hani yakınlarımda gördüğüm kadarıyla bunlar var.

PD: Hı hı, nasıl bir kurtuluş?

Bahriye: Mesela hani anne baba arasında ufak tefek huzursuzluklar varsa o da ister istemez o kişilere yansiyordu mesela. Onlar da hani o huzursuz ortamda bulunmamak tarzında bir görüşleri vardı. Hani ailesinin bir ilişkisi olduğundan haberi olmayan tanıdıklarım genel olarak, hep hani daha rahat görüşebilme, bir şeyler yapabilme, hani aileden artık gizli saklı bir şey kalmasın tarzıyla bakanlar vardı. Genel olarak bu şekilde hani yakın aileme filan baktığımda.

PD: Şimdi telefon çaldı ve ardından benim cep telefonumda çaldı ve yaptığımız görüşme bir kesildi. İstersen oradan devam edelim.

Bahriye: Tamam.

PD: Ben şu ana kadar konuştuklarımızı bir özetleyeyim istersen sana.

Bahriye: Tamam.

PD: Bu telefon çalmasından dolayı da özür dilerim. Evlilik, aldığın mesajlara göre, yaşın gereği olarak, doğru insanı bularak, doğru zamanda, belli sorumlulukları yerine getirerek hayatı birleştirme olarak ifade ettin evliliği sana göre. Rahat görüşme ortamı yani sevdiğimiz, hoşlandığımız kişiyle rahat görüşme ortamı, bir arada yaşama ortamı sunmasıyla olumlu bir özelliği var. Evlilik senin için baktığında sorumluluk almak... Bazı arkadaşlarından gördüğün kadarıyla kurtuluş yani evdeki baskıdan, evdeki sıkıntılardan kurtuluş olarak da görülüyor. Pekiyi bunların dışında neler geliyor aklına?

Bahriye: Bunların dışında birazcık kendi yorumumu eklemem gerekirse, bence de doğru zamanda doğru kişiyi bulmak ama hayatın bence çoğu zaman bu fırsatı tanıdığını ben düşünmüyorum yani belki doğru bir insan çıkar ama zamanı doğru olmayabilir. Bir zamanda karşımıza çıkar ama o kişi doğru kişi olmayabilir, belki istemeyebiliriz. Hani bu konuların biraz daha karmaşık olduğunu düşünüyorum.

PD: Nasıl karmaşık?

Bahriye: Hani mesela karşımıza bir insan çıkabilir, böyle işi düzgündür, hani aileme göre mesela doğru zamandır. Onlara göre doğru kişidir de ama böyle ben

duygusal açıdan bir şey hissedemezsem o benim için doğru kişi olmayabilir mesela. Dışarıdan öyle gözükür ama olmayabilir. Bu açıdan...

PD: Yani evlilik yapılacak kişiye sevgi duyulmalı, sevgi şart diyorsun.

Bahriye: Bence kesinlikle, hı hı.

PD: Sevgi...

Bahriye: Çünkü hani insan sevgi olunca karşı taraf için bir fedakarlık yapabilir sevgi olduğunda onu düşünerek hareket edebilir ki bence evlilikte bunların da ben olması gerektiğine inanıyorum ve düşünüyorum.

PD: Evlilikte sevgi şart ve fedakarlıklar da gerekiyor.

Bahriye: Özellikle, aynen fedakârlık ve hani karşıdaki insanı da düşünerek hareket edebilmek ya da mesela onun hoşlanacağı ya da hoşlanmayacağı şeyleri iyi bilip; hani ona göre ne diyim, birazcık daha böyle hani tamamen kendi isteklerinden de vazgeçmek değil ama hani onu da mutlu etmeye çalışmak bence çünkü sen karşıdaki insanı ne kadar mutlu etmeye çalışırsan o da seni o şekilde düşünür. Bir şeyler yapmaya çalışır. Hani o şekilde yürüyeceğini düşünüyorum ben. Diğer türlü her zaman benim dediğim olsun, hani tarzında bir yaklaşım karşı tarafta da zıtlama yaratabilir yani. Onları düşünüyorum. Ve daha da önemlisi ben bu şekilde düşünüyorum ama sevgi olsun, karşıdaki insan için fedakârlık yapayım ama bu insanın onları görebilecek tarzda bir olgunlukta olması gerektiğini düşünüyorum, hani öyle bir bakış açısına sahip olmalı. Çünkü hani etrafımdaki birkaç evliliği de gözlemlediğim kadarıyla, özellikle bu kadınlar tarafında yaşanan bir olay, mesela daha ve genç yaştaki tanıdıklarımın gördüğüm kadarıyla, hani mesela ablam daha doğrusu kaç yaşındadır? Benle 3- 4 yaş var. Hani eşi için bir şeyler yapmaya çalıştıkça onu mutlu etmeye çalıştıkça, fedakârlık yapmaya çalıştıkça karşı taraftan mesela hani onun değerini bilecek şekilde bir dönüş alamadı yani, dönüt alamadı. Hani bu onu üzdü yani. Bu seferde o bir şeyler yapmaya artık direnmeye çalışsa da artık karşı tarafta bunun çok kıymeti görülmez ya da onun yaptığı şeylerin değeri görülmez mesela o da biraz evliliğinde mutsuzluklar yaşamaya başladı diyebilirim yani.

PD: Evlilikte değer bilirlilik de bir gereklilik mi o zaman senin için?

Bahriye: Benim için kesinlikle yani çünkü insanlara hani bu belki biraz da şeydir. Hani ben ilk karşılaştığım insana kim olursa olsun bir değerle yaklaşıyorum. Çünkü o kendi

içinde bir bireydir. Çünkü herkesin kendi içinde özel olduğunu düşünüyorum ben herkesin bu hayatta bir yeri, değeri vardır. Hani bu bence benim için hayatı paylaşacağım eşim olduğunda çok çok daha fazla hani çok fazla zel bir insan olur benim gözümde hani. Değeri çok fazla artar. Yani bu şekilde düşünüyorum, mesela eşinden en çok aklımda kalan mesela evlenmeden önce hani ben senin için bunları yapabilirim işte şeklinde bir şeyler söylemiş mesela, eşi zamanı geldiğinde yapmayı birazcık bırakınca ama sen hani başta yaparım demiştin, hani sen ben istemedenden dedin tarzı mesela birkaç üzecek söz aldığında mesela ona bu şeyler sunulmuştu yani. O özellikle bizim bakış açımız ne olursa olsun karşı tarafın da hani onu görebilecek duygu da düşünce de bir insan olması gerektiğini de gördüm yani ben buna inanıyorum genel olarak.

PD: Evlilikte değerlilik, karşıdakinin sana değer vermesi, sen zaten evlenecek kadar ona değer vermişsin ve karşılıklı olgunluk gerekli.

Bahriye: Aynen özellikle de düşünmesi yani bak bunu yaparsam o mutlu olur. Bunu yapmazsam şey olmaz. Bunu sever, bunu yapayım tarzı birazcık daha. Yeri geldiğinde de ufak fedakarlıklar, yani hani ama onlar da insanı böyle üzere değil bence karşıdaki insan sevdiğin olursa o fedakarlıklar da insanın gözüne o kadar batıp çok şey yapmaz diye düşünüyorum yani ben. Yani genel olarak da arkadaşlık ilişkilerime baktığım da ben bu şekildeyimdir hani ilerde bir ilişkim olursa hani eşim olursa onunla nasıl yürür bu işler bilmiyorum ama hani arkadaşlıklarımda benim de genelde bu şekilde hani değer verip şey yapmaya çalışırım, diye düşünüyorum. Benim için birazcık daha duygusal boyutu ağır basıyor yani. Her ne kadar şey olsa da yalnızlıktan kurtulmak konusuna gelirse; ya tabi ki insan dostlarından ya da arkadaşlarından gerekli dönütü alamıyor, her şeyini paylaşamıyor açısından düşünürsek insan eşiyile her şeyini paylaşır şeyiyile bakarsak tabi ki büyük oranda yalnızlıktan kurtulmanın geleceğini düşünüyorum ama hani şu zamanda herkesin bir sevgilisi olur onunla tatillere çıkar gezer böyle bir dayatma var gibi düşünüyorum. Bu modern zamanın bize getirdiği bir şey olarak hani herkesin bir sevgilisi olması gerekir, bir şeyler yapılırlar ben o açılardan bir şeylerin eksiklik olduğunu şahsen pek fazla düşünmüyorum. Hani doğru insan olup hani beş yıl sonra karşıma çıkar ama ben onu gerçekten bütün şeyliğini yaşarsam, gezmek tozmak benim için o kadar önemli değildir mesela yani hani bir etkinliğe katılmaktır. Önemli olan bir şeyleri paylaşabilmektir yani.

O açıdan çok yalnızlıktan kurtulmak açısından bakmak birazcık karşıdaki insan açısından haksızlık gibi geliyor bence.

PD: Evlilik senin için daha çok paylaşım.

Bahriye: Evet, birbirini anlayabilme, mutlu bir şekilde yaşayabilme destekçi olma... Çünkü hayat, insanın karşısına sürekli zorluklar çıkarıyor. Hani bir şekilde devam ediyor. Onlara birlikte şey yapmak yani. Tabi yeri geldiğinde eğlenmek gülmek de önemli, birlikte bir şeyler yapabilmek... O, tarzda düşünüyorum yani ben de genel olarak. Ama şey olan arkadaşlarımı gördükçe açıkçası biraz ona da üzülüyorum. Hani mesela bu genel olarak sevgilisi olan arkadaşlarımda gördüğüm bir şey, mesela bir ilişkileri bittiğinde hani mesela yalnız kalamama konusunda daha zor oluyor herhalde onlar için. Benim gözlemlediğim kadarıyla sürekli hani yeni birini bulma şeyi daha fazla görüyorum mesela. Böyle bir sosyal medyada bir paylaşım gördüğünde bunlar böyle yapmış hani benim de olsaydı gitseydik filan tarzı hani etrafımdaki arkadaşlarımdan genelde bu tarz şeyleri çok görüyorum ama bana birazcık daha bu sadece gezmek için gibi geliyor. Yüzeysel kalıyor gibi geliyor bana ben onu çok doğru bulmuyorum açıkçası ama birazcık çok gördüğüm bir şey.

PD: Evlilik yüzeysel olmamalı, daha derinde hissedilmeli.

Bahriye: Evet, hı hı.

PD: Pekiyi bu daha derinde hissedilmeli bölümünü biraz daha aydınlatmak ister misin?

Bahriye: Derin, şimdiye kadar bahsettiğim şeyler bence. Bir zorlukta beraber olabilmek... Mesela ilişkileri biten arkadaşlarıma baktığımda da hani mesela karşısındaki bir insanı stresli bir durumda çok yönetememesi mesela onun bu hareketlerinden sıkıldım. Sürekli beni kısıtlamaya çalışıyor, bir şeyler yapıyor. Bu şekilde başlayan şeylerde sıkıntılar çıktığında çok sallantıya girdiğini gördüm mesela hani, bu açıdan karşıdaki insanı iyi tanıyarak başlarsan ya da hani böyle bir yalnızlıktan kaçma, gezme tozma açısından değil de onun derinliğini görürsen her şey daha iyi gider gibi geliyor o açıdan derinlik demek istedim. Hani o insanı sana daha yakın hissetmek.

PD: Samimiyet mi kastettiğin?

Bahriye: Samimiyet! Aynen öyle, oraya gelemedim bir türlü. Kesinlik öyle birazcık daha samimiyet yani gerçekten. Tabi ki bu şey biz ne kadar kendimizi açarsak, karşımızdaki insan yapmazsa göremeyeceğimiz bir şey ama hani ben yine de en azından bu düşüncede olmamız gerektiğini düşünüyorum.

PD: Hım hım.

Bahriye: Valla şimdilik aklıma gelenler, etrafımdakiler bunlar gibi oluyor.

PD: Hım hım.

Bahriye: Başka neler var? Genelde bunlar benim hani gözlemlediğim şeylerdi. Arkadaşlarımdan filan... Bir de şey var. Hani eklemem gerekirse bu kadar belki birazcık hani çok fazla bir hani beklentideymişim gibi duruyor karşımdaki insandan. Bunları inceledikçe işlerin birazcık karmaşıklaşıp, zorlaştığının da farkında değilim.

PD: Nasıl yani?

Bahriye: Hani mesela, bu insan beni anlar mı benimle bir şey paylaşabilir mi? filan tarzı bir şeyleri böyle çok incelemeye girdikçe birazcık daha zorlaşıyor galiba karmaşıklaşıyor. Birazcık o konularda kendimle çelişiyorum galiba. Hani şu an düşündüğümde...

PD: Hım hım.

Bahriye: Hani onu görmem gerekiyor, bunu hissetmem gerekiyor filan tarzı diye düşünürken birazcık daha karmaşıklaşıyor galiba.

PD: Derinlemesine düşünmek bazen...

Bahriye: İşi zorlaştırıp karmaşıklaştırıyor, evet onu da düşünüyorum, eklemem gerekirse. Daha sonra şey evlilik, eşin ailesiyle de evlenmek gerekirse, gerekir mi? diye bakacak olursam etrafımdaki yakın akrabalarımdan, ya da şeyimden gördüğüm kadarıyla çoğunda böyle. Ama mesela daha televizyonda, daha farklı gösterilen yerlerde baktığımda o kadar değil gibi gözüküyor. İnsan hayallerinde kurduğunda ama galiba birazcık daha real bir şekilde bakmam gerekirse büyük ihtimal hani öyle yani, evlenmek gerekiyor. Ama bu birazcık evleneceğimiz kişinin ailesiyle de alakalı galiba. Bazı insanlar sürekli gelinleriyle olsun, oğullarıyla ya da damatlarıyla bir şekilde çok vakit geçirme isteyen hani ebeveynler olursa o tabi ya da ondan bir gelinin o işimi yapsın. Hani artık benim şeyimde yapmak zorunda gibi şeklinde bakış açısına sahip olan insanlara sahip olursak kesinlikle ailesiyle evlenmek oluyor. Ama bunu istemese

de bence de evlenmek olur Őu aıdan artık o insanla ben hayatımı birleŐtirirsem onun ailesi benim ailem olur. Hani benim kendi ailemi nasıl dŐŐünüyorsam bence onun ailesini de öyle dŐŐünmem gerekir hani artık bir Őey yapıyorsam onlara da eŐit davranmam gerektiđini dŐŐünürüm. Gidip onları ziyaret ediyorsam onları da etmem gerekir. ünkü yanımda deđer verdiđim bir insan var. Onun ailesi var ona da aynı Őekilde hani yapmam gerekir diye dŐŐünürüm yani. Ben kendimi herhalde bu sorumluluk altında hissederek baŐlıyormuŐum gibi herhalde birazcık.

PD: Yani, evlenmek, eŐin ailesine de kendi ailene benzer Őekilde davranmak yani...

Bahriye: Gerekirir.

PD: Deđer vermek olarak görölüyor senin için.

Bahriye: Hı hı. Ben o Őekilde dŐŐünüyorum. Birazcık da herhalde ben hani o Őekilde davranırsam karŐımdaki insan da hani benim aileme öyle davranırsa hani onlar da mutlu olur. İki taraf da karŐı olur diye dŐŐünüyorum.

PD: Beklentiler mi acaba karŐılıklı?

Bahriye: Herhalde öyle oluyor. Aynen öyle hani ben kesinlikle herhalde. Hani ben beklediđim Őeyleri önce kendim yaparak herhalde gösteriyorum ki karŐıdaki insan da o Őekilde devam etsin diye herhalde. De birazcık da fazla beklenti ile giriyorum galiba herhalde bu ok dŐŐündüke o Őey de gidiyor ama tabi ki hayat ne koymuŐtur bilemiyoruz. Nasıl bir aile ile karŐılaŐacađız. Hani mesela belki ilerde karŐılaŐacađımız hani mesela ailesiyle vakit geirmemizi o kadar gereksiz görmeyecek ama mesela ben kendi ailemi dŐŐündüğümde onlar ok isterler onu biliyorum ben kendi aımdan. Hani öyle olursa nasıl davranmam gerekir onu nasıl idare edebilirim, ortamı yürütürüm. Onları da hayat gösterir herhalde diye dŐŐünüyorum. Őimdi bunlar benim herhalde aklımda kurduđum Őeyler aısından. Ama hani etrafımda gördüğüm hep o Őekilde yani benim. Belki buranın biraz daha küçük bir yer olmasıyla da alakalı olabilir. Hani ok fazla iletiŐim halinde aileler mesela. İki tarafın da ailesi birbirileriyle olsun, sen eŐinin ailesiyle ok fazla iletiŐim halindesin, birliktesin hani o Őekilde belki de etrafımda ok gördüğüm için hani dŐŐüncede olmuŐ olabilir diye dŐŐünüyorum yani... Mesela Őey baŐka bir tanıdıđımda o severek evlenmiŐlerdi beraber hani yürütüyorlardı, mesela ben ondan da genel olarak bir dönüt aldıđımda da hani ne kadar böyle ok severek evlenirsen evlen, ailesinden bir Őey görmediđi halde de, o da mesela hep Őey der; O

sorumlulukları arttırır der. Hiçbir zaman evlenmeden önceki gibi hani özgürlük mü diyeyim, daha rahat yalama şey açısından bulamazsın diyor mesela, o da hani mutlu bir şekilde yürüttüğü halde. Hani bunları duyunca hani bu da etkili diye düşünüyorum.

PD: O zaman az önce konuştuğumuzun üstüne “evlilik, sorumluluk almaktır”.

Bahriye: Evet, o tam olacak.

PD: Ve özgürlüklerin kısıtlanmasıdır, belli özgürlüklerin diyebilir miyiz?

Bahriye: Evet, hı hı.

PD: Diyebilir miyiz, aldığın mesajlara göre.

Bahriye: Diyebiliriz de birazcık benim de hani şey özgürlüğe bakış açımda farklı herhalde. Ben özgürlüğün biraz fazla abartılan bir kavram olduğunu düşünüyorum yani. İnsan duygularında özgürse ya da sevdiği insanla bir şeyler yapabiliyorsa içindeki huzuru hissedebiliyorsa bence özgürdür. Bunu karşıdaki insanın dediğini yapıp yapmamayla ya da onun takmam, istediğim yere giderimle çok bir alakası olduğunu düşünmüyorum ben.

PD: Söylediğinden yanlış mı anladım ama bilmiyorum sana göre özgürlük kavramını ifade ederken huzurdan bahsettin...

Bahriye: Evet iç huzur.

PD: O zaman evlilikle bağını kurmaya çalışırsam çok mu abartmış olurum yani evlilikte huzur şart mı?

Bahriye: Yani bence evet galiba ama şey diye de düşünüyorum bazı zamanda her şey tamamen çok seviyeli bir iletişim halinde ilerlemez, hayatın sıkıntılarından dolayı yaşanır bir şeyler, ufak tefek tartışmalar olsun, huzursuzluklar da yaşanacak bence. Ben hani hiç yaşanmayacağını düşünmüyorum. Hani bu çok fazla toz pembe bakmak olur herhalde ama hani yaşadığında hani o insanın bunları en altında sana değer verdiğini bilmek ya da onun açısından bir şeylerin, senin değişmediğini bilmek hani. O güvence olursa onlara katlanılabilir gibi geliyor bana.

PD: Pekiyi huzursuzluk olabilir, çatışmalar da olabilir yani bu konuda nasıl mesajlar aldın? Yani evlilikte huzursuzluk olduğundan evlilikte çatışmalar olduğunda...

Bahriye: Valla onda çok samimi olursam etrafımdan aldığım kadarıyla hani “her zaman ipleri karşı tarafın eline vermemek tabiri var” bilmiyorum ben yine onu çok doğru

bulmuyorum ama etrafımdan duyduğum kadarıyla genelde öyle bir tabir var. Öyle çok fazla onu yapmazsan sıkıntılar olmaz gibi şeklinde. Ama ben biraz daha duygusal yaklaştığım için tabi bu karşıdaki insanın görüşü ile alakalı, hani ben işte belki de bu bir istek.

PD: Hım hım.

Bahriye: Karşımdaki öyle bir insan olsun ki hani ben işte hani tamamen her şeyi şey yapalım, bir sıkıntı olmaz ben öyle davranırsam diye düşünüyorum ama büyüklerimin tecrübesiyle bu, bu şekilde yani. Bilmiyorum ben hani yapabilir miyim ne kadar yaparım.

PD: Kontrol sen de olmalı.

Bahriye: Yani tamamen vermemek gibi o tarz şeyler hani aldığım mesajlarda da onlar var genel olarak. Ama hani bu da bana samimiyetten ödün vermek gibi geliyor.

PD: Hım hım.

Bahriye: Belki hayatın kuralı böyledir ama benim düşüncem bu şekilde.

PD: Yani çatışma sürecinde ya da ipler gerildiğinde ipleri karşı tarafın eline vermemek kontrolün sende olması gerektiğine ilişkin mesajlar aldın ama bu da ipleri ben tutayım derken samimiyetin ortadan kalkmasına neden olabilir endişesi de yaşıyorsun.

Bahriye: Evet, ben hani kendimce öyle düşünüyorum. Çok fazla bu düşüncemi...

PD: O zaman...

Bahriye: Bir zorluk bir mücadele olması gerektiğinde de ben şahsen üzerime düşen bir şey olduğunda yaparsam karşı tarafın da yapacağını düşünüyorum. O yapamadığında ben onun yerine yaparsam o zor durum geçtikten sonra o bunu görür. Hani daha minnettar olma demeyeyim ama hani yani yanımdaki insan benim için bunları yapabiliyor, bana ne kadar değer veriyor, seviyor...

PD: Yani olumsuz bir durumda evliliğe ilişkin ya da evlilikle ilgili olmasa da hayata ilişkin zor bir durum yaşandığında eşlerin bir arada mücadele etmesi daha birlikteliği evlilikteki paylaşımı kuvvetlendirir...

Bahriye: Ben öyle düşünüyorum.

PD: Pekiyi birlikte mücadelemidir aynı zamanda evlilik?

Bahriye: Bence kesinlikle öyledir. Çünkü hayat hiçbir zaman tek çizgi halinde devam etmiyor sürekli iniş çıkışlar, zorluklar mücadeleler gerektiren bir hayat yani hani bilmiyorum benim de bu yaşıma kadar her şey yolunda gitmedi, birçok zorluklar yaşadık. Etrafıma baktığımda da öyle hiç kimsenin hayatında hiçbir şey toz pembe gitmiyor. Artık o insanla birleştirdiyse de beraber mücadele vereceksin demektir.

PD: Hım hım.

Bahriye: Benim açımdan böyle. Yine samimi olmayı sarsar mı bu düşünceler bilmiyorum ama yine duygusal düşünüyorum herhalde öyle diye düşünüyorum yani.

PD: Pekiyi sarsabileceğine ya da samimiyete ilişkin aldığın mesajlar doğrultusunda konuşman gerekirse...

Bahriye: Ya samimi olarak, işte hani dediğim gibi birkaç yakınımdan gördüğüm kadarıyla onun bu tarz duyguları suistimal edilmişti mesela hani ne kadar samimi olmaya çalıştıysa da "bunu ben istemedim yapmasaydın şeklinde dönütler alanlar oldu mesela, onları gördükçe ya da belli bir yaş geçtikçe..."

PD: Telefon çaldığı için görüşmemiz kesildi ama tekrar özür dilerim. Kayda devam ediyoruz biz burada. Evet duygular suistimal edilebilir ama bunun da üstesinden gelinmesi gerekir samimiyetle, gibi konuşmalarımız oldu.

Bahriye: Evet samimiyet konusunda da herhalde ben biraz ümitsizim ya açıdan etrafıma baktığımda o tarz düşünen insanların çok az olduğunu görüyorum. Hani bu konuda ben biraz kendimi yalnız hissediyorum. Samimiyet konusunda, arkadaşlarımdan özellikle, genel de paylaşımda bulunduğum insanlar arkadaşlarım bu tarzda düşüncelerimi paylaştığımda saçma bulmayacak, beni anlayabilecek bir düşünceye sahip insanların az olduğunu da düşünüyorum yani o konuda da.

PD: Yani özellikle evlilikteki samimiyet konusunda düşüncelerinin biraz daha bireysel kaldığını...

Bahriye: Evet, onu birazcık öyle düşünüyorum yani ben de. Ama herhalde çok da derin düşünmeme gerek yok. Onu da kendimce sorguluyorum hani. Acaba ben mi yanlış yapıyorum, çok mu fazla düşünüyorum tarzında ya da bu şey olmasa da olur daha yüzeysel mi bakmam gerekiyor diye ama hani elimde olmadan ben de böyle bir insanım herhalde bu tarz şeylere daha fazla önem veriyorum açıkçası yani. Bir de şey

var arkadaşlarıma baktığımda belki şey yapmam gerekirse; hani daha çok sevgilileri ile ya da daha ilişkisi olduğu insanla ya da hani mesela eşyle filan daha olmadan ki kısımda bunlar arkadaşlarından ona daha farklı bir iletişim oluyor bence belki de bu hayatı paylaşmak hayatımızdaki en önemli insan olması düşüncemin altında o da olabilir. Mesela bir kız arkadaşım benle heran konuşmaz, iletişim halinde olmaz ama sevgilin olunca ya da bir şeyin olunca o insanla daha çok hani her şeyi paylaşıyorsun. Bütün duygu değişimlerin olsun daha fazla sık iletişim kuruyorsun hani bu evlendikten sonra ne açıdan değişir ama benim gördüğüm arkadaşlarda öyle yani. Arkadaşlarından daha farklı bir boyutta oluyor onunla ilişkin, mesela bir bu hediye almak açısından da böyle o insana daha farklı şeyler yapılıyor hani bu hangi açıdan bir gereklilik sağlıyor onu bilmiyorum ama hani o tarz ilişkiler daha farklı bir boyutta oluyor yani.

PD: Senin açıdan nasıl gereklilikler evlilikte?

Bahriye: Valla benim açımdan da hani hayatıma bir insan girerse onlar gibi olurum herhalde büyük ihtimal olur hani insan daha fazla iletişim halinde oluyor ister istemez. O boyutta ilerler gibi geliyor bana da hani.

PD: Bahriye ben kayıtlarım arasına almıştım ama telefon kesildiğinde kaydetmemiş. Bir bölüm vardı. İstersen oradan bir bahsedelim ondan sonra aklında, devam etmek istersen edebilirsin ama devam etmek istemezsen de benim bir özetlemem gerekiyor. Şöyle iki durum ortaya çıkmıştı. Evlilik, doğru dürüst düşünmeden ya da gerekli kontrolleri yapmadan yapılırsa tamirati zor ve kolay sonlandırılmaz gibi iki başlık belirlemiştik aslında biz. Görüşme kaydı sırasında telefon çalınca araya gitti, bu konularda biraz konuşmak ister misin acaba?

Bahriye: Tamam ben o konularda, geri döndürülemez açısından hani belki yaşadığım çevrenin normlarından kaynaklanıyor olabilir bu evlendikten sonra kolay boşanılmaz mevzu var. Çok hoş gözle bakılmayacağı açısından olsun, onun bitirilmesi kolay bir şey değil. Bizim hani büyüklerimizden dinlediğim kadarıyla hepsi de çok büyük zorluklar yaşamışlar ki hani şu andaki boşanma sebepleri onların sabrettikleri yanında gerçekten çok az kalır hani. Öyle diyebileceğim şeyler açısından hani biz sabrettik hani bir yere gittikten sonra geri dönülmez; hani devam ettirmen gerekir tarzında ama hani şuan için ailemin bana baskı yapacağını düşünmüyorum ama onların ailelerinden aldıkları baskılar, mesajlar o şekilde hani. Ben şu anda bu tarz bir zorlukta boşanma düşüncesine girsem belki bana da çok hoş bakılmaz belki ama

yani illa devam et filan gibi bir baskı altında bulunacağımı da düşünmüyorum. Büyüklerimden dinlediğim kadarıyla açıkçası belki o anlatılanların benim üstümde oluşturduğu etkiyle en kolay bir şey de kolay kolay bitirilmesi olmayan bir şey olduğu için başta daha fazla düşünülmesi gerekiyor belki de diye de hani öyle bir düşünce de çıkıyor.

PD: O zaman aldığın mesajlara göre evlilik, tamiratı zor ve aynı zamanda kolay sonlandırılmaz, kolay bitirilemez bir süreç.

Bahriye: Hı hı evet. Onu, birçok kişiden aldım o mesajı. Hani başta da doğru zaman doğru yer diye konusunda da hayat her zaman bize, o şekilde bir şey sunabileceği de belki biraz toz pembe bakış açısı olur hani doğru zamanda doğru insan karşına çıkmaz o çıktığında doğru zaman olmaz. O konular birazcık daha nasip diye düşünüyorum ben, bazı elimizde olmayan şeyler de olur. Kontrol edemeyiz de diye düşünüyorum ben. Çok kontrol etmeye de çalışmıyorum açıkçası.

PD: Evlilik kader mi? "Nasip" dedin ya.

Bahriye: Bence, ben öyle düşünüyorum belki bu hani inancıyla alakalı bir şeydir. Çok girmedim konuşma esnasında ama birazcık daha düşüncelerden, bakış açılarından ilerledim ama ben biraz kaderci bir insanımdır. Kendim de öyleyimdir. Ben çoğunlukla öyle diye düşünüyorum. Çünkü insanoğlu acizdir çoğu şeye gücü yetmez, her şeyi istese de kontrol edemez. Bence her şeyi çok kontrol etme çabası eninde sonunda sana çok zarar verir yani ben öyle düşünüyorum. Çok fazla etmeye de çalışmam daha fazla dua ederek, doğru bir insan olmaya çalışırım kendimce, karşımdaki insanı da çok fazla değiştiremeyeceğimi de bilirim. Yani biraz nasip, kader... Biz ne kadar kafa yorsak da şunu olsun bunu olsun istesek de, ben her şeyiyle tamamen benim beklentilerimi karşılayacak bir insanın çıkacağını açıkçası düşünmüyorum. Çoğunu karşılar belki ama diğer şeyde bir eksikliği olur. Ki ben de öyle bir insanım insanoğlu olarak hepimizin çok fazla eksikleri var, hatalarımız... Hani o açıdan da belki bunlar benim tamamen ideal olarak anlattığım şeyler çoğu eksik olur, şey olur ama benim için en önemli olan şeyler tamamlanırsa ben tamam diye düşünürüm herhalde. Son olarak da bunları söyleyebilirim, her şeyi kontrol edemeyiz çoğu zaman... Dua etmek daha faydalıdır diye düşünüyorum. Daha faydalı bir insan olmak...

PD: İnşallah diyelim o zaman.

Bahriye: Evet.

PD: Şimdi aldığın mesajlara ilişkin anlatımın herhalde tamamlandı.

Bahriye: Hım hım, evet bu kadar.

PD: Mesajların kaynaklarına geçmeden önce mesajlara ilişkin ben kısaca bir özetleme yapayım. Evlilik, yaşın gereği, doğru insanı bularak, doğru zamanda, içinde birçok sorumluluğu olan ama sorumlulukları yerine getirerek ulaşılmaması gereken, örneğin mesleğe yerleşmek gibi, bir kurum. Evlilik bazı için kurtuluş evdeki baskıdan kaçma, sevdiğin insanla rahat görüşme şansı sağlayan bir ortam, evlilik tamirata zor, kolay sonlandırılmayan bir ilişki o nedenle dikkatli olunarak yapılmalı, evlilikte sevgi şart, evlilikte fedakarlıklar yapılmalı, gerekiyor. Karşıdakini düşünmek şart. Belli bir olgunluğa ulaşıncaya karşıdaki kişinin de senin varlığını, senin isteklerini, senin de onun varlığını ve isteklerini anlayacak olgunlukta olduğun zaman olsa iyi olacak; çünkü evlilikte değer vermek karşıdakinin de değer bilirliliği çok önemli. Evlilik, paylaşmak, hayatı paylaşmak, hayatın sorumluluklarını paylaşmak, evliliğin gerektirdiği sorumlulukları paylaşmak, birbirini anlayabilmek evlilik, mutlu olmak, karşıdakine destek olmak, birbirine destek olmak diyelim. Evlilik yüzeysel olmamalı, evlilikte samimiyet olmalı, beklentiler karşılıklı olarak olabildiğince tatmin edilmeli, eşin ailesiyle de evlenmektir ama biraz da aile yapısıyla alakalı evlilik. Özgürlükleri her açıdan kısıtladığı söylenemez ama bazı açılardan kısıtladığı söylenebilir. Evlilik huzur vermeli özellikle senin bahsettiğin iç huzurunu. Çatışma durumunda, çatışma olabilir ama ipleri karşı tarafın eline vermemek kontrol kişi de olmalı, özellikle bu zor durumlarda mücadele gerektirir evlilik, duyguların su istimal edilmemesi evlilikte önemlidir. İletişim ortamı sağlar ve evlilik aslında bir taraftan da kaderdir. Bir taraftan da kadere boyun eğmeyi gerektirir, şeklinde benim notlarım. Ekleme istediğin ya da yanlış olmuş dediğin bir nokta var mı?

Bahriye: Şu an yok hani genel olarak bu şekilde ben düşünüyorum.

PD: Peki o zaman bir sonraki sorumuza geçelim.

Bahriye: Hı hı.

PD: Evlilik konusunda konuştuğumuz bu aldığın mesajları hangi kaynaklardan aldınız? Örneğin ailenizden mi, arkadaşlarınızdan mı, diğer bir deyişle evlilik konusunda size mesaj veren kaynaklar kim ya da ne idi?

Bahriye: Genel olarak düşüncelerimi belirtirken başlarına da ekledim. Hani başta anlattığım şeyler genelde ailemdendi. Doğru insanla doğru zamanda, daha sonra bu geri döndürülemez olması, ipleri karşı tarafa vermemek hani bunlar genelde babaanne, anneeane etraftaki tanıdıklarımızın aile büyükleri, hani bu düşünceler genelde aile büyüklerimden. Bu samimi olamama, yüzeysel konularını, arkadaşlarımdan; bu değer verme durumlarını da benden üç- dört yaş fark olan samimi hissettiğim ablalarım var birkaç tane hani onlardan; babalarımız kuzen ama biz kuzen gibiyiz, yakınız paylaşırsınız. Hani o tarz insanlardan. Diğerleri birazcık ben ortamlarda hiçbir zaman çok konuşan bir insan olmam. Genelde bir şeyler anlatılan insan ben olurum. Hani herhalde bunun birazcıkta birikim. Arkadaş ortamında daha fazla gözlem yaptığım için olabilir yani. Bu tarz mesajlar... Genelde çok konuşmam, arkadaş ortamında filan... Hani anlatırla şöyle bir şey oldu, diğer arkadaşların fikirlerini alma açısından, ilişkileri, hani bir şeyleri olduğunda... Yani mesajı verenler genel olarak bunlar. Etrafım da gördüğüm evli çiftler, televizyon olsun sosyal medya araçları olsun; çünkü artık insanlar hayatlarının her aşamasını bayağı paylaşıyorlar. Genel bunlar, her şey yani; çünkü insan yapısı olarak o şekilde ilerliyor. Bu şekilde...

PD: O zaman aile, aile büyükleri, mesaj kaynakları, arkadaşlar, komşu ve akrabalar, kitle iletişim araçları bir de hatırlarsan "kader" konusunda din gibi.

Bahriye: Evet inançlarım.

PD: Bizi etkileyen kurumlar.

Bahriye: Onlar da var. Onların öngördüğü belki kurallar var. Hani mesela; evlenmeden önce belli sınırların aşılması gerektiği, benim açıkçası bundan da bayağı bir şey olmuştur. Yani büyük şey yani bir mesaj benim açımdan diyebilirim.

PD: Pekiyi şimdi son bölümde bir mesaj daha ortaya çıktı. Evlenmeden önce belli sınırların aşılmamış olması diye. Evlilik, özel yaşantılar...

Bahriye: Kesinlikle, hı hı. Çoğu şeyin özel kalması gerekir yani. Ben sosyal medyada filan paylaşılan çoğu şeyi çok doğru bulmuyorum. Hani bu birazcık daha benim inancımdan kaynaklanan bir düşünce yapımdan da olur ama genel olarak bunu duygusal boyuta da indirdiğim de gerçekten hani bazı şeylerin özel kalması daha değerli kılar onları. Bilmiyorum hangisi daha önce oluşmuş hangisi hangisini oluşturmuş bir düşünce ama genel olarak da öyle yani.

PD: yani tekrar özetlemem gerekirse; aile, aile büyükleri, komşu ve akrabalar, arkadaşlar, din ve dinin kuralları, kitle iletişim araçları senin için bu mesajların kaynağı idi. Bu mesajları bu kaynaklardan aldın.

Bahriye: Hı hı.

PD: Evet görüşmemize ekleyeceğiniz bir şey var mı?

Bahriye: Şu an için yok sizin de özetlediğiniz gibi genel olarak bu şekilde, o hani ben çok fazla düşüncelerden hareket ettim ama benim için bayağı bir hayatımda ağırlığı olan bir konudur yani eklemem gerekirse, belki bu düşüncelerimin oluşmasının alt yapısında o vardır yani. İnsanlara iyi davranmamız gerektiği olsun. Karşı tarafı anlama, zor durumda bırakmama, mücadele etme, yardımcı olma, bu şeyler inandığım dinde inançta çok değeri olan şeyler bunları evliliğe de aktarmış olabilirim, hani şuan düşününce de...

PD: Görüşmemizin sonuna doğru fark ettin ki aslında aldığın mesajların birçoğu dinimizden kaynaklanan mesajlar.

Bahriye: Herhalde öyle olmuş.

PD: Bu senin hoşuna da gitti, gülümsetti seni.

Bahriye: Evet, en son fark etmem biraz değişik oldu.

PD: Pekiyi eklemek istediğin bir şey var mı?

Bahriye: Şuan için yok.

PD: Ben bu çalışmaya katıldığınız için çok çok teşekkür ederim. Umarım bilime katkımız da sizinle birlikte olacaktır. Kendinize iyi bakın, iyi günler diliyorum.

Bahriye: Teşekkür ederim, iyi günler size de.

EK-H: EMÖ İlk Analiz Açıklanan Toplam Varyans Değerleri

Madde No	Initial Eigenvalues			Extraction Sums of Squared Loadings			Rotation Sums of Squared Loadings		
	Total	% Variance	Cumulative %	Total	% Variance	Cumulative %	Total	% Variance	Cumulative %
1	17.367	35.443	35.443	17.367	35.443	35.443	14.272	29.127	29.127
2	5.391	11.001	46.445	5.391	11.001	46.445	5.189	10.590	39.717
3	4.147	8.463	54.907	4.147	8.463	54.907	3.815	7.787	47.503
4	1.783	3.640	58.547	1.783	3.640	58.547	3.382	6.903	54.406
5	1.132	2.310	60.857	1.132	2.310	60.857	2.246	4.584	58.991
6	1.091	2.227	63.084	1.091	2.227	63.084	1.727	3.524	62.515
7	1.045	2.133	65.218	1.045	2.133	65.218	1.324	2.703	65.218
8	.946	1.930	67.148						
9	.850	1.734	68.882						
10	.800	1.633	70.514						
11	.761	1.553	72.068						
12	.710	1.450	73.518						
13	.692	1.413	74.930						
14	.661	1.348	76.279						
15	.621	1.268	77.546						
16	.616	1.256	78.803						
17	.576	1.176	79.979						
18	.551	1.124	81.103						
19	.537	1.096	82.199						
20	.514	1.050	83.249						
21	.497	1.015	84.264						
22	.480	.980	85.244						
23	.451	.920	86.164						
24	.450	.919	87.082						
25	.425	.867	87.949						
26	.409	.835	88.784						
27	.377	.768	89.553						
28	.358	.730	90.283						
29	.340	.693	90.976						
30	.322	.657	91.634						
31	.316	.645	92.279						
32	.303	.618	92.897						
33	.294	.600	93.496						
34	.285	.582	94.079						
35	.272	.556	94.634						
36	.265	.541	95.176						
37	.241	.491	95.667						
38	.234	.478	96.145						
39	.229	.468	96.613						
40	.222	.454	97.067						
41	.218	.444	97.511						
42	.193	.395	97.906						
43	.188	.384	98.289						
44	.174	.354	98.643						
45	.162	.331	98.974						
46	.150	.307	99.281						
47	.142	.290	99.572						
48	.118	.242	99.813						
49	.091	.187	100.000						

EK-I: EMÖ İkinci Analiz Döndürülmüş Bileşen Matrisleri

		Component				
	1	2	3	4	5	
	.853					
	.850					
	.771					
	.761					
	.753					
	.751					
	.745					
	.743					
	.718					
	.711					
	.709					
	.698					
	.694					
	.666					
	.657					
	.647	-.499				
	.640					
	.627					.443
	.596					
	.578					
	.549					
		.781				
		.762				
		.762				
		.751				
		.729				
		.715				
		.706				
		.551				
			.766			
			.756			
			.740			
			.683			
			.444			.424
				-.800		
				.677		
				.672		
				-.637		
				-.609		
						.600
						.580
	.430					.515
			.455			.476

EK-İ: EMÖ Üçüncü Analiz Döndürülmüş Bileşen Matrisleri

	Component				
	1	2	3	4	5
M41	.844				
M26	.838				
M38	.828				
M14	.808				
M32	.808				
M13	.806				
M18	.802				
M8	.797				
M17	.767				
M10	.766				
M5	.750				
M16	.731				
M25	.721				
M29	.703				
M28	.700				
M37	.684				
M34	.647				
M30	.637				
M39	.617	-.509			
M15	.604				
M12	.592				
M40		.780			
M46		.766			
M42		.764			
M44		.750			
M49		.729			
M45		.713			
M43		.711			
M35		.562			
M2			.739		
M1			.731		
M4	.416		.723		
M3			.686		
M33				.799	
M19				-.667	
M47				-.664	
M36				.645	
M48				.622	
M20					.563
M27					.464

EK-J: EMÖ Dördüncü Analiz Döndürülmüş Bileşen Matrisleri

	Component			
	1	2	3	4
M41	.852			
M38	.842			
M26	.824			
M32	.795			
M13	.789			
M14	.788			
M18	.784			
M8	.780			
M10	.748			
M17	.747			
M5	.736			
M16	.712		.411	
M29	.709			
M25	.704			
M37	.703			
M28	.701			
M34	.647			
M39	.634	-.500		
M30	.630			
M15	.588		.408	
M12	.586			
M40		.774		
M46		.773		
M42		.760		
M44		.756		
M49		.735		
M45		.721		
M43		.701		
M35		.563		
M4	.404		.715	
M2			.701	
M1			.697	
M3			.694	
M33				.802
M47				-.677
M19				-.663
M36				.652
M48				.621

EK-K: EMÖ Son Analiz Açıklanan Toplam Varyans Değerleri

Component	Extraction Sums of Squared								
	Initial Eigenvalues			Loadings			Rotation Sums of Squared Loadings		
	Total	% of Variance	Cumulative %	Total	% of Variance	Cumulative %	Total	% of Variance	Cumulative %
1	11.085	55.423	55.423	11.085	55.423	55.423	8.816	44.080	44.080
2	2.727	13.636	69.059	2.727	13.636	69.059	3.535	17.675	61.755
3	1.280	6.401	75.460	1.280	6.401	75.460	2.741	13.705	75.460
4	.618	3.088	78.548						
5	.464	2.321	80.869						
6	.428	2.142	83.010						
7	.376	1.881	84.891						
8	.348	1.740	86.631						
9	.321	1.604	88.234						
10	.294	1.468	89.702						
11	.288	1.439	91.141						
12	.272	1.358	92.499						
13	.267	1.335	93.834						
14	.231	1.154	94.988						
15	.212	1.059	96.047						
16	.206	1.028	97.075						
17	.177	.883	97.959						
18	.163	.814	98.773						
19	.131	.657	99.429						
20	.114	.571	100.000						

EK-L: Alınan Evlilik Mesajlarının Olumluluğunun Alt ve Üst Düzeyi

Ölçek/Alt Ölçek	\bar{X}	S	$\bar{X} \pm S/2=$	Alt Düzey		Orta Düzey		Üst Düzey	
				Puan aralığı	n	Puan aralığı	n	Puan aralığı	n
Aileden Alınan Evlilik Mesajları	94.33	28.45	94.33± 14.23	20-80	296	81-109	333	110-140	384
Arkadaşlardan Alınan Evlilik Mesajları	91.35	24.57	91.35± 12.28	20-80	294	81-104	396	105-140	323
Kitle İletişim Araçlarından Alınan Evlilik Mesajları	84.59	27.62	84.59± 13.81	20-71	322	72-98	361	99-140	330
Diğer Kurumlardan Alınan Evlilik Mesajları	93.40	27.45	93.40±13.73	20-80	320	81-107	345	108-140	348
Aileden Evliliğin Değerlendirilmesine İlişkin Alınan Mesajlar	60.46	20.80	60.47±10.40	12-50	293	51-71	292	72-84	428
Aileden Evliliğin Etkisine İlişkin Alınan Mesajlar	20.02	6.10	20.02± 3.05	5-17	336	18-23	395	24-35	282
Aileden Evliliğin Yaşatabileceği İlişkin Alınan Mesajlar	13.84	4.93	13.84±2.47	3-11	309	12-16	349	17-21	355
Arkadaşlardan Evliliğin Değerlendirilmesine İlişkin Alınan Mesajlar	58.40	17.96	58.40±8.98	12-49	305	50.67	324	68.84	384
Arkadaşlardan Evliliğin Etkisine İlişkin Alınan Mesajlar	19.60	6.15	19.60±3.07	5-17	362	18-23	397	24-35	254
Arkadaşlardan Evliliğin Yaşatabileceği İlişkin Alınan Mesajlar	13.34	4.77	13.34± 2.38	3-11	331	12-16	384	17-21	298
Kitle İletişim Araçlarından Evliliğin Değerlendirilmesine İlişkin Alınan Mesajlar	52.75	19.14	52.75±9.57	12-43	325	44-62	345	62-84	344
Kitle İletişim Araçlarından Evliliğin Etkisine İlişkin Alınan Mesajlar	19.11	6.46	19.11±3.23	5-16	280	17-22	407	23-35	326
Kitle İletişim Araçlarından Evliliğin Yaşatabileceği İlişkin Alınan Mesajlar	12.72	4.96	12.72± 2.48	3-10	346	11-15	353	16-21	314
Diğer Kurumlardan Evliliğin Değerlendirilmesine İlişkin Alınan Mesajlar	58.26	19.00	58.26±9.5	12-49	323	50-68	331	69-84	359
Diğer Kurumlardan Evliliğin Etkisine İlişkin Alınan Mesajlar	20.98	5.99	20.98±2.99	5-18	313	19-24	439	25-35	261
Diğer Kurumlardan Evliliğin Yaşatabileceği İlişkin Alınan Mesajlar	14.16	4.97	14.16± 2.48	3-12	372	13-17	331	18-21	310

EK-M: Demografik Değişkenlere İlişkin Levene Testi Sonuçları

Demografik Değişken	Levene İstatistiği	sd 1	sd 2	p
Cinsiyet	.262	1	1011	.609
Romantik ilişki	1.543	1	1011	.214
Anne babanın evlenme şekli	1.936	2	1010	.145
Anne babanın evliliğini algılama durumu	.026	2	1010	.974

EK-N: Scheffe Çoklu Karşılaştırma Testi Sonucu

Üniversite öğrencilerinin Anne Babalarının Evliliğini Algılama Durumuna Göre Ailelerinden Evlilik Mesajları Puanlarının Scheffe Testi İle Karşılaştırılması

Scheffe

Bağımlı Değişken	(I) Evlilik Algısı	(J) Evlilik Algısı	Ortalama Fark (I-J)	S	p	95% Güven Aralığı	
						Alt sınır	Üst sınır
Aileden Alınan Evlilik Mesajı	Mutlu	Kararsızım	13.08531*	2.02673	.000	8.1170	18.0536
		Çatışmalı	24.64438*	2.17576	.000	19.3108	29.9780
	Kararsızım	Mutlu	-13.08531*	2.02673	.000	-18.0536	-8.1170
		Çatışmalı	11.55907*	2.50256	.000	5.4243	17.6938
	Çatışmalı	Mutlu	-24.64438*	2.17576	.000	-29.9780	-19.3108
		Kararsızım	-11.55907*	2.50256	.000	-17.6938	-5.4243

*. p < .05

EK-O: Etik Komisyonu Onay Bildirimi



T.C.
HACETTEPE ÜNİVERSİTESİ
Rektörlük

9 Mart 2017

Sayı : 35853172/ 433 - 1209

EĞİTİM BİLİMLERİ ENSTİTÜ MÜDÜRLÜĞÜNE

İlgi: 03.03.2017 tarih ve 637 sayılı yazınız.

Enstitünüz Eğitim Bilimleri Anabilim Dalı Psikolojik Danışma ve Rehberlik Bilim Dalı doktora programı öğrencilerinden **Ekrem Sedat ŞAHİN**'in **Prof. Dr. Filiz BİLGE** danışmanlığında yürüttüğü "**Üniversite Öğrencilerinin Çeşitli Kaynaklardan Aldıkları Evlilik Mesajları ve Evliliğe İlişkin Tutumları**" başlıklı tez çalışması, Üniversitemiz Senatosu Etik Komisyonunun 14 Mart 2017 tarihinde yapmış olduğu toplantıda incelenmiş olup, etik açıdan uygun bulunmuştur.

Bilgilerinizi ve gereğini rica ederim.

Prof. Dr. Rahime M. NOHUTCU
Rektör a.
Rektör Yardımcısı

EK-Ö: Etik Beyanı

Hacettepe Üniversitesi Eğitim Bilimleri Enstitüsü, tez yazım kurallarına uygun olarak hazırladığım bu tez çalışmada,

- tez içindeki bütün bilgi ve belgeleri akademik kurallar çerçevesinde elde ettiğimi,
- görsel, işitsel ve yazılı bütün bilgi ve sonuçları bilimsel ahlak kurallarına uygun olarak sunduğumu,
- başkalarının eserlerinden yararlanılması durumunda ilgili eserlere bilimsel normlara uygun olarak atıfta bulunduğumu,
- atıfta bulunduğum eserlerin bütününe kaynak olarak gösterdiğimi,
- kullanılan verilerde herhangi bir tahrifat yapmadığımı,
- bu tezin herhangi bir bölümünü bu üniversitede veya başka bir üniversitede başka bir tez çalışması olarak sunmadığımı

beyan ederim.

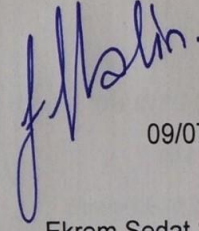

09/07/2019

(İmza)
Ekrem Sedat ŞAHİN

EK-P: Doktora Tez Çalışması Orijinallik Raporu

09/07/2019

HACETTEPE ÜNİVERSİTESİ
Eğitim Bilimleri Enstitüsü
Eğitim Bilimleri Ana Bilim Dalı Başkanlığına,

Tez Başlığı: Üniversite Öğrencilerinin Çeşitli Kaynaklardan Aldıkları Evlilik Mesajları ve Evliliğe İlişkin Tutumları

Yukarıda başlığı verilen tez çalışmamın tamamı (kapak sayfası, özetler, ana bölümler, kaynakça) aşağıdaki filtreler kullanılarak Turnitin adlı intihal programı aracılığı ile kontrol edilmiştir. Kontrol sonucunda aşağıdaki veriler elde edilmiştir:

Rapor Tarihi	Sayfa Sayısı	Karakter Sayısı	Savunma Tarihi	Benzerlik Oranı	Gönderim Numarası
09/07/2019	127	249724	20/06/2019	%17	1150412823

Uygulanan filtreler:

1. Kaynaklar hariç
2. Alıntılar dâhil
3. 5 kelimedenden daha az örtüşme içeren metin kısımları hariç

Hacettepe Üniversitesi Eğitim Bilimleri Enstitüsü Tez Çalışması Orijinallik Raporu Alınması ve Kullanılması Uygulama Esasları'nı inceledim ve çalışmamın herhangi bir intihal içermediğini; aksinin tespit edileceği muhtemel durumda doğabilecek her türlü hukuki sorumluluğu kabul ettiğimi ve yukarıda vermiş olduğum bilgilerin doğru olduğunu beyan eder, gereğini saygılarımla arz ederim.

Ad Soyadı: Ekrem Sedat ŞAHİN

Öğrenci No.: N13245355

Ana Bilim Dalı: Eğitim Bilimleri

Programı: Psikolojik Danışma ve Rehberlik

Statüsü: Y.Lisans Doktora Bütünleşik Dr.

Şahin
İmza

DANIŞMAN ONAYI

Bilge

UYGUNDUR.

Prof. Dr. Filiz BİLGE

EK-R: Thesis/Dissertation Originality Report

09/07/2019

HACETTEPE UNIVERSITY
Graduate School of Educational Sciences
To The Department of Psychological Counseling and Guidance

Thesis Title : Various Sources of Received Marital Messages and Attitudes Toward Marriage of University Student

The whole thesis that includes the title page, introduction, main chapters, conclusions and bibliography section is checked by using Turnitin plagiarism detection software take into the consideration requested filtering options. According to the originality report obtained data are as below.

Time Submitted	Page Count	Character Count	Date of Thesis Defense	Similarity Index	Submission ID
09/07/2019	127	249724	20/06/2019	%17	1150412823

Filtering options applied:

1. Bibliography excluded
2. Quotes included
3. Match size up to 5 words excluded

I declare that I have carefully read Hacettepe University Graduate School of Educational Sciences Guidelines for Obtaining and Using Thesis Originality Reports; that according to the maximum similarity index values specified in the Guidelines, my thesis does not include any form of plagiarism; that in any future detection of possible infringement of the regulations I accept all legal responsibility; and that all the information I have provided is correct to the best of my knowledge.

I respectfully submit this for approval.

Name Lastname: Ekrem Sedat ŞAHİN
Student No.: N13245355
Department: Educational Sciences
Program: Psychological Counseling and Guidance
Status: Masters Ph.D. Integrated Ph.D.

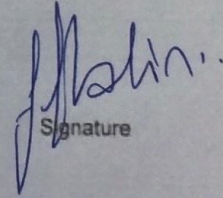
Signature

ADVISOR APPROVAL

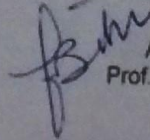
APPROVED
Prof. Dr. Filiz BİLGE

EK-S: Yayınlanma ve Fikrî Mülkiyet Hakları Beyanı

Enstitü tarafından onaylanan lisansüstü tezimin/raporumun tamamını veya herhangi bir kısmını, basılı (kâğıt) ve elektronik formatta arşivleme ve aşağıda verilen koşullarla kullanıma açma iznini Hacettepe Üniversitesine verdiğimi bildiririm. Bu izinle Üniversiteye verilen kullanım hakları dışındaki tüm fikri mülkiyet haklarım bende kalacak, tezimin tamamının ya da bir bölümünün gelecekteki çalışmalarda (makale, kitap, lisans ve patent vb.) kullanım hakları bana ait olacaktır.

Tezin kendi orijinal çalışmam olduğunu, başkalarının haklarını ihlal etmediğimi ve tezimin tek yetkili sahibi olduğumu beyan ve taahhüt ederim. Tezimde yer alan telif hakkı bulunan ve sahiplerinden yazılı izin alınarak kullanılması zorunlu metinlerin yazılı izin alınarak kullandığımı ve istenildiğinde suretlerini Üniversiteye teslim etmeyi taahhüt ederim.

Yükseköğretim Kurulu tarafından yayınlanan "**Lisansüstü Tezlerin Elektronik Ortamda Toplanması, Düzenlenmesi ve Erişime Açılmasına İlişkin Yönerge**" kapsamında tezim aşağıda belirtilen koşullar haricince YÖK Ulusal Tez Merkezi / H.Ü. Kütüphaneleri Açık Erişim Sisteminde erişime açılır.

- o Enstitü/Fakülte yönetim kurulu kararı ile tezimin erişime açılması mezuniyet tarihinden itibaren 2 yıl ertelenmiştir. ⁽¹⁾
- o Enstitü/Fakülte yönetim kurulunun gerekçeli kararı ile tezimin erişime açılması mezuniyet tarihimden itibaren ... ay ertelenmiştir. ⁽²⁾
- o Tezimle ilgili gizlilik kararı verilmiştir. ⁽³⁾

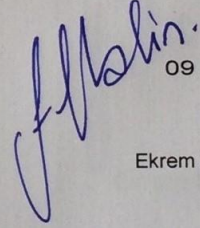

09 /07/2019

(imza)

Ekrem Sedat ŞAHİN

"Lisansüstü Tezlerin Elektronik Ortamda Toplanması, Düzenlenmesi ve Erişime Açılmasına İlişkin Yönerge"

- (1) Madde 6. 1. Lisansüstü teze ilgili patent başvurusu yapılması veya patent alma sürecinin devam etmesi durumunda, tez danışmanının önerisi ve enstitü anabilim dalının uygun görüşü üzerine enstitü veya fakülte yönetim kurulu iki yıl süre ile tezin erişime açılmasının ertelenmesine karar verebilir.
- (2) Madde 6. 2. Yeni teknik, materyal ve metotların kullanıldığı, henüz makaleye dönüşmemiş veya patent gibi yöntemlerle korunmamış ve internette paylaşılması durumunda 3. şahıslara veya kurumlara haksız kazanç; imkanı oluşturabilecek bilgi ve bulguları içeren tezler hakkında tez danışmanının önerisi ve enstitü anabilim dalının uygun görüşü üzerine enstitü veya fakülte yönetim kurulunun gerekçeli kararı ile altı ayı aşmamak üzere tezin erişime açılması engellenebilir.
- (3) Madde 7. 1. Ulusal çıkarları veya güvenliği ilgilendiren, emniyet, istihbarat, savunma ve güvenlik, sağlık vb. konulara ilişkin lisansüstü tezlerle ilgili gizlilik kararı, tezin yapıldığı kurum tarafından verilir*. Kurum ve kuruluşlarla yapılan işbirliği protokolü çerçevesinde hazırlanan lisansüstü tezlere ilişkin gizlilik kararı ise, ilgili kurum ve kuruluşun önerisi ile enstitü veya fakültenin uygun görüşü üzerine üniversite yönetim kurulu tarafından verilir. Gizlilik kararı verilen tezler Yükseköğretim Kuruluna bildirilir.
Madde 7. 2. Gizlilik kararı verilen tezler gizlilik süresince enstitü veya fakülte tarafından gizlilik kuralları çerçevesinde muhafaza edilir, gizlilik kararının kaldırılması halinde Tez Otomasyon Sisteminde yüklenir
* Tez danışmanının önerisi ve enstitü anabilim dalının uygun görüşü üzerine enstitü veya fakülte yönetim kurulu tarafından karar verilir.

