



HACETTEPE ÜNİVERSİTESİ
EĞİTİM BİLİMLERİ ENSTİTÜSÜ

Eğitim Bilimleri Ana Bilim Dalı
Psikolojik Danışma ve Rehberlik Programı

BİTİRİLMEMİŞ İŞLER İLE ÖFKE, SUÇLULUK, UTANÇ VE
AFFETME ARASINDAKİ İLİŞKİLERİN İNCELENMESİ

Cem MALAKCIOĞLU

Doktora Tezi

Ankara, 2018

Liderlik, arařtırma, inovasyon, kaliteli eęitim ve deęiřim ile

Daha ileriye ... En İyiyeye ...



HACETTEPE ÜNİVERSİTESİ EĞİTİM BİLİMLERİ ENSTİTÜSÜ

Eğitim Bilimleri Ana Bilim Dalı
Psikolojik Danışma ve Rehberlik Programı

BİTİRİLMEMİŞ İŞLER İLE ÖFKE, SUÇLULUK, UTANÇ VE
AFFETME ARASINDAKİ İLİŞKİLERİN İNCELENMESİ

RELATIONSHIPS AMONG UNFINISHED BUSINESS,
ANGER, GUILT, SHAME AND FORGIVENESS

Cem MALAKCIOĞLU

Doktora Tezi

Ankara, 2018

Kabul ve Onay

Eđitim Bilimleri Enstitüsü M¼d¼rl¼đ¼'ne,
Cem MALAKCIOđLU'nun hazırladıđı "Bitirilmemiř İřler ile Öfke, Suçluluk, Utanç ve Affetme Arasındaki İliřkilerin İncelenmesi" bařlıklı bu çalıřma j¼rimiz tarafından **Eđitim Bilimleri Ana Bilim Dalı, Psikolojik Danıřma ve Rehberlik Bilim Dalında Doktora Tezi** olarak kabul edilmiřtir.

J¼ri Bařkanı

Prof. Dr. Filiz BİLGE

J¼ri Üyesi (Danıřman)

Prof. Dr. Nil¼fer VOLTAN ACAR

J¼ri Üyesi

Prof. Dr. Feride BACANLI

J¼ri Üyesi

Doç. Dr. Meliha TUZGÖL DOST

J¼ri Üyesi

Dr. Öđr. Üyesi Olcay YILMAZ

Bu tez Hacettepe Üniversitesi Lisans¼st¼ Eđitim, Öđretim ve Sınav Yönetmeliđi'nin ilgili maddeleri uyarınca yukarıdaki j¼ri üyeleri tarafından 16 / 11 / 2018 tarihinde uygun gör¼lm¼ř ve Enstit¼ Yönetim Kurulunca / / tarihinde kabul edilmiřtir.

Prof. Dr. Ali Ekber řAHİN
Eđitim Bilimleri Enstit¼s¼ M¼d¼r¼

Öz

Bitirilmemiş işler Gestalt terapinin temel kavramlarından biridir. Bu araştırmada bitirilmemiş işler, öfke, suçluluk, utanç ve affetme arasındaki ilişkiler incelenmiştir. Kişilerin bitirilmemiş işlerini ölçen bir ölçme aracına rastlanmadığından, araştırma kapsamında öncelikle Bitirilmemiş İşler Ölçeği (BİÖ) geliştirilmiştir. Araştırmanın tüm çalışma grupları Hacettepe Üniversitesi Beytepe Yerleşkesi'ndeki bölümler arasından rastgele seçilen bölümlerin öğrencilerinden oluşmuştur. Pilot çalışma ile son hali verilen madde havuzunu içeren deneme formu, BİÖ'nün yapı geçerliğini ve BİÖ'den elde edilen puanların güvenilirliğini belirlemek üzere, 1035 (611 kadın, 424 erkek) öğrenciye uygulanmıştır. BİÖ'nün yapı geçerliği, açıklayıcı ve doğrulayıcı faktör analizleriyle desteklenmiştir. Güvenirlik analizleri sonucunda, BİÖ'nün tabakalı alfa iç tutarlılık güvenirlilik katsayısı 0.95; alt ölçeklere ait Cronbach alfa katsayıları ise 0.68 ile 0.92 aralığında çıkmıştır. Ayrıca, BİÖ'nün farklı gruplara iki, üç ve dört hafta aralıklarla uygulanması sonucunda, test-tekrar test güvenirlilik değerleri 0.54 ile 0.78 aralığında hesaplanmıştır. Araştırmanın ikinci bölümü için, BİÖ ile birlikte kısa bir bilgi formu, Çok Boyutlu Öfke Ölçeği'nin 'Öfkeyle İlişkili Düşünceler' alt ölçeği, Sürekli Utanç ve Suçluluk Ölçeği, Heartland Affetme Ölçeği bir set halinde 604 (370 kadın, 234 erkek) öğrenciye uygulanmıştır. Yapısal eşitlik modeli ve yol analizleriyle, bu ölçme araçlarının ölçtüğü değişkenler arasındaki ilişkiler incelenmiştir. Modelde yer alan değişkenler arasında istatistiksel açıdan anlamlı ilişkiler bulunmuştur. Katılımcıların öfke, suçluluk, utanç ve affetme puanları bitirilmemiş işler puanları tarafından yordanmıştır. Ayrıca, katılımcıların affetme puanları, suçluluk puanları tarafından yordanmıştır. Araştırma bulguları Gestalt terapi kuramsal temelinde tartışılmış, araştırmanın bulgularına dayalı olarak araştırmacılara ve psikolojik danışmanlara çeşitli öneriler sunulmuştur.

Anahtar sözcükler: gestalt terapi, bitirilmemiş işler, bitirilmemiş işler ölçeği, öfke, suçluluk, utanç, affetme

Abstract

Unfinished business is one of the fundamental concepts of Gestalt therapy. In this research, relationships among unfinished business, anger, guilt, shame, and forgiveness were analyzed. Unfinished Business Scale (UBS) was developed beforehand, since there has not been any scale to measure one's unfinished business. All study groups were randomly selected from departments placed in Beytepe Campus of Hacettepe University. After the pilot study, finalized item pool was given to 1035 (611 women, 424 men) students to analyze construct validity of the UBS and reliability of its scores. Scale validity was supported by the explanatory and confirmatory factor analyses. The total scale internal consistency (stratified alpha) of the UBS was calculated as 0.95 and subscale Cronbach alpha coefficients ranged between 0.68-0.92. Test-retest reliability of the UBS total scale and subscale scores was also calculated within 0.54-0.78 interval in two, three- and four-weeks intervals. For the second part, a booklet that includes UBS with brief information form, 'Cognitions about Anger' subscale of Multidimensional Anger Scale, Trait Guilt and Shame Scale, and Heartland Forgiveness Scale was given to 604 (370 women, 234 men) students. Utilizing structural equation modeling and path analyses, relationships among constructs measured by these scales were analyzed. In conclusion, statistically significant correlations were found between model variables. Results also showed that unfinished business scores predicted anger, guilt, shame and forgiveness scores; furthermore, guilt scores predicted forgiveness scores. Results were discussed from theoretical perspective of Gestalt therapy. Based on the results, several recommendations for researchers and psychological counselors were also included.

Keywords: gestalt therapy, unfinished business, unfinished business scale, anger, guilt, shame, forgiveness

Teşekkür

Bu tezin hazırlanmasında danışman hocam Prof. Dr. Nilüfer Voltan Acar'ın emeği büyüktür. Nilüfer hocamın yıllarca yoğrulmuş bilgi ve deneyimleri, bilime duyduğu heyecanı ve coşkusu bana ışık tutmasaydı bu tez ortaya çıkmazdı. Doktora sürecinde gerek kendisinden aldığım derslerde gerekse ders ve tez dönemleri boyunca akademik danışmanım olarak kişisel ve akademik açıdan pek çok farkındalık kazanmamı sağlayan hocamın bana eşsiz katkıları oldu. Çalışkan, üretken, samimi, cömert ve cesur bir bilim insanı olan Nilüfer hocama sonsuz teşekkürlerimi sunarım. Ne mutlu bana ki Nilüfer hocamın öğrencisiyim.

Tez izleme komitesinde yer alan Prof. Dr. Filiz Bilge ve Prof. Dr. Feride Bacanlı hocalarıma tezim üzerindeki cömertçe emekleri ve bana sundukları eşsiz destekleri için çok teşekkür ederim. Filiz ve Feride hocalarım iki yıl boyunca büyük bir özen göstererek tezime çok değerli katkılarını hiç esirgemediler. Hocalarımla çok titiz değerlendirmeleri olmasaydı tezim bu noktaya gelmezdi. Tez savunma jürimde yer alan Doç. Dr. Meliha Tuzgöl Dost ve Dr. Öğr. Üyesi Olcay Yılmaz hocalarıma da tezime katkıları ve bana destekleri için teşekkür ederim.

Hacettepe Üniversitesi'ndeki doktora sürecimde bana verdikleri emekleri için hocalarım Prof. Dr. Oya Ersever, Prof. Dr. Selahattin Gelbal, Prof. Dr. Hülya Kelecioğlu, Prof. Dr. Nuri Doğan, Prof. Dr. Duygu Anıl, Doç. Dr. Burcu Atar ve Doç. Dr. İbrahim Keklik hocalarıma da teşekkür ederim. Tezimin ortaya çıkmasında onlardan öğrendiklerimin önemli payı vardır. Ayrıca, sağladıkları verimli işleyiş ve akademik ortam nedeniyle enstitü müdürü Prof. Dr. Ali Ekber Şahin hocama ve diğer tüm enstitü çalışanlarına doktora sürecime katkıları için teşekkür ederim.

Doktorayı dört yıl boyunca İstanbul-Ankara arasında sürekli yolculuk ederek tamamladım. İstanbul Medeniyet Üniversitesi Psikoloji Bölümü'nde araştırma görevlisi olarak çalışırken Ankara'da doktora devam edebilmem için bana destek olan rektör hocam Prof. Dr. İhsan Karaman'a, rektör yardımcısı hocam Prof. Dr. Mustafa Çiçekler'e, Edebiyat Fakültesi dekanı hocam Prof. Dr. İhsan Fazlıoğlu'na, bölüm başkanı hocalarım Doç. Dr. Işıl Bilican'a ve Doç. Dr. Selma Arıkan'a; İstanbul Medeniyet Üniversitesi'nde bana destek olan araştırma görevlisi arkadaşlarıma, diğer akademik ve idari personele teşekkür ederim.

Tez çalışmamda Hacettepe Üniversitesi'nde veri toplanması için bana izin veren, verinin toplanmasına bizzat yardımcı olan ve veri toplama aşamalarında bana türlü şekillerde destek sağlayan araştırma görevlisi arkadaşlarım ile diğer akademik ve idari personel oldu. Hepsinin ismini saymadığım, sayıları 100'ü bulan bilim sevdalısı bu güzel insanların destekleri, gönülden yardımseverlikleri ve güler yüzleri olmasaydı bu tez ortaya çıkmazdı. Doktora tezime ve dolayısıyla bilime verdikleri katkıdan dolayı hepsine ayrı ayrı teşekkür ederim.

Bu tezin verileri Hacettepe Üniversitesi'ndeki 40'a yakın bölümde öğrenim gören 2000'den fazla lisans öğrencisinden elde edildi. Değerli zamanlarını ayırarak samimi ve içten yanıtlarıyla bilime katkı sunmaya gönül veren Hacettepe Üniversitesi'nin kıymetli öğrencilerine teşekkür ederim. Ek olarak, verilerin özenli ve dikkatli bir şekilde bilgisayara girilmesinde bana destek olan İstanbul Medeniyet Üniversitesi Psikoloji lisans programı öğrencilerine de teşekkür ederim; tezin binlerce sayfalık verisinin analiz için uygun ve düzgün bir şekilde hazırlanmasında saatlerce emek vererek bana yardımcı oldular.

Doktora süreci benim için verimli ve keyifli olduğu kadar, zorlu ve yorucu geçti. İyi ki canım ailem bu süreçte kayıtsız şartsız benimleydi. Hayatım boyunca her koşulda yanımda olan, bana maddi manevi her türlü desteği sağlayan sevgili annem Fidan Malakcioğlu'na ve babam Hasan Malakcioğlu'na; sonsuz sevgilerini yüreğimde taşıdığım canım kardeşim Can Doğu Malakcioğlu'na ve kızı tatlı yeğenim İlkim Su Malakcioğlu'na teşekkür ederim. Yine isimlerini saymadığım çok sayıda arkadaşşıma dört yılı aşkın bu süreçte yanımda oldukları için teşekkür ederim. Ailemin ve arkadaşlarıminın sıcacık sevgileri ve bitmez tükenmez destekleri benimle olmasaydı bu tezi tamamlayamazdım.

Türkiye Cumhuriyeti'nin başkenti, Kurtuluş Savaşı'nda milli mücadelenin merkezi, doğduğum ve yetiştiğim şehir Ankara'nın kalbinde yer alan ve canım ülkem Türkiye'nin köklü eğitim kurumları arasındaki Hacettepe Üniversitesi'nden doktora derecesi ile mezun olmak benim için büyük bir onurdur. Prof. Dr. İhsan Doğramacı Çocuk Hastanesi'nden başlayarak çeşitli sağlık birimlerinde sağlık bulduğum; türlü fiziksel, sosyal, kültürel ve akademik imkânlarından yıllar boyunca yararlanmaya devam ettiğim ve dilerim ki ömür boyu devam edeceğim Hacettepe Üniversitesi'ne kuruluşundan bu yana emeği geçen herkese teşekkür ederim. Hacettepeli olmaktan ötürü çok mutluyum ve gururluyum.

İçindekiler

Öz.....	ii
Abstract.....	iii
Teşekkür.....	iv
Tablolar Dizini.....	viii
Şekiller Dizini.....	x
Simgeler ve Kısaltmalar Dizini.....	xii
Bölüm 1 Giriş.....	1
Problem Durumu.....	1
Araştırmanın Amacı ve Önemi.....	5
Araştırma Problemi.....	6
Sayıtlar.....	8
Sınırlılıklar.....	8
Tanımlar.....	8
Bölüm 2 Araştırmanın Kuramsal Temeli ve İlgili Araştırmalar.....	10
Gestalt Terapi Kuramı ve Temel Kavramları.....	10
Bitirilmemiş İşler Kavramı ile İlgili Araştırmalar.....	17
Öfke, Suçluluk, Utanç ve Affetme ile İlgili Araştırmalar.....	18
Bölüm 3 Yöntem.....	25
Araştırmanın Çalışma Grupları.....	25
Veri Toplama Süreci.....	28
Veri Toplama Araçları.....	30
Verilerin Analizi.....	34
Bölüm 4 Bulgular ve Yorumlar.....	42
Bitirilmemiş İşler Ölçeği'nin Geliştirilmesine İlişkin Bulgular ve Yorumlar.....	42

Bitirilmemiş İşler ile Öfke, Suçluluk, Utanç ve Affetme Arasındaki İlişkilerin İncelendiği Modele İlişkin Bulgular ve Yorumlar.....	76
Bölüm 5 Sonuç, Tartışma ve Öneriler	97
Araştırmanın Sonuçları ve Tartışma	97
Araştırmacılara Yönelik Öneriler	108
Psikolojik Danışmanlara ve Diğer Psikolojik Yardım Verenlere Yönelik Öneriler	110
Kaynaklar	113
EK-A: Gönüllü Katılım Formu	122
EK-B: Kişisel Bilgi Formu	123
EK-C: BİÖ Örnek Maddeler	124
EK-Ç: ÇBÖÖ Öfke ile İlgili Düşünceler Alt Ölçeği Örnek Maddeler	125
EK-D: ÇBÖÖ Öfke ile İlgili Düşünceler Alt Ölçeği için Kullanım İzni	126
EK-E: SUSÖ Örnek Maddeler	127
EK-F: SUSÖ için Kullanım İzni	128
EK-G: HAÖ Örnek Maddeler	130
EK-H: HAÖ için Kullanım İzni	131
EK-I: BİÖ'de Yer Alan Maddelerin MTK'ya Göre Elde Edilen MBF Grafikleri	132
EK-İ: Etik Komisyonu Onay Bildirimi.....	146
EK-J: Etik Beyanı	147
EK-K: Doktora Tez Çalışması Orijinallik Raporu	148
EK-L: Dissertation Originality Report.....	149
EK-M: Yayımlama ve Fikrî Mülkiyet Hakları Beyanı	150

Tablolar Dizini

Tablo 1 İkinci Çalışma Grubu Bölümler, Sayılar ve Yüzdeler	26
Tablo 2 Dördüncü Çalışma Grubu Bölümler, Sayılar ve Yüzdeler.....	28
Tablo 3 Araştırmanın Veri Toplama Araçları	34
Tablo 4 AFA'ya Göre Faktörlerin Açıkladığı Varyans Oranları	44
Tablo 5 AFA'ya Göre Faktörler ve Madde Faktör Yükleri	45
Tablo 6 DFA'da Test Edilen Ölçme Modelinin Uyum Değerleri	50
Tablo 7 DFA'ya Göre Faktörler Arası Korelasyonlar	53
Tablo 8 DFA'ya Göre Faktörler Arası Kovaryanslar	54
Tablo 9 DFA'ya Göre Madde Faktör Yükleri (λ) ve Madde Güvenirlikleri (R^2)	55
Tablo 10 BİÖ'den Elde Edilen Puanların Güvenirliğine İlişkin Bulgular	57
Tablo 11 GY Alt Ölçek Maddelerinin a Parametresi Kestirimleri.....	60
Tablo 12 E Alt Ölçek Maddelerinin a Parametresi Kestirimleri	62
Tablo 13 YİP Alt Ölçek Maddelerinin a Parametresi Kestirimleri.....	63
Tablo 14 NT Alt Ölçek Maddelerinin a Parametresi Kestirimleri.....	65
Tablo 15 KOİ Alt Ölçek Maddelerinin a Parametresi Kestirimleri.....	66
Tablo 16 HU Alt Ölçek Maddelerinin a Parametresi Kestirimleri.....	68
Tablo 17 KİP Alt Ölçek Maddelerinin a Parametresi Kestirimleri.....	69
Tablo 18 TVR Alt Ölçek Maddelerinin a Parametre Kestirimleri	70
Tablo 19 İED Alt Ölçek Maddelerinin a Parametre Kestirimleri	72
Tablo 20 ODY Alt Ölçek Maddelerinin a Parametre Kestirimleri.....	73
Tablo 21 Model Değişkenlerinin Betimsel İstatistikleri.....	76
Tablo 22 Model Değişkenleri Arasındaki Korelasyonlar	77
Tablo 23 Bitirilmemiş İşler (Bİ) Ölçme Modelinin Uyum Değerleri	79
Tablo 24 Araştırmanın İkinci ile Dördüncü Çalışma Gruplarından Elde Edilen BİÖ Toplam ve 10 Alt Ölçek Puanlarının İç Tutarlılık Güvenirlik Değerlerinin Karşılaştırılması.....	80
Tablo 25 Öfkeyle İlişkili Düşünceler (Ö) Ölçme Modelinin Uyum Değerleri	81
Tablo 26 Affetme (A) Ölçme Modelinin Uyum Değerleri	83
Tablo 27 Yapısal Eşitlik Modelinin Uyum Değerleri	84
Tablo 28 Yapısal Eşitlik Modeli Hipotez Testi Sonuçları.....	85
Tablo 29 Yapısal Eşitlik Modeli Korelasyonlar.....	88
Tablo 30 Bİ'nin Alt Yapıları ile Ö'nün Alt Yapıları Arasındaki Korelasyonlar.....	89

Tablo 31 <i>Bİ'nin Alt Yapıları ile S Arasındaki Korelasyonlar</i>	90
Tablo 32 <i>Bİ'nin Alt Yapıları ile U Arasındaki Korelasyonlar</i>	92
Tablo 33 <i>Bİ'nin Alt Yapıları ile A'nın Alt Yapıları Arasındaki Korelasyonlar</i>	93

Şekiller Dizini

Şekil 1. Araştırma modeli.	7
Şekil 2. Tabakalı (Stratified) α formülü.	39
Şekil 3. AFA özdeğerler grafiği (scree plot).	43
Şekil 4. DFA ile sınıanan BİÖ faktör yapısı (standartlaştırılmış katsayılar).	51
Şekil 5. GY alt ölçeğine ait TBF grafiği.	60
Şekil 6. E alt ölçeğine ait TBF grafiği.	63
Şekil 7. YİP alt ölçeğine ait TBF grafiği.	64
Şekil 8. NT alt ölçeğine ait TBF grafiği.	66
Şekil 9. KOİ alt ölçeğine ait TBF grafiği.	67
Şekil 10. HU alt ölçeğine ait TBF grafiği.	68
Şekil 11. KİP alt ölçeğine ait TBF grafiği.	70
Şekil 12. TVR alt ölçeğine ait TBF grafiği.	71
Şekil 13. İED alt ölçeğine ait TBF grafiği.	72
Şekil 14. ODY alt ölçeğine ait TBF grafiği.	74
Şekil 15. Bitirilmemiş İşler (Bİ) ölçme modeli.	79
Şekil 16. Öfkeyle İlişkili Düşünceler (Ö) ölçme modeli.	81
Şekil 17. Affetme (A) ölçme modeli.	83
Şekil 18. Yapısal eşitlik modeli (standartlaştırılmış yükler).	87
Şekil 19. Bİ'nin alt yapıları ile Ö'nün alt yapıları arasında yol analizi (sadece anlamlı ilişkiler).	90
Şekil 20. Bİ'nin alt yapıları ile S arasında yol analizi (sadece anlamlı ilişkiler).	91
Şekil 21. Bİ'nin alt yapıları ile U arasında yol analizi (sadece anlamlı ilişkiler).	92
Şekil 22. Bİ'nin alt yapıları ile A'nın alt yapıları arasında yol analizi (sadece anlamlı ilişkiler).	94
Şekil 23. S ile A'nın alt yapıları arasında yol analizi.	95
Şekil 24. GY alt testi BİÖ madde 1'e ait MBF grafiği.	132
Şekil 25. GY alt testi BİÖ madde 2'ye ait MBF grafiği.	132
Şekil 26. GY alt testi BİÖ madde 3'e ait MBF grafiği.	132
Şekil 27. GY alt testi BİÖ madde 4'e ait MBF grafiği.	133
Şekil 28. GY alt testi BİÖ madde 5'e ait MBF grafiği.	133
Şekil 29. GY alt testi BİÖ madde 6'ya ait MBF grafiği.	133
Şekil 30. GY alt testi BİÖ madde 7'ye ait MBF grafiği.	134

Şekil 31. GY alt testi BİÖ madde 8'e ait MBF grafiği.	134
Şekil 32. GY alt testi BİÖ madde 9'a ait MBF grafiği.	134
Şekil 33. E alt testi BİÖ madde 10'a ait MBF grafiği.	135
Şekil 34. E alt testi BİÖ madde 11'e ait MBF grafiği.	135
Şekil 35. E alt testi BİÖ madde 12'ye ait MBF grafiği.	135
Şekil 36. E alt testi BİÖ madde 13'e ait MBF grafiği.	136
Şekil 37. E alt testi BİÖ madde 14'e ait MBF grafiği.	136
Şekil 38. YİP alt testi BİÖ madde 15'e ait MBF grafiği.	136
Şekil 39. YİP alt testi BİÖ madde 16'ya ait MBF grafiği.	137
Şekil 40. YİP alt testi BİÖ madde 17'ye ait MBF grafiği.	137
Şekil 41. NT alt testi BİÖ madde 18'e ait MBF grafiği.	137
Şekil 42. NT alt testi BİÖ madde 19'a ait MBF grafiği.	138
Şekil 43. NT alt testi BİÖ madde 20'ye ait MBF grafiği.	138
Şekil 44. NT alt testi BİÖ madde 21'e ait MBF grafiği.	138
Şekil 45. KOİ alt testi BİÖ madde 22'ye ait MBF grafiği.	139
Şekil 46. KOİ alt testi BİÖ madde 23'e ait MBF grafiği.	139
Şekil 47. KOİ alt testi BİÖ madde 24'e ait MBF grafiği.	139
Şekil 48. HU alt testi BİÖ madde 25'e ait MBF grafiği.	140
Şekil 49. HU alt testi BİÖ madde 26'ya ait MBF grafiği.	140
Şekil 50. HU alt testi BİÖ madde 27'ye ait MBF grafiği.	140
Şekil 51. KİP alt testi BİÖ madde 28'e ait MBF grafiği.	141
Şekil 52. KİP alt testi BİÖ madde 29'a ait MBF grafiği.	141
Şekil 53. KİP alt testi BİÖ madde 30'a ait MBF grafiği.	141
Şekil 54. TVR alt testi BİÖ madde 31'e ait MBF grafiği.	142
Şekil 55. TVR alt testi BİÖ madde 32'ye ait MBF grafiği.	142
Şekil 56. TVR alt testi BİÖ madde 33'e ait MBF grafiği.	142
Şekil 57. TVR alt testi BİÖ madde 34'e ait MBF grafiği.	143
Şekil 58. İED alt testi BİÖ madde 35'e ait MBF grafiği.	143
Şekil 59. İED alt testi BİÖ madde 36'ya ait MBF grafiği.	143
Şekil 60. İED alt testi BİÖ madde 37'ye ait MBF grafiği.	144
Şekil 61. ODY alt testi BİÖ madde 38'e ait MBF grafiği.	144
Şekil 62. ODY alt testi BİÖ madde 39'a ait MBF grafiği.	144
Şekil 63. ODY alt testi BİÖ madde 40'a ait MBF grafiği.	145

Simgeler ve Kısaltmalar Dizini

- A:** Affetme
AFA: Açıklayıcı Faktör Analizi
BA: Başkasını Affetme
Bİ: Bitirilmemiş İşler
BİÖ: Bitirilmemiş İşler Ölçeği
BYD: Başkasına Yönelik Öfke Düşünceleri
ÇBÖÖ: Çok Boyutlu Öfke Ölçeği
DA: Dünyayı Affetme
DFA: Doğrulayıcı Faktör Analizi
DYD: Duruma Yönelik Öfke Düşünceleri
E: Erteleme
GY: Geçmişte Yaşama
HAÖ: Heartland Affetme Ölçeği
HU: Haksızlığa Uğrama
İED: İfade Edilmemiş Düşünce ve Duygular
KA: Kendini Affetme
KİP: Koşullarla İlgili Pişmanlık
KOI: Kabul ve Onay İhtiyacı
KYD: Kendine Yönelik Öfke Düşünceleri
MBF: Madde Bilgi Fonksiyonu
MTK: Madde Tepki Kuramı
NT: Nesneye Takılma
ODY: Olumsuz Duygu Yüğü
Ö: Öfke (Öfkeyle İlgili Düşünceler)
ÖYD: Öfkesine Yönelik Düşünceler
S: Suçluluk
SUSÖ: Sürekli Utanç ve Suçluluk Ölçeği
TBF: Test Bilgi Fonksiyonu
TVR: Transferans ve Rüyalar
U: Utanç
YEM: Yapısal Eşitlik Modeli
YİP: Yeteneklerle İlgili Pişmanlık

Bölüm 1

Giriş

Çalışmanın bu bölümünde ilk önce araştırmaya kaynaklık eden problem durumu açıklanmıştır. Daha sonra, sırayla araştırmmanın amaç ve önemi, araştırma problemleri, sayıtlılar ve sınırlılıklar yer almıştır. Son olarak, araştırmada geçen temel kavramların tanımlarına yer verilmiştir.

Problem Durumu

Bitirilmemiş işler (unfinished business), Gestalt terapi kuramının temel kavramlarından biridir. Kişinin geçmişinden kaynaklanan ve anda var olmasını engelleyen; ifade etmediği duyguları, düşünceleri ve davranışları; karşılamadığı fiziksel ve psikolojik her türlü ihtiyaçları kişinin bitirilmemiş işlerini oluşturur. Bitirilmemiş işler biriktikçe kişinin çeşitli psikolojik sorunlar yaşamasına yol açar. Kişinin bitirilmemiş işlerinin farkında olması, psikolojik iyilik halinin sağlanması ve devamlılığı açısından önemli bir yer tutar. Psikolojik danışma ve rehberlik, kişinin psikolojik sorunlarına ilişkin farkındalık kazanarak bunlar daha fazla ilerlemeden önlenmesine; hatta mümkünse sorunlar henüz oluşmadan önüne geçilmesine odaklanır (Gladding, 2017). Kişinin şimdi ve buradaki farkındalığını geliştirmeyi hedefleyen Gestalt terapi kuramına dayalı bitirilmemiş işler gibi kavramlardan ve kuramın kavramlarını temel alan uygulamalardan, psikolojik danışma ve rehberlik ile diğer psikolojik yardım alanlarında faydalanılması önemlidir.

Kişinin psikolojik iyilik hali açısından yerinin ve öneminin büyük olduğu anlaşılan bitirilmemiş işlere ilişkin Türkiye’de veya yurtdışında daha önce gerçekleştirilmiş kapsamlı bir araştırmaya rastlanmamıştır. Özellikle, bitirilmemiş işleri ölçmeye yönelik bir ölçme aracının daha önce geliştirilmemesinin, bitirilmemiş işler ile ilgili yeterince araştırma bulunmamasının önemli bir nedeni olabileceği düşünülmüştür. Buradan hareketle, öncelikle bitirilmemiş işleri ölçmek için kullanılmak üzere özgün, Türkçe bir ölçme aracına ihtiyaç olduğu anlaşılmıştır. Mevcut araştırma ile bitirilmemiş işler kavramının daha iyi anlaşılmasını sağlayarak, psikolojik danışma ve rehberlik ile diğer psikolojik yardım alanlarında hizmet veren kişilerin, danışanlarının bitirilmemiş işleri ile ilgili daha iyi farkındalık kazanmalarına ve bitirilmemiş işlerini etkili bir şekilde bitirebilmelerine yardımcı olmaları beklenir. Böylece, bitirilmemiş işler iyice birikmeden, derinleşmeden ve

daha başka bitirilmemiş işler henüz oluşmadan önüne geçilmesi mümkün olabilir. Bitirilmemiş işleri azalan kişiler şimdi ve burada daha fazla var olabilir.

Şimdi ve burada var olabilmek için, diğer tüm duygular gibi öfkenin de farkındalıkla yaşanması ve ifade edilmesi önemlidir. Öfke, insan varoluşunun ayrılmaz bir parçasıdır ve günlük yaşamda önemli bir yere sahiptir. Öfke, duygular arasında en yaygın olanlardandır (Averill, 1982). Kişilere en yakın duygusal deneyimleri sorulduğunda, öfke genelde ilk hatırlanan duygudur (Scherer ve Tannenbaum, 1986). Biagio'ya (1989, s.23) göre öfke, "gerçek veya varsayılan bir engellenme, tehdit veya haksızlık karşısında oluşan bilişler ile ilgili ve kişiyi rahatsız edici uyarıcıları ortadan kaldırmaya yönelten, güçlü bir duygudur" (akt., Balkaya ve Şahin, 2003). Öyleyse, öfke kişiyi davranışa yönlendiren; diğer bir ifadeyle, kişiyi harekete geçirme gücü yüksek bir duygudur. Öfke duygusunun davranışsal yönünün yanında, bilişsel yönü de önemlidir. Öfke, içinde bulunulan durumun bazı nedenlerle olması gerektiği gibi olmadığı inancını içinde barındırır. Bu inancın kaynağını, hissedilen öfkenin kendisine, öfkeyi hisseden kişinin kendisine, diğer insanlara veya dünyaya ilişkin düşünceler oluşturabilir (Balkaya ve Şahin, 2003). Buradan, öfkenin çeşitli kaynakları olduğu anlaşılır.

Öfkenin birçok tetikleyicisi olabilir; bunlardan önde gelen bazıları arasında: Engellenme, aşırı eleştirilme, anlaşılmama, geçmişte yaşanan olumsuz bir olayı hatırlama, haksızlığa uğrama, hakarete uğrama sayılabilir (Balkaya ve Şahin, 2003). Bir başka ifadeyle, öfkenin altında terk edilme, değersizlik, ihanete uğrama, çaresizlik, incinme gibi birincil duygular yatar. Buradan hareketle, birisi "öfke hissediyorum" dediğinde, "...çünkü engellenme yaşıyorum, haksızlığa uğruyorum, dikkate alınmıyorum, fırsatı kaçıyorum..." gibi anlamı kişiselleştirebilir. Böylece, kişinin ikincil duygusu olan öfkesine kaynaklık eden birincil duygusu ortaya çıkar.

Öfke, geçmişte yaşanmış, şimdi yaşanmakta olan veya gelecekte yaşanılacağından kaygı duyulan olaylardan kaynaklanabilir (Balkaya ve Şahin, 2003). Eğer öfke geçmişte yaşanmış bir olaydan; örneğin, geçmişteki bir anlaşılmamadan, aşağılanmadan veya engellenmeden kaynaklanırsa ve yaşanan olaylara eşlik eden duygular ifade edilmemiş ise; diğer bir ifadeyle, yaşanan duygular bastırılmışsa, bitirilmemiş işler var demektir (Voltan Acar, 2015). Kişinin şimdi ve burada var olmasını en fazla engelleyen kendisine yönelik öfke düşünceleridir (Biagio, 1989); çünkü kişi duygularını bastırdığı veya ifade etmeyi

ertelediği için derinden derine kendisine öfke hissedebilir. Bu şekilde ifade edilmemiş duyguları biriken kişiler diğer duyguları gibi öfkelerini de beklenmedik zamanlarda, ifade edilmemiş birincil duyguları ile doğrudan veya dolaylı ilişkisi olmayan kişilere yöneltebilirler. Bir diğer ifadeyle, bu kişileri transferans objesi haline getirebilirler. Geçmişin etkisinde kaldığına işaret eden transferanslar bitirilmemiş işlerin güçlü göstergeleri arasında sayılabilir. Bütün bunlar özetlenirse, ifade edilmemiş duyguları, ertelemeleri, transferansları fazla kişilerin, özellikle kendine yönelik öfkeyi daha yoğun yaşamaları beklenir.

Öfke ve öfkeye eşlik eden birincil duygular gibi, suçluluk ve utanç duyguları da bitirilmemiş işlere sıklıkla eşlik edebilir. Suçluluk ve utanç duygularının kişinin kendine yönelik ve birbirine yakın duygular olduğu belirtilir (Reeve, 2015). Suçluluk ve utanç duygularının zaman zaman birbirinin yerine kullanıldığı da görülür. Aralarındaki önemli bir fark şu şekilde ifade edilir: Suçluluk duygusu, kişinin belli bir davranışını olumsuz değerlendirmesine odaklıyken; utanç, kişinin benliğini olumsuz değerlendirmesine odaklıdır (Tangney ve Dearing, 2002). Buradan hareketle, utanç duygusu suçluluk duygusundan çok daha acı vericidir, çünkü utanç duyan kişi belli davranışlarını değil, tüm benliğini olumsuz değerlendirir; bu yüzden, kendini güçsüz ve değersiz hisseder (Tangney, Miller, Flicker ve Barlow, 1996). Bitirilmemiş işleri çoğalan kişilerin utanç duygusunu daha yoğun yaşamaları beklenebilir. Diğer taraftan, bitirilmemiş işleri fazla olan kişiler suçluluk duygusunu yoğun yaşayabilir. Öyleyse, suçluluk ve utanç duygularını aralarındaki farkları gözeterek değerlendirmek bitirilmemiş işler açısından önemli olabilir.

Suçluluk, kişinin ahlaki değerlerine zarar verecek bir eylemde bulmasını veya bulunmamasını takiben yaşadığı olumsuz duyguları ve uğradığı zararları kendi davranışlarına atfetmesi sonucu yaşadığı bir duygudur (Bugay ve Demir, 2011). Suçluluk duygusu, kişinin davranışının kendisinde ve ilişkide olduğu kişide sıkıntılara yol açtığı hissine işaret eder (Tangney, Miller, Flicker ve Barlow, 1996). Örneğin, yapması gereken bir işini, bir sorumluluğunu yerine getirmeyerek erteleyen bir kişi, erteleme davranışı nedeniyle kendisinin ve başkalarının zor durumda kalmasından ötürü suçluluk yaşayabilir. Eğer bu kişi, 'Keşke işimi zamanında yapsaydım' diyorsa veya böyle bir hisse kapılıyorsa, suçluluk yaşıyor denilebilir. Erteleme davranışları ve geçmişe yönelik keşke'ler bitirilmemiş işlere

işaret eder (Perls, 1969). Buradan yola çıkarak, suçluluğun çeşitli bitirilmemiş işlerden kaynaklanabileceği söylenebilir.

Utanç ve suçluluk duyguları sosyal bağlam açısından da farklılaşır. Utanç duygusunun yaşanması için kişinin sosyal bir etkileşim içinde olması gerekirken, suçluluk için sosyal etkileşim şart değildir; suçluluk, daha çok kişinin kendi içinde yaşadığı ve çoğunlukla sır olarak kalabilen bir duygudur (Bugay ve Demir, 2011). Utanç, kişinin yaşadığı toplumun ahlaki kurallarını çiğnediğini, dürüst olmadığını veya düşüncesizce davrandığını sosyal bir etkileşim içinde algıladığında yaşanır (Budak, 2003). Utancın yaşanmasında, içinde yaşanılan toplum için uygun olmayan bir düşünceye sahip olunduğunun veya davranışta bulunduğu toplum için uygun olmayan bir düşünceye sahip olunduğunun veya davranışta bulunduğu toplum için uygun olmayan bir düşünceye sahip olunduğunun farkında olmak önemlidir (Deniz, 2016). Öyleyse, utanç duygusunun özellikle sosyal ilişkiler ile daha yakından ilişkili bitirilmemiş işlere eşlik edebileceği söylenebilir. Örneğin, sınav zamanını yanlış bildirdiği için arkadaşının sınava girmemesine neden olan kişi, arkadaşından özür dileyene ve affedilene kadar hem suçluluk hem de utanç duygularını yoğun yaşayabilir. Öte yandan, dikkatsizliği nedeniyle sınav saatini kaçırap sınava girmeyen kişi, utançtan ziyade suçluluk duygusunu yoğun şekilde yaşayabilir.

Gestalt terapi kuramında şekil ve zemin (figure and ground) ilişkisi önemli bir yer tutar. Bitirilmemiş işler, bireyin zihnini sürekli meşgul eder; çünkü arka planda, bir diğer ifadeyle, zeminde (ground) asılı kalmışlardır; bitirilmemiş işler, şekle (figure) gelerek bitirilmeyi beklerler (Perls, 1969). Gerçekleştirilmeyen affetme; diğer deyişle, affetmeme de böyle zeminde asılı kalmış ve şekle gelmeyi bekleyen bir durum olarak ele alınabilir. Kişi kendini, başkalarını ve durumları affetmediğinde bir takım içsel ve dışsal çatışmalar yaşayabilir. Yaşanan çatışmalar ve eşliğindeki küslükler, affetmeyi ve affedilmeyi askıya alır. Böyle çatışma ve küslük dönemlerinde yoğun olarak yaşanan duygulardan biri öfkedir (Nussbaum, 2016); çünkü bu gibi durumlarda altta yatan asıl duygu anlaşılma veya incinme gibi öfkeye kaynaklık eden birincil duygulardır. Öfke ve öfkeyi meydana getiren birincil duygular, içinde bulunulan durumun olması gerektiği gibi olmadığı inancını ortaya çıkarır ve pekiştirir. Öyleyse, fazla öfkeli kişilerin affetmekte daha çok zorlanmaları beklenir. Diğer taraftan, yaşanan öfke ve temelindeki birincil duygular azaldıkça, kişilerin affetmelerinin kolaylaşacağı söylenebilir.

Affetmenin kendini, başkalarını ve durumları affetme boyutları vardır. Örneğin, başkalarını affetme incinmeye verilen tepkiye odaklanırken; kendini affetme, kişinin kendini veya başkalarını incitmesi sonucu ortaya çıkan duyguları içerir (Bugay ve Demir, 2010). Diğer bir açıdan, başkalarını affetmede kişi başkalarına karşı öfke, düşmanlık, intikam, hayal kırıklığı gibi olumsuz duygulara sahipken ve bunları affetmeye çalışırken; kendini affetme, temelde kişinin kendisine yönelik değersizlik, kendinden nefret etme, kendini suçlama gibi olumsuz duygularını affetmesi ile ilişkilidir (Bugay, Demir ve Delevi, 2012). Affetmenin diğer bir boyutu ise, kişinin kendisinin ve başkalarının kontrolünde olmayan, doğal afetler veya bulaşıcı hastalıklar gibi durumları affetmesidir (Thompson ve ark., 2005). Bitirilmemiş işleri fazla olan kişilerin kendilerini, başkalarını veya dünyayı affetmekte güçlük yaşadıkları düşünülebilir. Zaten affetmemenin bizzat kendisi de bitirilmemiş bir iş sayılabilir. Öyleyse, bitirilmemiş işleri fazla olduğu için suçluluk, utanç ve kendine yönelik öfke duygularını yoğun yaşayan kişilerin özellikle kendilerini affetmekte zorlanmaları beklenebilir.

Özetle, ifade edilmeyen düşünce ve duygular, karşılanmayan çeşitli ihtiyaçlar zamanla birikerek kişinin bitirilmemiş işlerinin çoğalmasında ve affediciliğinin azalmasında rol oynayabilir. Öte yandan, bitirilmemiş işler öfke, suçluluk ve utanç gibi olumsuz duyguların daha fazla yaşanmasına yol açabilir. Buradan yola çıkarak, öfke, suçluluk, utanç ve affetme ile bitirilmemiş işler arasında güçlü ilişkiler bulunması beklenir.

Araştırmanın Amacı ve Önemi

Bitirilmemiş işler kavramı, farkındalık, şimdi ve burada, temas ve temas engelleri gibi kavramlar ile beraber, Gestalt terapi kuramının temel kavramları arasındadır. Gestalt terapinin esas odağı, kişinin yüksek farkındalık ile şimdi ve burada varoluşudur; geçmişte olmuş ve gelecekte olacak olaylar, ancak ve ancak şimdi ve burada cereyan eden olayların farkındalığı aracılığıyla görülebilir (Perls, 1969). Bunun nedeni ise, bedensel ve duyuşsal sistemlerin sadece şimdi ve burada işlevsel olmasıdır; özellikle kişinin geçmişinin, şimdiki psikolojik iyilik halini ne şekilde etkilediğini değerlendirmenin önemli bir yolu, kişinin bitirilmemiş işler aracılığıyla olur (Sharf, 2012). Dolayısıyla, psikolojik iyilik halinin sağlanması ve korunması açısından kişilerin ne türde bitirilmemiş işlerinin hangi düzeyde

olduğunun belirlenmesinde ve belirlenen bitirilmemiş işlerin anlamlı ilişkiler içinde olduğu düşünülen diğer psikolojik özellikler ile nasıl ilişkilerinin olduğunun incelenmesinde yarar vardır.

Bu çalışmanın temel amacı, bitirilmemiş işler kavramı ile öfke, suçluluk, utanç ve affetme kavramları arasındaki ilişkilerin araştırılmasıdır. Türkiye’de veya yurtdışında geliştirilmiş, bitirilmemiş işleri ölçen herhangi bir ölçme aracına rastlanmadığından, bu araştırma kapsamında öncelikle Bitirilmemiş İşler Ölçeği (BİÖ) geliştirilmiştir. BİÖ kullanılan araştırmalarda, bitirilmemiş işler kavramının Gestalt terapi kuramının diğer kavramları başta olmak üzere, başka psikolojik özellikler ile arasındaki ilişkilerin daha iyi anlaşılması mümkün olabilir. BİÖ’nün geliştirilmesinin, Gestalt terapi kuramına önemli bir katkı sağlayacağı söylenebilir.

BİÖ, psikolojik danışmanlar ile psikolojik yardım hizmeti sunan diğer kişiler tarafından psikolojik yardım uygulamalarında danışanlarının bitirilmemiş işlerine yönelik farkındalıklarının çoğalmasına ve bitirilmemiş işlerini etkili bir şekilde bitirmelerine yardımcı olmak amacıyla da kullanılabilir. Bitirilmemiş işleri ile ilgili gittikçe artan farkındalığa ulaşan ve bitirilmemiş işlerini etkili bir şekilde bitirebilen kişiler; böylece hem psikolojik yardımdan daha fazla faydalanır, hem de gelecekte psikolojik yardım almaya daha istekli hale gelebilir.

Psikolojik danışma oturumlarında bitirilmemiş işleri fazla kişilerin öfke, suçluluk ve utanç duygularını yoğun yaşadıkları; bu duyguları fazla kişilerin de yeterince affedici olmadıkları görülür (Harris, 2007). Bitirilmemiş işler ile öfke, suçluluk, utanç ve affetme arasındaki ilişkilerin daha önce araştırıldığına rastlanmamıştır. Araştırmanın ikinci bölümünde, BİÖ’yle ölçülen bitirilmemiş işler ile araştırmada kullanılan diğer ölçekler ile ölçülen öfke, suçluluk, utanç ve affetme kavramları arasındaki ilişkileri inceleyen bir yapısal eşitlik modelinin geliştirilmesi ve sınanması amaçlanmıştır. Bu araştırma, bitirilmemiş işler ile öfke, suçluluk, utanç ve affetme arasındaki ilişkilerin ilk defa incelendiği, orijinal bir çalışmadır.

Araştırma Problemi

Araştırma problemi, “Üniversite öğrencilerinin bitirilmemiş işleri ile öfke, suçluluk, utanç ve affetme psikolojik özellikleri arasında anlamlı ilişkiler var mıdır?” olarak belirlenmiştir.

Alt problemler. Araştırma problemine dayalı alt problemler şunlardır:

- 1- Bitirilmemiş işler, öfkeye ilişkin düşünceleri anlamlı düzeyde etkiler mi?
- 2- Bitirilmemiş işler, suçluluk duygusunu anlamlı düzeyde etkiler mi?
- 3- Bitirilmemiş işler, utanç duygusunu anlamlı düzeyde etkiler mi?
- 4- Bitirilmemiş işler, affetmeyi anlamlı düzeyde etkiler mi?
- 5- Utanç duygusu, affetmeyi anlamlı düzeyde etkiler mi?
- 6- Suçluluk duygusu, affetmeyi anlamlı düzeyde etkiler mi?
- 7- Öfkeye ilişkin düşünceler, affetmeyi anlamlı düzeyde etkiler mi?
- 8- Bitirilmemiş işler, affetmeyi utanç üzerinden dolaylı olarak anlamlı düzeyde etkiler mi?
- 9- Bitirilmemiş işler, affetmeyi suçluluk üzerinden dolaylı olarak anlamlı düzeyde etkiler mi?
- 10- Bitirilmemiş işler, affetmeyi öfkeye ilişkin düşünceler üzerinden dolaylı olarak anlamlı düzeyde etkiler mi?

Bu alt problemlerin cevaplandırılması için aşağıdaki Şekil 1’de yer alan, bitirilmemiş işler (Bİ), öfkeyle ilgili düşünceler (Ö), suçluluk (S), utanç (U) ve affetme (A) arasındaki ilişkileri içeren yapısal eşitlik modeline dayalı olarak kurulan hipotezler (H1-H10) sunulmuştur.

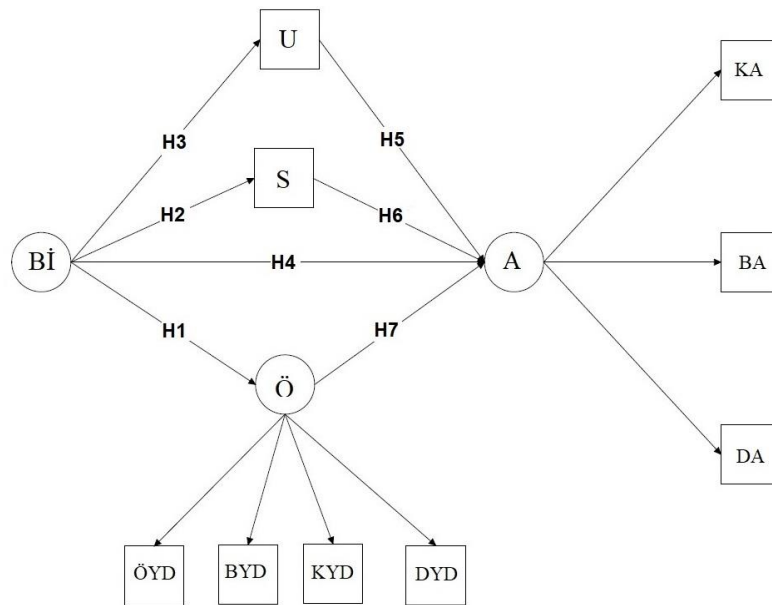

Şekil 1. Araştırma modeli.

- H1: Bitirilmemiş işler (Bİ), öfkeye ilişkin düşünceleri (Ö) anlamlı düzeyde etkiler.
- H2: Bitirilmemiş işler (Bİ), suçluluğu (S) anlamlı düzeyde etkiler.
- H3: Bitirilmemiş işler (Bİ), utancı (U) anlamlı düzeyde etkiler.
- H4: Bitirilmemiş işler (Bİ), affetmeyi (A) anlamlı düzeyde etkiler.
- H5: Utanç (U), affetmeyi (A) anlamlı düzeyde etkiler.
- H6: Suçluluk (S), affetmeyi (A) anlamlı düzeyde etkiler.
- H7: Öfkeye ilişkin düşünceler (Ö), affetmeyi (A) anlamlı düzeyde etkiler.
- H8: Bitirilmemiş işler (Bİ), affetmeyi (A) utanç (U) üzerinden dolaylı olarak anlamlı düzeyde etkiler.
- H9: Bitirilmemiş işler (Bİ), affetmeyi (A) suçluluk (S) üzerinden dolaylı olarak anlamlı düzeyde etkiler.
- H10: Bitirilmemiş işler (Bİ), affetmeyi (A) öfkeye ilişkin düşünceler (Ö) üzerinden dolaylı olarak anlamlı düzeyde etkiler.

Sayıtlılar

Bu araştırma için belirlenen sayıtlı şöyledir: Araştırmaya katılan kişilerin araştırma kapsamında kendilerine verilen kişisel bilgi formunu ve tüm ölçek maddelerini gerçek durumlarını yansıtacak şekilde içten ve samimiyetle yanıtladıkları kabul edilmiştir.

Sınırlılıklar

Bu araştırma, kullanılan ölçeklerin ölçtüğü niteliklerle sınırlıdır. Araştırmanın sonuçları, araştırmanın katılımcılarına benzer özelliklerdeki kişilere genellenebilir.

Tanımlar

Araştırmada geçen kavramların tanımları şöyledir:

Bitirilmemiş İşler: Kişinin geçmişinden gelen, şimdi ve burada var olmasını zorlaştıran, karşılanmamış her türlü ihtiyaçları, ifade etmediği ve içinde kalan olumlu veya olumsuz duyguları (Perls, Heferline ve Goodman, 1951); ifade etmediği düşünceleri, gerçekleştirmeyi isteyip gerçekleştirmediği davranışlarıdır (Greenberg ve Malcolm, 2002). Bu araştırmada bitirilmemiş işler, araştırmacı

tarafından geliştirilen Bitirilmemiş İşler Ölçeği (BİÖ) ile ölçülmüştür. Bu ölçekten alınan yüksek puan, kişinin bitirilmemiş işlerinin fazla olduğu anlamına gelir.

Öfke: Öfke, kişinin ulaşmak istediği hedefte önüne bir engel çıkması, haksızlığa uğraması, eleştirilmesi, fiziksel veya psikolojik sınırlarının ihlal edilmesi, anlaşılmasa, önemsenmemesi, takdir görmemesi veya bir fırsatı kaçırmaya halinde yaşadığı ve kişiyi bu olumsuzlukları aşabilmek için hazırlayan güçlü bir duygudur (Reeve, 2015). Bu araştırmada öfke, aşağıda yer alan “öfkeye ilişkin düşünceler” boyutu ile ele alınmıştır.

Öfkeye ilişkin düşünceler. İçinde bulunulan durumun olması gerektiği gibi olmadığına ilişkin; öfke duygusunun kendisine, öfkeyi yaşayan kişinin kendisine, diğer kişilere veya dünyaya yönelik inançlardır (Balkaya ve Şahin, 2003). Bu araştırmada öfkeye ilişkin düşünceler, Çok Boyutlu Öfke Ölçeği (ÇBÖÖ)’nin ‘Öfkeye İlişkin Düşünceler’ alt ölçeği ile ölçülmüştür. Bu alt ölçekten alınan yüksek puan, kişide öfke duygusuna ilişkin düşüncelerin fazla olduğu anlamına gelir.

Suçluluk: Suçluluk, kişinin ahlaki değerlerine zarar verecek bir eylemde bulunmasını takiben yaşadığı olumsuz duyguları ve uğradığı zararları benliğine değil, hatalı olarak algıladığı davranışına atfetmesi sonucu yaşadığı bir duygudur (Bugay ve Demir, 2011). Bu araştırmada suçluluk duygusu, Sürekli Suçluluk ve Utanç Ölçeği (SSUÖ)’nin ‘Suçluluk’ alt ölçeği ile ölçülmüştür. Bu alt ölçekten alınan yüksek puan, suçluluk duygusunun kişide fazla olduğu anlamına gelir.

Utanç: Utanç, kişinin içe verdiği ahlaki kuralları çiğnediğini algıladığında benliğini olumsuz değerlendirmesi sonucu yaşadığı, kendini güçsüz ve değersiz hissettiği bir duygudur (Bugay ve Demir, 2011). Bu araştırmada utanç duygusu, Sürekli Suçluluk ve Utanç Ölçeği (SSUÖ)’nin ‘Utanç’ alt ölçeği ile ölçülmüştür. Bu alt ölçekten alınan yüksek puan, utanç duygusunun kişide fazla olduğu anlamına gelir.

Affetme: Affetme, odağında kişinin kendisini, başkalarını veya durumu affetmesi olan (Bugay ve Demir, 2010), affetmeyen olumsuz (öfke veya nefret gibi) bir duygunun, tersi (merhamet veya sevgi gibi) bir duygu ile yer değiştirmesi durumudur (Berry, Worthington, Parrott III, O’Connor ve Wade, 2001). Bu araştırmada affetme psikolojik özelliği, Heartland Affetme Ölçeği (HAÖ) ile ölçülmüştür. Bu ölçekten alınan yüksek puan, kişinin affetme psikolojik özelliğinin fazla olduğu anlamına gelir.

Bölüm 2

Araştırmanın Kuramsal Temeli ve İlgili Araştırmalar

Gestalt Terapi Kuramı ve Temel Kavramları

Gestalt terapi kuramsal çerçevesinde pek çok kavram bulunur. Mevcut araştırmada yer alan bitirilmemiş işler kavramı, Gestalt terapi kuramının temel kavramlarından biridir. Bitirilmemiş işler geçmişten kaynaklansa da kişinin şimdiki yaşantısını etkilemeye devam eder (Perls, 1969). Gestalt terapi bakış açısına göre, kişi geçmişte veya gelecekte değil, “şimdi ve burada” var olmalıdır.

Gestalt terapide şimdi çok önemlidir; çünkü geçmiş ve gelecekteki olayların kişinin üzerindeki etkisi ancak şimdi aracılığıyla görülebilir (Sharf, 2012). Terapide geçmişe takılıp kalmak, sorunları çözmeye çalışmış gibi görünmekten başka bir şey değildir (Erkmen, 1992). Perls (1969) ise, terapide tekniklerin yerine ilişkinin önemli olduğunu belirtir. Bu nedenle, Gestalt terapide şimdi ve burada yaşanan ben-sen ilişkisi temeldir (Voltan Acar, 2012). Gestalt terapistleri, kişinin şimdi ve buraya odaklanabilmesine yardımcı olmak için, kişiye: “Şu anda neyin farkındasın?” veya “Şu anda bedeninde neler oluyor?” gibi sorular sorabilir (Akkoyun, 2001). Bu şekilde, kişinin hem şimdi ve burada hakkında hem de aynı zamanda geçmişi ve geleceği hakkında farkındalık kazanması sağlanabilir. Geçmişteki bir olayı hatırlama, farkındalık kazanmak demek değildir; hatırlamanın kendisi şimdi olsa da hatırlanan şey şimdide değildir, geçmiştir (Yontef ve Simkin, 1989). Farkındalık ancak ilişkiler yoluyla, şimdi ve burada kazanılabilir.

Gestalt terapi kuramının önde gelen diğer bir kavramı ise farkındalıktır. Farkındalık, kişilerin başkalarıyla ve nesnelere olduğu kadar, kendileri ile temasta olmalarını ifade eder (Latner, 1992). Sills, Finch ve Lapworth'a (1998) göre, üç farkındalık kuşağı bulunur: iç kuşak, orta kuşak ve dış kuşak. İç kuşak, bedensel hisler ve duygulanımlar yoluyla; orta kuşak, hayaller, fanteziler ve düşünceler yoluyla; dış kuşak ise, beş duyu organı, konuşma ve hareket yoluyla kazanılan farkındalıktır. Dış kuşaktaki farkındalığa, temas işlevleri de denir. Kişinin ne konuştuğu ve duyduğu hakkındaki farkındalık bu kuşağa girer (Voltan Acar, 2012). Gestalt terapide önemli olan kişinin dış farkındalık kuşağından, orta ve iç farkındalık kuşağına doğru ilerlemesini sağlamaktır (Burley, 1998). Bu da en

değerli farkındalığın şimdi ve burada hissedilen, insanın kedisıyla ve diğerleriyle ilişkileri içinde yaşadığı duygulara ve bedensel hislere ilişkin olduğunu gösterir.

Gestalt terapistleri danışanlarının farkındalık düzeylerinin artmasına yardım ederler. Farkındalıkları artan danışanların geçmişin ve geleceğin etkilerinden kurtulup, şimdi ve burada var olmaları kolaylaşır (Sharf, 2012). Gestalt terapi kuramına göre, geçmiş ile şimdi arasındaki boşluk, “bitirilmemiş işler”; şimdi ile gelecek arasındaki boşluk ise “kaygı” olarak tanımlanır (Perls, 1969). Bitirilmemiş işleri ile kaygıları arasında sıkışıp kalan insan, anı yakalayamadığı için hayatı ıskalayabilir. Diğer bir ifadeyle, insanın gerçek potansiyelini kullanarak memnuniyet düzeyi yüksek bir hayat yaşayabilmesi için, olabildiğince şimdi ve burada var olması gerekir. Aksi halde, bitirilmemiş işler ve kaygılar sürekli artabilir ve böylece, insanın kendini gerçekleştirme olasılığı azalabilir.

Bitirilmemiş işler, geçmişe dönük zihinsel yoğunluğa neden olarak kişinin şimdi ve burada var olmasını zorlaştırır. Ünlü Rus psikolog Bluma Zeigarnik kişilerin eksik bıraktıkları işlere geri dönerek, bunları spontan biçimde bitirme eğiliminde olduklarını ifade eder (akt., Reeve, 2015). Bu durum, psikoloji alan yazınına “Zeigarnik Etkisi” (Zeigarnik Effect) olarak geçmiştir. Bluma Zeigarnik bu sonuca Viyana’da bir lokantada otururken garsonları gözlemleyerek ulaşmıştır. Garsonlar henüz tamamlamadıkları çok sayıda siparişi detaylı bir şekilde akıllarında tutabilmiştir; ancak, siparişler müşterilere verilip tamamlandıktan sonra, garsonlar bunları hatırlamakta zorlanmışlardır. Garsonlar, sürekli sipariş edilenleri müşteriye verilene kadar sürekli zihinlerinde listelemeye ve eksik olanın ne olduğunu bulmaya çalışırlar. Sipariş tamamlanıp müşteriye verildiğinde döngü artık tamamlanmıştır ve gestalt oluşmuştur. Böylece, garson başka bir müşterinin siparişini tamamlamaya odaklanır. Diğer bir açıdan bakıldığında, eğer garson tamamladığı siparişleri de aklında tutsaydı, henüz tamamlanmamış ve yeni gelecek siparişleri hatırlamak için zihni fazlaca zorlanırdı. Bu durum, Gestalt terapi kuramındaki zemin ve şekil (figure and ground) ilişkisini de vurgular: Normalde kişiler, her defasında zeminden bir nesneye odaklanıp, diğer nesneleri zemine iterler. Böylece, dikkat ve konsantrasyon gibi zihinsel yeterlilikler daha etkin kullanılarak, algının daha etkili yönetilmesi mümkün olur. Aksi durumda, kişinin zihinsel karmaşa yaşaması söz konusudur.

Gestalt terapi kuramına göre, kişilerin eğer bitirilmemiş işleri varsa, bitirilmemiş işlerini bitirme sancısı çektikleri kabul edilir. Kişiler bitirilmemiş işlerini bitirene kadar, bir anlamda bitirilmemiş işlerin esareti altındadır. Polster ve Polster (1973), bitirilmemiş işler hakkında şunları söylemiştir (s.36): “İnsanların çoğu, bitirilmemiş durumlar için geniş bir kapasiteye sahiptir. İyi ki de öyledir, çünkü her insan yaşam süresince fazla sayıda bitirilmemiş iş biriktirir. Bazıları bu biriken işlere olabildiğince tahammül edebilse dahi, bitirilmemiş işler biriktikçe tamamlanmayı bekleyip dururlar; yeterince güçlü olduklarında, kişinin zihnini işgal ederek, saplantılı davranışlara, aşırı ihtiyatlılığa, baskıcı enerjiye ve benliği tahrip eden etkinliklere yol açarlar”. Buradan hareketle, kişilerin sağlıklı bir yaşam sürdürebilmeleri için; bitirilmemiş işlerinin olabildiğince farkına vararak bunları tamamlamak için fırsatlar araması, bulması ve bunları değerlendirmesi gereklidir.

Polster ve Polster’a (1973) göre, Gestalt terapi için bütüncüllük (holizm) önemlidir. Kişinin geçmişten geleceğe tüm varlığıyla bütünlüğünü sağlayan şimdi ve buradaki farkındalığıdır. Farkındalık, kişinin yaşadığı olayların yapısının daha iyi anlaşılmasını sağlar (Harman, 1996). Farkındalık sayesinde, bütünü meydana getiren parçalar önce ayrıştırılır ve daha sonra bunlar anlamlı bir bütünü oluşturmak için yeniden bir araya getirilir (Kogan, 1990). Hem bütünün incelenmesi için parçalara ayrılmasında, hem de parçaların yeniden birleştirilmesinde direnç ortaya çıkabilir (O’Leary ve Nieuwstraten, 2000). Kişinin dirençlerinin neler olduğunun ve bunların nasıl oluştuğunun farkına varabilmesi önemlidir.

Direnç ve transferans, bitirilmemiş işlerin önemli göstergeleridir (Oldham, Key ve Starak, 1988). Örneğin, eğer kişi karşısındakini geçmişte sorun yaşadığı bir diğer kişiye benzettiği için üzüyorsa, bu doğal olarak benzetilen kişi ile bitirilmemiş işlerin varlığına işarettir. Öyleyse, transferans ile baş etmek için bitirilmemiş işlerin bitirilmesi gereklidir. Perls (1969, s.83), “En önemli bitirilmemiş iş, değişime dirençtir” demiştir. İnsanlar sürekli değişerek gelişen varlıklardır. Değişmeye karşı direnç gösteren kişiler kendi gelişimlerini bloke ederler (Corey, 2013). Direnç nedeniyle sindirilmediği için giderilmeyen ihtiyaçlar ve bütünleşmeyen parçalar, kişinin sağlıklı gelişimini sekteye uğratır; bu nedenle, bitirilmemiş işleri bitirmek, direnç ve transferans ile baş etmede önemlidir ve gereklidir (Voltan Acar, 2015). Bunun tersi de geçerlidir: Direnç ve transferans ile

ilgili farkındalıklar, kişinin bitirilmemiş işlerini bitirmesine yardımcı olur. Psikolojik danışma ve psikoterapi süreçleri, bu açıdan çok değerli fırsatlardır.

Gestalt terapide en büyük bitirilmemiş iş olarak kabul edilen direnç, kuramın bir başka temel kavramıdır. Kişinin bütünlüğünün sağlanabilmesi için direncin mutlaka kırılması gereklidir (Perls, 1969). Kişiler özellikle olumsuz duygularıyla yüzleşmekten kaçınma eğiliminde olduğundan, kişilerin olumsuz duygularıyla bütünleşmesini engelleyen dirençler meydana gelir (Corey, 2013). Öfke, öfkeye kaynaklık eden birincil duygular, suçluluk ve utanç gibi duygular bunlara örnek olarak verilebilir. Bütünün parçaları olan duyguların, düşüncelerin ve davranışların bastırılarak zemine itilmesi, yaşamda olduğu gibi terapi sürecinde de direnç olarak ortaya çıkar; düşünce ve duyguların ifade edilmesi, bastırılan davranışların eyleme dökülmesi, bir diğer ifadeyle, zeminde asılı kalanların şekle getirilerek bitirilmemiş işlerin bitirilmesi, aynı zamanda kişinin dirençleriyle baş edebilmesidir (Iaculo, 2007). Benzer şekilde, bitirilmemiş işler organizmanın hazımsızlığıdır (Latner, 1986). Bütünleşilmeyen parçalar sindirilirse; bir başka deyişle, dirençlerle baş edilirse, kişinin hazımsızlığı giderilir. Böylece, kişinin ihtiyaçları karşılanır, dirençleri kırılır ve böylece bütünleşmediği parçalar ile bütünleşmesi sağlanır.

Kişilerin çok çeşitli bitirilmemiş işleri olabilir. Bitirilmemiş işlerin önemli göstergelerinden birisi, kişinin geçmişte yaşaması; bir diğer ifadeyle, şimdi ve burada var olmasının zorlaşmasıdır. Bitirilmemiş işler arasında en çok huzursuzluk verenler, kişinin kendisi için önemli diğer kişilerle geçmişten bugüne yaşadıklarıdır (Zinker, 1998). Örneğin, kişinin aile üyeleri tarafından yeterince ilgi görmemesi; kabul, sevgi ve takdir gibi ihtiyaçlarının karşılanmaması, küsererek iletişimin kesilmesi gibi durumlar bitirilmemiş işlerin önemli kaynakları sayılabilir (Latner, 1986). Aile içi ilişkiler dışında, kişilerin örneğin mahalle, okul, iş ve diğer sosyal çevrelerindeki ilişkilerinden kaynaklanan başka önemli bitirilmemiş işleri de olabilir.

Hiç karşılanmamış veya eksik bırakılmış fiziksel, psikolojik, her türlü ihtiyaç bitirilmemiş işlere yol açabilir. Örneğin, kabahatli olduğu halde özür dilememek, ayrılıklar ve diğer kayıplar sonrası vedalaşmayı istediği halde vedalaşmamak, yapılan iyiliklere teşekkür etmeyi istediği halde teşekkür etmemek gibi eksik bırakılan ihtiyaçlar bitirilmemiş işleri oluşturur, çünkü bunlar beraberinde yoğun bir olumsuz duygu yükü taşırlar ve bireyin anda var olmasına engeldirler. Bunun gibi kişinin eksik kalmış türlü ihtiyaçları, geçmişe yönelik “keşke” (I wish I could) ile

başlayan ifadelerden anlaşılabilir; bu ifadeler gestalt'ın tamamlanmadığının bir işaretidir (Polster ve Polster, 1973). Şu halde, kabahatleri nedeniyle özür dileyen, ayrıldıklarıyla vedalaşabilen, iyiliklere teşekkür eden; dolayısıyla, geçmişe yönelik keşke'leri az olan kişilerin bitirilmemiş işlerinin az olması beklenir. Benzer şekilde, borçlarını ödemiş, iade etmesi gerekenleri vermiş, alacaklarını almış; diğer bir ifadeyle, nesnelere takılmamış kişilerin bitirilmemiş işleri de az olur. Aksi halde, bitirilmemiş işleri biriken kişilerin olumsuz duygu yükleri artar.

Kişilerin özellikle duygusal ihtiyaçları karşılanmaz veya eksik bırakılır ise önemli bitirilmemiş işler ortaya çıkabilir. Bitirilmemiş işlerin önemli bir kaynağı, kişinin içinde ukte kalan yoğun duygularıdır (Sills, Fish ve Lapworth, 1998). Bitirilmemiş işler, ifade edilmemiş dargınlık, kaygı, hüzün, terk edilme, nefret gibi olumsuz; şükran, aşk, sevinç, coşku, heyecan gibi olumlu her türlü duyguyu içerebilir (Corey, 2013). İfade edilmeyerek kişinin içinde kalan her türlü duygusu, ifade edilene kadar kişinin içinde bitirilmemiş iş olarak var olmaya devam eder (Voltan Acar, 2015). Öyleyse, olumlu veya olumsuz duygularını ifade etme güçlüğü olan kişilerin bitirilmemiş işlerinin de fazla olması beklenir.

Pişmanlık duygusu bitirilmemiş işlerin en önemli göstergelerindendir. Eğer kişi pişmanlık yaşıyorsa, ya yapmak istediği bir işi hiç yapmamıştır ya da yaptığı bir işi eksik veya yanlış yapmıştır (Reeve, 2015). Bir pişmanlık yaşanıyorsa, her halükârda gestalt tamamlanmamıştır. Dolayısıyla, hissedilen pişmanlık duygusu bitirilmemiş işlere işaret eder. Kişilerin en yoğun yaşadığı pişmanlıklardan biri ise yetenekleri ile ilgili pişmanlıklarıdır. Yetenekler, kişinin kendini gerçekleştirme yollarıdır (Kuzgun, 2017). Geçmişten bugüne yeteneklerinin farkında olmayan; farkında olduğu halde yeteneklerini geliştirmeyen ya da kullanmayan kişiler, "iyi ki yaptım" yerine "keşke yapsaydım" diyenlerdir. Benzer şekilde, içinde bulunduğu koşullardan sürekli şikâyet eden, koşullarından memnun olmadığı halde koşullarını değiştirmek için yeterince çaba göstermeyenler de pişmanlıkları fazla olanlardır.

Bitirilmemiş işlerin diğer bir göstergesi, haksızlığa uğradığını düşünmekten kaynaklanan yıkıcı duygulardır. Haksızlığa uğradığını düşünen insan, haksızlığın kaynağına karşı nefret, kin, düşmanlık gibi yıkıcı duygular hisseder (Reeve, 2015). Örneğin, bir öğrenci girdiği sınavdaki başarısızlığının sorumluluğunu o sınavı hazırlayan hocasına yüklerse, büyük olasılıkla hocasına karşı yıkıcı duygular hisseder. Eğer öğrenci düşünce ve duygularını şimdi ve burada yaşayarak ifade

etmezse ve durumu deęiřtirmek için eyleme geçmezse, bunlar hocasıyla arasında bitirilmemiş iş olarak kalır. Özetle, yaşadığı olumsuzlukların nedenlerini kendisine, başkasına, dünyaya; her nereye yüklüyorsa, kişinin onunla ilgili düşünce ve duygularını ifade ederek bitirilmemiş işlerini bitirmek için eyleme geçmesi gerekir.

Gestalt terapi kuramına göre, kişi ihtiyaçlarını karşılamadığında veya duygularını ifade etmediğinde olduğu gibi, yapmak istediği bir işe başlamadığında veya başlayıp bitirmedeğinde; diğer bir deyişle, işlerini ertelediğinde kişinin gestalt'ı tamamlanmamış olur (Perls, Heferline ve Goodman, 1951). Tamamlanmamış gestalt ya tamamlanmak üzere açık kalır ya da tamamlanmadan eksik bir şekilde kapatılır; böylece, sabit (fixed) gestalt meydana gelir (Perls, 1969). Gestalt'ın sabit hale gelmesi, doğal ve spontan tepkilerin ortaya çıkmasına engel olur; bu nedenle, kişi şimdi ve burada tam anlamda var olamaz (Greenberg ve Malcolm, 2002). Öyleyse, şu veya bu şekilde bir işe başlamayı veya başladığı bir işi tamamlamayı erteleyen kişilerin bitirilmemiş işlerinin fazla olması beklenir.

Bitirilmemiş işler kendilerini rüyalarda da gösterebilir, çünkü Gestalt terapi kuramının önde gelen ismi Fritz Perls (1969, s.145) rüyaların önemini: "Rüyalar kişinin varlığının en spontan ifadeleridir ve kişinin varlığına ilişkin sorunlar en berrak şekliyle rüyalarda kendini gösterir" şeklinde ortaya koymuştur. Rüyaların içerikleri, tarzları ve sıklıkları çok çeşitli olabilir. Latner'a (1992) göre, içeriğini ne oluşturursa oluşturursun, spontan bir şekilde ortaya çıkan rüyalar, kişinin uyanık halden daha fazla farkındalık yaşamasını sağlayabilir. Rüyaların bazıları günlük olaylar ile ilgilidir; bazen o gün etkisinde kalınan kişiler, nesnelere, yerler, haberler, bireysel veya toplumsal olaylar hemen o günün sonunda görülen rüyalara konu olabilir; bazı rüyalar geleceğe ilişkin hayallere, beklentilere veya kaygılara ilişkindir; rüyaların bazıları ise geçmişle ilişkilidir ve aralıklarla veya sürekli tekrar edebilir (Fantz, 1998). Geçmişle ilişkili tekrar eden rüyalar, kişinin bitirilmemiş işlerinin işaretleri olabilir. Bu nedenle, böyle tekrarlayan rüyalara ilişkin farkındalığın artması bitirilmemiş işlerin anlaşılması açısından oldukça önemlidir.

Temas ve temas engelleri, Gestalt terapinin diğer önemli kavramlarıdır. Kişilerin yaşamlarını sürdürebilmek ve ihtiyaçlarını karşılayabilmek için, kendileriyle ve çevreleriyle sürekli temas halinde olmaları gerekir. Kişinin, kendisi ve çevresiyle sağlıklı veya sağlıklı temas kurması, temas engelleriyle açıklanır (Voltan Acar, 2012). Temas engelleri sağlıklı veya sağlıklı olabilir; sağlıklı temas

engelleri farkındalıkla yaşananlardır (Tagay, 2010). Bitirilmemiş işleri fazla olan kişiler şimdi ve burada yeterince var olamadığından, onlarda daha çok sağlıksız temas engelleri ortaya çıkar. Örneğin, böyle kişiler karşılanmayan yoğun duygusal ihtiyaçlarının ağırlığı altında ezilerek temastan kaçınabilir, kendilerini yalnızlığa itebilir ve böylece sağlıksız 'soyutlanma' temas engeli oluşur. Bunun tam tersi, 'sınırların yokluğu' temas engeli de meydana gelebilir. Öyle ki, bitirilmemiş işleri nedeniyle rahatsızlık yaşayan kişiler, özerk ve bağımsız olmaya değil, başkalarına bağımlı bir şekilde yaşamaya yönelebilir. Bu da bir çeşit farkındalıktan kaçış; bir diğer deyişle, bitirilmemiş işleri şekle alamama ve zeminde bırakma durumudur.

'İçe verme' temas engeli de bitirilmemiş işler ile ilişkilidir; çünkü, 'içe verme' temas engelinde organizma, bir şeyi kendisine alır ama bununla bütünleşemez (Voltan Acar, 2012). Bir diğer ifadeyle, yaşanan olay organizma tarafından sindirilemediğinden, hazımsızlık ortaya çıkar. Bu durumda kişi, sağlıksız içe vermeleriyle ilgili rahatsızlık yaşar; ancak, bunları ifade edemez. Bitirilmemiş işler de bu ifade edilmeyen duygulardan ve düşüncelerden, bütünleştirilmeyen parçalardan ve karşılanmayan ihtiyaçlardan meydana gelir. Kişi bazen 'içe verme' yerine, bunun tam tersi olan 'dışa yansıtma' temas engeline sahiptir. Bu sefer, kabullenilmeyen parçalar dışarıya yansıtılarak bütünleşmeden uzaklaşılır (Tagay, 2010). Bitirilmemiş işlerin göstergelerinden olan, rüyaların ve transferansın temel mekanizmasını bu 'dışa yansıtma' temas engeli oluşturur.

Bitirilmemiş işler, kişinin şimdi ve buradaki farkındalığını sekteye uğrattığından, sağlıksız 'yön değiştirme' temas engeli de meydana gelebilir. Sağlıksız 'yön değiştirme' temas engelinde, kişi neyi nasıl yaptığının farkında değildir (Tagay, 2010). Bitirilmemiş işleri olan insanın zihni geçmişiyile meşgul olduğundan, şimdi ve burada neler olup bittiğini tam olarak fark edemeyebilir, kendisine verilen selamlara karşılık vermeyebilir veya tanıdığı kişileri görmezden gelebilir. Sağlıksız 'yön değiştirme' temas engeline sahip kişiler, dikkatlerini toplamakta ve bir işe konsantre olmakta zorluk yaşayabilirler; çevresindekiler tarafından dalgın veya kafası karışık olarak algılanabilirler.

'Kendine çevirme' temas engeli de bitirilmemiş işlerle ilgili olabilir. Bitirilmemiş işleri fazla olan kişi, kendisiyle öylesine meşguldür ki, duygusunu karşı tarafa ifade etmek yerine içine atabilir. Dolayısıyla, bitirilmemiş işleri çok olan kişiler duygularını ifade etmeyerek, kendi ihtiyaçlarının farkında olmayarak sürekli

bitirilmemiş işler biriktirirler. Bu kişilerde zamanla psikosomatik tepkiler ortaya çıkabilir (Voltan Acar, 2012). Hatta, böyle kişiler gittikçe o kadar zor bir duruma gelebilirler ki, sonunda sağlıklı 'duyarsızlaşma' temas engeli ortaya çıkabilir. Öyle ki; karşılanmayan ihtiyaçlarının, ifade edilmeyen duygularının yükü altında ezilen kişiler bütün duyumsamalarını kapatarak tepkisiz hale gelebilir. Örneğin, travma etkisinde olanlar, sağlıklı 'duyarsızlaşma' yaşarlar; çünkü yaşadıkları yıkıcı olayın etkisiyle duygularını kontrol edemez ve ihtiyaçlarını karşılayamazlar (Tagay, 2010). Bu kişiler zihinsel açıdan dağılmış haldedirler, benliklerini oluşturan parçaları bir araya getirerek bütünleşemezler. Bir diğer deyişle, bu kişiler şimdi ve burada yeterince var olamazlar; çünkü, şekil ve zemin sürekli değişir.

Görüldüğü üzere, Gestalt terapinin tüm temel kavramları birbiriyle ve dolayısıyla bitirilmemiş işler ile çok yakın ilişki içindedir. Bitirilmemiş işlerin çokluğu, farkındalığın azlığına işaret eder ve farkındalığın azlığı, sağlıklı temas engellerinin arttığına göstergesidir. Tüm temas engelleri şöyle veya böyle bitirilmemiş işler ile ilgilidir. Bitirilmemiş işler, şekle getirilmesi gerekenlerin zeminde takılıp kalmasıdır ve bunlar yüzünden kişi şimdi ve burada olmakta güçlük çeker. Özetle, bitirilmemiş işler bitirilmedikçe gestalt tamamlanmaz.

Bitirilmemiş İşler Kavramı ile İlgili Araştırmalar

Bitirilmemiş işler kavramıyla ilgili az sayıda araştırma olduğu görülmüştür. Bitirilmemiş işler ile ilgili rastlanılan araştırmalara bakıldığında, çoğunun deneysel modelde olduğu belirlenmiştir. Araştırmalarda daha çok, Gestalt terapi uygulamalarında kullanılan bazı "bitirilmemiş işler ile baş etme" tekniklerinin etkililiğinin sınındığı anlaşılmıştır. Bitirilmemiş işler ile ilgili bulunan ilk çalışmalar Bluma Zeigarnik'in bireyler ve gruplar üzerine deneysel çalışmalarıdır; Zeigarnik, bu çalışmaları sonucunda kişilerin eksik bıraktıkları işlere tekrar geri dönerek bunları tamamlamaya çalıştıkları sonucuna ulaşmıştır (akt., Reeve, 2015). Zeigarnik'in ilgili çalışmaları Gestalt terapi kuramına önemli katkılar sağlamıştır.

Bitirilmemiş işlerin bitirilmesiyle ilgili bir araştırmada, 12 kişinin katıldığı Gestalt grup terapisinde boş sandalye tekniği kullanılmış, bu tekniğin bitirilmemiş işleri bitirmede kişilere yardımcı olduğu bulunmuştur (Greenberg, Elliott ve Lietaer, 1994). Boş sandalye tekniğinde karşılıklı iki sandalyenin birinde danışan oturur, diğer sandalye ise boştur; danışan, boş sandalyeye aralarında bitirilmemiş işleri

olan kişinin oturduğunu varsayarak onunla konuşur ve bitirilmemiş işlerini bitirmek üzere kendini ifade eder (Voltan Acar, 2012). Boş sandalye tekniğinin, bitirilmemiş işleri bitirmede etkili olduğunu gösteren başka terapi araştırmaları da mevcuttur (Greenberg ve Foerster, 1996; Greenberg ve Malcolm, 2002; Greenberg, Warwar ve Malcolm, 2008; Malcolm, 1999; Palvio ve Greenberg, 1995).

Shahar ve diğerlerinin (2012) bir araştırmasında, dokuz kişinin katıldığı kısa süreli duygu-odaklı (emotion-focused) grup terapisinde, katılımcıların ilişkilerinde ifade etmedikleri duygularını ifade etmesi amacıyla diyalog tekniği kullanılmıştır. Bulgulara göre, diyalog tekniğinin bitirilmemiş işlerin bitirilmesinde oldukça etkili olduğu sonucuna ulaşılmıştır. Diyalog ve boş sandalye teknikleri, günümüzde Gestalt terapi uygulamalarında bitirilmemiş işlerin bitirilmesi amacıyla sıkça kullanılan oldukça etkili tekniklerdir.

Besim (2017), 464 kişinin katıldığı “Üniversite Öğrencilerinde Affetme, Bitirilmemiş İşler ve Öfke” başlıklı yüksek lisans tez çalışması kapsamındaki araştırmasında bitirilmemiş işler ile öfke ve affetme arasındaki ilişkileri incelemeyi amaçlamıştır. Bu çalışmada, araştırmacı bitirilmemiş işleri: 1) “Keşke sözcüğünü kullanma”, 2) “İçimde kalan durumların (uktelerimin) olması”, 3) “Olumlu ya da olumsuz duyguları ifade edememe” maddelerini 1 ile 10 arasında derecelendirdiği bir ölçekte değerlendirerek belirlemeye çalışmıştır; ancak, bitirilmemiş işlerin bu üç madde kullanılarak ölçülemeyeceği sonucuna varılmıştır.

Bu bölümde yer alan araştırmalar incelendiğinde, bitirilmemiş işlerin bitirilmesinin kişilerin olumsuz duygularının azalmasına yardımcı olduğu ve bitirilmemiş işleri azalan kişilerin diğerlerine göre daha affedici kişiler haline geldiği söylenebilir. Araştırma bulgularına göre, bitirilmemiş işlere en çok eşlik eden duygular: haksızlığa uğrama, incinme, anlaşılmama gibi öfkeye kaynaklık eden birincil duygular ile öfkenin kendisi, pişmanlık, suçluluk ve utanç duygularıdır. Buradan yola çıkarak, kişilerin bitirilmemiş işlerinin bu ve benzeri duygulara kaynaklık ettiği ve bitirilmemiş işleri fazla kişilerin kendilerini, başkalarını ve durumları affetmekte zorlandıkları söylenebilir.

Öfke, Suçluluk, Utanç ve Affetme ile İlgili Araştırmalar

Bu bölümdeki araştırmalar seçilirken, üniversite öğrencilerinin katılımcı olduğu ve yaklaşık son 30 yıl içerisindeki araştırmalar olmasına dikkat edilmiştir.

Ayrıca, arařtırmaların mevcut arařtırmanın deęiřkenlerini ve yakın iliřkide olduęu dūřünölen psikolojik iyilik hali, öz-yeterlik, stres, takıntılı-saplantılı davranıřlar, kaygı, depresyon gibi önemli bazı deęiřkenleri içermesine özen gösterilmiřtir.

Öfke ile ilgili arařtırmalar. Öfke ile ilgili arařtırmalarda öfkenin psikolojik saęlık açısından ne kadar önemli olduęu görölmüřtür. Deffenbacher, Story, Stark, Hogg ve Brandon (1987) üniversite öęrencilerinden oluřan 30'ar kiřilik iki grubun karřılařtırılmasında, öfke düzeyinin dūřürölmesinde "sosyal beceri geliřtirme" ve "gevřeme" müdahalelerinin etkili olduęunu bulmuřtur. Bu çalıřmada sosyal beceriler altında, "duyguları ifade etme becerileri" de yer almıřtır; duygularını etkili bir řekilde ifade eden kiřilerin öfke düzeylerinde belirgin bir azalma saptanmıřtır.

Thomas ve Williams (1991) ise arařtırmasında stres, genel saęlık ve öfke arasındaki iliřkileri incelemiřtir. Arařtırmaya katılan 720 üniversite öęrencisinin genel saęlık durumundaki olumsuzlukların, stres ve öfke düzeyleri ile yordanmadıęı, ancak aralarında anlamlı iliřki bulunduęu belirlenmiřtir. Bununla beraber, öfkesi fazla kiřilerin daha stresli bir yařam sürdürdükleri ortaya çıkmıřtır.

Özer (1994) 296 lise ve üniversite öęrencisinin katıldıęı arařtırmasında öfke, kaygı ve depresyon eęilimlerinin temelinde yatan dūřünce biçimlerini belirlemeyi amaçlamıřtır. Arařtırma sonuçlarına göre, lise öęrencilerinin üniversite öęrencilerine kıyasla daha fazla öfkelenme yatkınlıęı olduęu ortaya çıkmıřtır. Ayrıca, her iki grupta da öfke eęilimi yüksek bireylerin kaygı ve depresyon eęilimlerinin dięerlerine göre daha yüksek olduęu saptanmıřtır. Arařtırmada, öfkenin temelinde en çok yatan dūřünce biçiminin: "bařkalarının gözündeki benlik deęerinin azalmaması için hata yapılmaması gereklilięi" olduęu ortaya çıkmıřtır.

Bilge'nin (1997) "Eęitim Bilimleri Öęrencilerinin Sürekli Kızgınlık Düzeyleri ve Kızgınlıklarını İfade Biçimlerinin Bazı Deęiřkenler Açısından İncelenmesi" bařlıklı 321 kiřinin katıldıęı arařtırmasında, cinsiyet, yerleřim yeri, sosyo-ekonomik düzey gibi deęiřkenlere göre kızgınlık düzeylerinin farklılařmadıęı bulunmuřtur. Whiteside ve Abramowitz (2004) takıntılı-saplantılı (obsessive-compulsive) belirtiler ile öfke ifade tarzları arasındaki iliřkiyi 356 üniversite öęrencisi ile arařtırmıřtır. Arařtırmanın sonuçlarına göre, takıntılı-saplantılı belirtileri fazla olan kiřilerin, öfkeyi daha çok içe atma eęiliminde oldukları görölmüřtür. Öfkeyi içe atarak ifade etmemenin, bitirilmemiř iřleri oluřturduęu

söylenbilir. Yazgan (2007) 332 üniversite öğrencisi ile öfke ifade biçimleri ile tolerans düzeyleri arasındaki ilişkileri araştırmıştır. Öfkesini içe atmak yerine, dışa yansıtan katılımcıların, tolerans düzeylerinin daha yüksek olduğu araştırma sonucunda bulunmuştur. Ayrıca, katılımcıların tolerans düzeyleri yükseldikçe daha az öfke yaşadıkları ve öfkelerini daha fazla kontrol edebildikleri anlaşılmıştır.

Ağaoğlu (2012) kişilerin cinsiyet, psikolojik iyilik hali ve öz yeterlik değişkenlerine göre sürekli öfkelerinin nasıl farklılaştığını araştırmıştır. Bu araştırmaya 709 üniversite öğrencisi katılmıştır. Araştırma sonucunda, öz yeterlik ve psikolojik iyilik hali değerleri düşük kişilerin daha fazla öfke yaşadıkları; cinsiyetler arasında anlamlı bir farklılık bulunmadığı belirlenmiştir. Park, Enright, Essex, Zahn-Waxler ve Klatt (2013), öfkesi yüksek kişilerin affediciliklerinin diğerlerine göre daha düşük olduğunu bulmuştur. Araştırmaya 48 Güney Koreli üniversite öğrencisi katılmıştır. Öfkesi yüksek katılımcıların kendilerine ve başkalarına düşmanca, saldırganca hisler besledikleri bulunmuştur.

Bu bölümdeki araştırmalara bakıldığında, öfkesini ve öfkeye kaynaklık eden birincil duygularını ifade etmeyerek bitirilmemiş işleri bulunan kişilerin önemli psikolojik sorunlar yaşayabildiği anlaşılmıştır. Bu sorunlar arasında, örneğin kronik stres, depresyon, takıntılı-saplantılı davranışlar, madde kullanımı gibi sorunlar yer almıştır. O halde, öfke ile bitirilmemiş işler arasında yakın ilişki olduğu söylenebilir.

Suçluluk ve utanç ile ilgili araştırmalar. Bu kapsamdaki araştırmalar incelendiğinde, suçluluk ve utanç duygularının genellikle bir arada araştırıldığı saptanmıştır. Örneğin, suçluluk ve utanç ile ilgili Tangney ve diğerleri (1992)'nin 495 üniversite öğrencisinin katıldığı araştırmaları sonucunda, bu iki duygunun düşmanlık ve kin gibi duygularla farklı ilişkileri olduğu belirlenmiştir. Buna göre, suçluluk duygusunu daha yoğun yaşayan katılımcıların, düşmanlık ve kin gibi duyguları daha az yaşadıkları bulunmuştur. Bununla beraber, suçluluktan bağımsız utanç duygusunun öfke, şüphe, kin gütme, sinirlilik ve düşmanlık gibi olumsuz duygular ile olumlu yönde anlamlı ilişkiler gösterdiği saptanmıştır.

Tangney ve diğerlerinin (1996) bir başka araştırmasında 427 üniversite öğrencisinin kendine dönük düşmanlık, kendini affedememe, düşük benlik saygısı gibi olumsuz durumlarının suçluluk ve utanç ile ilişkili olduğu bulunmuştur. Suçluluk ve utanç duyguları karşılaştırıldığında ise, suçluluğun benlik açısından

daha az tehdit oluşturduğu ve daha az öfkeye yol açtığı belirlenmiştir. Empati düzeyleri açısından da suçluluğu yüksek kişilerin utancı yüksek bireylere göre daha empatik tutuma sahip oldukları anlaşılmıştır.

Tangney ve diğerlerinin (1998) başka bir araştırmasında ise, benlik uyumsuzlukları (self-discrepancies) ile suçluluk ve utanç duyguları arasındaki ilişkiler incelenmiştir. 229 üniversite öğrencisinin katıldığı bu çalışmada, utanç eğiliminin bütün benlik uyumsuzlukları ile olumlu yönde anlamlı bir ilişkiye sahip olduğu belirlenmiştir. Suçluluk ise benlik uyumsuzlukları ile daha az ilişkili bulunmuştur. Bu bulgular, suçluluk duygusunun benlik açısından utanca göre daha az tehdit edici olduğunu destekler niteliktedir.

Özbayrak'ın (2006) 190 üniversite öğrencisi ile olan bir çalışmada, en hoş olmayan duygu sıralamasında utanç duygusunun üst sıralarda yer aldığı görülmüştür. Araştırma bulguları ayrıca utanç ve suçluluk deneyimlerinin en çok ev ve okul gibi sık bulunulan ortamlarda; utancın en çok eş-dost-arkadaş ile birlikteyken ve kalabalık arasındayken; suçluluğun ise en çok eş-dost-arkadaş ile birlikteyken ve yalnızken yaşandığını ortaya koymuştur. Ayrıca, suçluluk duygusunun utanç duygusuna göre daha sık yaşandığı ortaya çıkmıştır.

Şahin (2007) ailelerin farklı çocuk yetiştirme tarzlarının, benlik düzenleme süreçlerinin suçluluk ve utanç duygularıyla ilişkisini incelemiştir. 300 üniversite öğrencisiyle olan bu çalışmada, demokratik çocuk yetiştirme tarzı arttıkça utanç eğiliminin, otoriter çocuk yetiştirme tarzı arttıkça suçluluk eğiliminin fazlaştığı görülmüştür. Ayrıca, genel ideal benlik farklılıkları arttıkça, utanç eğiliminin; kendi ve diğeri benlik farklılığı arttıkça suçluluk eğiliminin fazlaştığı gözlenmiştir.

Motan'ın (2007) 250 üniversite öğrencisinin katıldığı çalışmada öncelikle suçluluk ve utanç duygularının tanınması konusunda yardımcı olan sözsüz, bedensel veya durumsal ipuçları sınanmıştır. Daha sonra, bu ipuçları yardımıyla belirlenen suçluluk ve utanç duyguları ile psikopatolojik durumlar arasındaki ilişkiler ortaya koyulmuştur. Bu çalışma sonucunda suçluluk ve utanç duygularının psikopatolojideki önemini ortaya çıkaran bulgular elde edilmiştir.

Akbağ ve Erden-İmamoğlu (2010), sosyal cinsiyet ve bağlanma stillerinin utanç, suçluluk ve yalnızlık duygularını yordama gücünü incelemiştir. Araştırmaya 360 üniversite öğrencisi katılmıştır. Araştırmada, kızların erkeklere göre daha fazla

utanç yaşadıkları; güvenli bağlanmanın yalnızca utanç duygusunu, kayıtsız bağlanmanın ise hem utanç hem suçluluk duygularını yordadığı görülmüştür.

Deniz (2016) ise, üniversite öğrencisi gençlerin bağlanma stilleri ile çocukluk istismarı yaşantıları ve suçluluk-utanç arasındaki ilişkileri incelemiştir. Araştırmaya 556 üniversite öğrencisi katılmıştır. Araştırma bulguları, utanç duygusunun korkulu bağlanma stili ile olumlu yönde, güvenli bağlanma stili ile olumsuz yönde anlamlı ilişkiye sahip olduğunu ortaya çıkarmıştır.

Üniversite öğrencilerinin katılımcı olduğu, suçluluk ve utanç ile ilgili bu bölümde yer alan araştırmalar incelendiğinde, suçluluk ve utanç duygularının bitirilmemiş işler ve çeşitli psikolojik sorunlar açısından ne kadar önemli olduğu anlaşılmıştır. Ayrıca, suçluluk ve utançın birbiriyle yakından ilişkili ama özellikle sosyal bağlam açısından birbirinden ayrılan duygular olduğu görülmüştür. Bu açıdan, utanç daha çok benlik (self) açısından önemliyken, suçluluk ilişkisel boyutta daha önemli bir duygudur denilebilir. Gestalt terapi kuramına göre, en önemli bitirilmemiş işler yakın sosyal ilişkiler ile ilgili olanlardır. Öyleyse, suçluluğun utanca göre, bitirilmemiş işlerle daha yakın ilişkide olabileceği söylenebilir.

Affetme ile ilgili araştırmalar. Affetme ile ilgili üniversite öğrencilerinin katıldığı araştırmalar incelendiğinde, affetmenin pek çok psikolojik özellik ile ilişkilerinin araştırıldığı saptanmıştır. Ayrıca, affetme ile ilgili araştırmalar özellikle son on yılda yoğunlaşmıştır. DeYoung (2009) araştırmasında öz-sever (narsist) kişilik özelliklerine sahip olanlar ile kaçınmacı (avoidant) kişilik özelliklerine sahip öğrencilerin affetme ve öz alma düzeylerini karşılaştırmıştır. Araştırma kapsamında 470 üniversite öğrencisinden elde edilen bulgulara göre, normal ve kaçınmacı kişilik özelliklerine sahip katılımcılar ile karşılaştırıldığında narsist özelliğe sahip katılımcıların öz alma düzeylerinin önemli ölçüde yüksek düzeyde olduğu; affedicilik eğilimlerinin ise daha düşük bir düzeyde olduğu belirlenmiştir.

Bugay ve Demir (2011) affetme ile ilgili araştırmalarında, hataya ilişkin özellikler ile affetme davranışı arasındaki ilişkinin anlaşılmasını amaçlamıştır. Bu araştırmada, hataya ilişkin özelliklerin başkalarını affetmeyi ne kadar yordadığı incelenmiştir. Araştırmanın 376 üniversite öğrencisinden elde edilen bulgularına göre; hataya ilişkin özelliklerin affetmeyi etkilediği görülmüştür. Sonuçlar arasında en dikkat çekici olanı ise, üniversite öğrencilerinin en çok ailesel konularda yapılan

hataları affetmede zorluk yaşadıkları bulgusudur. Bununla birlikte, arařtırmada “hatanın büyüklüğü, hatayı kimin yaptığı, hatanın yol açtığı sonuçlar, hatadaki sorumluluk ve hata sonrası özür dilenmesi” gibi etkenlerin, başkalarını affetme ile anlamlı düzeyde ilişkili olduğu sonucuna ulařılmıştır.

Çardak (2012) arařtırmasında, üniversite öğrencilerine yönelik hazırlanan “Affedicilik Eğilimini Artırmaya Yönelik Psiko-Eğitim Programı” ’nın üniversite öğrencilerinin belirsizliğe tahammülsüzlük, psikolojik iyi oluş, öfke kontrolü ve sürekli kaygı düzeyleri üzerindeki etkilerini incelemiştir. Arařtırmada 30 üniversite öğrencisinden elde edilen bulgulara göre, belirsizliğe tahammülsüzlük ve sürekli kaygı ile affedicilik arasında olumsuz yönde anlamlı; psikolojik iyi oluş ve öfke kontrolü ile affedicilik arasında ise olumlu yönde anlamlı ilişkiler bulunmuştur. Ayrıca arařtırma sonuçları, affedicilik eğilimini artırmaya yönelik hazırlanmış olan psiko-eğitim programının etkili bir şekilde affedicilik eğilimlerini, öfke kontrol ve psikolojik iyi oluş düzeylerini arttırdığını, belirsizliğe tahammülsüzlük ve sürekli kaygı düzeylerini azalttığını ortaya koymuştur.

Gündüz (2014) cinsiyet, benlik saygısı, dini yönelim ve bilişsel çarpıtmalar değişkenlerinin, 459 üniversite öğrencisinin kendini ve başkalarını affetme eğilimlerini yordayıp yordamadığını arařtırmıştır. Arařtırmanın bulgularına göre, benlik saygısı ve bilişsel çarpıtmaların kendini affetmeyi anlamlı şekilde yordadığı ortaya çıkmıştır. Benlik saygısı fazla olan kişilerin, affetme eğilimlerinin fazla; bilişsel çarpıtmaları fazla olan kişilerin ise affediciliklerinin az olduğu görülmüştür. Kişinin benlik saygısının düşük ve bilişsel çarpıtmalarının fazla olması, psikolojik sorunlar açısından risk etkenleridir. Arařtırma bulgularından yola çıkarak, affetme eğiliminin bu risk etkenlerine karşı koruyucu bir etken olduğu söylenebilir.

Ellis (2014) 43 üniversite öğrencisi ile olan arařtırmasında, depresyon belirtileri ve kendini affetme arasında sorumluluk duygusunun aracı etkisini incelemiştir. Arařtırma bulgularına göre, kendini affetme düzeyleri ile depresyon belirtileri arasında anlamlı seviyede olumsuz ilişki olduğu bulunmuştur. Sorumluluk duygusunun depresyon ile kendini affetme arasında aracılık ettiği saptanmıştır.

Affetme ile ilgili arařtırmalara bakıldığında, affetme psikolojik özelliğinin psikolojik iyilik hali üzerinde ne kadar önemli olduğu anlaşılmıştır. Öyle ki, kendini, başkalarını ve durumları affediciliğı fazla kişilerin daha az pişmanlık yaşayarak,

daha huzurlu bir yaşam sürdürebildikleri söylenebilir; affetmeyen kişilerde ise daha fazla pişmanlık ve huzursuzluk ortaya çıkabilir. Affetmemenin kendisi affetmeyi bekleyen bitirilmemiş bir iştir. Buradan hareketle, bitirilmemiş işleri fazla olan kişilerin affetme özelliklerinin de az olması beklenir.

Genel bir özet olarak, üniversite öğrencileriyle olan öfke ile ilgili araştırmalara bakıldığında, araştırma konularının çoğunlukla öfke ifade biçimleri, öfkelenmeye yatkınlık, öfke eğilimleri ve öfke yönetimindeki sorunların yol açabildiği kronik stres, depresyon, kaygı bozuklukları, takıntılı-saplantılı davranışlar, madde kötüye kullanımı gibi ciddi psikolojik sorunlar hakkında olduğu söylenebilir. Üniversite öğrencileriyle olan suçluluk ve utanç ile ilgili araştırmalar ise: Üniversite öğrencilerinin suçluluk ve utanç eğilimleri ile benlik uyumsuzlukları arasındaki ilişkiler; yetiştirilme tarzları ile suçluluk ve utanç duyguları arasındaki ilişkiler; suçluluk ve utanç duygularının yaşandığı durumlar ile bu duyguların ifade biçimleri arasındaki ilişkiler; cinsiyet ve bağlanma stilleri ile suçluluk ve utanç duyguları arasındaki ilişkiler, konuları üzerinedir.

Üniversite öğrencileriyle ilgili affetmeye ilişkin araştırmalara bakıldığında ise şu konuların özellikle araştırıldığı ve anlamlı sonuçlara ulaşıldığı görülmüştür; affetme ile olumlu ve olumsuz çeşitli kişilik özellikleri, hata davranışları, psikolojik iyilik hali arasındaki ilişkiler; affetme özellikleri ile öz-duyarlık ve benlik saygısı arasındaki ilişkiler; affetme eğilimleri ile benlik saygısı ve bilişsel çarpıtmalar arasındaki ilişkiler; affetme ile depresyon belirtileri arasındaki ilişkiler; affetme ile öfke, kaygı, suçluluk gibi çeşitli duygular arasındaki ilişkilerdir.

Sonuç olarak, bu bölümde yer alan araştırmalar incelendiğinde; suçluluğun, utancın, öfkenin ve öfkeye kaynaklık eden duygular ile affetmemenin temelinde kişilerin kendilerini ifade etmede yaşadıkları zorlukların bulunduğu söylenebilir. Affetme olumlu bir psikolojik özellik olduğundan, öfke, suçluluk, utanç gibi olumsuz duygular ile affetme arasında ters yönde ve güçlü ilişkiler olduğu görülmüştür. Araştırma bulgularında ayrıca, bitirilmemiş işlerin öfke, suçluluk ve utanç gibi duyguları ortaya çıkarabildiği ve artırabildiği anlaşılmıştır. Son olarak, bitirilmemiş işlere eşlik eden suçluluk, utanç, öfke ve öfkeye kaynaklık eden engellenme, incinme, anlaşılma, haksızlığa uğrama gibi duyguların fazla olmasının ise kişilerin affediciliklerinin olumsuz yönde etkilenmesine yol açabildiği fark edilmiştir.

Bölüm 3

Yöntem

Mevcut araştırma nicel değişkenler arasındaki çoklu ilişkileri incelemeye dayalı olması nedeniyle, nicel araştırma deseninde ve ilişkisel tarama modeline göre oluşturulmuştur. Araştırma kapsamında önce, üniversite öğrencilerinin bitirilmemiş işlerini belirlemeye yönelik Bitirilmemiş İşler Ölçeği (BİÖ) geliştirilmiştir. Daha sonra, geçerli bir ölçme aracı olduğu ve güvenilir sonuçlar verdiği saptanan BİÖ kullanılarak, bitirilmemiş işler ile öfke, suçluluk, utanç ve affetme arasındaki ilişkileri incelemek amacıyla bir yapısal eşitlik modeli (YEM) kurulmuş ve model test edilmiştir. Bu bölümde araştırmanın çalışma grubu, veri toplama süreci, veri toplama araçları, verilerin analizi hakkında bilgiler yer almıştır.

Araştırmanın Çalışma Grupları

Araştırmaya, Hacettepe Üniversitesi Beytepe Yerleşkesi'nde bulunan lisans programlarında 2017-2018 akademik yılında öğrenim gören öğrenciler katılmıştır. Araştırma dört farklı çalışma grubundan oluşmuştur. Araştırmanın çalışma grupları hakkında ayrıntılı bilgilere aşağıda yer verilmiştir.

BİÖ'nün pilot uygulamasının olduğu birinci çalışma grubu. Alan yazın taraması ve 10 kişilik odak grup görüşmesi sonucunda hazırlanan toplam 110 adet ölçek maddesi hakkında, dört farklı üniversitede Gestalt terapi ile ilgili çalışan beş uzmandan görüşler alındıktan sonra elde edilen 80 maddenin net bir şekilde anlaşılıp anlaşılmadığını belirlemek amacıyla araştırmanın 1. çalışma grubu ile pilot uygulama olmuştur. Pilot uygulamaya Hacettepe Üniversitesi Edebiyat Fakültesi Türk Dili ve Edebiyatı bölümü 4.sınıfına devam eden 18 kadın, 12 erkek toplam 30 öğrenci katılmıştır. Pilot uygulama sonrasında, 1. çalışma grubundaki katılımcılar tarafından net bir şekilde anlaşılmayan herhangi bir ölçek maddesi bulunmamıştır.

BİÖ'nün yapı geçerliğini ve ölçekten elde edilen puanların iç tutarlılık güvenilirliğini belirlemek için uygulamanın olduğu ikinci çalışma grubu. Ölçeğin yapı geçerliğini açıklayıcı faktör analizi (AFA) ile belirlemek, belirlenen ölçme modelini doğrulayıcı faktör analizi (DFA) ile sınamak, ölçeğin ve alt ölçeklerin iç tutarlılık güvenirlik değerlerini saptamak amacıyla araştırmanın 2. çalışma grubuna ölçek uygulanmıştır. 2. çalışma grubunun belirlenmesi için, Hacettepe Üniversitesi Beytepe yerleşkesinde bulunan fakülteler ve fakülteler

içinde lisans öğrencisi bulunan bölümler alfabetik sıraya göre listelenmiştir. Daha sonra, listedeki bölümler ikişer atlanarak işaretlenmiştir. Bu yöntem ile belirlenen bölümlerde öğrenim gören toplam 1096 katılımcıya ölçeğin deneme formu uygulanmıştır. Katılımcılar arasından 61 (39 kadın, 22 erkek) öğrenciye ait veriler, uygulama formunu eksik veya özensiz doldurmaları ve elde edilen verilerin analizleri etkileyecek uç değerlere sahip olmaları nedenleriyle işlem dışı bırakılmıştır. Bu sebeple, geriye kalan 1035 öğrenciye ait veriler analiz edilmiştir. 2.çalışma grubunu 611 kadın (%59), 424 erkek (%41) öğrenci meydana getirmiştir. 2.çalışma grubundaki 190 kişi (%18,4) 1.sınıf öğrencilerinden, 313 kişi (%30,2) 2.sınıf öğrencilerinden, 319 kişi (%30,8) 3.sınıf öğrencilerinden, 213 kişi (%20,6) 4.sınıf öğrencilerinden oluşturmuştur. Bu çalışma grubundaki öğrencilerin yaşları, 18 ile 26 arasında dağılmıştır. Araştırmanın 2.çalışma grubuna katılan öğrencilerin bölümlerini ve bölümlerdeki öğrenci sayılarını ve yüzdelerini gösteren Tablo 1 aşağıda yer almıştır.

Tablo 1

İkinci Çalışma Grubu Bölümler, Sayılar ve Yüzdeler

Bölüm Adı	Öğrenci Sayısı (Yüzde)
1. Kimya Mühendisliği	46 (%4,5)
2. Psikolojik Danışma ve Rehberlik	45 (%4,4)
3. Hukuk	45 (%4,4)
4. Psikoloji	44 (%4,3)
5. Biyoloji	41 (%4)
6. Sosyal Hizmet	41 (%4)
7. Elektrik Elektronik Mühendisliği	41 (%4)
8. Gıda Mühendisliği	39 (%3,8)
9. Bilgisayar Mühendisliği	39 (%3,8)
10. İktisat	38 (%3,7)
11. Sosyoloji	38 (%3,7)
12. Uluslararası İlişkiler	38 (%3,7)
13. Matematik	37 (%3,6)
14. İnşaat Mühendisliği	36 (%3,5)
15. Biyoloji Öğretmenliği	36 (%3,5)
16. Alman Dili ve Edebiyatı	36 (%3,5)

Tablo 1 (Devam)

İkinci Çalışma Grubu Bölümler, Sayılar ve Yüzdeler

Bölüm Adı	Öğrenci Sayısı (Yüzde)
17. İç Mimarlık ve Çevre Tasarımı	35 (%3,4)
18. İşletme	35 (%3,4)
19. Tarih	34 (%3,3)
20. Türk Dili ve Edebiyatı	34 (%3,3)
21. Fransız Dili ve Edebiyatı	33 (%3,2)
22. İngiliz Dili ve Edebiyatı	33 (%3,2)
23. Fizik Öğretmenliği	33 (%3,2)
24. Matematik Öğretmenliği	32 (%3,1)
25. Türkçe Öğretmenliği	32 (%3,1)
26. Kimya	32 (%3,1)
27. Kimya Öğretmenliği	31 (%3)
28. Fizik Mühendisliği	31 (%3)
Toplam	1035

BiÖ'den elde edilen puanların test-tekrar test güvenilirliğini incelemek için uygulamanın olduğu üçüncü çalışma grubu. Ölçekten elde edilen puanların test-tekrar test güvenilirlik değerlerini belirlemek üzere, Hacettepe Üniversitesi Eğitim Fakültesi'nin Sınıf Öğretmenliği, Okul Öncesi Öğretmenliği ve İngilizce Öğretmenliği lisans programlarına devam eden öğrencilerden oluşturulan, 51, 55 ve 56 kişilik üç farklı gruba, sırasıyla iki, üç ve dört hafta ara ile ölçek ikişer defa uygulanmıştır. Gruplarda bazı öğrencilerin ikinci uygulamalara katılmaması, eksik ve özensiz form doldurması gibi nedenler ile sırasıyla 45 (28 kadın, 17 erkek), 49 (29 kadın, 20 erkek) ve 47 (31 kadın, 17 erkek), toplam 141 (88 kadın, 53 erkek) öğrenciye ait veriler işleme konulmuştur. Araştırmanın 3.çalışma grubunu oluşturan öğrencilerin tamamı bölümlerinin 4.sınıfındadır ve yaşları 20 ile 25 arasında değişmiştir.

Bitirilmemiş işler ile öfke, suçluluk, utanç ve affetme arasındaki ilişkileri incelemek için uygulamanın olduğu dördüncü çalışma grubu. BiÖ'den elde edilen puanlar ile öfke, suçluluk, utanç ve affetme ölçeklerinden elde edilen puanlar arasındaki ilişkilerin yapısal eşitlik modellemesi (YEM) ile incelenmesi için Hacettepe Üniversitesi Eğitim Fakültesi'nde öğrenim gören 645 öğrenciden 4.çalışma grubu oluşturulmuştur. Katılımcılardan 41'inin (24 kadın, 17

erkek) formları, uygulama formunu eksik veya özensiz doldurmaları ve elde edilen verilerin analizleri etkileyecek uç değerlere sahip olmaları nedenleriyle işlem dışı bırakılmıştır. Geriye kalan 604 öğrencinin, 370'i kadın (%61,3) ve 234'ü erkek (%38,7) öğrencidir. 4.çalışma grubunu oluşturan öğrenciler 2. ve 3. sınıflara devam eden öğrencilerdir ve daha önceki çalışma gruplarına katılmamışlardır. Araştırmanın 4.çalışma grubuna katılan öğrencilerin yaşları 19 ile 25 arasında değişmiştir. Bu öğrencilerin bölümlerini ve bölümlerdeki öğrenci sayılarını ve yüzdelerini gösteren Tablo 2 aşağıda yer almıştır.

Tablo 2

Dördüncü Çalışma Grubu Bölümler, Sayılar ve Yüzdeler

Bölüm Adı	Öğrenci Sayısı (Yüzde)
1. Sınıf Öğretmenliği	112 (%18,5)
2. Fen Bilgisi Öğretmenliği	98 (%16,2)
3. Okul Öncesi Öğretmenliği	94 (%15,6)
4. Bilgisayar ve Öğretim Teknolojileri Öğretmenliği	86 (%14,3)
5. İlköğretim Matematik Öğretmenliği	84 (%13,9)
6. İngilizce Öğretmenliği	74 (%12,2)
7. Fransızca Öğretmenliği	56 (%9,3)
Toplam	604

Veri Toplama Süreci

Araştırmanın verilerinin toplanmasına 2017 yılında başlanmıştır. Nisan ayı başında, 2016-2017 akademik yılında Hacettepe Üniversitesi Eğitim Fakültesi Psikolojik Danışma ve Rehberlik lisans programı 3.sınıf öğrencisi olan 10 kişiden oluşan bir grup ile bitirilmemiş işleri hakkında 90 dakikalık bir yarı yapılandırılmış grup görüşmesi olmuştur. Bitirilmemiş işlerin tanımı sözlü olarak verildikten sonra, öğrencileri kendi bitirilmemiş işlerinin neler olduğu sorulmuştur. Buradan elde edilen veriler, ölçek maddelerinin yazımında kullanılmıştır. Mayıs ayında üniversite öğrencilerine yönelik psikolojik danışma veya psikoterapi hizmeti veren üçü psikolojik danışman, ikisi klinik psikolog ve ikisi psikiyatr toplam yedi psikolojik yardım hizmeti veren kişiye, bu hizmetleri verirken danışanlarında karşılaştıkları bitirilmemiş işler hakkında görüşleri sorulmuştur. Kapsamlı bir alanyazın taraması

üzerine, bütün bu görüşlerden yararlanılarak yazılan 110 madde, Haziran ayında Gestalt terapi ile ilgili çalışmaları olan, Türkiye'deki dört farklı üniversiteden beş uzmana, görüşleri alınmak için sunulmuştur. Gelen görüşler doğrultusunda, uygun olmayan 42 madde atılmıştır. Ayrıca, 12 yeni madde önerilmiştir. Düzenlemeler sonucunda, 80 maddelik uygulama formu oluşturulmuştur. Temmuz ayında Hacettepe Üniversitesi Etik Komisyonu'na başvurularak, 2017-2018 akademik yılında Hacettepe Üniversitesi öğrencilerine uygulanabilmesi için gerekli izinler alınmıştır (Ek-İ). Eylül ayında kısa bir kişisel bilgi formuyla beraber, 80 maddelik deneme formu pilot uygulama için araştırmanın 1.çalışma grubuna uygulanmıştır. Pilot uygulama için önce 2017-2018 akademik yılı başında Türk Dili ve Edebiyatı bölüm başkanlığı ile iletişim kurularak uygulama için izin alınmıştır ve uygun bir zaman belirlenerek Türk Dili ve Edebiyatı bölümü 4.sınıf öğrencileri ile uygulama olmuştur.

Formda yer alan tüm maddelerin bu pilot uygulamaya katılan 30 kişi tarafından net bir şekilde anlaşıldığı belirlendikten sonra, 2017 Ekim, Kasım ve Aralık aylarında araştırmanın 2.çalışma grubuna 80 maddelik form, kısa bir kişisel bilgi formu (Ek-A ve Ek-B) ile beraber uygulanmıştır. Uygulamalardan önce, çalışma grupları için seçilen bölümlerde derse giren akademik personele ulaşılarak sınıflarında uygulamak için gerekli izinler alınmış ve uygun zamanlar belirlenmiştir. Uygulamalar yaklaşık 25 dakika sürmüştür. Uygulama süresinin ilk beş dakikasında araştırmacı çalışma grubundakilere kendisini tanıtmıştır, araştırmanın amacından ve maddelerin nasıl yanıtlanacağından bahsetmiştir. Daha sonra, kalan yaklaşık 20 dakikalık süre, katılımcıların maddeleri yanıtlaması için kullanılmıştır. Araştırmanın 2.çalışma grubundan 2017 Aralık ve 2018 Ocak aylarında elde edilen veriler istatistiksel analiz programına girilmiştir. Ocak ayı içerisinde verilerin istatistiksel analizleri tamamlanmıştır.

Şubat ve Mart aylarında, BİÖ ve alt ölçeklerinden elden edilen puanların test-tekrar test güvenilirliklerini belirlemek amacıyla, araştırmanın 3.çalışma grubundan veriler toplanmıştır. Hacettepe Üniversitesi Eğitim Fakültesi Sınıf Öğretmenliği, Okul Öncesi Öğretmenliği ve İngilizce Öğretmenliği bölümlerinde öğrenim gören 45, 49 ve 47 kişilik üç gruba sırasıyla iki, üç ve dört hafta ara ile aynı ders saatinde ve aynı sınıfta BİÖ ikişer defa uygulanmıştır. Uygulamalardan önce, bir önceki aşamada izlenen yol izlenerek gerekli uygulama izinleri alınmıştır.

Bu uygulamalar yaklaşık 15'er dakika sürmüştür. Nisan ayında 3.çalışma grubundan elde edilen veriler istatistiksel analiz programına girilmiştir. Nisan ayı içerisinde bu verilerin istatistiksel analizleri tamamlanmıştır.

Mart ve Nisan aylarında kısa bir kişisel bilgi formu, araştırmacı tarafından geliştirilen BİÖ, Çok Boyutlu Öfke Ölçeği (ÇBÖÖ)'nin "Öfkeyle İlişkili Düşünceler" alt ölçeği, Sürekli Utanç ve Suçluluk Ölçeği (SUSÖ) ile Heartland Affetme Ölçeği (HAÖ)'nden oluşan uygulama paketi (Ek-A, B, C, Ç, E, G), araştırmacının 4.çalışma grubunu oluşturan öğrencilere uygulanmıştır. Uygulamalardan önce, dersi veren öğretim üyelerinden gerekli izinler alınmıştır. Bu son uygulamalar yaklaşık 30'ar dakika sürmüştür. Nisan ayında bu verilerin istatistiksel analizleri tamamlanmıştır.

Veri Toplama Araçları

Kişisel bilgi formu. Araştırmaya katılan öğrencilerin yaş, cinsiyet, sınıfı, bölümü gibi demografik bilgilerini elde etmek amacıyla uygulanan kısa bilgi formudur ve Ek-B'de yer almıştır.

Bitirilmemiş İşler Ölçeği (BİÖ). BİÖ, mevcut araştırma kapsamında geliştirilmiştir. Ölçeğin amacı, üniversite öğrencilerinin bitirilmemiş işlerinin ölçülmesidir. Bu çalışmada ölçeğin toplam puanına ilişkin Cronbach α iç tutarlılık güvenilirlik değeri 0.93; alt ölçeklere ait Cronbach α değerleri ise 0.68 (ODY) ile 0.92 (GY) aralığında bulunmuştur. Ölçeğe ait psikometrik özelliklere bulgular kısmında ayrıntılı şekilde yer verilmiştir. Örnek maddeler ise Ek-C'de yer almıştır.

Çok Boyutlu Öfke Ölçeği (ÇBÖÖ). Bu ölçme aracı, öfkeyi çeşitli yönleri ile ölçmek amacıyla Balkaya ve Şahin (2003) tarafından geliştirilmiştir. Ölçek birinci araştırmacının yüksek lisans tez çalışmasının (Balkaya, 2000) ürünüdür. ÇBÖÖ öfkeyle ilişkili belirtiler ile beraber, kişide öfke yaratan durumları, öfkeyle ilişkili düşünceleri ve davranışları değerlendiren bir ölçektir ve toplam 158 maddeden oluşmuştur. Beşli Likert tipi derecelendirme kullanılarak hazırlanan bu ölçekte toplam beş boyut ("Öfke Belirtileri", "Öfkeyle İlişkili Düşünceler", "Öfkeyle İlişkili Davranışlar", "Öfkeye Yol Açan Durumlar" ve "Kişilerarası Öfke") bulunur; bunlar:

1. "Öfke Belirtileri" alt ölçeği, 14 maddeden oluşur ve öfkenin fiziksel belirtilerini ölçmeyi amaçlar.

2. “Öfkeye Yol Açan Durumlar” alt ölçeği, 41 maddedir ve öfkenin oluşmasına sebep olan etkenler tanımlanarak, bu ifadelerin uyandırdığı öfke yoğunluğunun ölçülmesi amaçlanır.
3. “Öfkeyle İlişkili Düşünceler” alt ölçeğinde, öfke ile ilişkili düşünceleri ölçmeyi amaçlayan 30 madde yer alır. Bu maddelerde kişiye, bu düşüncelerin aklından ne kadar sıklıkla geçtiği sorulur.
4. “Öfkeyle İlişkili Davranışlar” alt ölçeği 47 maddeyi içerir. Bu alt ölçeğin amacı, kişiyi öfkeliendiren bir insan karşısında hangi davranışları ne sıklıkla sergilediği ölçülür.
5. “Kişilerarası Öfke” alt ölçeği 26 maddeyi içerir ve kişinin ilişkilerinde yaşadığı öfke ile nasıl başa çıktığının ölçülmesi amaçlanır.

Bu araştırmada, “Öfkeyle İlişkili Düşünceler” alt ölçeği kullanılmıştır, çünkü bu alt ölçeğin alt boyutlarının araştırmanın amacına daha uygun olduğu ve araştırmanın diğer değişkenleriyle daha anlamlı ilişkiler gösterebileceği düşünülmüştür. Toplam 30 maddelik bu alt ölçekte şu alt boyutlar yer almıştır:

1. “Bireyin Öfkesine Yönelik Düşünceleri” (ÖYD), 9 madde (6, 8, 10, 11, 12, 13, 19, 21, 28 numaralı maddeler)
2. “Başkasına Yönelik Öfke Düşünceleri” (BYD), 9 madde (7, 14, 15, 20, 22, 24, 26, 27, 30 numaralı maddeler)
3. “Kendine Yönelik Öfke Düşünceleri” (KYD), 7 madde (1, 2, 3, 4, 5, 23, 29 numaralı maddeler)
4. “Dünyaya Yönelik Öfke Düşünceleri” (DYD), 5 madde (9, 16, 17, 18, 25 numaralı maddeler)

“Öfkeyle İlişkili Düşünceler” alt ölçeğinde yer alan maddeler arasında olumsuz ifade içeren (reverse / ters puanlanan) madde vardır. Likert tipi beşli derecelendirme kullanılan ölçek maddeleri şu şekilde puanlanır: Hiç (1), Nadiren (2), Arada Sırada (3), Sıklıkla (4), Her zaman (5). Bu alt ölçekten elde edilen puanların yüksek olması olumsuz; düşük olması ise olumlu olarak değerlendirilir.

Geçerliđi yüksek yapılardan oluřtuđu belirtilen BÖÖ'nün alt ölçeklerine ait Cronbach α güvenilirlik katsayıları 0.83 ile 0.93 arasında; alt ölçekler içinde yer alan faktörlerin güvenilirlik katsayılarının da 0.64 ile 0.95 arasında deđiřtiđi belirtilmiřtir; BÖÖ'nün alt ölçekleri arasında -0.11 ($p < .01$) ile 0.76 ($p < .001$) aralıđında deđiřen istatistiksel açıdan anlamlı korelasyonlar bulunmuřtur (Balkaya, 2000). Batıgün (2002)'ün gençlerde intiharı yordayan deđiřkenler ile ilgili yaptıđı arařtırmasında BÖÖ'nün güvenilirlik katsayıları yeniden hesaplanmıřtır ve alt ölçeklerden elde edilen Cronbach α güvenilirlik katsayıları, orijinal alıřmaya benzer řekilde 0.64 ile 0.95 arasında bulunmuřtur.

BÖÖ'nün güvenilir sonuçlar veren geerli bir ölme aracı olduđu ve ölek maddelerinin öltüđü özelliklerin arařtırmanın amalarına uygun olduđu görüldüđünden, BÖÖ'nün "Öfkeyle İliřkili Düşünceler" alt öleđinin bu arařtırma için kullanılabileceđine karar verilmiřtir. Bu arařtırmada BÖÖ'nün "Öfkeye İliřkin Düşünceler" alt öleđine ait Cronbach α deđerleri 0.92; alt öleđin faktörlerine ait deđerler ise: "Bireyin Öfkesine Yönelik Düşünceleri" (ÖYD) alt öleđi için 0.79; "Bařkasına Yönelik Öfke Düşünceleri" (BYD) alt öleđi için 0.91; "Kendine Yönelik Öfke Düşünceleri" (KYD) alt öleđi için 0.92 ve "Dünyaya Yönelik Öfke Düşünceleri" (DYD) alt öleđi için 0.84 olarak bulunmuřtur. BÖÖ'nün "Öfkeyle İliřkili Düşünceler" alt öleđi örnek maddeleri Ek-'de, öleđin kullanım izni ise Ek-D'de yer almıřtır.

Sürekli Utan ve Sululuk Öleđi (SUSÖ). Bu ölme aracı, Rohleder, Chen, Wolf ve Miller (2008) tarafından geliřtirilen "Durumluk Utan ve Sululuk Öleđi"nin Marschall, Saftner ve Tangney (2008) tarafından uyarlaması ile oluřturulmuřtur. Ölek toplam puan vermemektedir ve ayrı ayrı kullanılabilecek üç alt ölekten meydana gelmiřtir. SUSÖ'de yer alan maddeler, yanıtlayanların geen bir aylık süre içinde ne düzeyde utan, sululuk ve gurur duyguları hissettiklerini ölmeyi amalar. Bu ölek toplam 15 maddeden (beř maddelik Utan, beř maddelik Gurur ve beř maddelik Sululuk alt öleklerinden) ibarettir. Her bir madde 1'den 5'e kadar artan derecelendirme ile deđerlendirilir ve puanlaması řu řekildedir: (Geen bir ay içinde) Bu řekilde hissetmedim (1), Bu řekilde hissettiđim oldu (3), Bunu ok güçlü bir řekilde hissettim (5). Ters puanlanan maddeler bařlı bařına bir faktör oluřturabileceđinden, ölekte ters (reverse) madde yoktur. Alt öleklerden alınan yüksek puanlar olumsuz, düşük puanlar ise olumlu kabul edilir.

SUSÖ, Bugay ve Demir (2011) tarafından Türkçe'ye uyarlanmıştır ve ölçeğin yeterli düzeyde geçerliğe ve güvenilirliğe sahip olduğu araştırmacılar tarafından belirtilmiştir; Suçluluk ve Utanç alt ölçek puanlarının Cronbach α güvenilirlik katsayıları sırasıyla 0.76 ve 0.74 bulunmuştur. Ölçekteki maddelerin ölçtüğü özellikler açısından, araştırmanın amaçlarına uygun olduğu anlaşılmıştır. Bütün bunlar dikkate alınarak, ölçme aracının mevcut araştırmada kullanılmasına karar verilmiştir. Bu araştırmada SUSÖ'nün Suçluluk ve Utanç alt ölçekleri kullanılmıştır ve Cronbach α güvenilirlik değerleri sırasıyla 0.81 ve 0.79 bulunmuştur. SUSÖ'nün alt ölçeklerindeki örnek maddeler Ek-E'de; ölçeğin kullanım izni ise Ek-F'de yer almıştır.

Heartland Affetme Ölçeği (HAÖ). Bu ölçme aracı, Thompson ve diğerleri (2005) tarafından kişilerin affetme eğilimlerini ölçmek amacıyla geliştirilmiştir ve Bugay, Demir ve Delevi (2012) tarafından Türkçe'ye uyarlanmıştır. HAÖ, 7'li Likert tipi derecelendirme ile şöyle puanlanır: Beni hiç yansıtmıyor (1), Beni pek yansıtmıyor (3), Beni biraz yansıtmıyor (5), Beni tamamen yansıtmıyor (7). Toplam 18 maddeden oluşan ölçekte ters puanlanan (reverse) madde yoktur. Kendini Affetme (KA), Başkalarını Affetme (BA) ve Durumu Affetme (DA) olmak üzere altışar maddelik üç alt boyuttan oluşan ölçek toplam "Affetme" puanı verir. Alınan yüksek puanlar olumlu, düşük puanlar olumsuz değerlendirilir.

Ölçeğin geçerli bir ölçme aracı olduğu ve yeterli düzeyde güvenilir sonuçlar verdiği belirtilmiştir; KA, BA ve DA alt ölçeklerine ait Cronbach α katsayıları sırasıyla 0.71, 0.82, 0.79 ve toplam ölçek puanı için 0.80 olarak bulunmuştur (Bugay, Demir ve Delevi, 2012). Ölçek maddeleri de incelenerek, ölçme aracının araştırma için uygun olduğuna karar verilmiştir. Bu araştırmada ölçeğin toplam puanına ilişkin Cronbach α değeri 0.82; HAÖ alt ölçekleri Kendini Affetme (KA), Başkalarını Affetme (BA), Dünyayı Affetme (DA) ait güvenilirlik değerleri ise sırasıyla 0.72, 0.76 ve 0.80 çıkmıştır. HAÖ örnek maddeleri Ek-G'de, ölçeğin kullanım izni ise Ek-H'de yer almıştır.

Tablo 3

Araştırmanın Veri Toplama Araçları

Ölçme Aracı	Kullanılan Alt Ölçekler	Madde Sayıları
Bitirilmemiş İşler Ölçeği (BİÖ)	10 Alt Ölçeğin Tamamı	40
Çok Boyutlu Öfke Ölçeği (ÇBÖÖ), "Öfkeye İlişkin Düşünceler" Boyutu	Bireyin Öfkesine Yönelik Düşünceler (ÖYD), Başkasına Yönelik Öfke Düşünceleri (BYD), Kendisine Yönelik Öfke Düşünceleri (KYD), Dünyaya Yönelik Öfke Düşünceleri (DYD)	30
Sürekli Utanç ve Suçluluk Ölçeği (SUSÖ)	Utanç (U) ve Suçluluk (S) Alt Ölçekleri	10
Heartland Affetme Ölçeği (HAÖ)	Kendini Affetme (KA), Başkasını Affetme (BA), Durumu Affetme (DA)	18

Bu araştırmada kullanılan veri toplama araçları Tablo 3'te özetlenmiştir. Tablo 3'te görüldüğü üzere, araştırmanın 4. çalışma grubundakiler, kısa kişisel bilgi formu dışında, ölçeklerdeki toplam 98 maddeyi yanıtlamıştır. Katılımcıların soruları yanıtlarken daha içten olmaları ve daha az sıkılmaları için araştırmacı, bizzat katıldığı her uygulama öncesinde araştırmanın önemini ve yanıtların samimiyetinin değerini vurgulayarak katılımcıları olabildiğince güdülemeye gayret etmiştir.

Verilerin Analizi

Araştırma kapsamında elde edilen verilerin analizlerinde, SPSS, MPLUS ve IRTPRO kullanılmıştır. Doğrulayıcı faktör analizi (DFA) ile yapısal eşitlik modeli (YEM) analizleri için MPLUS; Madde analizleri için IRTPRO; Açıklayıcı faktör analizi (AFA) ve diğer analizler için SPSS işe koşulmuştur. Araştırmadaki tüm istatistiksel analizlerde anlamlılık düzeyi alt sınırı 0.05 olarak belirlenmiştir. Ölçek maddelerine özensiz yanıt verildiği, eksik yanıtların bulunduğu ve yapılan istatistiksel analizleri etkileyecek uç değerlere sahip olduğu tespit edilen formlar işlem dışı bırakılmıştır. Analizlere başlamadan önce, verilerin analizler için gerekli varsayımları sağlayıp sağlanmadığı sınanmıştır.

Ölçeğin yapı geçerliğinin belirlenmesi için, araştırmanın 2.çalışma grubunu oluşturan 1035 katılımcıdan elde edilen veriler, istatistiksel analiz programı ile rastgele %60 (621 katılımcı) ve %40 (414 katılımcı)'dan oluşan iki bölüme ayrılmıştır. Açıklayıcı ve doğrulayıcı faktör analizlerinin aynı veri seti üzerinde olmasının, aynı veri setine uygulanan iki analizin birbirini doğal olarak doğrulayacağından ötürü, doğrulayıcı faktör analizini gereksiz kılacağından bahsedilir (Brown, 2015; Tabachnick ve Fidell, 2014). Geçerlik analizinde DFA'nın kullanılmasındaki temel amaç, aynı yapının benzer başka gruplarda da geçerli olup olmadığının doğrulanmasıdır; bir diğer ifadeyle, dış geçerliğin sınanmasıdır. Bu nedenle, bir çalışma grubundan elde edilen veriler kullanılarak uygulanan AFA'ya göre oluşturulmuş bir faktör yapısını, bu çalışma grubuna benzer özellikteki farklı kişilerden oluşan başka bir çalışma grubunda DFA uygulayarak sınamak daha doğrudur (Tabachnick ve Fidell, 2014). Açıklayıcı ve doğrulayıcı faktör analizlerinin uygulanması için yaygın bir öneri, veri setinin 3/2 gibi bir orana dayalı olarak rastgele şekilde ikiye bölünerek, büyük gruba açıklayıcı, küçük gruba ise doğrulayıcı faktör analizlerinin uygulanmasıdır (Brown, 2015). Aynı grubu rastgele ikiye bölmek, diğer değişkenlerin etkisini azaltarak araştırmanın iç geçerliğini de yükseltir. Bu şekilde, AFA ile ortaya konulan faktör yapısının geçerliği, farklı ama çok benzer bir çalışma grubunda diğer değişkenler de kontrol edilerek DFA kullanılarak sınanır.

BIÖ'nün faktör yapısını belirlemek amacıyla ilk önce AFA kullanılmıştır. Verilerin faktör analizlerine (AFA, DFA) ve yapısal eşitlik model (YEM) analizlerine uygunluğunu belirlemek için bazı varsayımların sorgulanması gerekir; bunlar (Çokluk, Şekercioğlu ve Büyüköztürk, 2014):

Kayıp değerler (Missing Values)

Uç değerler (Outliers)

Örneklem büyüklüğü (Sample Size)

Normallik (Normality)

Doğrusallık (Linearity)

Çoklu Bağlantı ve Tekillik (Multicollinearity and Singularity)

Faktör ve YEM analizleri için verinin uyumu açısından gerekli görülen bu varsayımların test edilmesi için sırayla izlenen yollardan aşağıda bahsedilmiştir.

Kayıp değerler. Faktör analizinde değişkenler arasındaki korelasyonların oluşturduğu matris temel alındığından, veri setindeki kayıp değerlerin korelasyon katsayılarını ne şekilde etkilediği kontrol edilmelidir; bunun için önerilen en etkili yöntem, kayıp veri (missing value) 'pairwise' korelasyon matrisi hesaplamasıdır (Tabachnick ve Fidell, 2014). Bu hesaplamalara göre, eğer kayıp veriler rastlantısal dağılmazsa, kayıp verilerin tamamının silinmesi uygundur. Araştırma verileri bu yöntemle incelendiğinde, kayıp verilerin rastlantısal dağılmadığı tespit edilmiştir ve kayıp verileri bulunan 11 katılımcıya ait veriler işlem dışı bırakılmıştır.

Uç değerler. Veri setindeki değişkenlere ait uç değerler, normallik ve doğrusallık gibi faktör analizi ve YEM için gerekli diğer varsayımların sağlanmasını zorlaştırır. Uç değerler ile baş etmek için önerilen en etkili yöntem, verinin "z puanlarına" dönüştürülerek standartlaştırılması ve -3'ün altında kalan değerler ile +3'ün üstünde kalan değerlerin veri setinden atılmasıdır (Johnson ve Wichern, 2007). Araştırma verileri bu yöntemle incelenerek, belirlenen uç değerlere sahip verileri tespit edilen dokuz katılımcıya ait veriler işlem dışı bırakılmıştır.

Örneklem büyüklüğü. Faktör ve YEM analizlerinde veri büyüklüğü oldukça önemlidir. Üçyüz kişiden büyük örneklemelerin iyi sonuçlar vereceği belirtilmiştir (Tabachnick ve Fidell, 2014). Bununla beraber, 200 üzeri örneklemelerden de "kabul edilebilir" (acceptable) sonuçlar elde edilebileceği ifade edilmiştir (Kline, 2016; Tabachnick ve Fidell, 2014). Örneklem büyüklüğü açısından faktör analizinin uygun olup olmadığını belirlemede Kaiser-Meyer-Olkin (KMO) testi sonuçlarına bakılması önerilir; test sonucunda ortaya çıkan katsayı 0.50 ile 1 arasında değerler alır; bunlar:

0.50 altı değerler "kabul edilemez" (*unacceptable*)

0.50-0.59 arası değerler "yetersiz" (*insufficient*)

0.60-0.69 arası değerler "zayıf" (*weak*)

0.70-0.79 arası değerler "orta" (*average*)

0.80-0.89 arası değerler "iyi" (*good*)

0.90 ve üzeri değerler "çok iyi" (*very good*)

olarak değerlendirilir (Alpar, 2013). Araştırmada kullanılan örneklem büyüklüğü, AFA için 621, DFA için 414, YEM için 604 kişidir. KMO değerleri ise sırasıyla: 0.902, 0.901 ve 0.826'dır. Buradan, araştırma verilerinin faktör ve YEM analizleri için "iyi" ve "çok iyi" büyüklükte olduğu anlaşılmıştır. Bu nedenle, verilerin büyüklüğünün faktör ve YEM analizleri için uygun olduğuna karar verilmiştir.

Normallik. Faktör ve YEM analizleri için kullanılan veri büyüklüğü artıkça normallik varsayımının sağlanması da kolaylaşır. Eğer bu analizler için kullanılan gözlenen değişkenlere ait veriler normal dağılmazsa, yararlı sonuçlar elde edilmeyebilir (Çokluk, Şekercioğlu ve Büyüköztürk, 2014). Tek tek değişkenlerin normallik varsayımını sağladıktan sonra, çok değişkenli normallik varsayımının da test edilmesi gereklidir; çok değişkenli normallik varsayımının sınanması için "Bartlett Küresellik Testi" (Bartlett's Test of Sphericity) kullanılması önerilir (Tabachnick ve Fidell, 2014). Tek değişkenli normalliğin test edilmesi için ise, gözlenen değişkenlere ait verilerin çarpıklık (skewness) ve basıklık (kurtosis) değerlerine bakılabilir.

Çarpıklık, bir dağılımındaki asimetrinin belirlenmesi için kullanılır. Çarpıklığı fazla verilerde, dağılımın bir tarafındaki veriler diğer taraftaki verilerden daha uzak olur. Diğer bir ifadeyle, çarpıklık katsayısı, normal dağılımdan uzaklaşmanın derecesini ifade eder. Çarpıklık katsayısının 0 olması, verinin tam simetrik olduğunun göstergesidir; negatif değerler sola çarpıklığı ve pozitif değerler ise sağa çarpıklığı ifade eder (Johnson ve Wichern, 2007); ancak, verinin simetrik olması, normal dağılımı garantilemez. Bu nedenle, basıklık katsayısına da bakmak gerekir. Basıklık, bir dağılımdaki sivrilik; diğer bir deyişle, genişliğin veya darlığın (yayvanlığın) belirlenmesi için kullanılır. Basıklık katsayısı 0'dan küçük ise, dağılımın basık (platykurtic); 0'dan büyük ise, dağılımın sivri (leptokurtic) olduğuna karar verilir; bu nedenle, basıklık katsayısının 0'a olabildiğince yakın olması beklenir (Johnson ve Wichern, 2007). Öyleyse hem çarpıklık hem de basıklık katsayılarının 0'a yakın olması normallik varsayımının sağlandığının göstergeleridir. Faktör analizleri için kullanılan, araştırmanın 2.çalışma grubundan ($n=1035$) elde edilen veri setinde yer alan gözlenen değişkenlerin çarpıklık değerleri incelendiğinde, değerlerin -1.429 ile 1.928 arasında dağıldığı görülmüştür. Basıklık değerleri ise, -1.819 ile 1.856 arasında dağılmıştır. YEM analizleri için kullanılan, araştırmanın 4.çalışma grubundan ($n=604$) elde edilen

verilerde ise, çarpıklık değerleri, -0,159 ile 1,003; basıklık değerleri, -1,058 ile 1,204 arasında değişmiştir. Sonuç olarak, -3 ile +3 aralığında değiştiği görülen çarpıklık ve basıklık değerlerinin (Kline, 2016), tek değişkenli normallik varsayımının yeterli düzeyde sağlandığının göstergesi olduğu kabul edilmiştir.

Çok değişkenli normallik varsayımının durumu ise, Bartlett Küresellik Testi kullanılarak belirlenmiştir. Verinin faktör analizine uygunluğu açısından, bu testin en az 0.05 düzeyinde anlamlı sonuç vermesi beklenir (Çokluk, Şekercioğlu ve Büyüköztürk, 2014). Hem faktör analizleri (AFA ve DFA) hem de YEM analizleri için kullanılan veri setlerinin, Bartlett Küresellik testi sonuçlarının istatistiksel açıdan anlamlı olduğu bulunmuştur. Bu nedenle, verinin çok değişkenli normallik varsayımını sağladığı kabul edilmiştir.

Doğrusallık. Doğrusallık, iki değişken arasında doğru (lineer) bir ilişki olduğunu ifade eder ve doğrusal korelasyon katsayısı (r) kullanılarak bulunabilir. Doğrusallığın ne ölçüde sağlandığı örneklem büyüklüğüne göre belirlenir; örneklem büyüdükçe, doğrusallık için yeterli korelasyon değeri de düşer (Tabachnick ve Fidell, 2014). İkili değişkenler arasındaki doğrusallık için yeterli korelasyon değerleri, bir açıdan çok değişkenli doğrusallığın da göstergesidir. Faktör ve YEM analizleri açısından önemli olan özellikle çok değişkenli doğrusallığın sağlanmasıdır (Çokluk, Şekercioğlu ve Büyüköztürk, 2014). Çok değişkenli doğrusallık varsayımı, değişken çiftleri arasındaki saçılma diyagramları (scatterplot'lar) incelenerek kontrol edilebilir (Johnson ve Wichern, 2007). Bu diyagramlar ve değişkenler arası korelasyon değerleri incelendiğinde, araştırma verisinin çok değişkenli normalliği sağladığı kabul edilmiştir.

Çoklu bağlantı ve tekliklik. Çoklu bağlantı, değişken çiftleri arasında çok yüksek (0.9 ve üzeri; -0.9 ve altı) korelasyon değerleri bulunmasıdır; tekliklik ise, değişken çiftleri arasındaki korelasyonların -1 veya 1 olmasıdır; faktör analizinde değişkenler arası korelasyon matrisi temel alındığından, çoklu bağlantı ve tekliklik istenmeyen durumlardır (Tabachnick ve Fidell, 2014). Araştırmada kullanılan veri setlerinde değişken çiftleri arasındaki korelasyonlar incelendiğinde, değerlerin -0.856 ile 0.854 aralığında değiştiği görülmüştür. Bu nedenle, araştırmaya ait veri setlerinde çoklu bağlantı ve tekliklik varsayımlarının sağlandığı kabul edilmiştir.

Faktör analizi için gerekli, yukarıda sözü edilen tüm varsayımların sağlanmış olması, araştırmada kullanılan diğer istatistiksel analizlerin – ölçek güvenirlik ve madde analizlerinin – de kullanılabilmesini sağlamıştır. YEM için ayrıca kovaryans artıklarının incelenmesi de önerilir; kovaryans artıkları, değişkenler arası kovaryans ölçümlerinden elde edilen standart hata değerleridir ve bu artıkların 0'a yakın değerler alması gerekir (Alpar, 2013; Tabachnick ve Fidell, 2014). Ayrıca, artıkların oluşturduğu kovaryans matrisinin de simetrik olması tavsiye edilir (Alpar, 2013). Bu amaçla, YEM analizleri sonucu elde edilen artıkların oluşturduğu kovaryans matrisi (residual covariance matrix) incelenmiştir. Kovaryans artıklarının değerlerinin oldukça küçük (0'a yakın) olduğu görülmüştür ve bu artıkların oluşturduğu matrisin simetrisinin uygunluğuna karar verilmiştir.

BİÖ'den ve alt ölçeklerinden elde edilen puanların iç tutarlık güvenirlik değerlerini belirlemek amacıyla, Cronbach α katsayıları hesaplanmıştır. BİÖ gibi çok boyutlu testlerden elde edilen toplam test puanlarına ait güvenirliklerin hesaplanmasında tabakalı α katsayısının kullanılması ve Cronbach α ile karşılaştırılması önerilir (Rae, 2007; Widhiarso ve Ravand, 2014). Tabakalı α katsayısı (Şekil 2), Cronbach, Shoneman ve McKie (1965) tarafından geliştirilmiştir. Cronbach α iç tutarlık güvenirlik katsayısının, güvenirliğin alt sınır kabul edilmesi nedeniyle, çok boyutlu testlerden elde edilen puanlara ilişkin gerçek güvenirlik ölçüsünün, Şekil 2'deki formül ($\sigma_i^2 = i$. faktörün varyansı, $r_i = i$.faktörün güvenirliği, $\sigma_c^2 =$ testten elde edilen toplam puanların varyansı) kullanılarak hesaplanan tabakalı α katsayısı ile daha iyi belirlenebileceği belirtilmiştir (Rae, 2007).

$$r_{STRAT,\alpha} = 1 - \frac{\sum_i \sigma_i^2 (1 - r_i)}{\sigma_c^2}$$

Şekil 2. Tabakalı (Stratified) α formülü.

Bir psikolojik özelliğin ölçümünde elde edilen puanların test-tekrar test güvenirliğinin belirlenmesinde ideal sürenin 14 ile 28 gün arasında olduğu belirtilmiştir (Nunnally ve Bernstein, 1994): a) aradaki süre uzadıkça (örneğin, 28 günden daha fazla olursa), psikolojik özelliğin değişme olasılığı artar. Pek çok

değişken, asıl ölçülen psikolojik özelliği olumlu veya olumsuz yönde etkileyebilir. Dolayısıyla, güvenilirlik sonuçları hatalı olur; b) aradaki süre çok kısa (örneğin, 14 günden daha az) olursa, başta maddelere aşinalık ve verilen cevapları hatırlama etkisi gibi karıştırıcı etkiler artabilir. Bu durum güvenilirlik açısından, bir sistematik hata kaynağı olarak kabul edilir.

BİÖ'den elde edilen puanların test-tekrar test güvenilirliğini; bir diğer ifadeyle, zamana göre değişimini ya da kararlılığını görmek amacıyla, Nunnally ve Bernstein (1994)'ın belirttiği bu ideal aralık değerleri dikkate alınmıştır. Bu amaçla, BİÖ'den elde edilen toplam puan ve BİÖ'nün alt ölçeklerinden elde edilen puanlara ilişkin test-tekrar test güvenilirlik değerleri 14, 21 ve 28 gün (iki, üç ve dört hafta) arayla olan ikili ölçümler arasındaki Pearson korelasyon katsayıları hesaplanarak bulunmuştur. Bu ölçümler haftanın aynı günlerinde, aynı saatlerde ve aynı sınıflarda olmuştur.

BİÖ'nün madde ayırt edicilik parametrelerini belirlemek amacıyla, madde tepki kuramına göre BİÖ maddeleri, alt ölçekler bazında analiz edilmiştir. Ayrıca, alt ölçeklerden elde edilen puanların marjinal güvenilirlik değerleri hesaplanmıştır. Marjinal güvenilirlik, ölçmenin standart hatalarına (SEM=Standart Errors of Measurement) dayanır. Madde tepki kuramı modellerinin üç temel varsayımı bulunur (Hambleton ve Swaminathan, 1985); bunlar: Tek boyutluluk, yerel bağımsızlık ve hız testi olmama varsayımlarıdır. Bu varsayımların sağlanmadığı durumda, madde analizleri madde tepki kuramına göre yapılamaz. Bu nedenle, öncelikle varsayımlar sınanmıştır.

Tek boyutluluk varsayımı, verinin elde edildiği ölçme aracının çok boyutlu olmayan bir özelliği veya bir özelliğin tek bir boyutunu ölçmesidir; tek boyutluluk varsayımının sınanmasında faktör analizi kullanılabilir (DeMars, 2010). Psikolojik özelliklerin tek boyutlu olma olasılığı çok düşük olsa da ölçekteki maddelerin büyük oranda bir faktör altında birikmesi durumunda bu varsayımın sağlandığı kabul edilebilir. Bu nedenle, BİÖ'nün her bir alt ölçeği için maddeler analiz edilmiştir; bir diğer ifadeyle, BİÖ çok boyutlu bir ölçme aracı olduğundan, maddeler her bir boyut içinde ele alınarak, BİÖ'yü oluşturan 10 alt ölçeğin maddeleri ayrı ayrı analiz edilmiştir. Böylece, tek boyutluluk varsayımı sağlanmıştır.

Yerel bağımsızlık varsayımı, ölçme aracındaki farklı maddelere verilen yanıtların birbirinden bağımsız olmasını ifade eder; yerel bağımsızlık ile tek boyutluluk birbiriyle ilişkilidir ve tek boyutluluk sağlanmazsa, çoğunlukla yerel bağımsızlık varsayımı da karşılanmaz (Baker, 2001). Yerel bağımsızlık varsayımının sağlanma durumunun sınanması için bazı indeksler belirlenmiştir (DeMars, 2010). Bu amaçla en yaygın kullanılan ve kullanılması önerilen indeks, G^2 kestirimidir; eğer bu değer 10'un üzerine çıkarsa, yerel bağımsızlık sağlanmaz (Baker, 2001). Yerel bağımsızlık değerlerinin saptanabilmesi için öncelikle modeldeki parametre sayısına karar verilmelidir. MTK'da üç temel parametre bulunur; bunlar: Madde güçlüğü, madde ayırt ediciliği ve şans parametresidir. Psikolojik testlerde madde güçlüğü ve şans parametrelerinden söz edilemez, çünkü maddeleri doğru veya yanlış yanıtlama durumu yoktur. Psikolojik testlerde bakılması gereken madde ayırt ediciliği (a) parametresidir. Buna göre, G^2 kestirimleri incelendiğinde, değerlerin 10'dan düşük olduğu görülmüştür ve yerel bağımsızlık varsayımının sağlandığı kabul edilmiştir.

Hız testi olmama varsayımı, doğrudan tek boyutluluk varsayımı ile ilgilidir; çünkü hız testlerinde hız da ölçülen bir boyuttur. Araştırmalarda genellikle bu varsayımdan bahsedilmez, çünkü zaten tek boyutluluk sağlandığında, ölçme aracının hız testi olmadığı da kabul edilir. BİÖ bir hız testi değildir; maddelerin yanıtlanması için herhangi bir süre kısıtlamasına gidilmemiştir. Doğal olarak, hız testi olmama varsayımı sağlanmıştır.

Bir ölçme aracını oluşturan maddelerin, yeterince ayırt edici olmaları beklenir. Ayırt edicilik düzeyi çok düşük maddelerin ölçme aracından çıkarılması uygun bulunur. Madde ayırt ediciliklerinin değerlendirilmesinde şu ölçütlerin kullanılması önerilir (Baker, 2001):

1.70'den üzeri "çok yüksek düzeyde ayırt edici madde"

1.35-1.70 arası "yüksek düzeyde ayırt edici madde"

0.65-1.34 arası "orta düzeyde ayırt edici madde"

0.35-0.64 arası "düşük düzeyde ayırt edici madde"

0.34-0.01 arası "çok düşük düzeyde ayırt edici madde"

0 = ayırt edicilik yok

Bölüm 4

Bulgular ve Yorumlar

Bu bölümde araştırma için toplanan verilerin istatistiksel analizler sonucunda elde edilen bulgulara ve bunlara ilişkin yorumlara yer verilmiştir. Bulgular ve yorumlar iki ana kısımdan oluşmuştur. Öncelikle, mevcut araştırma kapsamında geliştirilen Bitirilmemiş İşler Ölçeği (BİÖ)'ne ilişkin bulgulara ve yorumlara yer verilmiştir. Daha sonra, BİÖ ile ölçülen bitirilmemiş işler, ÇBÖÖ'nün "Öfkeye İlişkin Düşünceler" alt ölçeği ile ölçülen öfke, SUSÖ'nün "Suçluluk" alt ölçeği ile ölçülen suçluluk, SUSÖ'nün "Utanç" alt ölçeği ile ölçülen utanç ve HAÖ ile ölçülen affetme kavramları arasındaki ilişkileri içeren yapısal eşitlik modelinin incelenmesi sonucu elde edilen bulgular ve yorumlar yer almıştır.

Bitirilmemiş İşler Ölçeği'nin Geliştirilmesine İlişkin Bulgular ve Yorumlar

BİÖ'nün geliştirilmesine ilişkin bulgular ve yorumlar sırasıyla üç başlık altında ele alınmıştır. Bunlar şu şekilde sıralanmıştır: BİÖ'nün geçerliğine ilişkin bulgular ve yorumlar, BİÖ'nün güvenilirliğine ilişkin bulgular ve yorumlar, BİÖ'nün madde analizlerine ilişkin bulgular ve yorumlar.

BİÖ'nün geçerliğine ilişkin bulgular ve yorumlar. Ölçeğin geçerliğinin belirlenmesi için ölçme aracının kapsam geçerliği ve yapı geçerliği incelenmiştir. Benzer özellikte bir ölçme aracı bulunmadığı için ölçüt dayanaklı geçerlik (benzer ölçekler geçerliği) üzerinde çalışılmamıştır. Kapsam geçerliği uzman görüşleri ile sağlandıktan sonra, ölçeğin yapı geçerliğini saptamak için açıklayıcı ve doğrulayıcı faktör analizleri (AFA ve DFA) uygulanmıştır.

Gestalt terapi kuramsal temelindeki bitirilmemiş işler yapısını, birbiriyle görece daha düşük düzeyde ilişkiye sahip, mümkün olan en az sayıda alt boyutuna ayrıştırabilmek için, AFA'da faktörleşme tekniği olarak Temel Bileşenler Analizi (Principal Component Analysis) kullanılmıştır. Çeşitli yöntemler arasından seçilerek, en uygun olduğuna karar verilen Kaiser normalleştirilmesi ile Varimax döndürme (rotation) yöntemiyle ortaya çıkan ilk analiz sonucunda 30 faktör belirlenmiştir. Faktör analizinin temel amacı faktör içi madde korelasyonları yüksek, kuramsal yapı tarafından desteklenen, anlamlı ve olabildiğince az sayıda faktöre ulaşabilmektir (Tabachnick ve Fidell, 2014). Bu nedenle, tekrarlayan analizler sonucunda faktör yükleri .500'ün altında olan ve birden fazla faktöre

birbirine yakın değerlerde yük bindiren maddeler analizden çıkarılarak, özdeğeri 1'den büyük 10 faktör oluşturan ölçeğin 40 maddelik nihai haline ulaşılmıştır. Şekil 3'te yer alan özdeğerler grafiği (Scree Plot) incelenmiştir ve 10 faktörün Gestalt terapi kuramı çerçevesinde ele alınan bitirilmemiş işler kavramsal yapısıyla uyumlu olduğuna karar verilmiştir.

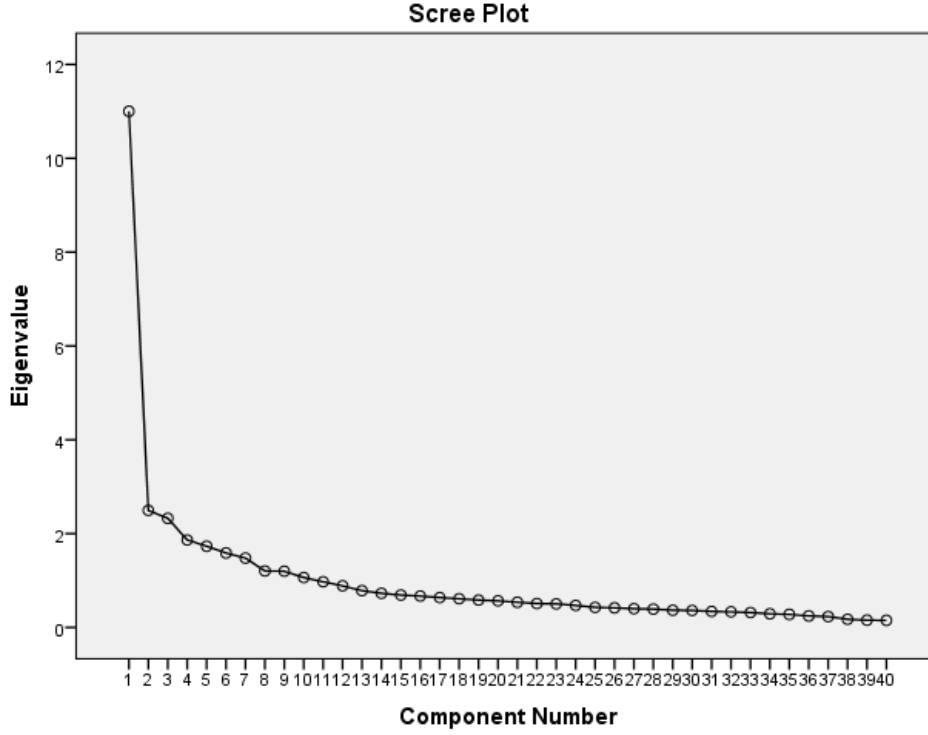

Şekil 3. AFA özdeğerler grafiği (scree plot).

Şekil 3'teki özdeğerler grafiği (scree plot) incelendiğinde, oldukça dik bir eğime sahip olduğu görülen 1.faktörden sonra, eğimlerin hızla düşmeye başladığı, 10.faktörden sonra özdeğerlerin 1'in altına indiği görülmüştür. Tablo 4 incelendiğinde, 1.faktörün özdeğerinin 10'un üzerinde olduğu anlaşılmıştır. 2. ve 3.faktörlerin özdeğerleri iki ile üç arasında değişirken, 4.faktörden başlayarak 10.faktöre kadar özdeğerlerin bir ile iki arasında değiştiği saptanmıştır. Varimax döndürme işlemi sonrası ortaya çıkan faktörlerin açıkladığı varyans oranları (Tablo 4) incelendiğinde, 10 faktörün toplam varyansın %67'ye yakın bölümünü açıkladığı anlaşılmıştır. Böylece, verideki değişkenliği oldukça yüksek açıklama gücüne sahip bir faktör yapısına ulaşıldığı söylenebilir.

Tablo 4

AFA'ya Göre Faktörlerin Açıkladığı Varyans Oranları

Faktörler	Özdeğer (Eigenvalue)	Açıklanan Varyans Oranı (%)
F1	11,001	14,543
F2	2,495	7,569
F3	2,326	6,640
F4	1,866	6,294
F5	1,731	6,254
F6	1,588	5,184
F7	1,478	5,183
F8	1,205	5,137
F9	1,199	5,022
F10	1,065	5,008
Toplam	25,954	66,834

TBA'ya göre, ölçekte yer alan bir maddenin hangi faktörde yer alacağını belirlenmesi, maddenin o faktör ile ilişkisini gösteren faktör yük değerinin yeterince yüksek olmasına bağlıdır; maddeye ait faktör yük değerinin genellikle 0.500 ve daha yüksek olması uygun bulunur (Tabachnick ve Fidell, 2014). Tablo 5'te madde faktör yükleri yer almıştır. Faktör analizi sonucunda oluşan faktör yapısının geçerliliğine karar verilirken ve faktörler isimlendirilirken, ortaya çıkan yapının kuramsal temel ile ne kadar uyumlu olduğunu incelemek büyük önem taşır. Faktörlerde yer alan maddeler içerik açısından incelendiğinde, her bir faktörün Gestalt terapi kuramında yer alan bitirilmemiş işler kavramını ifade ettiği görülmüştür. Faktörler Gestalt terapi kuramsal çerçevesine uygun şekilde isimlendirilmiştir.

Gestalt terapi kuramına göre bitirilmemiş işlerin kaynağı geçmiş yaşantılardır (Sharf, 2012). Perls (1969) bitirilmemiş işleri geçmiş ile şimdi arasındaki boşluk olarak tanımlamıştır. Bitirilmemiş işler geçmişten kaynaklanır ve kişilerin şimdi ve burada var olmalarına engel olur (Perls, Heferline ve Goodman, 1951). Kişi geçmişinden ne kadar sıyrılıp, anı yaşamayı ne ölçüde başarırsa bitirilmemiş işleri o kadar az demektir. Buradan yola çıkıldığında, bitirilmemiş işler yapısına ait en güçlü faktörün geçmiş yaşantıları vurgulaması beklenir.

Tablo 5

AFA'ya Göre Faktörler ve Madde Faktör Yükleri

Sıra	Maddeler	F1 (GY)	F2 (E)	F3 (YİP)	F4 (NT)	F5 (KOİ)	F6 (HU)	F7 (KİP)	F8 (TVR)	F9 (İED)	F10 (ODY)
1	42	0,807									
2	41	0,793									
3	80	0,752									
4	12	0,721									
5	17	0,710									
6	36	0,610									
7	3	0,597									
8	40	0,595									
9	53	0,580									
10	9		0,760								
11	8		0,736								
12	14		0,725								
13	15		0,588								
14	61		0,525								
15	64			0,867							
16	65			0,860							
17	66			0,769							
18	26				0,824						
19	25				0,812						
20	27				0,810						
21	28				0,601						
22	32					0,818					
23	31					0,814					
24	33					0,804					
25	20						0,753				
26	10						0,751				
27	11						0,692				
28	47							0,827			
29	48							0,700			
30	46							0,662			
31	63								0,809		
32	62								0,753		
33	50								0,563		
34	49								0,537		
35	6									0,692	
36	4									0,655	
37	5									0,561	
38	52										0,812
39	51										0,743
40	57										0,548

Buna göre, Tablo 5'teki faktör yükleri dikkate alınarak:

- 1- Faktör yükleri 0.580-0.807 aralığında değişen 9 maddelik 1.faktöre, Geçmişte Yaşama (GY)
- 2- Faktör yükleri 0.525-0.760 aralığında değişen 5 maddelik 2.faktöre, Erteleme (E)
- 3- Faktör yükleri 0.769-0.867 aralığında değişen 3 maddelik 3.faktöre, Yetenekler ile İlgili Pişmanlık (YİP)
- 4- Faktör yükleri 0.824-0.601 aralığında değişen 4 maddelik 4.faktöre, Nesneye Takılma (NT)
- 5- Faktör yükleri 0.804-0.818 aralığında değişen 3 maddelik 5.faktöre, Kabul ve Onay İhtiyacı (KOİ)
- 6- Faktör yükleri 0.692-0.753 aralığında değişen 3 maddelik 6.faktöre, Haksızlığa Uğrama (HU)
- 7- Faktör yükleri 0.662 ile 0.827 aralığında değişen 3 maddelik 7.faktöre, Koşullar ile İlgili Pişmanlık (KİP)
- 8- Faktör yükleri 0.537-0.809 aralığında değişen 4 maddelik 8.faktöre, Transferans ve Rüyalar (TVR)
- 9- Faktör yükleri, 0.561-0.692 aralığında değişen 3 maddelik 9.faktöre, İfade Edilmemiş Düşünce ve Duygular (İED)
- 10-Faktör yükleri, 0.548-0.812 aralığında değişen 3 maddelik 10.faktöre ise Olumsuz Duygu Yüğü (ODY) isimleri verilmiştir.

BİÖ'da en güçlü faktörün (açıklanan varyans oranı yaklaşık %14,5, bkz. Tablo 4) ve en çok sayıda maddeyi (9 madde, bkz. Tablo 5) içeren faktörün 'Geçmişte Yaşama' olarak adlandırılması, Gestalt terapi kuramına dayalı bitirilmemiş işler kavramının tanımı gereğidir. BİÖ'deki diğer faktörlerin isimleri de bu tanımın vurguladığı üzere geçmişin bugünü etkileyerek kişinin şimdi ve burada var olmasına engel olma durumunu ifade eder. Örneğin, erteleme davranışı kişinin şimdi ve burada var olmasına engeldir. Erteleme, kişinin gelişime karşı direncinin önemli bir göstergesidir (Corey, 2013). Gestalt terapi kuramının önde gelen ismi Fritz Perls de direnci en büyük bitirilmemiş iş olarak tanımlamıştır (akt., Voltan

Acar, 2012). Kişiler düşüncelerini ve duygularını ifade etmeyi erteleyerek, gerçekleştirmek istedikleri eylemlerini erteleyerek bitirilmemiş işlerini biriktirirler. Öyleyse, işlerini erteleyen kişiler şimdi ve burada olmaktan ziyade geçmişte; işlerini erteledikleri zamana ve yere takılı kalmış olarak yaşarlar.

Pişmanlık bitirilmemiş işlerin en güçlü göstergelerinden biridir. Eğer pişmanlık duygusu yaşanıyorsa, kişi yapmak istediği bir işi yapmamıştır ya da eksik veya yanlış yapmıştır (Reeve, 2015). Yeteneklerinin farkında olan, yeteneklerini geliştiren ve kullanan kişiler kendilerini gerçekleştirmeyi başaran kişilerdir (Kuzgun, 2017). Aksi halde, yetenekler ile ilgili pişmanlıklar yaşanır. Yetenekler ile ilgili pişmanlıkları fazla olan kişilerin bitirilmemiş işleri fazladır çünkü kendilerini gerçekleştirmeyi şimdi ve burada yeterince başaramamışlardır.

Nesnelere takılma da bir anlamda geçmişe takılmadır çünkü geçen zaman ile birlikte tüm nesnelere de değişir. Nesnelere takılmak, değişmeye dirençtir; değişime direnç gösteren kişilerin keşke'leri fazladır ve bu yüzden dirençleri kırılana kadar gestalt'leri tamamlanmaz. Gestalt terapi kuramındaki şekil ve zemin (figure and ground) ilişkisi, nesnelere takılmayı oldukça iyi açıklar. Öyle ki, takınılan nesne şekildedir ve zeminden yeni nesnelere şekle girmelerine engel olur. Örneğin, alacağını almayan kişi alacağına takılıp kalır; alacağını aldığı zaman kişinin huzursuzluğu azalır, şekle yeni yaşantıların gelmesi mümkün olur ve böylece şimdi ve burada olması gereken yaşantı akışı devam eder. Şu halde, nesnelere takılma kişinin şimdi ve burada yeterince var olmadığını gösterir.

Kabul ve onay ihtiyacı, sosyal-duygusal bir varlık olan insanın en önemli ihtiyaçları arasındadır. Kişiler özellikle yakın ilişki içinde oldukları kişiler tarafından kabul edilmeyi ve onaylanmayı beklerler (Gladding, 2017). Kişilerin her türlü ihtiyaçlarının yeterince karşılanmaması da bitirilmemiş işler kavramının tanımında yer alır. Ayrıca, Zinker (1998) bitirilmemiş işler arasında en çok huzursuzluk verenlerin yakın ilişkilerden kaynaklandığını ifade etmiştir. Öyleyse, kabul ve onay ihtiyacı fazla olan kişilerin bitirilmemiş işleri de fazladır. Kabul ve onay ihtiyacı olan kişiler, bu ihtiyaçları karşılanmadıkça şimdi ve burada yeterince var olamazlar.

Kişi bir haksızlık yaşadığında, bu haksızlık giderilene kadar haksızlığın yaşandığı yerde ve zamanda takılır kalır. Böylece, yaşanan haksızlığın giderilmesi de bitirilmemiş bir iş halini alır. Haksızlığa uğrayan insan, haksızlığın kaynağına

karşı nefret, düşmanlık, kin gibi yıkıcı ve güçlü duygular yaşar (Reeve, 2015). Bu duygular ifade edilmedikçe kişi uğradığı haksızlığın farkındalığını yeterince kazanamaz. Farkındalık, kişinin şimdi ve burada var olması için gereklidir (Voltan Acar, 2012). Kişi yaşadığı haksızlığın neden olduğu duygu ve düşüncelerini ifade etmediği sürece altında kaldığı duygusal yük an be an ağırlaşır; dolayısıyla, kişinin şimdi ve burada var olması gittikçe zorlaşır.

Tıpkı yetenekler ile ilgili pişmanlıklarda olduğu gibi, kişinin koşulları ile ilgili pişmanlıkları da bitirilmemiş işleri meydana getirir. Meslek, iş, okul, yaşanan şehir, semt, mahalle, ev, oda gibi içinde bulunduğu koşullarından memnun olmayan kişi, yaşadığı bu memnuniyetsizliğin gösterdiği üzere koşullarını değiştirmeye ihtiyaç duymaktadır. İhtiyaçlar karşılanmadığında bitirilmemiş işler oluşur ve bu ihtiyaçlar karşılanan kadar bitirilmemiş iş olarak kalır. Diğer yandan, kişi koşullarını değiştirmeyerek değişime direnç göstermektedir. Değiştirmek istediği koşullarını değiştiren kişinin pişmanlıkları azalır ve koşullarından duyduğu memnuniyet artar; bu sayede, kişi daha fazla şimdi ve burada olur.

Gestalt terapi kuramına göre, transferans ve rüyalar da bitirilmemiş işlerin önemli göstergelerindedir. Eğer kişinin transferansları varsa, kişi geçmişte yaşıyor demektir. Transferanslar, sürekli geçmişi çağrıştırarak kişinin andaki varoluşunu bloke ederler (Corey, 2013). Benzer şekilde, geçmiş ile ilgili rüyalar da kişinin geçmişe takılı kaldığını gösterir (Latner, 1992). Özellikle geçmişe ilişkin ve tekrarlayan rüyalar, kişinin bitirilmemiş işlerinin güçlü işaretleri olabilir. Rüyalar, kişinin farkındalığının berraklaşmasına yardımcı olarak bitirilmemiş işlerin bitirilmesi için gerekli farkındalığı sağlayabilir (Perls, 1969). Öyleyse, transferans ve rüyalarına ilişkin farkındalıkları artarak, transferans ve rüyalarının etkisinden kurtulan kişilerin şimdi ve burada var olmaları kolaylaşır.

Düşünce ve duyguların ifade edilmemesi, Gestalt terapi kuramına dayalı bitirilmemiş işler kavramının tanımı gereğidir. Düşünce ve duygular gerektiği gibi yaşanmazsa veya ifade edilmezse kişinin şimdi ve burada var olması güçleşir (Perls, Hefnerline ve Goodman, 1951). Son olarak, olumsuz duygu yükü bitirilmemiş işlerin varlığını gösterir çünkü bitirilmemiş işleri fazla olan kişilerin öfke, suçluluk, utanç gibi olumsuz duygularının fazla olması ve bu nedenle kişide olumsuz duygu yükü oluşması beklenir. Duygular, düşünceleri etkileyerek insanı eyleme geçirirler (Reeve, 2015). İnsan eylem için yaratılmıştır ve eyleme geçmeyen her iş,

bitirilmemiş iştir (Perls, 1969). Düşünce ve duygularının farkında olmayan, onları ifade etmeyen ve eyleme dönüştürmeyen insan bu düşünce ve duyguların yükü altında ezilir, anlamlı eylemlerden daha fazla yoksun kalır; böylece, varoluşu gereği kendini gerçekleştirmekte zorlanır, yaşamın ta kendisi olan şimdi ve burada doyasıya var olamaz.

AFA sonucunda ortaya çıkan 40 maddelik 10 faktörlü bitirilmemiş işler yapısının, yapı geçerliğini sınamak için MPLUS programı işe koşularak DFA gerçekleştirilmiştir. Bu analiz için araştırmmanın ikinci çalışma grubunda yer alan 414 (236 Kadın, 178 Erkek) katılımcıya ait veriler kullanılmıştır. Model tanımlamasında: Bitirilmemiş işler ölçme modelini oluşturan toplam 40 maddenin 10 faktör ile temsil edileceği hipotezi ile birlikte,

- 1- 9 maddenin (1-9) Geçmişte Yaşama (GY) faktörü,
- 2- 5 maddenin (10-14) Erteleme (E) faktörü,
- 3- 3 maddenin (15-17) Yeteneklerle İlgili Pişmanlık (YİP) faktörü,
- 4- 4 maddenin (18-21) Nesneye Takılma (NT) faktörü,
- 5- 3 maddenin (22-24) Kabul ve Onay İhtiyacı (KOİ) faktörü,
- 6- 3 maddenin (25-27) Haksızlığa Uğrama (HU) faktörü,
- 7- 3 maddenin (28-30) Koşullarla İlgili Pişmanlık (KİP) faktörü,
- 8- 4 maddenin (31-34) Transferans ve Rüyalar (TVR) faktörü,
- 9- 3 maddenin (35-37) İfade Edilmemiş Düşünce Duygular (İED) faktörü,
- 10-3 maddenin (38-40) Olumsuz Duygu Yükü (ODY) faktörü

altında yer alacağı hipotezleri sınanmıştır.

DFA'da model-veri uyumunun test edilmesinde MPLUS programında bulunan uyum indeksleri: Ki Kare, RMSEA, SRMR, CFI, TLI'dır. DFA ile sınanan bitirilmemiş işler ölçme modelinin veriye uyum değerleri (uyum indeksleri) Tablo 6'da yer almıştır. Tabloda görüldüğü gibi, uyum değerlerinin "iyi uyum" ve "kabul edilebilir uyum" aralıkları vardır (Byrne, 2010; Bayram, 2010). Modele ait uyum değerleri incelendiğinde, verinin modele çok iyi uyum gösterdiği saptanmıştır.

Tablo 6

DFA'da Test Edilen Ölçme Modelinin Uyum Değerleri

Uyum İndeksleri	İyi Uyum	Kabul Edilebilir Uyum	Değer	Yorum
χ^2			893,876	
sd			455	
χ^2/sd	<2	<3	1,97	İyi Uyum
RMSEA	RMSEA<0,05	0,05<RMSEA<0,10	0,036	İyi Uyum
SRMR	SRMR<0,05	0,05<SRMR<0,08	0,039	İyi Uyum
CFI	CFI>0,95	0,90<CFI<0,95	0,953	İyi Uyum
TLI	TLI>0,95	0,90<TLI<0,95	0,951	İyi Uyum

Analiz sonucu elde edilen Ki Kare değeri ($\chi^2=893,876$, $n=414$, $sd=455$, $p=.000$) istatistiksel açıdan anlamlı bulunmuştur. Veri ile iyi uyum gösteren modellerde, Ki Kare değerinin anlamlı çıkmaması beklenir; ancak, verinin toplandığı kişi sayısı arttıkça Ki Kare değerinin anlamlı çıkma olasılığı da artar. Bu nedenle, n büyüdükçe Ki Kare değerinin anlamlılığına değil, Ki Kare değerinin serbestlik derecesine oranına (χ^2/sd) bakılması önerilir (Kline, 2016). Tablo 6 incelendiğinde, bu oran 2'den küçük çıktığı için, Ki Kare uyum indeksi açısından verinin modele iyi uyum gösterdiği sonucuna ulaşılmıştır.

DFA ile sınanan, bitirilmemiş işler ölçme modeline ait diğer uyum değerleri (RMSEA, SRMR, CFI ve TLI) de modelin veriye iyi uyum gösterdiğini ifade eder. Bu yüksek uyum değerlerine ulaşabilmek için, modelde bazı modifikasyonlar gerekmiştir. Şekil 4'teki BİÖ faktör yapısı incelendiğinde görüleceği üzere, modifikasyonların bir tanesi hariç hepsi, aynı faktör içinde yer alan maddeler arasındadır. Aynı faktör içinde yer alan bazı maddelerin, birbirleriyle görece daha yüksek kovaryans değerine sahip olması mümkündür. Örneğin, Geçmişte Yaşama (GY) faktörü altında yer alan iki madde: "Etkisinden kurtulamadığım olaylar yüzünden geçmişte yaşıyorum" ve "Etkisinden kurtulamadığım insanlar yüzünden geçmişte yaşıyorum" arasında diğer maddelere göre daha yüksek kovaryans tespit edilmiştir ve bu kovaryans modele eklenerek modifiye edilmiştir. Bahsedilen kovaryansın modele eklenmesi anlamlıdır, çünkü bir insanın etkisinden kurtulamadığı bazı geçmiş yaşantıları, bazı insanlardan dolayı yaşadıklarından oluşabilir. Şu hâlde, bu iki madde arasındaki kovaryans değerinin görece daha yüksek çıkması anlaşılır bir durumdur. Bitirilmemiş İşler ölçme modeline eklenen maddeler arası kovaryans modifikasyonlarının tamamı kuramsal açıdan uygundur.

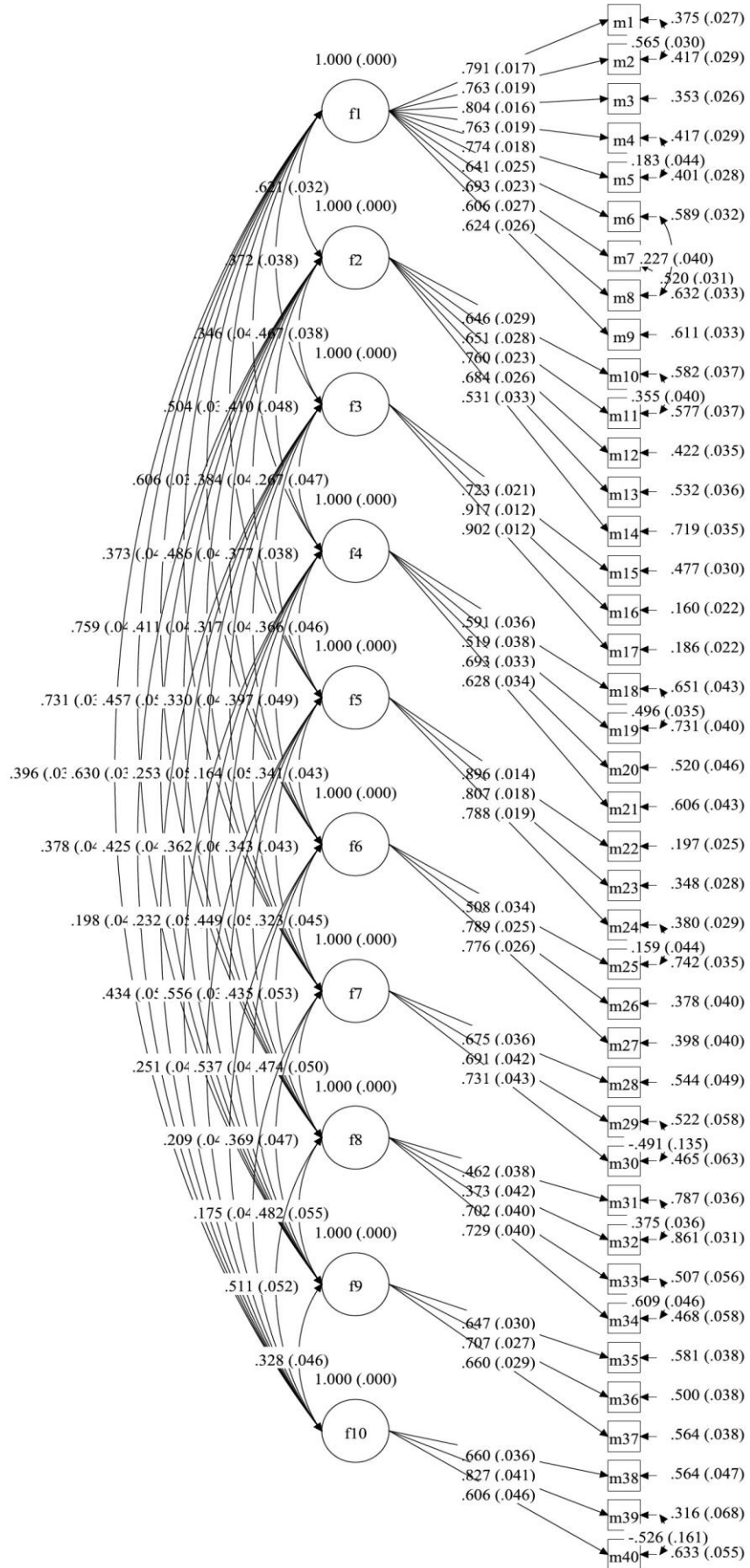

AFA ve DFA ile yapı geçerliđi belirlenen BİÖ, son haliyle toplam 40 maddeden ve 10 alt ölçekten oluşan geçerli bir ölçme aracıdır. Ölçekte yer alan alt ölçeklerin tanımları Őu Őekildedir:

1. GeçmiŐte YaŐama (GY=F1): Dokuz maddeden oluşan bu alt ölçek, kiŐinin geçmiŐte yaŐadığı olayların etkisinde kalarak, Őimdi ve burada var olmakta ne ölçüde zorlandığını; dolayısıyla, Őimdiden ziyade geçmiŐte yaŐadığı için yüklendiđi duygusal zorluklarını ölçer.
2. Erteleme (E=F2): BeŐ maddeden oluşan bu alt ölçek, kiŐinin yapmaya ihtiyaç duyduđu halde bir türlü baŐlamadığı veya baŐlayıp bitirmediđi; dolayısıyla, eksik bıraktığı veya ertelediđi iŐlerinden ötürü hissettiđi sıkıntılarını ölçer.
3. Yetenekler ile İlgili PiŐmanlık (YİP=F3): Üç maddelik bu alt ölçek, kiŐinin yeteneklerini fark etmeye, geliŐtirmeye veya kullanmaya iliŐkin “keŐke” ’lerini; dolayısıyla, yeteneklerinden ötürü yaŐadığı piŐmanlıklarını ölçer.
4. Nesneye Takılma (NT=F4): Dört maddeden oluşan bu alt ölçek, kiŐinin kaybettiđi, iade etmediđi, alacaklı veya borçlu olduđu nesnelere iliŐkin takıntılarını; dolayısıyla, nesnelere takılması dolayısıyla hissettiđi huzursuzluklarını ölçer.
5. Kabul ve Onay İhtiyacı (KOİ=F5): Üç maddeden oluşan bu alt ölçek, kiŐinin sevmeye, beğenilmeye ve takdir edilmeye iliŐkin keŐke’lerini; dolayısıyla, kabul ve onay ihtiyacından ötürü yaŐadığı duygusal zorluklarını ölçer.
6. Haksızlığa Uđrama (HU=F6): Üç maddeden oluşan bu alt ölçek, kiŐinin hak ettiđini düŐündüđu halde elde edemediklerinden ötürü hissettiđi duygusal sıkıntılarını ölçer.
7. KoŐullar ile İlgili PiŐmanlık (KİP=F7): Üç maddeden oluşan bu alt ölçek, kiŐinin içinde bulunduđu koŐullar nedeniyle yaŐadığı mutsuzluđunu ve memnuniyetsizliđini; dolayısıyla, içinde bulunduđu koŐulları deđiŐtirmemekten ötürü hissettiđi piŐmanlıklarını ölçer.
8. Transferans ve Rüyalar (TVR=F8): Dört maddeden oluşan bu alt ölçek, kiŐinin bir baŐkasını geçmiŐindeki önemli birine benzettiđi için yaŐadığı türlü

duygularından veya geçmişiyile ilgili gördüğü rüyaların duygusal etkilerinden kaynaklanan huzursuzluğunu ölçer.

9. İfade Edilmemiş Düşünce ve Duygular (İED=F9): Üç maddeden oluşan bu alt ölçek, kişinin ifade etmediği veya dilediğinde ifade etmekte zorlandığı düşünce ve duyguları nedeniyle yaşadığı duygusal sıkıntılarını ölçer.
10. Olumsuz Duygu Yüğü (ODY=F10): 3 maddelik bu alt ölçek, kişinin ilişkileri nedeniyle taşıdığı olumsuz duygu yükünü ölçer.

DFA sonucunda elde edilen faktörler arası korelasyon katsayılarını gösteren Tablo 7'ye göre, korelasyon değerleri 0.194 ile 0.359 arasında değişmiştir. En yüksek korelasyon değeri (0.329) "Geçmişte Yaşama" (F1) ile "Transferans ve Rüyalar" (F8) arasında bulunmuştur. En düşük korelasyon değeri (0.194) ise "Nesneye Takılma" (F4) ile "Koşullar ile İlgili Pişmanlık" (F7) faktörleri arasındadır. Görece düşük olan diğer korelasyon değerleri 0.195 ile "Olumsuz Duygu Yüğü" (F10) ile "Koşullar ile İlgili Pişmanlık" (F7) ve 0.198 ile "Nesneye Takılma" (F4) ve "İfade Edilmemiş Düşünce ve Duygular" (F9) faktörleri arasındadır.

Tablo 7

DFA'ya Göre Faktörler Arası Korelasyonlar

	F2 (E)	F3 (YİP)	F4 (NT)	F5 (KOİ)	F6 (HU)	F7 (KİP)	F8 (TVR)	F9 (İED)	F10 (ODY)
F1 (GY)	0.321	0.272	0.246	0.204	0.206	0.203	0.329	0.231	0.296
F2		0.267	0.210	0.284	0.286	0.211	0.257	0.230	0.278
F3			0.267	0.277	0.217	0.230	0.253	0.225	0.232
F4				0.266	0.297	0.194	0.262	0.198	0.234
F5					0.241	0.243	0.249	0.256	0.251
F6						0.223	0.235	0.237	0.269
F7							0.274	0.269	0.195
F8								0.282	0.211
F9									0.228

Tüm korelasyon değerleri $p < .01$ düzeyinde anlamlıdır.

DFA'ya göre faktörler arası kovaryans değerleri Tablo 8'de yer almıştır. Tablo 8 incelendiğinde, faktörler arası en yüksek kovaryans değerleri, "Geçmişte Yaşama" (F1) ile "Kabul ve Onay İhtiyacı" (F5) arasında (0.327) ve "Geçmişte Yaşama" (F1) ile "İfade Edilmemiş Düşünce ve Duygular" (F9) faktörleri arasında (0.324) çıkmıştır. Bu Gestalt terapi kuramsal çerçevesine uygun bir bulgudur. Faktörler arası en düşük kovaryans değeri (0.114) ise, "Nesneye Takılma (F4) ile "Koşullar ile İlgili Pişmanlık" (F7) faktörleri arasındadır.

Tablo 8

DFA'ya Göre Faktörler Arası Kovaryanslar

	F2 (E)	F3 (YİP)	F4 (NT)	F5 (KOİ)	F6 (HU)	F7 (KİP)	F8 (TVR)	F9 (İED)	F10 (ODY)
F1 (GY)	0.308	0.206	0.256	0.327	0.237	0.299	0.240	0.324	0.244
F2		0.295	0.236	0.289	0.272	0.232	0.206	0.237	0.181
F3			0.195	0.283	0.225	0.237	0.144	0.274	0.120
F4				0.218	0.191	0.114	0.140	0.138	0.179
F5					0.289	0.220	0.306	0.285	0.182
F6						0.218	0.164	0.213	0.184
F7							0.257	0.209	0.171
F8								0.225	0.165
F9									0.163

Tablo 9'da DFA sonucunda elde edilen madde faktör yükleri (λ), bu yüklerle ilişkin standart hatalar ve madde güvenilirlik değerleri (R^2) yer almıştır. Madde faktör yüklerinin 0,373 ile 0,917 aralığında değiştiği; madde güvenilirlik değerlerinin ise 0.14 ile 0.84 aralığında değiştiği görülmüştür (Tablo 9). En düşük faktör yüküne ve madde güvenilirliğine sahip olan 32.sıradaki madde ("Transferans ve Rüyalar" faktöründe yer alan Madde 62), oldukça iyi düzeyde saptanan model uyum değerleri dikkate alındığında (Tablo 6), modelde kalması kabul edilebilir bir maddedir. Tablo 9'daki tüm değerler incelendiğinde, maddelerin madde faktör yüklerinin ve madde güvenilirliklerinin yüksek değerlerde olduğu anlaşılmıştır. Dolayısıyla, modele dahil olan tüm maddeler model ile iyi uyum göstermiştir.

Tablo 9

DFA'ya Göre Madde Faktör Yükleri (λ) ve Madde Güvenirlikleri (R^2)

Gözlenen Değişkenler (Ölçek Maddeleri)		λ	Std. Hata	R^2	Gizil Değişkenler (Faktörler)
Sıra	Maddeler				
1	42	0,791	0,017	0.63	Geçmişte Yaşama (GY)
2	41	0,763	0,019	0.58	
3	80	0,804	0,016	0.65	
4	12	0,763	0,019	0.58	
5	17	0,774	0,018	0.60	
6	36	0,641	0,025	0.41	
7	3	0,693	0,023	0.48	
8	40	0,606	0,027	0.37	
9	53	0,624	0,026	0.39	
10	9	0,646	0,029	0.42	Erteleme (E)
11	8	0,651	0,028	0.43	
12	14	0,760	0,023	0.58	
13	15	0,684	0,026	0.47	
14	61	0,531	0,033	0.28	
15	64	0,723	0,021	0.52	Yetenekler ile İlgili Pişmanlık (YİP)
16	65	0,917	0,012	0.84	
17	66	0,902	0,012	0.81	
18	26	0,591	0,036	0.35	Nesneye Takılma (NT)
19	25	0,519	0,038	0.27	
20	27	0,693	0,033	0.48	
21	28	0,628	0,034	0.39	
22	32	0,896	0,014	0.80	Kabul ve Onay İhtiyacı (KOİ)
23	31	0,807	0,018	0.65	
24	33	0,788	0,019	0.62	
25	20	0,508	0,034	0.26	Haksızlığa Uğrama (HU)
26	10	0,789	0,025	0.62	
27	11	0,776	0,026	0.60	
28	47	0,675	0,036	0.46	Koşullar ile İlgili Pişmanlık (KİP)
29	48	0,691	0,042	0.48	
30	46	0,731	0,043	0.54	
31	63	0,462	0,038	0.21	Transferans ve Rüyalar (TVR)
32	62	0,373	0,042	0.14	
33	50	0,702	0,040	0.49	
34	49	0,729	0,040	0,53	
35	6	0,647	0,030	0.42	İfade Edilmemiş Düşünce ve Duygular (İED)
36	4	0,707	0,027	0.50	
37	5	0,660	0,029	0.44	
38	52	0,660	0,036	0.44	Olumsuz Duygu Yükü (ODY)
39	51	0,827	0,041	0.68	
40	57	0,606	0,046	0.37	

Sonuç olarak, kapsam ve yapı geçerlikleri yeterli bulunan BİÖ, toplam 40 maddeden oluşan, 10 alt ölçekli bir ölçme aracıdır. BİÖ'nün alt ölçekleri, Gestalt terapi kuramının temel kavramlardan birisi olan bitirilmemiş işler kavramının birbiriyle ilişkili alt boyutlarını ifade eden maddeleri kapsar. Bu nedenle, BİÖ toplam ölçek puanı alınarak kullanılabilir gibi, alt ölçeklere ait puanlar ayrı ayrı hesaplanarak da kullanılabilir.

BİÖ'nün güvenilirliğine ilişkin bulgular ve yorumlar. Bu araştırmada BİÖ'den elde edilen puanların güvenilir sonuçlar verip vermediğini belirlemek amacıyla ölçeğin ve alt ölçeklerin iç tutarlılık güvenilirlik değerleri ve test-tekrar test güvenilirlik değerleri hesaplanmıştır (Tablo 10). Güvenirliğin birden fazla yöntemle belirlenmesi önerildiğinden (Price, 2017), iç tutarlılık ve test-tekrar test güvenilirlik hesaplama yöntemlerinin ikisine birden başvurulmuştur. BİÖ'nün iç tutarlılık güvenilirliğini belirlemek için önce Cronbach α hesaplama yöntemi kullanılmıştır. Araştırmanın 2. çalışma grubunu oluşturan 1035 kişiye ölçeğin uygulamasıyla elde edilen puanlara ait BİÖ tüm ölçek Cronbach α iç tutarlılık katsayı değeri 0.93 bulunmuştur. BİÖ alt ölçeklerine ilişkin Cronbach α iç tutarlılık katsayı değerleri 0.68 ile 0.92 arasında değişmiştir. İç tutarlılık güvenilirlik değeri en yüksek alt ölçek, "Geçmişte Yaşama" alt ölçeği ($\alpha = 0.92$); en düşük alt ölçekler ise "Olumsuz Duygu Yükü" ($\alpha = 0.68$) ile "Koşullar ile İlgili Pişmanlık" ($\alpha = 0.69$) alt ölçekleridir. Sonuç olarak, elde edilen bütün iç tutarlılık güvenilirlik değerleri, BİÖ'den elde edilen puanların yeterli düzeyde güvenilir olduğunu göstermiştir.

BİÖ 10 alt ölçekten oluşan çok boyutlu bir ölçme aracıdır. Çok boyutlu ölçme araçlarından elde edilen toplam puanlara ait güvenilirlik değerlerinin hesaplanmasında "tabakalı (stratified) α " katsayısının kullanılması ve Cronbach α katsayısı ile karşılaştırılması önerilir (Rae, 2007; Widhiarso ve Ravand, 2014). Şekil 2'deki tabakalı α katsayısı formülü kullanılarak yapılan hesaplama sonucu, BİÖ'ye ait tabakalı α katsayısının değeri 0.95 bulunmuştur. Cronbach α katsayı değerinin, ölçeğin iç tutarlılık güvenilirliğinin alt sınırı olarak kabul edilmesi nedeniyle, tabakalı α katsayısının BİÖ gibi çok boyutlu ölçme araçlarından elde edilen toplam puana ilişkin iç tutarlılık güvenilirliğinin gerçeğe en yakın değerini vereceği belirtilmiştir (Rae, 2007). BİÖ'nün toplam puanına ait Cronbach α değeri 0.93, tabakalı α değeri ise 0.95 olarak hesaplanmıştır.

BİÖ'den elde edilen puanların güvenilirliklerinin kararlılık ölçüsünün belirlenmesi için, BİÖ toplam ölçek puanına ve alt ölçek puanlarına ilişkin test-tekrar test güvenilirlik değerleri hesaplanmıştır. Bu amaç doğrultusunda, Hacettepe Üniversitesi Eğitim Fakültesi Sınıf Öğretmenliği, Okul Öncesi Öğretmenliği ve İngilizce Öğretmenliği bölümlerinden sırasıyla 45, 49 ve 47 öğrenciye (3. çalışma grubuna) BİÖ, yine sırasıyla iki, üç ve dört hafta aralıklarla uygulanmıştır. Buna göre, BİÖ tüm ölçeğe ait test-tekrar test güvenilirlikleri sırasıyla 0.70, 0.68 ve 0.67; alt ölçeklere ait test-tekrar test güvenilirlikleri ise sırasıyla 0.58-0.78, 0.61-0.76 ve 0.54-0.77 aralıklarında bulunmuştur (Tablo 10).

Tablo 10

BİÖ'den Elde Edilen Puanların Güvenirliğine İlişkin Bulgular

Alt Ölçek Adı	Madde Sayısı	Cronbach α (n=1035)	Test-Tekrar Test Güvenirliği		
			2 Hafta Ara (n=45)	3 Hafta Ara (n=49)	4 Hafta Ara (n=47)
F1 Geçmişte Yaşama (GY)	9	0.92	0.74	0.71	0.70
F2 Erteleme (E)	5	0.81	0.65	0.64	0.63
F3 Yet. ile İlgili Pişmanlık (YİP)	3	0.87	0.78	0.76	0.77
F4 Nesneye Takılma (NT)	4	0.74	0.70	0.63	0.62
F5 Kabul ve Onay İhtiyacı (KOİ)	3	0.87	0.72	0.73	0.72
F6 Haksızlığa Uğrama (HU)	3	0.73	0.68	0.69	0.67
F7 Koş. ile İlgili Pişmanlık (KİP)	3	0.69	0.72	0.74	0.71
F8 Transferans ve Rüya (TVR)	4	0.73	0.71	0.63	0.64
F9 İfade Edilmemiş Düşünce ve Duygular (İED)	3	0.71	0.69	0.61	0.65
F10 Olumsuz Duygu Yüğü (ODY)	3	0.68	0.58	0.56	0.54
BİÖ Tüm Ölçek	40	0.93	0.70	0.68	0.67
Alt ölçeklere ait güvenilirlik değer aralıkları		0.68-0.92	0.58-0.78	0.56-0.76	0.54-0.77

Kişilerin bitirilmemiş işleri geçmişlerine dayanır. Bir diğer ifadeyle, bitirilmemiş işler zamana duyarlı bir değişkendir. Şu hâlde, birkaç hafta gibi görece kısa zaman aralıklarında kişilerin bitirilmemiş işleri hızla azalıp çoğalabilir. Eğer ölçülen değişkenlerde zaman içinde değişimin fazla olacağı düşünülürse, test-tekrar test güvenilirliği hesaplanmayabilir (Güler, 2017; Nunnally ve Bernstein, 1994). Test-tekrar test güvenilirliğinin hesaplanmasına ilişkin görüşler dikkate

alındığında, BİÖ'den ve alt ölçeklerinden iki-dört hafta aralıklarla elde edilen sonuçların test-tekrar test güvenilirliklerinin 0.54 ile 0.78 aralığında değerler alması anlaşılır bir durumdur. Birkaç haftalık veya bir aylık süre içinde, bazı bitirilmemiş işler bitirilmiş olabilir veya artık sabitlenerek kişi için önemsiz hale gelebilir; bu süre içinde kişinin benzer veya farklı türde yeni bitirilmemiş işleri de ortaya çıkabilir. Özetle, BİÖ'ye ve alt ölçeklerine ait test-tekrar test güvenilirlik değerlerinin çok yüksek olmaması normal karşılanabilir. Sonuç olarak, bu araştırma kapsamında BİÖ'den ve alt ölçeklerinden elde edilen puanlar kullanılarak hesaplanan hem iç tutarlılık güvenilirlik hem de test-tekrar test güvenilirlik değerleri BİÖ'nün ve alt ölçeklerinin oldukça güvenilir sonuçlar verebileceğini göstermiştir.

BİÖ'nün madde analizlerine ilişkin bulgular ve yorumlar. Bu bölümde, madde tepki kuramı (MTK) 'na göre BİÖ alt ölçeklerinde yer alan maddelerin madde ayırt edicilik analizleri yapılmıştır. Madde analizlerinin MTK'ya göre olabilmesi için, üç temel varsayımın sağlanması gerekir: Tek boyutluluk, yerel bağımsızlık ve hız testi olmama (DeAyala, 2009). BİÖ, bir hız testi değildir; bir diğer ifadeyle, maddeleri yanıtlamak için herhangi bir süre sınırlaması yoktur. BİÖ, 10 alt ölçekten oluşan çok boyutlu bir ölçme aracı olduğundan, her bir alt ölçek ayrı ayrı ele alınarak, tek boyutluluk varsayımı sağlanmıştır. Yerel bağımsızlık için G^2 kestirimi kullanılmıştır. Bu değerlerin, 10'un altında olması yerel bağımsızlığın sağlandığını göstermiştir (Baker, 2001). Alt ölçeklerde yer alan maddelere ilişkin G^2 kestirimleri incelenmiş ve değerlerin 10'un altında olduğu görülmüştür. Böylece, madde analizlerinin MTK'ya dayalı olarak yapılabileceğine karar verilmiştir.

Madde analizleri için araştırmanın ikinci çalışma grubunda yer alan 1035 kişiye ait veriler kullanılmıştır. MTK'ya göre madde analizleri yapılırken, verinin elde edildiği örneklem büyüklüğünün 1000'in üzerinde olması halinde, elde edilecek kestirimlerin gerçeğe çok yakın değerler vereceği ifade edilmiştir (Embretson ve Reise, 2000). Maddelerin madde ayırt edicilik değerlerinin bulunmasında, en yaygın kullanılan model olan "aşamalı tepki modeli" (graded response model) temel alınmıştır (DeAyala, 2009). BİÖ'de doğru-yanlış cevaplar olmadığından, madde güçlüğü ve şans parametrelerinin bir anlamı yoktur. Bu nedenle, sadece alt ölçeklerde yer alan maddelerin madde ayırt edicilik parametreleri hesaplanmış; bu değerler, Baker (2001)'in belirlediği ve madde analizi bölümünde (Baker, 2001; s.39) yer alan ölçütlere göre yorumlanmıştır.

Madde ayırt ediciliği, maddenin ölçtüğü psikolojik özelliğe farklı düzeylerde sahip kişileri birbirinden ayırt edebilme derecesidir (DeMars, 2010). Ayrıca, madde ayırt ediciliği, maddenin güvenilirliğinin de bir ölçüsüdür (DeAyala, 2009). Bu nedenle, bir maddenin bir ölçme aracında yer alıp almamasına karar verilirken madde ayırt ediciliğine bakılması önerilir (Güler, 2017). Madde ayırt ediciliği en azından “orta” düzeyde olan maddeler ölçme aracında yer alabilir (Baker, 2001). Bu bölümdeki MTK’ya dayalı analizlerde, alt ölçeklerin marjinal güvenilirlik değerleri de hesaplanmıştır. Marjinal güvenilirlik, ölçmenin standart hataları (standart error of measurement = SEM) dikkate alınarak hesap edilmiştir; standart hatalar θ düzeylerine göre dağılımları dikkate alınarak marjinalleştirilmiştir (ortalamaları alınmıştır) (DeMars, 2010). Güvenirlik en genel tanımıyla ölçümlerin hatadan arınık olmasının bir göstergesi olduğundan, madde ayırt ediciliklerine ilişkin standart hatalara dayalı marjinal güvenilirlik kestirimlerinin incelenmesi kullanışlıdır. Böylece, marjinal güvenilirlik değerleri kullanılarak, alt ölçeklerin kişilerin bitirilmemiş işlerini ne kadar güvenilir (hatadan arınık) ölçtükleri saptanabilir.

IRTPRO analiz programı işe koşularak, her bir alt teste ait Test Bilgi Fonksiyonu (TBF) ve her bir maddeye ait Madde Bilgi Fonksiyonu (MBF) grafiklerinin hazırlanması mümkündür. Bu grafikler, maddelerin ve alt ölçeklerin hangi θ düzeyinde (yatay ekseninde) ne kadar bilgi verdiğini gösterir. MTK’da, ölçülen özellikler -3 ile +3 θ düzeyleri arasında standartlaştırılarak ölçeklendirilir. $\theta = -3$, ölçülen özelliğe en düşük düzeyde sahip olma durumunu; $\theta = +3$, ölçülen özelliğe en yüksek düzeyde sahip olma durumunu ifade eder. MBF grafiklerindeki (Ek-1) kesikli çizgiler, θ düzeylerinde maddenin sağladığı bilgi düzeyini; TBF grafiklerindeki (örneğin, Şekil 5) kesikli çizgiler ise θ düzeylerine dağılmış standart hata değerlerini gösterir. MBF grafiklerinin (Ek-1) sağ tarafında yer alan dikey eksen maddenin sağladığı bilgi (information) düzeyini; sol tarafında yer alan dikey eksen ise, o maddenin hangi seçeneğine (0=hiç, 1=biraz, 2=orta, 3=çoğunlukla, 4=tamamen) hangi θ düzeyinde hangi olasılıkla (probability) yanıt verildiğini gösterir. Bu olasılıklar madde yanıt seçeneklerine ne kadar eşit miktarda dağılırsa, o maddenin o ölçüde ayırt edici bir madde olduğundan bahsedilir.

Alt ölçeklere ait TBF grafiklerine aşağıdaki her bir başlık altında yer verilmiştir; Şekil 24’ten Şekil 63’e MBF grafikleri ise Ek-1’de yer almıştır. Bu

grafiklerden yararlanılarak, alt ölçeklerin ve alt ölçeklerde yer alan maddelerin sağladığı “bitirilmemiş işlere” ait bilgi düzeyleri yorumlanmıştır.

1.Geçmişte Yaşama (GY) alt ölçeğinde yer alan maddelerin analizleri.

GY dokuz maddeden oluşmuştur ve 1.sıradaki BİÖ alt ölçeğidir. Tablo 11’de yer alan madde ayırt edicilik (a) parametre kestirimleri incelendiğinde, 1. 2. 3. 4. 5. ve 7. maddelerin “çok yüksek” düzeyde (>1.70) ayırt edici olduğu; 6. 8. ve 9. maddelerin ise, “yüksek” düzeyde (1.35-1.70) ayırt edici olduğu anlaşılmıştır. Bu nedenle maddelerin GY alt ölçeğinde yer alması uygun bulunmuştur. GY alt ölçeğine ait marjinal güvenirlik değeri ise 0.91 olarak hesaplanmıştır.

Tablo 11

GY Alt Ölçek Maddelerinin a Parametresi Kestirimleri

Madde	a	Std.Hata
1	3,70	0.29
2	3,29	0.25
3	2,89	0.21
4	2,48	0.17
5	2,39	0.16
6	1,61	0.12
7	1,75	0.12
8	1,39	0.11
9	1,52	0.11

GY'ye ait marjinal güvenirlik=0.91

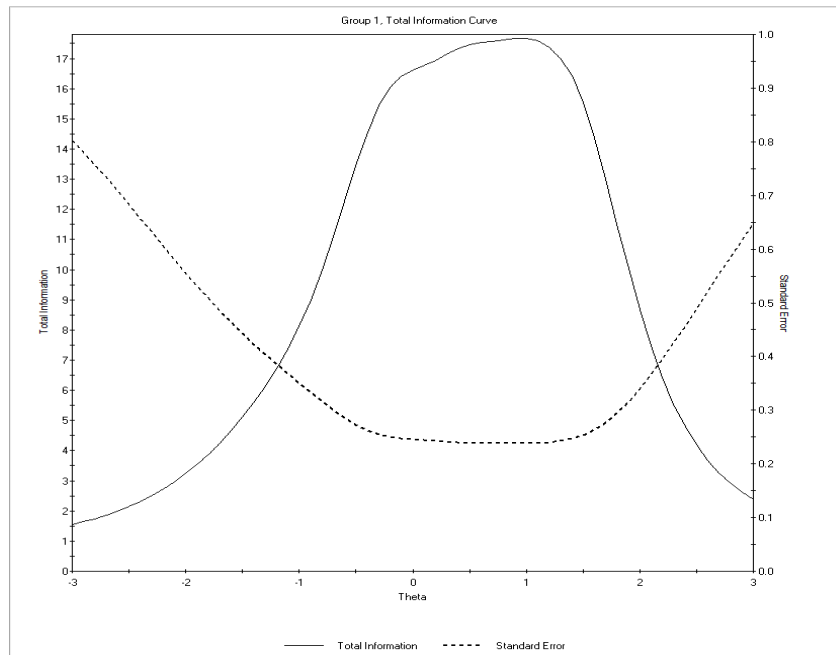

Şekil 5. GY alt ölçeğine ait TBF grafiği.

GY alt ölçeğinde yer alan maddelere ait MBF grafikleri (Ek-I) incelendiğinde, kişilerin “bitirilmemiş işleri” hakkında en çok bilgi veren maddelerin 1. ve 2. maddeler olduğu; ancak, bu maddelerin özellikle bitirilmemiş işleri az olan kişiler hakkında yeterince bilgi vermediği sonucuna ulaşılmıştır. Alt testte yer alan, 7. 8. ve 9. maddeler ise bu kişiler hakkında daha fazla bilgi vermiştir. Şekil 5’te yer alan TBF incelendiğinde, GY alt testinin oldukça fazla bilgi verdiği görülmüştür. GY alt testinin en çok bilgi verdiği “bitirilmemiş işler” psikolojik özelliği θ düzeyinin ise yaklaşık -1 ile 2,5 arasında olduğu anlaşılmıştır.

GY alt ölçeğindeki maddelere ait MBF grafikleri (Ek-I) incelendiğinde, bu alt ölçek maddelerinin arasında, kişilerin “bitirilmemiş işleri” ile ilgili en fazla bilgi veren maddelerin 1., 2., 3., 4. ve 5. maddeler olduğu; bu maddelerin bitirilmemiş işlerin hemen her düzeyinde; özellikle -2 ile +3 θ düzeyleri arasında yer alan kişiler hakkında yeterince bilgi sağladıkları sonucuna varılmıştır. GY alt ölçeğinde yer alan, 6., 7., 8., ve 9. maddeler ise, önceki beş maddeye göre daha düşük miktarda bilgi sağlamıştır. Şekil 5’teki GY alt ölçeğinin TBF grafiği incelendiğinde, GY alt ölçeğinin kişilerin bitirilmemiş işleri ile ilgili oldukça fazla miktarda bilgi sağladığı görülmüştür. BİÖ’nün diğer dokuz alt ölçeği ile karşılaştırıldığında, BİÖ’nün kişilerin bitirilmemiş işleri hakkında en fazla bilgi veren alt ölçeğinin GY olduğu açıkça anlaşılmıştır.

GY alt ölçeğinin en çok bilgi verdiği “bitirilmemiş işler” θ düzeylerinin -1 ile 2,5 arasında olması, GY’nin daha çok bitirilmemiş işleri fazla kişiler hakkında bilgi verdiğinin göstergesidir. Bir sonraki BİÖ alt ölçeği olan E ile karşılaştırıldığında, GY alt ölçeğinin alt θ düzeyleriyle ilgili daha düşük miktarda bilgi verdiği söylenebilir. Öte yandan, GY alt ölçeğinde yer alan maddelerden elde edilen puanların ortalama standart hata miktarının E’dekilere göre daha düşük olduğu, Şekil 5 ile Şekil 6 karşılaştırıldığında açıkça fark edilmiştir. Bu nedenle, GY alt ölçeğinin marjinal güvenilirliği (0.91), E alt testinin marjinal güvenilirlik değerinden (0.82) daha yüksektir.

2.Erteleme (E) alt ölçeğinde yer alan maddelerin analizleri. E beş maddeden oluşmuştur ve 2.sıradaki BİÖ alt ölçeğidir. Tablo 12'deki a parametresi kestirimleri incelendiğinde, 10., 11. ve 12. maddelerin ayırt edicilik düzeylerinin “çok yüksek” (>1.70) olduğu, 13.maddenin “yüksek” (1.35-1.70) düzeyde ayırt edici olduğu ve 14. maddenin “orta” (0.65-1.34) düzeyde ayırt ediciliğe sahip olduğu görülmüştür. Tüm maddelerin en azından “orta” düzeyde ayırt edici bulunmalarından dolayı, maddelerin E alt ölçeğinde yer almasına karar verilmiştir. Bu alt ölçeğe ait marjinal güvenirlik ise 0.82 olarak hesaplanmıştır.

Tablo 12

E Alt Ölçek Maddelerinin a Parametresi Kestirimleri

Madde	a	Std.Hata
10	2,23	0.20
11	2,23	0.19
12	2,07	0.18
13	1,53	0.13
14	1,13	0.10

E'ye ait marjinal güvenirlik=0.82

E alt ölçeğinde yer alan maddelere ait MBF grafikleri (Ek-I) incelendiğinde, bu alt ölçeğin maddeleri arasında, kişilerin “bitirilmemiş işleri” hakkında en çok bilgi veren maddelerin 10., 11. ve 12. maddeler olduğu ve bu maddelerin bitirilmemiş işlerin hemen her düzeyinde yer alan kişiler hakkında yeterince bilgi verdiği sonucuna varılmıştır. Alt ölçekte yer alan 13. ve 14. maddeler ise görece daha az miktarda bilgi vermektedir. Şekil 6'da yer alan TBF incelendiğinde, E alt ölçeğinin kişilerin bitirilmemiş işleri hakkında oldukça fazla bilgi verdiği görülmüştür. E alt ölçeğinin en çok bilgi verdiği “bitirilmemiş işler” θ düzeylerinin ise -2 ile +2,5 arasında olduğu anlaşılmaktadır. Bir önceki GY alt ölçeği ile karşılaştırıldığında, E alt ölçeğinin alt θ düzeyleriyle ilgili biraz daha fazla bilgi verdiği söylenebilir. Öte yandan, E alt ölçeğinde yer alan maddelerden elde edilen puanlara ait ortalama standart hata miktarının GY'dekine göre daha fazla olduğu, Şekil 5 ile Şekil 6 karşılaştırıldığında ortaya çıkmıştır. Bu nedenle, E alt ölçeğinin marjinal güvenirliği (0.82), GY alt testinin marjinal güvenirliğinden (0.91) daha düşüktür.

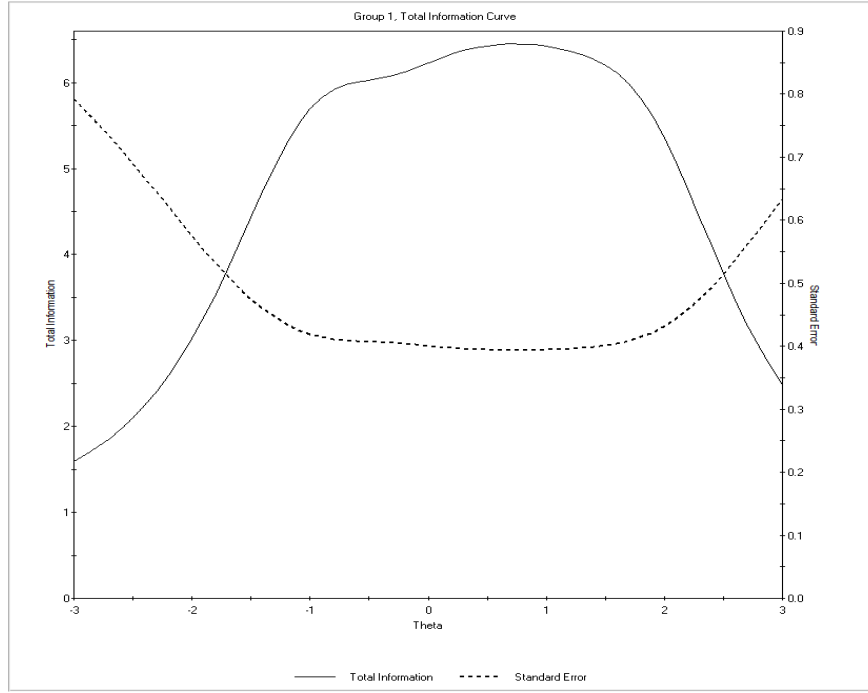

Şekil 6. E alt ölçeğine ait TBF grafiği.

3.Yetenekler ile İlgili Pişmanlık (YİP) alt ölçeğinde yer alan maddelerin analizleri. YİP üç maddeden oluşmuştur ve 3.sıradaki BİÖ alt ölçeğidir. Tablo 13'deki *a* parametresi kestirimleri incelendiğinde, tüm maddelerin ayırt edicilik düzeylerinin “çok yüksek” (>1.70) olduğu görülmüştür. Bu nedenle, üç maddenin de YİP alt ölçeğinde yer alması uygun bulunmuştur. Bu alt ölçeğe ait marjinal güvenirlik ise 0.86 olarak hesaplanmıştır.

Tablo 13

YİP Alt Ölçek Maddelerinin a Parametresi Kestirimleri

Madde	<i>a</i>	Std.Hata
15	2,31	0,16
16	7,50	1,91
17	4,59	0,49

YİP'e ait marjinal güvenirlik=0.86

YİP alt ölçeğindeki maddelere ait MBF grafikleri (Ek-I) incelendiğinde, alt ölçek içerisinde en çok bilgi veren maddenin 16. madde, en az bilgi veren maddenin ise 15. madde olduğu görülmüştür. Şekil 7'de yer alan TBF incelendiğinde, YİP alt ölçeğinin kişilerin bitirilmemiş işleri hakkında fazla miktarda bilgi verdiği anlaşılmıştır. YİP alt testinin en çok bilgi verdiği “bitirilmemiş işler” θ

düzeylerinin ise yaklaşık olarak -2 ile +1 arasında olduğu görülmüştür. Bir önceki E alt ölçeği ile karşılaştırıldığında, YİP alt ölçeğinin üst θ düzeyleriyle ilgili daha az bilgi verdiği söylenebilir. Öte yandan, YİP'te yer alan maddelerden elde edilen puanlara ait ortalama standart hata miktarının E'dekilere göre daha az olduğu, Şekil 6 ile Şekil 7 karşılaştırıldığında anlaşılmıştır. Bu nedenle, YİP alt ölçeğinin marjinal güvenirliliği (0.86), E alt ölçeğinkinden (0.82) daha yüksektir.

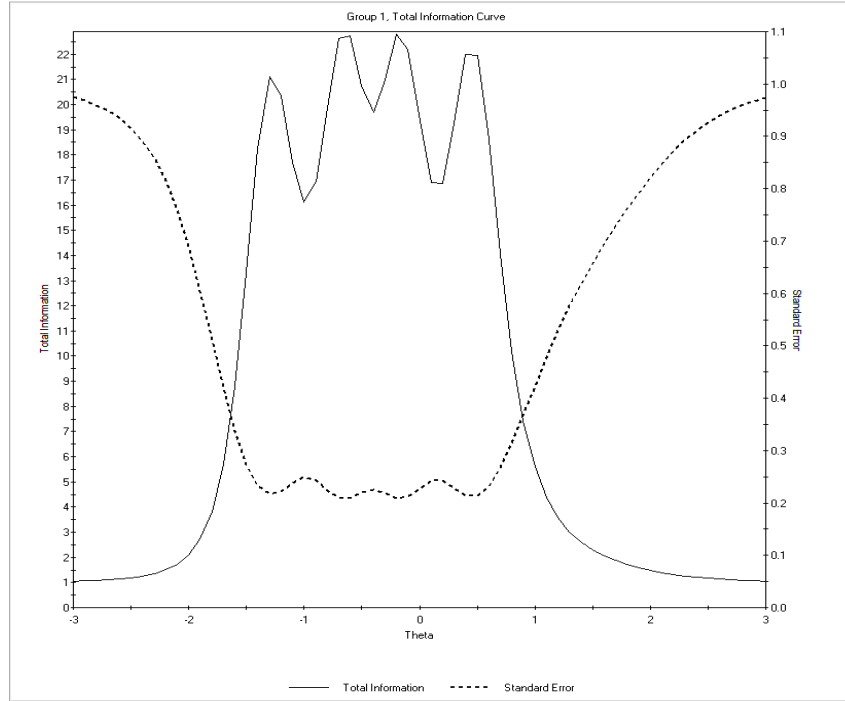

Şekil 7. YİP alt ölçeğine ait TBF grafiği.

4.Nesneye Takılma (NT) alt ölçeğinde yer alan maddelerin analizleri.

NT dört maddeden oluşmuştur ve 4.sıradaki BiÖ alt ölçeğidir. Tablo 14'deki a parametresi kestirimleri incelendiğinde, 18. ve 19. maddelerin ayırt edicilik düzeylerinin “çok yüksek” (>1.70) olduğu, 20. maddenin “yüksek” (1.35-1.70) düzeyde ayırt ediciliğe sahip olduğu ve 21. maddenin “orta” (0.65-1.34) düzeyde ayırt edici olduğu görülmüştür. Tüm maddelerin ayırt ediciliklerinin en azından “orta” düzeyde bulunmasından dolayı, maddelerin NT alt ölçeğinde yer almasına karar verilmiştir. Bu alt ölçeğe ait marjinal güvenirlilik ise 0.69 olarak kestirilmiştir.

Tablo 14

NT Alt Ölçek Maddelerinin a Parametresi Kestirimleri

Madde	a	Std.Hata
18	3,87	0,96
19	2,50	0,25
20	1,46	0,16
21	1,17	0,13

NT'ye ait marjinal güvenilirlik=0.69

NT alt ölçeğinde yer alan dört maddeye ait MBF grafikleri (Ek-I) incelendiğinde, bu alt ölçekte yer alan maddeler arasında kişilerin “bitirilmemiş işleri” hakkında en fazla bilgi veren maddenin 18. madde olduğu; ancak, bu maddenin ve 19.maddenin yaklaşık olarak -1 ile +3 θ düzeyleri arasındaki bölgede bilgi verdiği görülmüştür. Öte yandan, 20. ve 21. maddeler hemen hemen her θ düzeyinden bilgi verse de, 18. ve 19. maddelere kıyasla 20. ve 21. maddelerden sağlanan bilgi miktarının oldukça düşük olduğu göze çarpmıştır. Şekil 8’de yer alan TBF incelendiğinde, NT alt ölçeğinin kişilerin bitirilmemiş işleri hakkında yeterli miktarda bilgi verdiği görülmüştür. NT alt ölçeğinin en çok bilgi verdiği θ düzeylerinin ise yaklaşık 0 ile 3 arasında olduğu anlaşılmıştır.

Önceki alt ölçekler ile karşılaştırıldığında, NT alt ölçeğinin üst θ düzeyleriyle ilgili daha fazla bilgi verdiği söylenebilir. Öte yandan, NT alt ölçeğindeki maddelerden elde edilen puanlara ait ortalama standart hata miktarının önceki ölçeklere göre daha fazla olduğu, Şekil 5, 6, 7 ile Şekil 8 karşılaştırıldığında görülmüştür. Bu nedenle, NT alt ölçeğinin marjinal güvenilirliği (0.69) önceki üç alt teste ait güvenilirlik değerlerinden düşüktür.

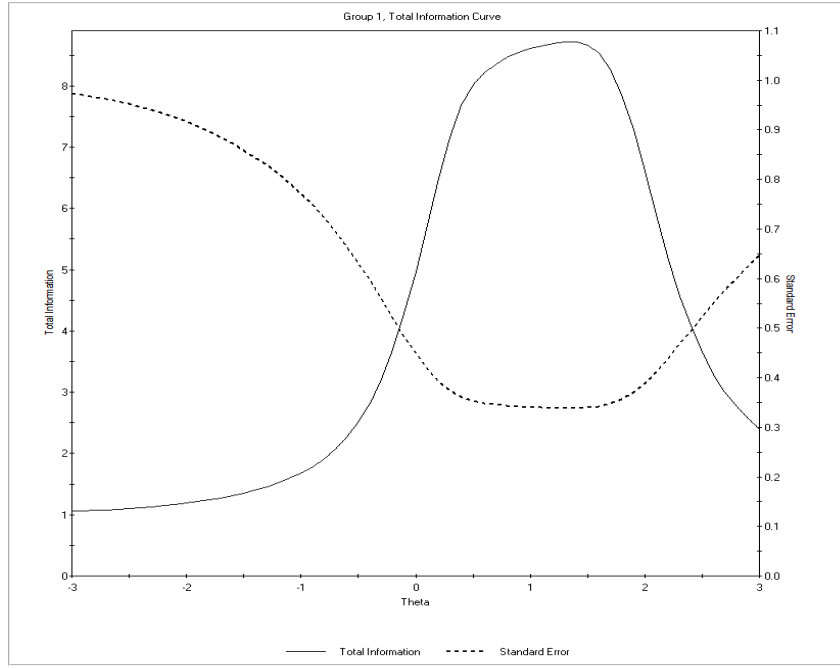

Şekil 8. NT alt ölçeğine ait TBF grafiği.

5.Kabul ve Onay İhtiyacı (KOİ) alt ölçeğinde yer alan maddelerin analizleri. KOİ üç maddeden oluşmuştur ve BİÖ'nün 5.sıradaki alt ölçeğidir. Tablo 15'deki *a* parametresi değerleri incelendiğinde, tüm maddelerin ayırt edicilik parametresi düzeylerinin “çok yüksek” (>1.70) olduğu görülmüştür. Bu nedenle, her üç maddenin de KOİ alt ölçeğinde yer alması uygun bulunmuştur. Bu alt ölçekten elde edilen puanların marjinal güvenirlik değeri 0.82 olarak belirlenmiştir.

Tablo 15

KOİ Alt Ölçek Maddelerinin a Parametresi Kestirimleri

Madde	<i>a</i>	Std.Hata
22	4,67	0,53
23	3,21	0,27
24	2,94	0,23

KOİ'ye ait marjinal güvenirlik=0.82

KOİ alt ölçeğindeki maddelerin MBF grafikleri (Ek-I) incelendiğinde, bu alt ölçek içerisinde en çok bilgi veren maddenin 22. madde, en az bilgi veren maddenin ise 24. madde olduğu anlaşılmıştır. Şekil 9'da yer alan TBF incelendiğinde, KOİ alt ölçeğinin kişilerin bitirilmemiş işlerine ilişkin oldukça fazla bilgi verdiği görülmüştür. KOİ alt ölçeğinin en çok bilgi verdiği “bitirilmemiş işler” θ düzeylerinin ise yaklaşık -1 ile +2 arasında olduğu anlaşılmıştır. Bu açıdan, KOİ alt

ölçeği, GY alt ölçeğine benzer. Bu alt ölçeklere ait puanlar arasındaki kovaryans değerinin (0.657), DFA sonuçlarına göre faktörler arası en yüksek kovaryans değeri olduğu bulunmuştur (Tablo 8). Öte yandan, KOİ ve E alt ölçeklerine ait TBF grafikleri (Şekil 6 ve Şekil 9) karşılaştırıldığında, bu iki alt ölçekten elde edilen puanların benzer düzeyde ortalama standart hata miktarına sahip oldukları; bu nedenle, marjinal güvenilirlik değerlerinin (0.82) de benzer olduğu söylenebilir.

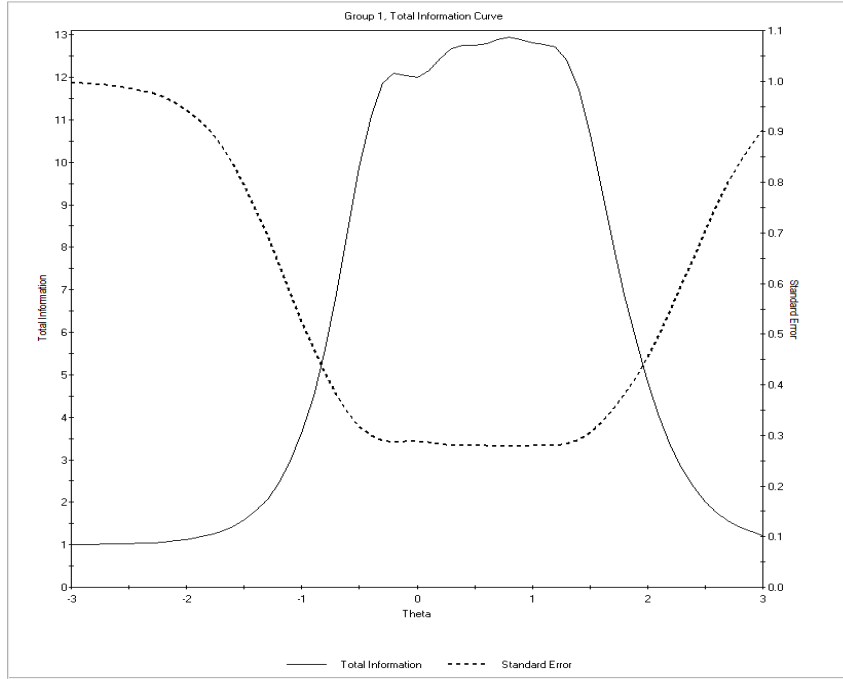

Şekil 9. KOİ alt ölçeğine ait TBF grafiği.

6.Haksızlığa Uğrama (HU) alt ölçeğinde yer alan maddelerin analizleri.

HU üç maddeden oluşan, 6.sıradaki BİÖ alt ölçeğidir. Tablo 16'daki a madde ayırt edicilik parametresi kestirimleri incelendiğinde, 25. maddenin "orta" (0.65-1.34) düzeyde ayırt ediciliğe sahip olduğu; 26. ve 27. maddelerin ayırt edicilik düzeylerinin ise "çok yüksek" (>1.70) olduğu görülmüştür. Tüm maddeler en azından "orta" düzeyde ayırt ediciliğe sahip olmalarından dolayı, maddelerin HU alt ölçeğinde yer almasına karar verilmiştir. HU alt ölçeğine ait marjinal güvenilirlik ise 0.78 olarak kestirilmiştir.

Tablo 16

HU Alt Ölçek Maddelerinin a Parametresi Kestirimleri

Madde	a	Std.Hata
25	1,23	0,12
26	2,83	0,41
27	2,27	0,26

HU'ya ait marjinal güvenirlilik=0.78

HU alt ölçeğinde bulunan maddelere ait MBF grafikleri (Ek-I) incelendiğinde, bu alt ölçek maddeleri arasında, kişilerin “bitirilmemiş işleri” ‘ne ilişkin en fazla bilgi veren maddenin 26.madde, en az bilgi veren maddenin ise 25.madde olduğu anlaşılmıştır. Şekil 10’da yer alan TBF incelendiğinde, HU alt ölçeğinin kişilerin bitirilmemiş işleriyle ilgili yeterli miktarda bilgi verdiği görülmektedir. HU alt ölçeğinin en çok bilgi sağladığı “bitirilmemiş işler” θ düzeylerinin ise yaklaşık olarak -2 ile +2 arasında olduğu anlaşılmıştır. Bir önceki alt ölçekler ile karşılaştırıldığında, NT alt ölçeği hariç, HU alt ölçeğinde yer alan maddelerden elde edilen puanlara ait ortalama standart hata miktarının daha fazla olduğu fark edilmiştir. Bu yüzden, HU alt ölçeğinin marjinal güvenirliliği (0.78), NT’ninki (0.69) hariç, diğer alt ölçeklerin marjinal güvenirliliklerinden daha düşüktür.

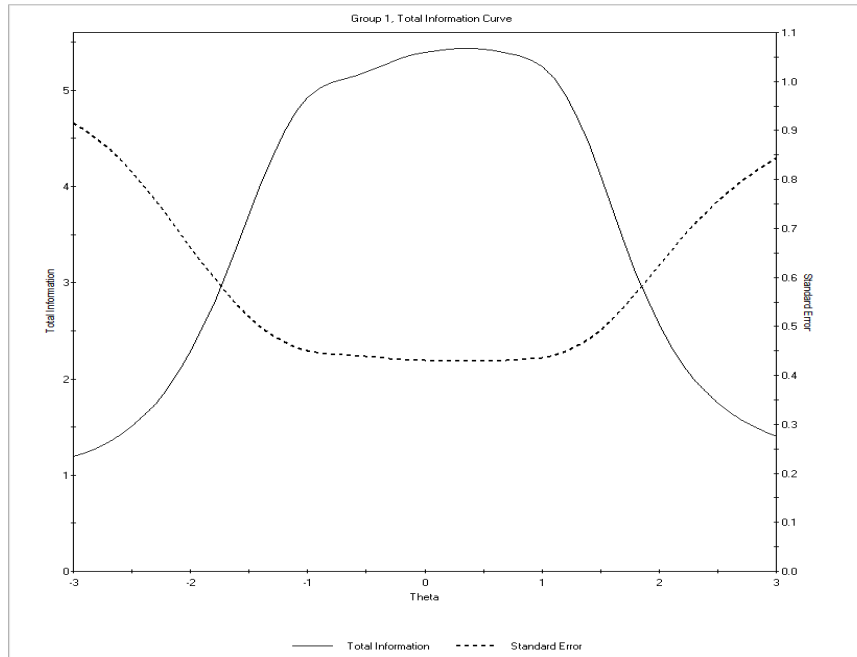

Şekil 10. HU alt ölçeğine ait TBF grafiği.

7.Koşullar ile İlgili Pişmanlık (KİP) alt ölçeğinde yer alan maddelerin analizleri. KİP üç maddeden oluşmuştur ve 6.sıradaki BİÖ alt ölçeğidir. Tablo 17'deki a madde ayırt edicilik parametresi kestirimleri incelendiğinde, 28. maddenin ayırt edicilik düzeyinin “çok yüksek” (>1.70) olduğu; 29. ve 30. maddelerin ise “orta” (0.65-1.34) düzeyde ayırt ediciliğe sahip olduğu anlaşılmıştır. KİP alt ölçeğinde yer alan her üç maddenin de en azından “orta” düzeyde ayırt ediciliğe sahip olmalarından ötürü, maddelerin KİP alt ölçeğinde yer almasına karar verilmiştir. KİP alt ölçeğine ait marjinal güvenilirlik ise 0.74 olarak kestirilmiştir.

Tablo 17

KİP Alt Ölçek Maddelerinin a Parametresi Kestirimleri

Madde	a	Std.Hata
28	6,75	0,33
29	1,29	0,12
30	1,29	0,12

KİP'e ait marjinal güvenilirlik=0.74

KİP alt ölçeği maddelerine ait MBF grafikleri (Ek-I) incelendiğinde, bu alt ölçekteki maddeler arasında, kişilerin “bitirilmemiş işleri” ‘ne dair en fazla bilgi veren maddenin 28. madde olduğu anlaşılmıştır. Madde 29 ve 30, madde 28’e göre çok daha az bilgi vermiştir. Şekil 10’da yer alan TBF incelendiğinde, KİP alt ölçeğinin bitirilmemiş işlere ilişkin yeterli miktarda bilgi verdiği görülmüştür; ancak bu bilgi görece dar bir aralıkta yer almıştır. KİP alt ölçeğinin en fazla bilgi sağladığı “bitirilmemiş işler” θ düzeylerinin yaklaşık olarak -0.5 ile +1.5 arasında olduğu anlaşılmıştır. KİP alt ölçeği, özellikle alt θ düzeyleri başta olmak üzere, uç θ düzeyleri hakkında çok sınırlı bilgi sağlamıştır. KİP’in fazla bilgi sağladığı dar θ alanı dikkate alınarak, bir önceki HU alt ölçeğine ait TBF grafiği (Şekil 10) ile KİP alt ölçeğinin TBF grafiği (Şekil 11) karşılaştırıldığında, KİP alt ölçeğinden elde edilen puanlara ait ortalama standart hata miktarının biraz daha fazla olduğu fark edilmiştir. Bu yüzden, KİP alt ölçeğinden elde edilen puanlara ait marjinal güvenilirlik (0.74), HU’nunkinden (0.78) daha düşüktür.

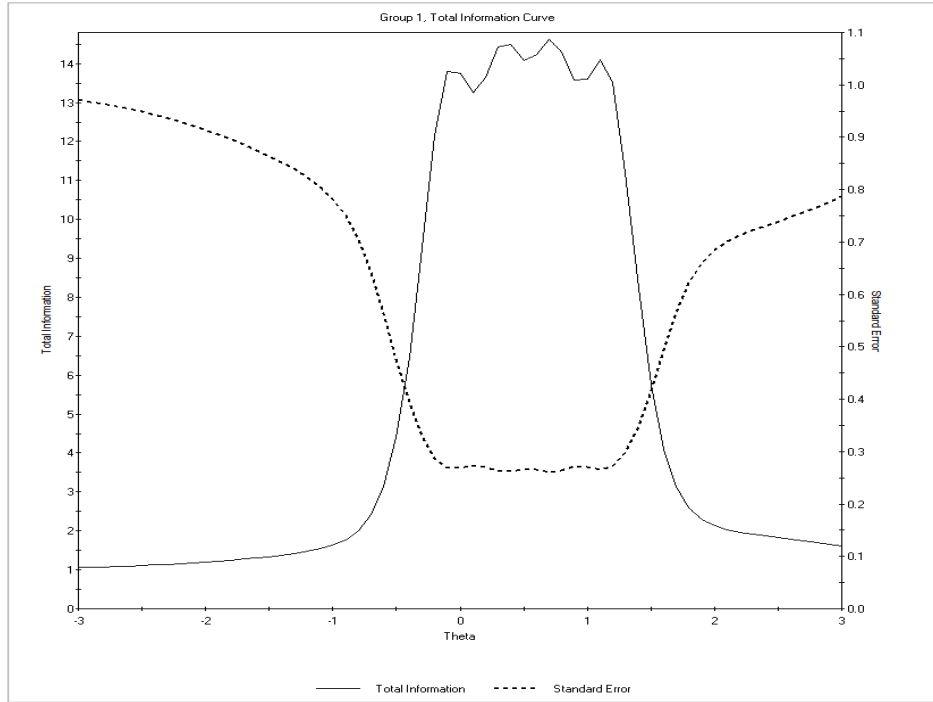

Şekil 11. KİP alt ölçeğine ait TBF grafiği.

8.Transferans ve Rüyalar (TVR) alt ölçeğinde yer alan maddelerin analizleri. TVR dört maddeden oluşan 8.sıradaki BİÖ alt ölçeğidir. Tablo 18'deki a parametresi kestirimleri incelendiğinde, 33. ve 34. maddelerin ayırt ediciliklerinin “çok yüksek” (>1.70) olduğu, 31. ve 32. maddelerin ise “orta” (0.65-1.34) düzeyde ayırt ediciliğe sahip olduğu görülmüştür. Tüm maddelerin ayırt edicilik değerlerinin en azından “orta” düzeyde olmasından dolayı, maddelerin TVR alt ölçeğinde yer alması uygun bulunmuştur. Bu alt ölçeğin marjinal güvenirlik değeri ise 0.67 olarak kestirilmiştir.

Tablo 18

TVR Alt Ölçek Maddelerinin a Parametre Kestirimleri

Madde	a	Std.Hata
31	1,09	0,15
32	0,83	0,11
33	5,84	4,10
34	4,71	2,36

TVR'ye ait marjinal güvenirlik=0.67

TVR alt ölçeği maddelerinin MBF grafikleri (Ek-I) incelendiğinde, TVR alt ölçekteki maddeler arasında, kişilerin “bitirilmemiş işleri” ‘ne ilişkin en fazla bilgi

veren maddenin 33.madde olduğu anlaşılmıştır. Madde 32 ise çok düşük miktarda bilgi vermiştir. Tablo 9'da yer alan DFA ile elde edilen madde güvenilirlik değerleri (R^2) incelendiğinde, BİÖ'deki 40 madde içinde en düşük madde güvenilirliğine sahip maddenin TVR faktöründeki 32.sıradaki madde olduğu bulunmuştur. Madde güvenilirlik değeri düşük bu maddenin, madde ayırt ediciliği de düşük çıkmıştır. Bu durum, madde ayırt ediciliğinin güvenilirliğin bir ölçüsü olduğunu tekrar göstermiştir. 32.maddenin ayırt ediciliğinin çok düşük olmasına rağmen (maddeyi yanıtlayanların büyük çoğunluğu "hiç" seçeneğini işaretlemiştir), bu maddenin özellikle üst θ düzeyleri için bilgi sağlaması nedeniyle, ölçekte kalması uygundur.

Şekil 12'de yer alan TBF incelendiğinde, TVR alt ölçeğinin kişilerin bitirilmemiş işleri hakkında yeterli düzeyde bilgi verdiği söylenebilir; ancak bu bilginin yaklaşık olarak daha çok 0 ile +2 θ düzeyleri arasında sınırlı kaldığı anlaşılmıştır. TVR alt ölçeği, daha ziyade üst θ düzeyleri hakkında bilgi sağlamıştır. Önceki yedi alt ölçeğe ait TBF grafikleri ile karşılaştırıldığında, TVR alt ölçeği puanlarına ait ortalama standart hata miktarının (Şekil 12) daha fazla olduğu fark edilmiştir. Bu yüzden, TVR alt ölçeğinden elde edilen puanlara ait marjinal güvenilirlik değeri (0.67), önceki yedi alt ölçeğinkinden daha düşüktür.

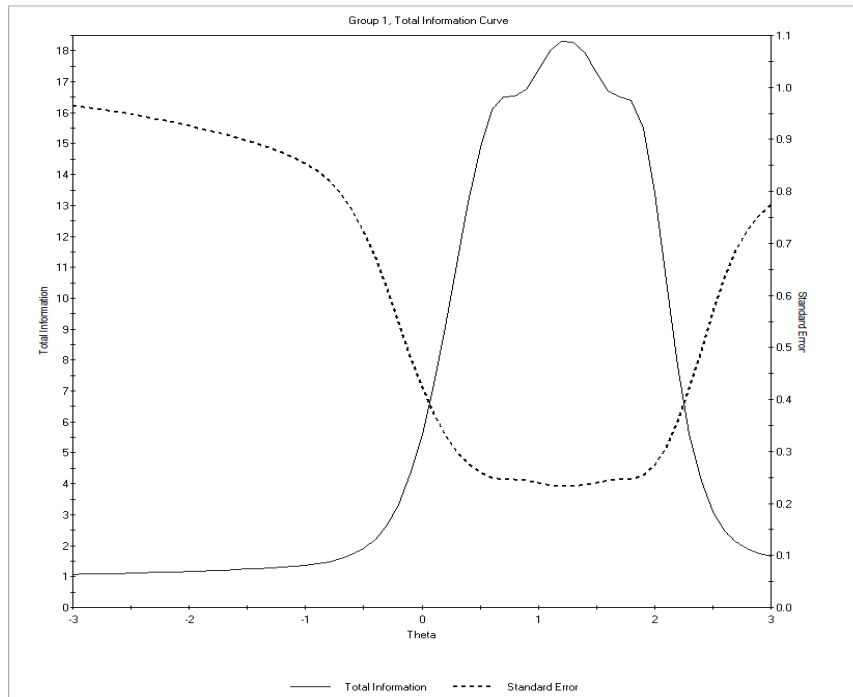

Şekil 12. TVR alt ölçeğine ait TBF grafiği.

9.İfade Edilmemiş Düşünce ve Duygular (İED) alt ölçeğinde yer alan maddelerin analizleri. İED üç maddeden oluşan 9.sıradaki BİÖ alt ölçeğidir. Tablo 19’da yer alan madde ayırt edicilik (a) değerleri incelendiğinde, 35. ve 36. maddelerin “çok yüksek” düzeyde (>1.70) ayırt ediciliğe sahip olduğu; 37. maddenin ise, “yüksek” düzeyde ($1.35-1.70$) ayırt edici olduğu görülmüştür. Bu nedenle, üç maddenin de İED alt ölçeğinde yer alması uygundur. İED alt ölçeğine ait marjinal güvenilirlik değeri 0.73 olarak hesaplanmıştır.

Tablo 19

İED Alt Ölçek Maddelerinin a Parametre Kestirimleri

Madde	a	Std.Hata
35	1,93	0,22
36	1,93	0,24
37	1,49	0,15

İED’ye ait marjinal güvenilirlik=0.73

MBF grafikleri (Ek-I) ile Şekil 13’de yer alan TBF incelendiğinde, İED’ nin kişilerin bitirilmemiş işleri hakkında oldukça fazla bilgi verdiği söylenebilir. İED’ nin sağladığı bilgi tüm θ düzeylerine dağılmıştır. Öte yandan, İED’ den elde edilen puanlara ait standart hata miktarının (Şekil 13) fazla olduğu görülmüştür. İED’den elde edilen puanlara ait marjinal güvenilirlik değeri (0.73) düşük çıkmıştır.

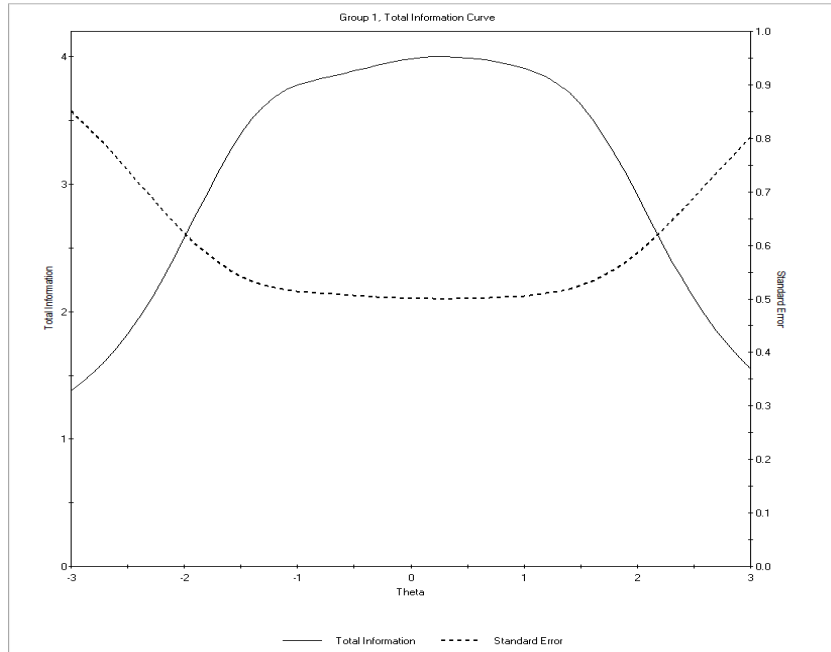

Şekil 13. İED alt ölçeğine ait TBF grafiği.

10.Olumsuz Duygu Yüğü (ODY) alt ölçeğinde yer alan maddelerin analizleri. ODY üç maddeden oluşmuştur ve 10.sıradaki BİÖ alt ölçeğidir. Tablo 20'deki madde ayırt edicilik (*a*) parametresi değerleri incelendiğinde, 38. ve 39. maddelerin ayırt edicilik değerlerinin “çok yüksek” (>1.70) olduğu ve 40. maddenin “orta” (0.65-1.34) düzeyde ayırt ediciliğe sahip olduğu anlaşılmıştır. Tüm maddelerin ayırt ediciliklerinin en azından “orta” düzeyde olmasından ötürü, maddelerin üçünün de ODY alt ölçeğinde yer alması uygun görülmüştür. Bu alt ölçeğe ait marjinal güvenilirlik değeri 0.58 olarak kestirilmiştir.

Tablo 20

ODY Alt Ölçek Maddelerinin a Parametre Kestirimleri

Madde	<i>a</i>	Std.Hata
38	10,72	0,37
39	1,91	0,21
40	1,26	0,16

ODY'ye ait marjinal güvenilirlik=0.58

ODY alt ölçeğinde yer alan üç maddeye ait MBF grafikleri (Ek-I) incelendiğinde, bu alt ölçekte yer alan maddeler arasında kişilerin “bitirilmemiş işleri” ‘ne ilişkin en fazla bilgi veren maddenin 38. madde olduğu anlaşılmıştır. Bu maddenin yaklaşık olarak 0 ile +2,5 θ düzeyleri arasındaki bölgede bilgi verdiği görülmüştür. Diğer taraftan, 39. ve 40. maddelerin çok az miktarda bilgi vermekle beraber, daha çok üst θ düzeyinden bilgi verdikleri göze çarpmıştır. Şekil 14’de yer alan TBF incelendiğinde, ODY alt ölçeğinin kişilerin bitirilmemiş işleri hakkında yeterli miktarda bilgi verdiği fark edilmiştir. ODY alt ölçeğinin en çok bilgi verdiği θ düzeylerinin ise yaklaşık +0.5 ile +2.5 arasında olduğu anlaşılmıştır. Önceki alt ölçekler ile karşılaştırıldığında, ODY alt ölçeğinin NT ve TVR alt ölçekleri gibi daha çok üst θ düzeyleriyle ilgili bilgi verdiği söylenebilir. Öte taraftan, ODY alt ölçeğindeki maddelerden elde edilen puanlara ait ortalama standart hata miktarının önceki ölçeklerin hepsinden daha fazla olduğu, Şekil 14 ile önceki TBF grafikleri karşılaştırıldığında görülmüştür. Bu nedenle, ODY alt ölçeğinin marjinal güvenilirliği (0.58) diğer tüm alt ölçeklerden elde edilen puanlara ilişkin marjinal güvenilirlik değerlerinden daha düşük çıkmıştır.

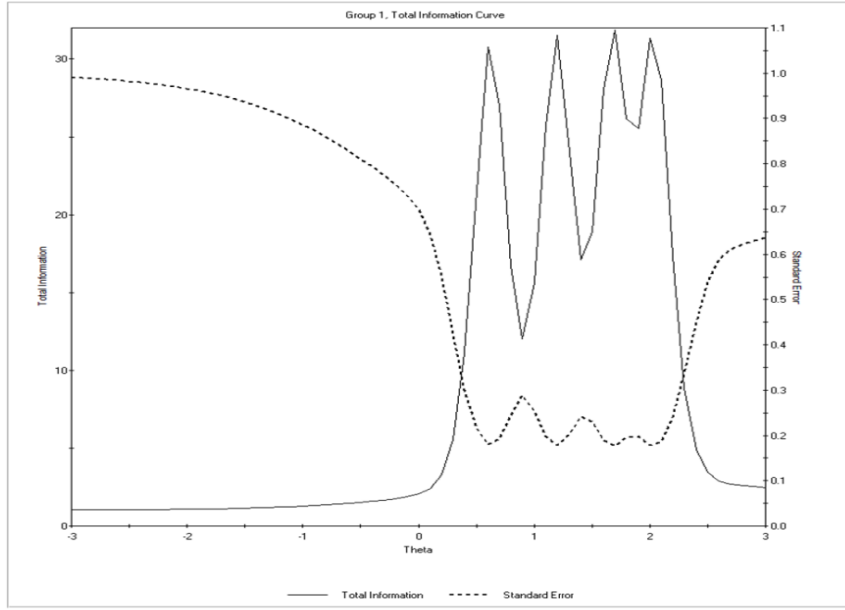

Şekil 14. ODY alt ölçeğine ait TBF grafiği.

BİÖ'nün madde analizlerinin geneline bakıldığında BİÖ alt ölçeklerine ilişkin özet halinde getirilmiş şu bulgulara dikkat çekilebilir:

- 1- BİÖ alt ölçekleri karşılaştırıldığında, kişilerin bitirilmemiş işleri hakkında en fazla bilgi veren alt ölçeklerin sırasıyla E, İED ve HU; en az bilgi veren alt ölçeklerin ise sırasıyla TVR, KİP ve NT olduğu anlaşılmıştır.
- 2- BİÖ alt ölçekleri karşılaştırıldığında, özellikle GY, NT, TVR ve ODY alt ölçeklerinin daha çok bitirilmemiş işleri fazla kişiler hakkında bilgi verdikleri; geri kalan alt ölçeklerin ise bitirilmemiş işleri hemen her düzeyde olan kişiler hakkında bilgi verdikleri görülmüştür.
- 3- İçerisindeki maddelerin ayırt edicilik yoğunluğu açısından, yoğunluğun en yüksek olduğu alt ölçeklerin sırasıyla YİP, KOİ ve ODY; yoğunluğun en düşük alt ölçeklerin ise sırasıyla HU, E ve İED olduğu anlaşılmıştır.

Sonuç olarak, BİÖ'nün alt ölçeklerinde yer alan tüm maddelerin madde ayırt edicilikleri yeterli bulunmuştur. Bu nedenle, BİÖ'nün madde güvenilirliklerinin de yeterli olduğu söylenebilir. MTK'ya dayalı madde analizlerinde, bazı alt ölçeklerin marjinal güvenilirlikleri düşük bulunsa da bu alt ölçeklerde yer alan maddelerin özellikle üst θ düzeyleri hakkında bilgi verdiği anlaşıldığından, BİÖ'de yer almaları gerekli görülmüştür.

Bir ölçme aracının bütünü ve alt ölçekleri kadar, maddelerinin ayrı ayrı güvenilir sonuçlar vermesi de önemlidir. Bu açıdan, bir ölçme aracında yer alan maddelerin güvenilirliklerinin göstergesi olan madde ayırt ediciliklerinin belirlenmesi önem taşır. Ölçme aracındaki maddeler arasında yeterince ayırt edici olmayan maddeler varsa, bu maddelerin ölçme aracından tamamen çıkarılması veya tekrar gözden geçirilerek madde ayırt ediciliği yeterli düzeye geldiğinde ölçme aracına eklenmesi önerilir (Price, 2017). Bu bölümde yer alan madde analizleri sonucunda, Baker (2001)'in belirlediği ölçütlere göre, BİÖ'de bulunan 40 maddenin 26'sının "çok yüksek"; altısının "yüksek"; sekizinin ise "orta" düzeyde ayırt edici madde olduğu bulunmuştur. Ayrıca, ölçmenin standart hatası (Standart Error of Measurement = SEM)'na dayanan marjinal güvenilirlik değerleri her ölçek için hesaplanmıştır. Marjinal güvenilirlik değerleri 0.50'nin üzerinde olan ölçekler güvenilir kabul edilebilir (DeMars, 2010). BİÖ alt ölçeklerinden elde edilen puanlara ilişkin marjinal güvenilirlik değerleri ise 0.58 ile 0.91 arasında değiştiğinden, BİÖ alt ölçeklerinin tamamının yeterince güvenilir olduğu söylenebilir.

Bitirilmemiş İşler ile Öfke, Suçluluk, Utanç ve Affetme Arasındaki İlişkilerin İncelendiği Modele İlişkin Bulgular ve Yorumlar

Bu bölümde araştırma modeline ilişkin bulgular üç başlık altında yer almıştır. Öncelikle, model değişkenlerine ait betimsel istatistiklere yer verilmiştir. Daha sonra, modelde yer alan ölçme modellerine ilişkin bulgular paylaşılmıştır. Son olarak, yapısal eşitlik modeli (YEM)'ne ilişkin bulgular ele alınmıştır.

Model değişkenlerine ait betimsel istatistikler. Modelde yer alan değişkenlere ait betimsel istatistikler Tablo 21'de sunulmuştur. Model değişkenlerine ait veriler araştırmanın 4.çalışma grubunu oluşturan 604 (370 kadın, 234 erkek) öğrenciden elde edilmiştir. Modeldeki tüm değişkenlerin hemen hepsinin aritmetik ortalamaları ilgili puan aralıklarının orta noktalarının üzerindedir. Model değişkenleri arasındaki korelasyon değerleri Tablo 22'de yer almıştır.

Tablo 21

Model Değişkenlerinin Betimsel İstatistikleri

Model Değişkenleri	Min.	Maks.	Ort.	Std.S.	Çarpıklık	Basıklık
Bitirilmemiş İşler (Bİ)	42	188	93,43	25,91	0,583	0,138
Geçmişte Yaşama (GY)	9	45	22,13	9,14	0,737	-0,301
Erteleme (E)	5	25	13,21	4,62	0,461	-0,368
Yeteneklerle İlgili Pişmanlık (YİP)	3	15	9,73	3,74	-0,159	-1,056
Nesneye Takılma (NT)	4	20	9,92	3,37	0,769	1,077
Kabul ve Onay İhtiyacı (KOİ)	3	15	6,83	3,54	0,728	-0,463
Haksızlığa Uğrama (HU)	3	15	8,12	3,28	0,341	-0,796
Koşullarla İlgili Pişmanlık (KİP)	3	15	6,33	3,25	0,912	0,019
Transferans ve Rüyalara (TVR)	4	20	9,12	3,49	0,802	1,041
İfade Edilmemiş Düşünce ve Duygular (İED)	3	15	7,22	3,16	0,179	-0,827
Olumsuz Duygu Yüğü (ODY)	3	15	7,29	2,13	0,195	1,204
Utanç (U)	5	25	11,56	3,43	0,857	0,568
Suçluluk (S)	5	25	11,88	4,11	0,732	0,463
Öfkeye İlişkin Düşünceler (Ö)	30	129	64,00	19,58	0,790	0,423
Öfkesine Yönelik Düşünceler (ÖYD)	9	45	18,86	7,97	1,025	0,462
Kendine Yönelik Öfke Düşünceleri (KYD)	7	33	15,42	5,24	0,621	0,187
Başkalarına Yönelik Öfke Düşünceleri (BYD)	9	41	19,45	6,23	0,681	0,239
Dünyaya Yönelik Öfke Düşünceleri (DYD)	5	25	10,27	4,19	1,003	0,898
Affetme (A)	37	114	72,57	11,92	0,221	-0,097
Kendini Affetme (KA)	9	40	26,04	5,04	-0,026	-0,085
Başkalarını Affetme (BA)	6	38	22,43	5,59	0,208	-0,155
Durumu Affetme (DA)	8	40	24,11	5,53	0,274	-0,230

Tablo 22

Model Değişkenleri Arasındaki Korelasyonlar

Model Değişkenleri	GY	E	YİP	NT	KOİ	HU	KİP	TVR	İED	ODY	U	S	Ö	OYD	KYD	BYD	DYD	A	KA	BA	DA
Bitirilmemiş İşler (Bİ)	,854**	,675**	,556**	,525**	,529**	,563**	,482**	,599**	,622**	,473**	,253**	,580**	,103	,061	,480**	,140*	,251**	-,278**	-,545**	-,231**	-,362**
Geçmişte Yaşama (GY)	1,000	,323**	,221**	,221**	,239**	,235**	,223**	,290**	,321**	,320**	,210*	,512**	,030	,004	,361**	,061	,167	-,270**	-,521**	-,218**	-,338**
Erteleme (E)	1,000	,278**	,301**	,270**	,236**	,250**	,255**	,277**	,248**	,312**	,180**	,423**	,119*	,095	,354**	,147*	,166**	-,228**	-,397**	-,162**	-,321**
Yetenekler ile İlgili Pişmanlık (YİP)	1,000	,262**	,319**	,211**	,215**	,211**	,215**	,239**	,313**	,171**	,157**	,407**	,080	,084	,276**	,139*	,178**	-,188**	-,315**	-,150**	-,165**
Nesneye Takılma (NT)	1,000	,252**	,286**	,079	,322**	,196**	,303**	,100	,276**	,067	,049	,223**	,049	,117*	-,057	-,271**	-,021	-,128*	-,135*	-,104	-,189**
Kabul ve Onay İhtiyacı (KOİ)	1,000	,264**	,258**	,192**	,317**	,366**	,220**	,304**	,090	,064	,262**	,144*	,165**	-,081	-,211**	-,135*	-,104	-,189**	-,135*	-,104	-,189**
Haksızlığa Uğrama (HU)	1,000	,284**	,211**	,176**	,311**	,311**	,176**	,075	,258**	,047	,025	,279**	,040	,135*	-,097	-,200**	-,086	-,189**	-,135*	-,104	-,189**
Koşullar ile İlgili Pişmanlık (KİP)	1,000	,267**	,227**	,081	,095	,214**	,031	,012	,245**	,065	,108	,117*	-,057	-,271**	-,021	-,128*	-,135*	-,104	-,189**	-,135*	-,104
Transferans ve Rüyalar (TVR)	1,000	,272**	,316**	,107	,082	,359**	,083	,326**	,114*	,135*	-,142*	-,253**	-,205**	-,202**	-,209**	-,209**	-,209**	-,209**	-,209**	-,209**	-,209**
İfade Edil. Düş. ve Duygular (İED)	1,000	,206**	,140*	,320**	,091	,083	,326**	,114*	,135*	-,142*	-,253**	-,205**	-,202**	-,209**	-,209**	-,209**	-,209**	-,209**	-,209**	-,209**	-,209**
Olumsuz Duygu Yüku (ODY)	1,000	,173**	,325**	,049	,011	,243**	,080	,193**	-,126*	-,297**	-,115*	-,209**	-,230**	-,230**	-,230**	-,230**	-,230**	-,230**	-,230**	-,230**	-,230**
Utangaç (U)	1,000	,510**	,512**	,410**	,459**	,471**	,577**	-,208**	-,214**	-,282**	-,293**	-,293**	-,293**	-,293**	-,293**	-,293**	-,293**	-,293**	-,293**	-,293**	-,293**
Suçluluk (S)	1,000	,310**	,180**	,846**	,588**	,818**	,695**	-,142*	-,045	-,164**	-,142*	-,151**	-,151**	-,151**	-,151**	-,151**	-,151**	-,151**	-,151**	-,151**	-,151**
Öfkeye İlişkin Düşünceler (Ö)	1,000	,846**	,588**	,818**	,695**	-,142*	-,045	-,164**	-,142*	-,151**	-,151**	-,151**	-,151**	-,151**	-,151**	-,151**	-,151**	-,151**	-,151**	-,151**	-,151**
Öfkesine Yönelik Düş. (OYD)	1,000	,457**	,484**	-,225**	-,269**	-,215**	-,270**	-,270**	-,270**	-,270**	-,270**	-,270**	-,270**	-,270**	-,270**	-,270**	-,270**	-,270**	-,270**	-,270**	-,270**
Kendine Yönelik Öfke Düş. (KYD)	1,000	,578**	-,105	-,175**	-,126*	-,126*	-,126*	-,126*	-,126*	-,126*	-,126*	-,126*	-,126*	-,126*	-,126*	-,126*	-,126*	-,126*	-,126*	-,126*	-,126*
Başkalarına Yön. Öfke Düş. (BYD)	1,000	,578**	-,105	-,175**	-,126*	-,126*	-,126*	-,126*	-,126*	-,126*	-,126*	-,126*	-,126*	-,126*	-,126*	-,126*	-,126*	-,126*	-,126*	-,126*	-,126*
Dünyaya Yönelik Öfke Düş. (DYD)	1,000	,195**	-,195**	-,227**	-,203**	-,203**	-,203**	-,203**	-,203**	-,203**	-,203**	-,203**	-,203**	-,203**	-,203**	-,203**	-,203**	-,203**	-,203**	-,203**	-,203**
Affetme (A)	1,000	,613**	,720**	,736**	,736**	,736**	,736**	,736**	,736**	,736**	,736**	,736**	,736**	,736**	,736**	,736**	,736**	,736**	,736**	,736**	,736**
Kendini Affetme (KA)	1,000	,234**	,448**	,448**	,448**	,448**	,448**	,448**	,448**	,448**	,448**	,448**	,448**	,448**	,448**	,448**	,448**	,448**	,448**	,448**	,448**
Başkalarını Affetme (BA)	1,000	,234**	,448**	,448**	,448**	,448**	,448**	,448**	,448**	,448**	,448**	,448**	,448**	,448**	,448**	,448**	,448**	,448**	,448**	,448**	,448**
Durumu Affetme (DA)	1,000	,234**	,448**	,448**	,448**	,448**	,448**	,448**	,448**	,448**	,448**	,448**	,448**	,448**	,448**	,448**	,448**	,448**	,448**	,448**	,448**

** p<.001 *p<.005

Model deęişkenlerine ait eksik veri ve uç deęerler bulunmamıştır. Model deęişkenlerinin dağılımları ve betimsel istatistikleri (Tablo 21) incelendiğinde, kullanılan verinin YEM analizinin varsayımları arasında yer alan normallik ve doğrusallık varsayımlarını sağladığı görülmüştür. Tablo 22’de yer alan Pearson korelasyonları incelendiğinde, deęişkenler arasında çok yüksek (0.9 ve üzeri; -0.9 ve altı) korelasyon deęeri saptanmamıştır. Bu nedenle, çoklu bağlantı ve teklik varsayımı da sağlanmıştır. Son olarak, model verisinin yeterli örneklem büyüklüğüne sahip olup olmadığı incelenmiş ve örneklem büyüklüğünün ($n=604$) yeterli olduğu ($KMO=0.856$) anlaşılmıştır. Sonuç olarak, model deęişkenlerine ait verilerin yer aldığı araştırma veri seti, YEM analizine uygun bulunmuştur.

Ölçme modellerine ilişkin bulgular ve yorumlar. Bu bölümde araştırmada yer alan ölçme modellerine ilişkin bulgular yer almıştır. Araştırmanın ölçme modelleri sırasıyla şunlardır:

1. Bitirilmemiş İşler (Bİ) ölçme modeli
2. Öfkeye İlişkin Düşünceler (Ö) ölçme modeli
3. Suçluluk (S) ve Utanç (U) ölçme modeli
4. Affetme (A) ölçme modeli

1.Bitirilmemiş İşler (Bİ) ölçme modeline ilişkin bulgular ve yorumlar. Bİ ölçme modeli (Şekil 15), araştırma kapsamında araştırmacı tarafından geliştirilen BİÖ kullanılarak kurulmuştur. Gözlenen deęişkenler arasındaki kovaryansların modele eklenmesi ile olan modifikasyonlar sonucunda elde edilen model uyum deęerleri Tablo 23’te yer almıştır. Tablo 23 incelendiğinde, model-veri uyumunun yeterli olduğu anlaşılmıştır.

Tablo 22’deki Bİ ve alt faktörleri arasındaki korelasyonlar incelendiğinde, korelasyonların tamamının $p<.001$ düzeyinde anlamlı olduğu görülmüştür. Şekil 15’te görüldüğü üzere, Bİ standartlaştırılmış faktör yükleri 0,407 ile 0,791 arasında deęişmiştir. Bİ ölçme modeline ait Kompozit Güvenirlik (Composite Reliability = CR) 0.95 bulunmuştur. Bİ ölçme modelinde yer alan faktörlerin (gözlenen deęişkenlerin), Bİ gizil deęişkenindeki varyansı ortalama açıklama oranı (Average Variance Explained = AVE) ise 0.64 olarak hesaplanmıştır. Sonuçta, Bİ ölçme modelinin güvenilir sonuçlar veren, geçerli bir model olduğu söylenebilir.

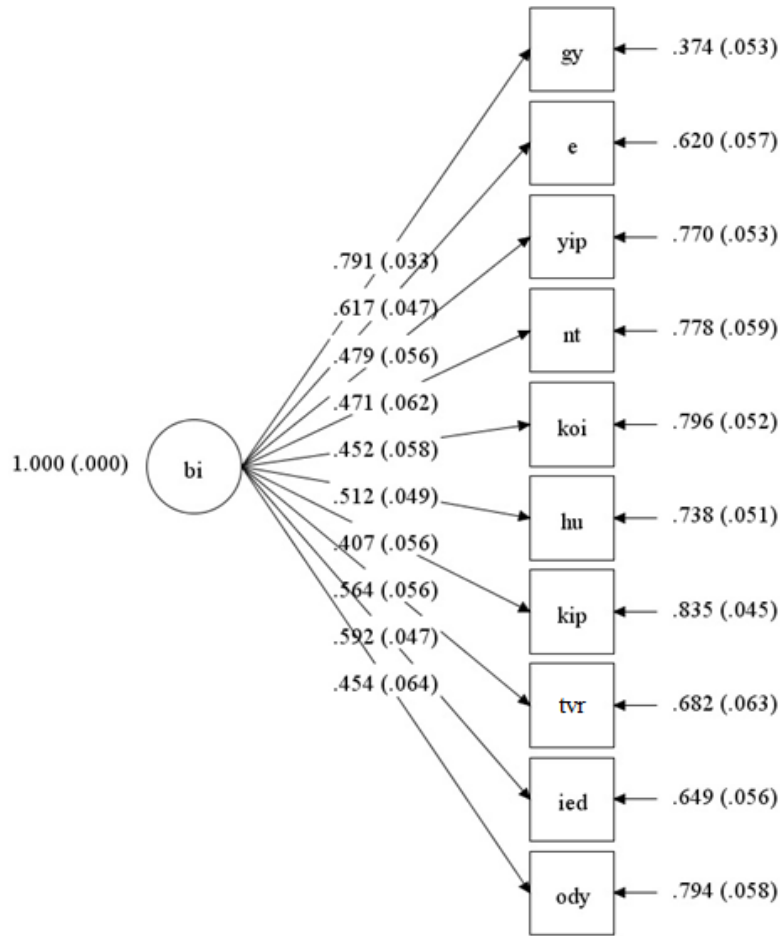

Şekil 15. Bitirilmemiş İşler (Bİ) ölçme modeli.

Tablo 23

Bitirilmemiş İşler (Bİ) Ölçme Modelinin Uyum Değerleri

Uyum İndeksleri	İyi Uyum	Kabul Edilebilir Uyum	Değer	Yorum
χ^2			133,355	
sd			45	
χ^2/sd	<2	<3	2,96	Kabul Edilebilir Uyum
RMSEA	RMSEA<0,05	0,05<RMSEA<0,10	0,051	Kabul Edilebilir Uyum
SRMR	SRMR<0,05	0,05<SRMR<0,08	0,040	İyi Uyum
CFI	CFI>0,95	0,90<CFI<0,95	0,953	İyi Uyum
TLI	TLI>0,95	0,90<TLI<0,95	0,933	Kabul Edilebilir Uyum

Bu araştırma kapsamında geliştirilen BİÖ'nün iç tutarlılık güvenilirlik katsayıları, araştırmanın dördüncü çalışma grubunu oluşturan 604 kişiye dayalı YEM veri seti için de hesaplanmıştır. Buna göre elde edilen güvenilirlik değerleri, araştırmanın ikinci çalışmanın grubundan elde edilen verilere dayalı iç tutarlılık

güvenirlik değerleriyle karşılaştırmalı olarak, Tablo 24'te yer almıştır. Tablo 24 incelendiğinde, iki uygulamadaki güvenilirlik değerlerinin birbirine çok yakın olduğu görülür. Ayrıca, her iki çalışma grubundan elde edilen BİÖ puanlarına ilişkin tabakalı α katsayısı (0.95) eşit değerde çıkmıştır. Böylece, BİÖ'nün güvenilir sonuçlar veren bir ölçme aracı olduğunun tekrar kanıtlandığı söylenebilir.

Tablo 24

Araştırmanın İkinci ile Dördüncü Çalışma Gruplarından Elde Edilen BİÖ Toplam ve 10 Alt Ölçek Puanlarının İç Tutarlılık Güvenirlik Değerlerinin Karşılaştırılması

BİÖ Alt Ölçek Adı	Madde Sayısı	İkinci Çalışma Grubu Cronbach α (n=1035)	Dördüncü Çalışma Grubu Cronbach α (n=604)
F1 Geçmişte Yaşama (GY)	9	0.92	0.91
F2 Erteleme (E)	5	0.80	0.81
F3 Yetenekler ile İlgili Pişmanlık (YİP)	3	0.88	0.89
F4 Nesneye Takılma (NT)	4	0.74	0.75
F5 Kabul ve Onay İhtiyacı (KOİ)	3	0.87	0.86
F6 Haksızlığa Uğrama (HU)	3	0.73	0.72
F7 Koşullar ile İlgili Pişmanlık (KİP)	3	0.69	0.67
F8 Transferans ve Rüyalara (TVR)	4	0.73	0.74
F9 İfade Edilmemiş Düşünce ve Duygular (İED)	3	0.71	0.70
F10 Olumsuz Duygu Yüğü (ODY)	3	0.68	0.69
Toplam Ölçek	40	0.93	0.92
Alt ölçeklere ait güvenilirlik değer aralıkları		0.68-0.92	0.67-0.91

2.Öfkeyle İlişkili Düşünceler (Ö) ölçme modeline ilişkin bulgular ve yorumlar. Ö ölçme modeli (Şekil 16), Balkaya ve Şahin (2003) tarafından geliştirilen ÇBÖÖ (Çok Boyutlu Öfke Ölçeği)'nin "Öfkeyle İlişkili Düşünceler" alt ölçeği kullanılarak kurulmuştur. Gözlenen değişkenler arasındaki kovaryansların modele eklenmesiyle olan modifikasyonlar ile elde edilen model uyum değerleri (Tablo 25), model-veri uyumunun yeterli olduğunu göstermiştir. Tablo 22'deki Ö ve alt faktörleri arasındaki korelasyon değerleri incelendiğinde, tüm korelasyonların $p < .005$ düzeyinde anlamlı olduğu anlaşılmıştır. Şekil 16'daki standartlaştırılmış faktör yükleri incelendiğinde, faktör yüklerinin 0,576 ile 0,815 arasında değiştiği görülmüştür. Ö ölçme modelinin Kompozit Güvenirlik (CR) katsayısı 0.96 bulunmuştur. Ö ölçme modelindeki gözlenen değişkenlerin, Ö gizil değişkeni

varyansını ortalama açıklama oranı (AVE) 0.62 olarak hesaplanmıştır. Bu nedenlerden dolayı, Ö ölçme modelinin yüksek güvenilirlikte sonuçlar veren geçerli bir ölçme modeli olduğu söylenebilir.

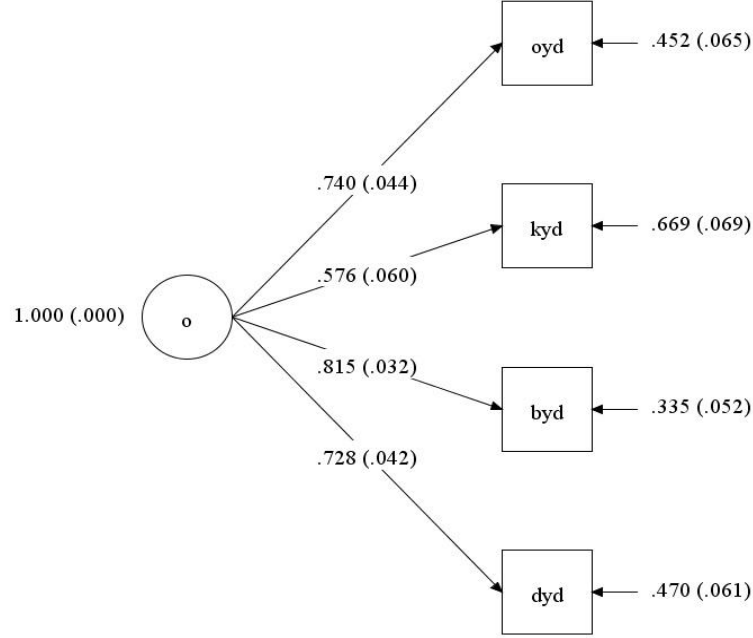

Şekil 16. Öfkeyle İlişkili Düşünceler (Ö) ölçme modeli.

Tablo 25

Öfkeyle İlişkili Düşünceler (Ö) Ölçme Modelinin Uyum Değerleri

Uyum İndeksleri	İyi Uyum	Kabul Edilebilir Uyum	Değer	Yorum
χ^2			9,856	
sd			6	
χ^2/sd	<2	<3	1,64	İyi Uyum
RMSEA	RMSEA<0,05	0,05<RMSEA<0,10	0,097	Kabul Edilebilir Uyum
SRMR	SRMR<0,05	0,05<SRMR<0,08	0,022	İyi Uyum
CFI	CFI>0,95	0,90<CFI<0,95	0,979	İyi Uyum
TLI	TLI>0,95	0,90<TLI<0,95	0,938	Kabul Edilebilir Uyum

Balkaya ve Şahin (2003), ÇBÖÖ (Çok Boyutlu Öfke Ölçeği)'nün "Öfkeye İlişkin Düşünceler" alt boyutunun Cronbach α güvenilirlik katsayısını 0.93 ($n=751$) rapor etmiştir. Bu araştırmadan elde edilen verilere ($n=604$) dayalı değer ise 0.92 (Tabakalı $\alpha=0.93$) hesaplanmıştır. Alt ölçeklere ilişkin değerler ise 0.83 ile 0.93 arasında rapor edilmiştir (Balkaya ve Şahin, 2003). Bu araştırmadaki alt ölçek puanlarına dayalı güvenilirlik katsayıları ise, 0.79 ile 0.92 arasında değişmiştir.

Sonuçta, YEM analizlerine katılan “Öfke” ile ilgili puanların oldukça güvenilir olduğu söylenebilir.

3.Suçluluk (S) ve Utanç (U) ölçme modeline ilişkin bulgular ve yorumlar. Bu ölçme modeli, Marschall, Saftner ve Tangney (2008)’in birlikte geliştirdiği, Bugay ve Demir (2011) tarafından Türkçe’ye uyarlanan SUSÖ (Sürekli Utanç ve Suçluluk Ölçeği) kullanılarak kurulmuştur. Mevcut araştırmada SUSÖ’nün beşer maddelik üç alt ölçeği arasından “Utanç” ve “Suçluluk” alt ölçekleri kullanılmıştır. YEM’in diğer ölçme modelleri kurulurken gizil değişkenlere ait alt faktörlerden (gözlenen değişkenlerden) yararlanılırken, Utanç ve Suçluluk alt ölçekleri kendileri birer alt faktör olduğundan, S ve U doğrudan gözlenen değişken olarak modele eklenmiştir. S ve U gözlenen değişkenleri arasındaki kovaryans ise YEM’e modifikasyon olarak eklenmiştir. S ve U arasındaki korelasyon değeri ise 0.510 ($p<.001$) (Tablo 22).

Bugay ve Demir (2011) SUSÖ’yü uyarladıkları araştırmalarında ($n=302$) Suçluluk (S) ve Utanç (U) alt ölçeklerinden elde edilen puanlara ilişkin Cronbach α güvenilirlik değerlerini sırasıyla 0.76 ve 0.74 olarak rapor etmiştir. Bu araştırmadaki ($n=604$) değerler ise sırasıyla 0.81 ve 0.79’dur. Sonuç olarak, YEM analizinde kullanılan Suçluluk (S) ve Utanç (U) ölçme modelleri ile elde edilen puanlarının yeterince güvenilir olduğu söylenebilir.

4.Affetme (A) ölçme modeline ilişkin bulgular ve yorumlar. A ölçme modeli (Şekil 17), Thompson ve diğerleri (2005) tarafından geliştirilen; Bugay, Demir ve Delevi (2012) tarafından Türkçe’ye uyarlanan Heartland Affetme Ölçeği (HAÖ) kullanılarak kurulmuştur. Gözlenen değişkenler arasında var olan kovaryanslar modele eklenen modifikasyonlar sonucunda elde edilen model uyum değerleri Tablo 26’da yer almıştır. Tablo 26 incelendiğinde, model-veri uyumunun yeterli olduğu görülmüştür.

Tablo 22’deki A ve alt faktörleri arasındaki korelasyon değerleri incelendiğinde, tüm korelasyonların $p<.001$ düzeyinde anlamlı olduğu anlaşılmıştır. Şekil 17’deki standartlaştırılmış faktör yükleri incelendiğinde, faktör yüklerinin 0,480, 0,488 ve 0,917 olduğu görülmüştür. A ölçme modelinin Kompozit Güvenirlik (CR) katsayısı 0.88 bulunmuştur. Bu ölçme modelindeki gözlenen değişkenlerin, A gizil değişkenindeki varyansı ortalama açıklama oranı (AVE) 0.63 olarak

hesaplanmıştır. Bu nedenlerden ötürü, A ölçme modelinin yeterince güvenilir sonuçlar veren geçerli bir ölçme modeli olduğu söylenebilir.

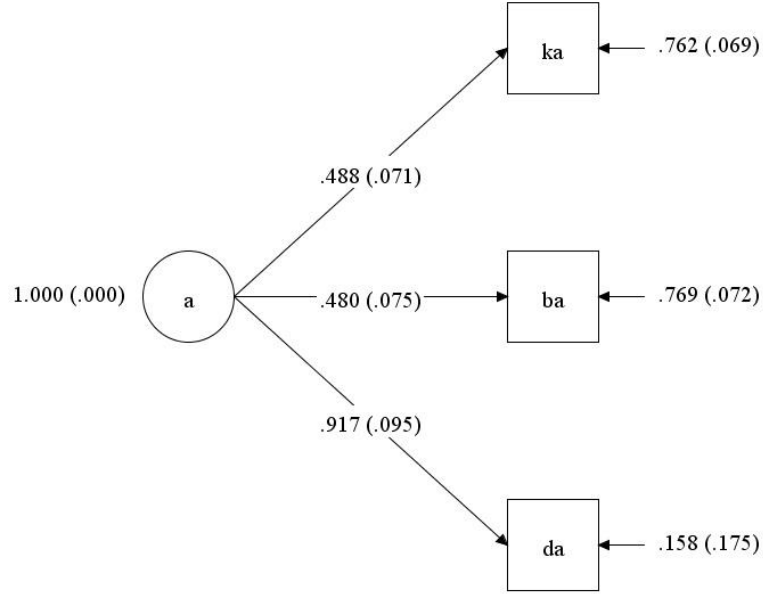

Şekil 17. Affetme (A) ölçme modeli.

Tablo 26

Affetme (A) Ölçme Modelinin Uyum Değerleri

Uyum İndeksleri	İyi Uyum	Kabul Edilebilir Uyum	Değer	Yorum
χ^2			8,832	
sd			3	
χ^2/sd	<2	<3	2,94	Kabul Edilebilir Uyum
RMSEA	RMSEA<0,05	0,05<RMSEA<0,10	0,064	Kabul Edilebilir Uyum
SRMR	SRMR<0,05	0,05<SRMR<0,08	0,043	İyi Uyum
CFI	CFI>0,95	0,90<CFI<0,95	0,954	İyi Uyum
TLI	TLI>0,95	0,90<TLI<0,95	0,921	Kabul Edilebilir Uyum

Bugay, Demir ve Delevi (2012), HAÖ (Heartland Affetme Ölçeği)'nin Cronbach α değerini 0.80 ($n=796$) olduğunu rapor etmiştir. Mevcut araştırmanın verilerine ($n=604$) ilişkin değer ise 0.82 (Tabakalı $\alpha=0.85$) olarak hesaplanmıştır. HAÖ alt ölçekleri Kendini Affetme (KA), Başkalarını Affetme (BA), Dünyayı Affetme (DA) ait güvenilirlik değerleri ise sırasıyla 0.71, 0.82 ve 0.79 olarak rapor edilmiştir (Bugay, Demir ve Delevi, 2012). Bu araştırmadaki Cronbach α katsayıları ise sırasıyla 0.72, 0.76 ve 0.80 çıkmıştır. Sonuç olarak, YEM analizlerinde kullanılan "Affetme" ölçme modelinden elde edilen puanların yeterince güvenilir olduğu söylenebilir.

Yapısal eşitlik modeline ilişkin bulgular ve yorumlar. Şekil 1’de yer alan araştırma modeli, YEM analizleri ile sınanmıştır. Analiz edilen araştırma modelinde Bİ değişkeni dışsal değişken; U, S, Ö ve A değişkenleri ise içsel değişkenler olarak tanımlanmıştır (Şekil 18). Şeklin görsel açıdan daha anlaşılabilir olması ve şekildeki yoğun karmaşayı önlemek amacıyla gözlenen değişkenler arasındaki kovaryans modifikasyonlarına Şekil 18’de yer verilmemiştir. Tablo 27’de yer alan model uyum değerleri dikkate alındığında, kurulan modelin veri seti ile yeterli düzeyde uyumlu olduğu söylenebilir.

Tablo 27

Yapısal Eşitlik Modelinin Uyum Değerleri

Uyum İndeksleri	İyi Uyum	Kabul Edilebilir Uyum	Değer	Yorum
χ^2			313,512	
sd			171	
χ^2/sd	<2	<3	1,83	İyi Uyum
RMSEA	RMSEA<0,05	0,05<RMSEA<0,10	0,091	Kabul Edilebilir Uyum
SRMR	SRMR<0,05	0,05<SRMR<0,08	0,073	Kabul Edilebilir Uyum
CFI	CFI>0,95	0,90<CFI<0,95	0,974	İyi Uyum
TLI	TLI>0,95	0,90<TLI<0,95	0,937	Kabul Edilebilir Uyum

YEM’e ilişkin standartlaştırılmış yol katsayıları, standart hata katsayıları ve yol katsayılarının anlamlılık düzeyleri Tablo 28’de sunulmuştur. Bu çalışmada anlamlılık düzeyi alt sınırı $p=.005$ olarak belirlenmiştir. YEM analizi sonuçlarına göre, araştırmanın alt problemlerine dayalı olarak oluşturulan 10 hipotezinden aşağıda sıralanan beşi (H1, H2, H3, H4 ve H6) desteklenmiştir:

H1: Bitirilmemiş işler (Bİ), öfkeyle ilgili düşünceleri (Ö) anlamlı düzeyde etkiler.

H2: Bitirilmemiş işler (Bİ), suçluluğu (S) anlamlı düzeyde etkiler.

H3: Bitirilmemiş işler (Bİ), utancı (U) anlamlı düzeyde etkiler.

H4: Bitirilmemiş işler (Bİ), affetmeyi (A) anlamlı düzeyde etkiler.

H6: Suçluluk (S), affetmeyi (A) anlamlı düzeyde etkiler.

YEM analizi sonuçlarına göre, araştırmanın alt problemlerine dayalı olarak oluşturulan 10 hipotezi arasında desteklenmeyen beş araştırma hipotezi (H5, H7, H8, H9 ve H10) ise şunlardır:

H5: Utanç (U), affetmeyi (A) anlamlı düzeyde etkiler.

H7: Öfkeye ilişkin düşünceler (Ö), affetmeyi (A) anlamlı düzeyde etkiler.

H8: Bitirilmemiş işler (Bİ), affetmeyi (A) utanç (U) üzerinden dolaylı olarak anlamlı düzeyde etkiler.

H9: Bitirilmemiş işler (Bİ), affetmeyi (A) suçluluk (S) üzerinden dolaylı olarak anlamlı düzeyde etkiler.

H10: Bitirilmemiş işler (Bİ), affetmeyi (A) öfkeye ilişkin düşünceler (Ö) üzerinden dolaylı olarak anlamlı düzeyde etkiler.

Tablo 28

Yapısal Eşitlik Modeli Hipotez Testi Sonuçları

Hipotez	Yol	Standartlaştırılmış Yol Katsayısı (β)	Std. Hata	p	Sonuç
H1	Bİ ---> Ö	0.433	0.064	0,000	Desteklendi
H2	Bİ ---> S	0.696	0.031	0,000	Desteklendi
H3	Bİ ---> U	0.407	0.058	0,000	Desteklendi
H4	Bİ ---> A	-0.685	0.073	0,000	Desteklendi
H5	U ---> A	-0.045	0.056	0,569	Desteklenmedi
H6	S ---> A	-0.162	0.077	0,004	Desteklendi
H7	Ö ---> A	0.121	0.063	0,178	Desteklenmedi
H8	Bİ -- U --> A	-0.067	0.092	0,396	Desteklenmedi
H9	Bİ -- S --> A	-0.101	0.081	0,205	Desteklenmedi
H10	Bİ -- Ö --> A	0.089	0.087	0,274	Desteklenmedi

YEM analizinde değişkenler arasındaki doğrudan (direct) ve dolaylı (indirect) etkilerin belirlenmesi önemlidir. Araştırmadaki değişkenler arasındaki dolaylı etkilerin incelendiği 8, 9 ve 10 numaralı hipotezlerin YEM analizi sonucunda desteklenmemesinden anlaşıldığı üzere, bu araştırmada herhangi bir dolaylı etki belirlenmemiştir. Başka bir ifadeyle, bitirilmemiş işler (Bİ) affetme (A) değişkeni utanç (U), suçluluk (S) ve öfkeyle ilgili düşünceler (Ö) değişkenleri üzerinden dolaylı olarak ve istatistiksel açıdan anlamlı düzeyde etkilememiştir.

Model değişkenleri arasında incelenen yedi doğrudan etki arasından beşinin (1, 2, 3, 4 ve 6 numaralı hipotezlerin) desteklendiği, 5 ve 7 numaralı hipotezlerin ise desteklenmediği görülmüştür (Tablo 28). YEM analizi ile dört numaralı hipotezin desteklenmesi sonucunda, affetmenin en büyük yordayıcısının bitirilmemiş işler olduğu anlaşılmıştır ($R^2=0.611$). Bitirilmemiş işler ile affetme

arasındaki ilişki olumsuz yöndedir; bir diğer ifadeyle, araştırmaya katılan kişilerin bitirilmemiş işleri arttıkça affetme özellikleri anlamlı düzeyde azalmıştır. Öyleyse, bitirilmemiş işleri artan kişilerin affediciliklerinin azalması; bitirilmemiş işleri azalan kişilerin ise affediciliklerinin artması beklenir.

Ayrıca, 1, 2 ve 3 numaralı hipotezlerin YEM analizi ile desteklenmesi sonucunda, araştırmaya katılan kişilerin bitirilmemiş işleri sırasıyla suçluluk, öfke ve utanç duygularını kuvvetli şekilde yordamıştır ($R^2=0.484$, 0.187 ve 0.165). Tablo 28 ve Şekil 18'de görüldüğü üzere, bitirilmemiş işler ile suçluluk, öfke ve utanç duyguları arasındaki ilişkiler olumlu yöndedir; başka bir deyişle, araştırmaya katılan kişilerin bitirilmemiş işleri arttıkça suçluluk, öfke ve utanç duyguları da istatistiksel açıdan anlamlı düzeyde artmıştır. Şu hâlde, bitirilmemiş işleri artan kişilerin suçluluk, öfke ve utanç duygularının da artması; bitirilmemiş işleri azalan kişilerin ise suçluluk, öfke ve utanç duygularının da azalması beklenir.

Diğer yandan, 5 ve 7 numaralı hipotezlerin YEM analizi sonucunda desteklenmediği anlaşılmıştır. Buna göre, utanç ve öfke duyguları affetmeyi anlamlı düzeyde etkilememiştir. Bununla beraber, 6 numaralı hipotezin YEM analizi ile doğrulanması sonucu görüldüğü üzere, suçluluk duygusunun affetmeyi anlamlı düzeyde yordadığı ($R^2=0.156$) anlaşılmıştır. Tablo 29 incelendiğinde, affetmenin suçluluk ile korelasyonunun ($r=-0.611$), utanç ve öfke ile korelasyonlarından (sırasıyla $r=-0.341$ ve $r=-0.300$) daha yüksek olduğu görülebilir. Buna göre, utanç ve öfke duygularının affetmeyi anlamlı düzeyde etkilemesi beklenmezken; suçluluk duygusu artan kişilerin affediciliklerinin anlamlı olarak azalması beklenebilir.

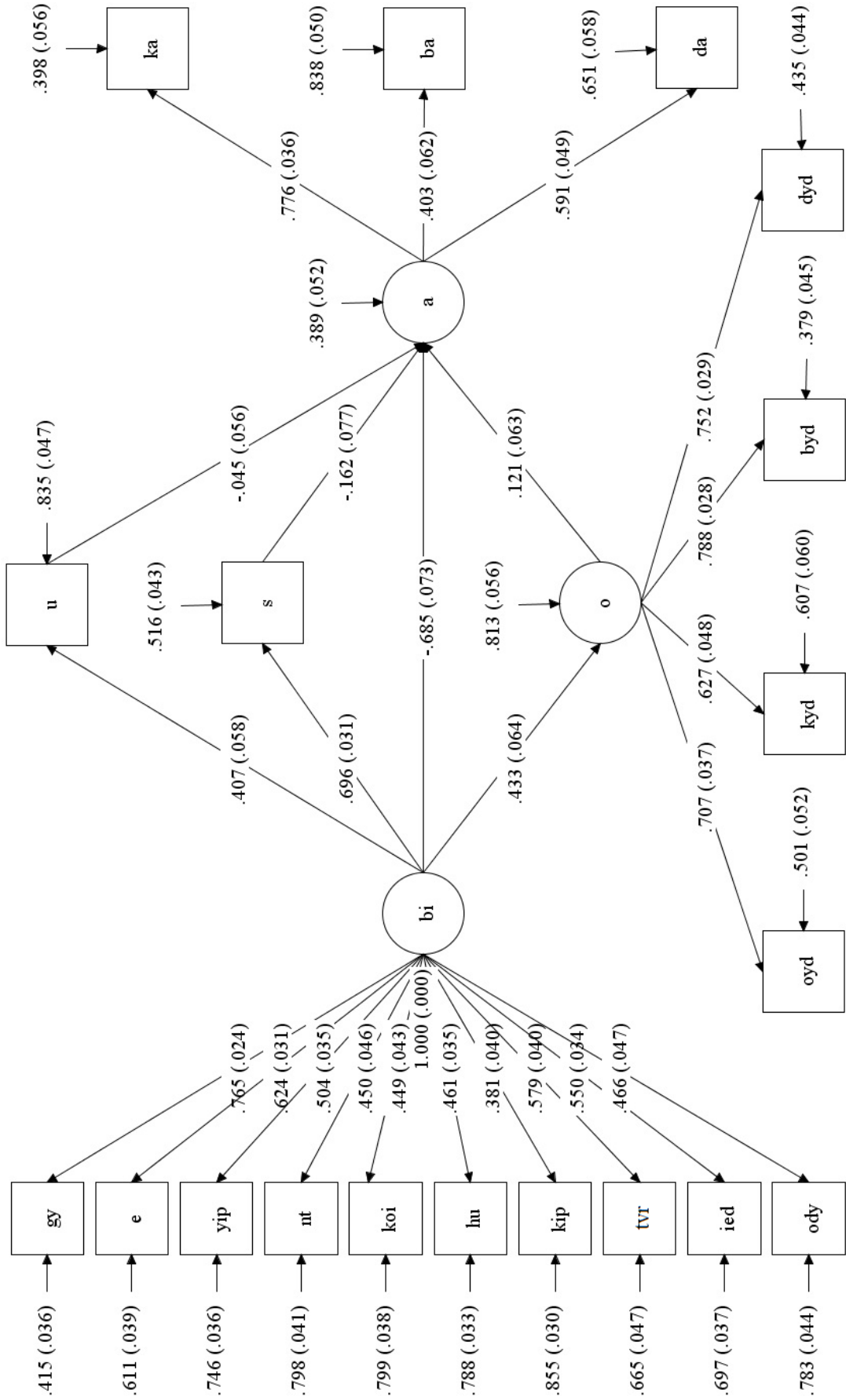

Şekil 18. Yapısal eşitlik modeli (standartlaştırılmış yükler).

Tablo 29

Yapısal Eşitlik Modeli Korelasyonlar

	Bİ	U	S	O	A
Bitirilmemiş İşler (Bİ)	1.000	0.285**	0.639***	0.326**	-0.750***
Utanç (U)		1.000	0.510***	0.271**	-0.341**
Suçluluk (S)			1.000	0.490**	-0.611**
Öfke (Ö)				1.000	-0.300**
Affetme (A)					1.000

*** $p < .001$, ** $p < .005$

YEM analizleri ile desteklenen hipotezler göz önünde bulundurularak, aralarında yordama/etkileme ilişkisi bulunan değişkenler veya alt yapıları arasında yol analizleri (path analysis) yapılmıştır. Yol analizleri, basit doğrusal regresyon veya çok değişkenli regresyon analizleri gibi kullanılabilir (Alpar, 2013; Tabachnick ve Fidell, 2014). Böylece, modelde yer alan bağımsız (yordayıcı) değişkenlerin alt yapılarının (gözlenen değişkenlerin), bağımlı (yordanan/ölçüt) değişkenlerin alt yapıları (gözlenen değişkenler) üzerindeki yordama/etkileme güçleri ve bunların anlamlılık düzeyleri belirlenebilir. Bu amaçla, YEM analizleriyle desteklenen beş hipoteze (H1, H2, H3, H4, H6) ilişkin sırasıyla beş farklı yol analizi kurulmuştur:

1. Bİ'nin alt yapıları ile Ö'nün alt yapıları arasında yol analizi
2. Bİ'nin alt yapıları ile S arasında yol analizi
3. Bİ'nin alt yapıları ile U arasında yol analizi
4. Bİ'nin alt yapıları ile A'nın alt yapıları arasında yol analizi
5. S ile A'nın alt yapıları arasında yol analizi

1.Bİ'nin alt yapıları ile Ö'nün alt yapıları arasında yol analizi.

Bitirilmemiş işler ölçme modeli ile ölçülen bitirilmemiş işlerin alt yapıları (GY, E, YİP, NT, KOİ, HU, KİP, TVR, İED, ODY) ve öfkeyle ilişkili düşünceler ölçme modeli ile ölçülen öfkenin alt yapıları (ÖYD, KYD, BYD, DYD) arasındaki ilişkiler yol analiziyle incelenmiştir. Analiz için kurulan model, veri ile mükemmel uyum sergilemiştir. Yol analizi sonucunda ortaya çıkan anlamlı ilişkiler (yollar) Şekil 19'da gösterilmiştir. Şekilde görüldüğü üzere, kişilerin kendilerine yönelik öfke düşünceleri (KYD); bitirilmemiş işleri arasından transferans ve rüyalar (TVR), geçmişte yaşama (GY) ve ifade edilmemiş düşünce ve duygular (İED) ile yordanmıştır ($R^2=0.256$). Ayrıca, kişilerin dünyaya yönelik öfke düşünceleri (DYD);

bitirilmemiş işleri arasından transferans ve rüyalar (TVR) ile yordanmıştır ($R^2=0.094$). Bu yol analizi ile ilgili korelasyon katsayıları Tablo 30'da yer almıştır.

Tablo 30 incelendiğinde, kişilerin kendilerine yönelik öfke düşüncelerinin her türlü bitirilmemiş işleri ile oldukça güçlü ilişki içinde olduğu görülebilir. Öyle ki, kendine yönelik öfke düşünceleri ile bitirilmemiş işlerin 10 alt yapısı arasında en az .01 düzeyinde anlamlı ilişkiler bulunmuştur. Öyleyse, kişinin bitirilmemiş işlerinin artmasının öfke düşünceleri arasında özellikle kendine yönelik öfke düşüncelerinin; dolayısıyla, kendine yönelik öfke duygusunun artmasında etkili olduğu söylenebilir. Yol analizi bulgularına göre, kişinin kendine yönelik daha fazla öfke düşüncelerine veya öfke duygusuna sahip olmasında bitirilmemiş işleri arasında en çok transferansları ve rüyaları etkili olmuştur. Ayrıca, kişinin diğer bitirilmemiş işlerine kıyasla; ertelemeci tutum ve davranışları ile ifade edilmemiş düşünce ve duygularının da kendine yönelik öfke yaşamasında daha önemli bir etkisi olduğu söylenebilir.

Kişinin dünyaya yönelik öfke yaşamasında ise yine kişinin bitirilmemiş işleri arasından transferanslarının ve rüyalarının en etkili olduğu görülmüştür (Tablo 30 ve Şekil 19). Öyleyse, transferansları ve geçmişle ilgili tekrarlayan rüyaları artan kişilerin dünyaya yönelik öfkelerinin de arttığı söylenebilir. Tablo 30 incelenirse; olumsuz duygu yükü, yeteneklerle ilgili pişmanlık, geçmişte yaşama, erteleme, kabul ve onay ihtiyacının da kişinin dünyaya yönelik öfke yaşamasıyla görece anlamlı düzeyde (.01) ilişkileri olduğu anlaşılmıştır. Öfkeye yönelik düşünceler (ÖYD) ve başkalarına yönelik öfke düşünceleri (BYD) ile bitirilmemiş işlerin alt yapıları arasında ise .005 veya en azından .01 düzeyinde anlamlı herhangi bir ilişki çıkmamıştır (Tablo 30).

Tablo 30

Bİ'nin Alt Yapıları ile Ö'nün Alt Yapıları Arasındaki Korelasyonlar

	GY	E	YiP	NT	KOİ	HU	KİP	TVR	İED	ODY
ÖYD	0.004	0.095	0.084	0.049	0.064	0.025	0.012	0.082	0.083	0.011
KYD	0.261*	0.354**	0.276*	0.223*	0.262*	0.279*	0.245*	0.359**	0.326**	0.243*
BYD	0.061	0.147	0.139	0.049	0.144	0.040	0.065	0.083	0.114	0.080
DYD	0.167*	0.166*	0.178*	0.117	0.165*	0.135	0.108	0.241**	0.135	0.193*

** $p<.005$, * $p<.01$

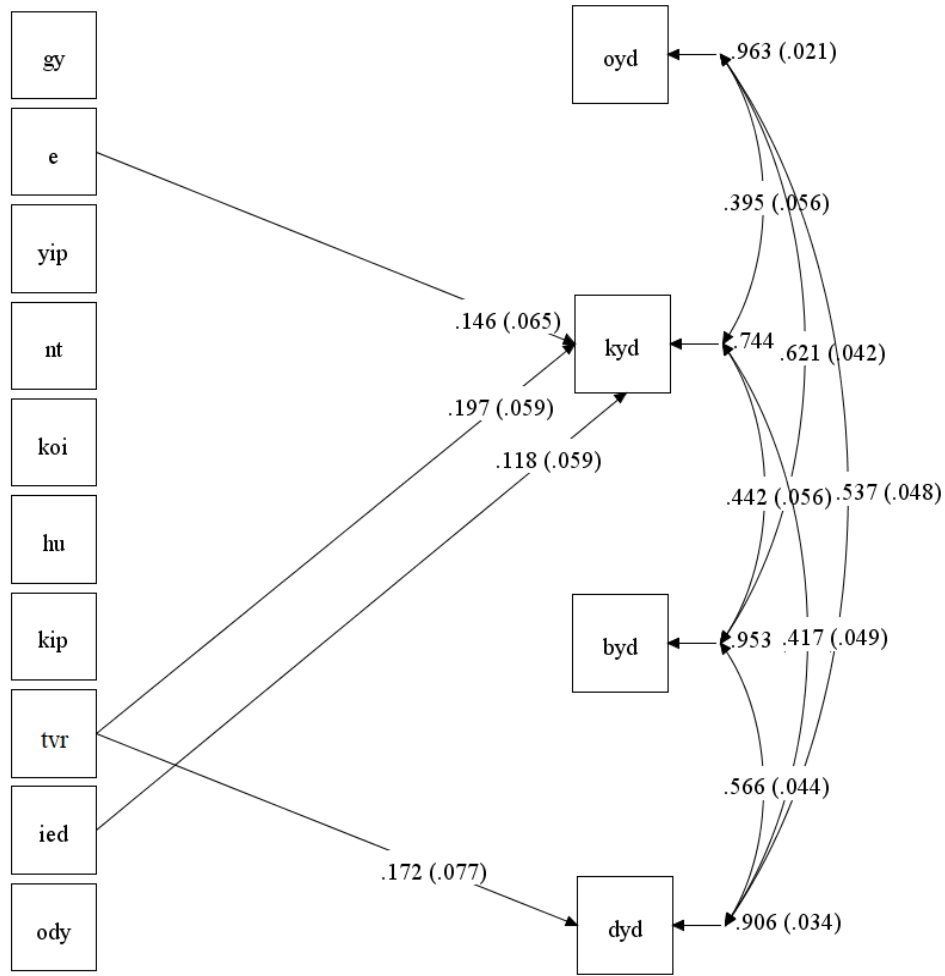

Şekil 19. Bİ'nin alt yapıları ile Ö'nün alt yapıları arasında yol analizi (sadece anlamlı ilişkiler).

2.Bİ'nin alt yapıları ile S arasında yol analizi. Bitirilmemiş işler ölçme modeliyle ölçülen alt yapılar ve suçluluk ölçme modeli ile ölçülen suçluluk yapısı arasındaki ilişkiler yol analizi ile incelenmiştir. Kurulan model veriyle mükemmel uyuma sahiptir. Analiz sonucu ortaya çıkan anlamlı yollar, Şekil 20'de gösterilmiştir. Buna göre, kişilerin suçluluk duygusu; bitirilmemiş işler arasında geçmişte yaşama (GY), yeteneklerle ilgili pişmanlık (YİP), erteleme (E) ve olumsuz duygu yükü (ODY) ile yordanmıştır ($R^2=0.370$). Yapılar arasındaki korelasyonlar Tablo 31'de gösterilmiştir.

Tablo 31

Bİ'nin Alt Yapıları ile S Arasındaki Korelasyonlar

	GY	E	YİP	NT	KOİ	HU	KİP	TVR	İED	ODY
Suçluluk (S)	0.512**	0.423**	0.407**	0.276*	0.304*	0.258*	0.214*	0.356*	0.320*	0.425**

** $p<.005$, * $p<.01$

Tablo 31 incelendiğinde, bitirilmemiş işlerin tüm alt yapıları ile suçluluk duygusu arasında en az .01 düzeyinde anlamlı ilişki bulunduğu görülmüştür. Şekil 20’de yer alan yol analizi sonuçlarına göre; geçmişte yaşama (GY), yeteneklerle ilgili pişmanlık (YİP), erteleme (E) veya olumsuz duygu yükü (ODY) artan kişilerin, bunlar ile ilgili bitirilmemiş işlerinden dolayı yaşadıkları suçluluk duygularının artması beklenebilir.

Yol analizi bulgularına göre, kişilerin suçluluk duygusu yaşamasındaki en belirleyici etkenlerin, geçmişte yaşamaları ve yetenekleriyle ilgili yaşadığı pişmanlıkları olduğu söylenebilir. Şu hâlde, özellikle geçmişinin fazlasıyla etkisinde kalarak “şimdi ve burada” olmakta güçlük çeken ve yetenekleriyle ilgili pişmanlıkları fazla olan kişilerin suçluluk duygusunu daha yoğun yaşaması beklenebilir. Ayrıca, ertelenen işler ve geçmişten bugüne taşınan olumsuz duygu yükleri de suçluluk yaşanmasını artırmıştır denilebilir.

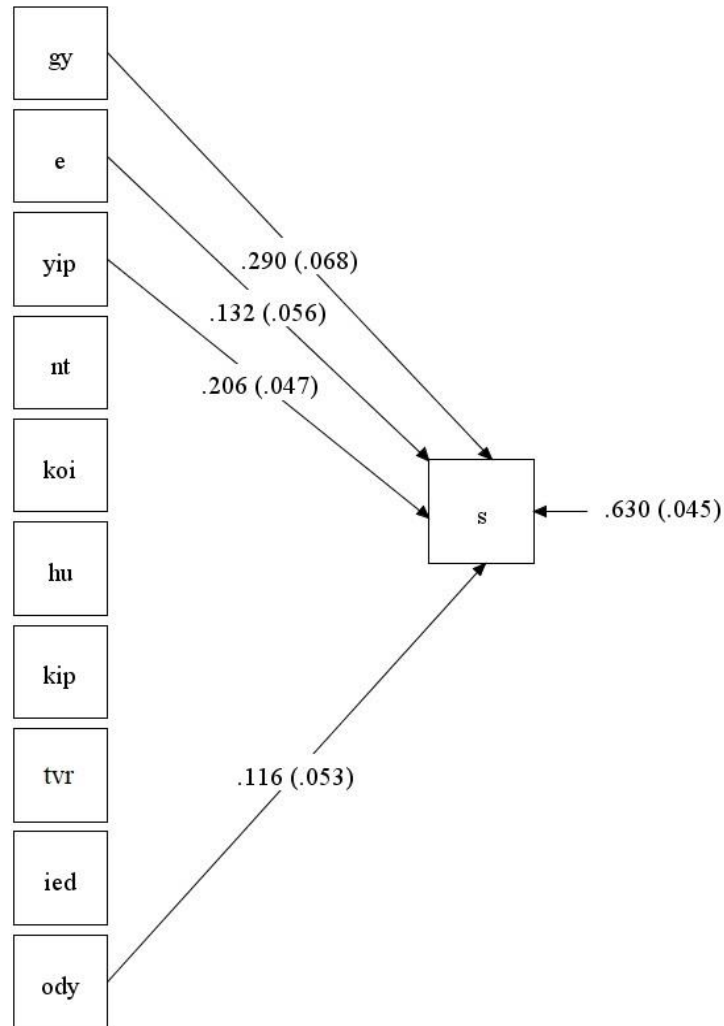

Şekil 20. Bİ'nin alt yapıları ile S arasında yol analizi (sadece anlamlı ilişkiler).

3.Bİ'nin alt yapıları ile U arasında yol analizi. Bİ ölçme modeli kullanılarak ölçülen bitirilmemiş işlerin 10 alt yapısı ile utanç ölçme modeliyle ölçülen utanç duygusu arasında yol analizi yapılmıştır (Şekil 21). Yol modeli veri ile mükemmel uyum göstermiştir. Korelasyon değerleri Tablo 32'deki gibidir. Buna göre, utanç duygusu ile en az .01 düzeyinde anlamlı ilişkisi olan bitirilmemiş işler: Kabul ve onay ihtiyacı (KOİ), transferans ve rüyalar (TVR), geçmişte yaşama (GY), erteleme (E) ve olumsuz duygu yükü (ODY)'dür.

Tablo 32

Bİ'nin Alt Yapıları ile U Arasındaki Korelasyonlar

	GY	E	YİP	NT	KOİ	HU	KİP	TVR	İED	ODY
Utanç (U)	0.210*	0.180*	0.157	0.100	0.220**	0.075	0.095	0.211*	0.140	0.173*

** $p < .005$, * $p < .01$

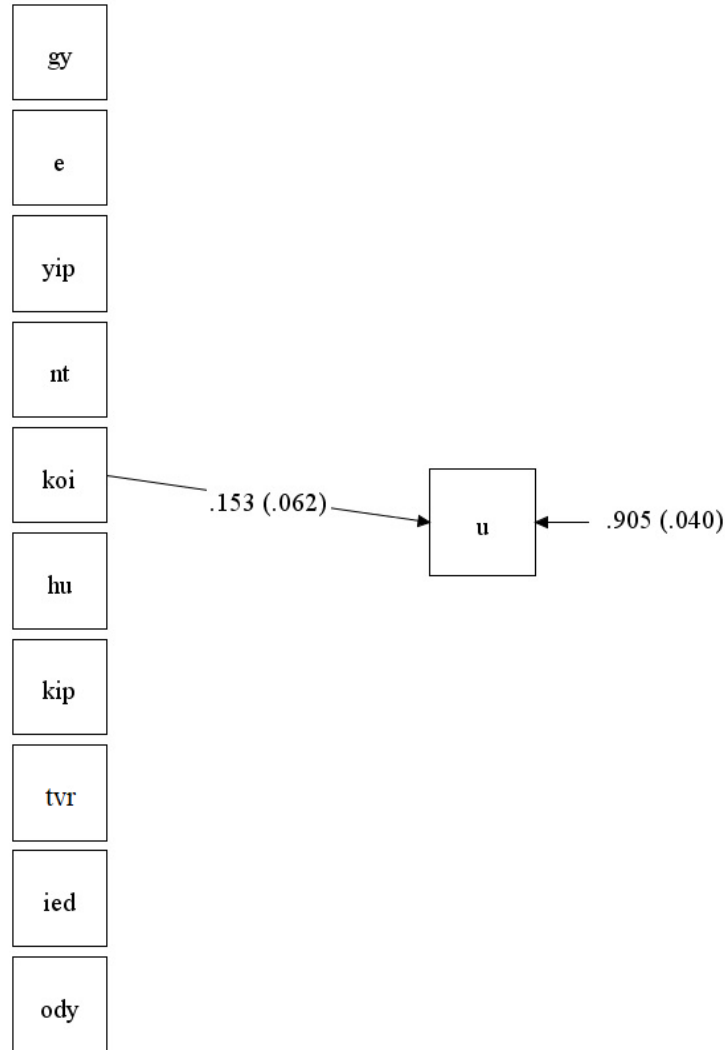

Şekil 21. Bİ'nin alt yapıları ile U arasında yol analizi (sadece anlamlı ilişkiler).

Şekil 21'deki yol analizi bulguları incelendiğinde, bitirilmemiş işlerin alt yapıları arasında sadece kişilerin karşılanmamış “kabul ve onay ihtiyaçları” ‘nın, kişide utanç duygusunu yordadığı ($R^2=0.095$) anlaşılmıştır. Öyleyse, kişinin sevilme, beğenilme, takdir edilme gibi “kabul ve onay ihtiyaçları” biriktikçe ve yeterince karşılanmadıkça, kişinin utanç duygusunun da arttığı söylenebilir.

4.Bİ'nin alt yapıları ile A'nın alt yapıları arasında yol analizi. Bitirilmemiş işler ölçme modeli vasıtasıyla ölçülen bitirilmemiş işler alt yapıları ve affetme ölçme modeli ile ölçülen affetmenin alt yapıları: Kendini affetme (KA), başkasını affetme (BA) ve durumu affetme (DA) arasındaki ilişkiler yol analizi yardımıyla incelenmiştir. Kurulan modelin veri ile mükemmel uyuma sahip olduğu belirlenmiştir. Yol analizi sonucunda saptanan anlamlı ilişkiler, Şekil 22'de yer almıştır.

Şekil 22'de görüldüğü üzere, kendini affetme (KA); bitirilmemiş işler arasında geçmişte yaşama (GY), transferans ve rüyalar (TVR), erteleme (E) ve yeteneklerle ilgili pişmanlık (YİP) ile yordanmıştır ($R^2=0.361$). Ayrıca, bitirilmemiş işler arasında nesneye takılma (NT), başkasını affetme (BA)'yi yordamıştır ($R^2=0.092$). Son olarak, durumu affetme (DA), bitirilmemiş işlerin alt yapıları arasında geçmişte yaşama, erteleme ile transferans ve rüyalar tarafından yordanmıştır ($R^2=0.169$). Yol analizine dahil edilen değişkenler arasındaki korelasyonlara Tablo 33'de yer verilmiştir. Buna göre, özellikle kendini affetme ile bitirilmemiş işlerin alt yapıları arasında en az .01 düzeyinde anlamlı ilişkiler olduğu görülmüştür.

Tablo 33

Bİ'nin Alt Yapıları ile A'nın Alt Yapıları Arasındaki Korelasyonlar

	GY	E	YİP	NT	KÖİ	HU	KİP	TVR	İED	ODY
KA	-0.521**	-0.397**	-0.315**	-0.271*	-0.211*	-0.200*	-0.193*	-0.443**	-0.253*	-0.297*
BA	-0.218*	-0.162	-0.150	-0.321**	-0.135	-0.086	-0.114	-0.173	-0.205*	-0.115
DA	-0.338**	-0.321**	-0.165	-0.128	-0.104	-0.189	-0.138	-0.288**	-0.202*	-0.209*

** $p<.005$, * $p<.01$

Tablo 33'de yer alan tüm korelasyonlar olumsuz yöndedir. Bir diğer ifadeyle, kişinin bitirilmemiş işleri fazla ise affetme özelliği azdır ya da kişinin bitirilmemiş işleri az ise affetme özelliği fazladır denilebilir. Yol analizi bulgularına göre, kişinin bitirilmemiş işleri ile kendini affetme özelliği arasındaki ilişkiler oldukça güçlüdür.

Başka bir deyişle, bitirilmemiş işleri fazla olan kişilerin özellikle kendini daha az affedebildiği söylenebilir. Üstelik kişilerin her türlü bitirilmemiş işlerinin kendini affetmesi ile en az .01 düzeyinde anlamlı ilişkide olduğu anlaşılmıştır (Tablo 33).

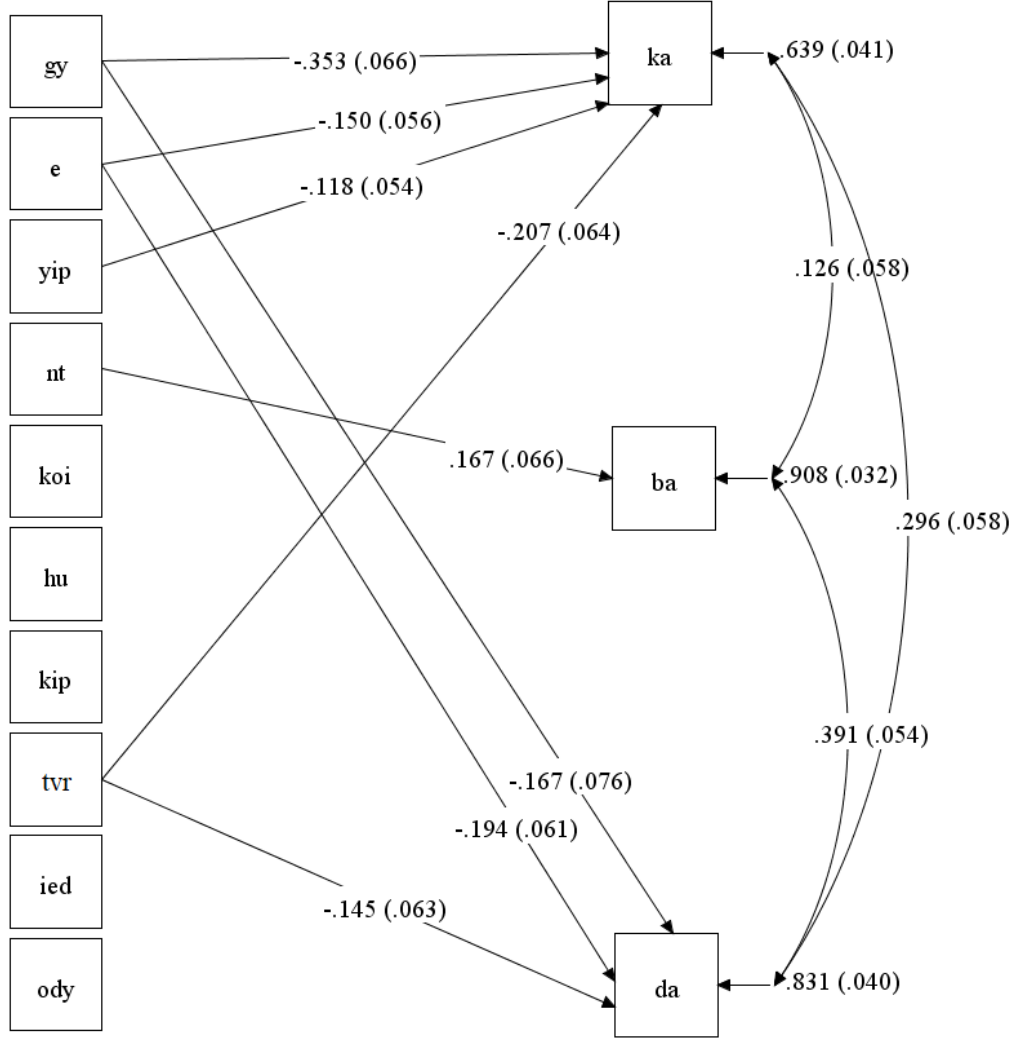

Şekil 22. Bİ'nin alt yapıları ile A'nın alt yapıları arasında yol analizi (sadece anlamlı ilişkiler).

Yol analizindeki anlamlı ilişkileri gösteren Şekil 22 incelendiğinde, kişinin kendini affetme zorluğu yaşamasında en etkili bitirilmemiş işinin, geçmişinin etkisinde kalarak şimdi ve burada var olmakta güçlük çekmesi olduğu görülmüştür. Yol analizi bulgularına göre, kişinin geçmişinin etkisinde daha fazla kalmasıyla birlikte, geçmişten bugüne taşıdığı ilişkisel sorunlarını ifade eden transferanslarının ve geçmişin etkisinde kalmasının önemli bir diğer göstergesi olan tekrarlayan rüyalarının artmasının, ertelediği çeşitli işlerinin ve yetenekleriyle ilgili pişmanlıklarının çoğalmasının da kişinin kendisini affetmesini zorlaştıran önemli engeller olduğu söylenebilir. Yetenekler ile ilgili pişmanlıklar haricindeki bu

engeller, aynı zamanda kişinin durumu affetmesini zorlaştırmada da etkili bulunmuştur. Yol analizinin bir başka bulgusu ise, kişinin başkalarını affetmedeki en büyük engelinin nesnelere takılması olduğudur. Örneğin, borçlarını ve alacaklarını aklına takan kişilerin başkalarını affetmekte daha fazla zorluk yaşadıkları söylenebilir.

5.S ile A'nın alt yapıları arasında yol analizi. Suçluluk ölçme modeli ile ölçülen suçluluk duygusu ve affetme ölçme modeli ile ölçülen affetme alt yapıları (KA, BA, DA) arasındaki ilişkileri gösteren yol analizi (basit doğrusal regresyonlar) Şekil 23'te yer almıştır. Analizdeki tüm yollar .005 düzeyinde anlamlı çıkmıştır. Buna göre, kişinin yaşadığı suçluluk duygusu arttıkça, kişinin kendisini ($R^2=0.258$), başkasını ($R^2=0.053$) ve durumu ($R^2=0.086$) affetmesi zorlaşmaktadır denilebilir. Bir başka deyişle, kişinin suçluluk duygusu ne kadar fazla olursa; kendisine, başkasına ve duruma yönelik affediciliğinin de o kadar az olabileceğini yol analizi bulguları göstermiştir.

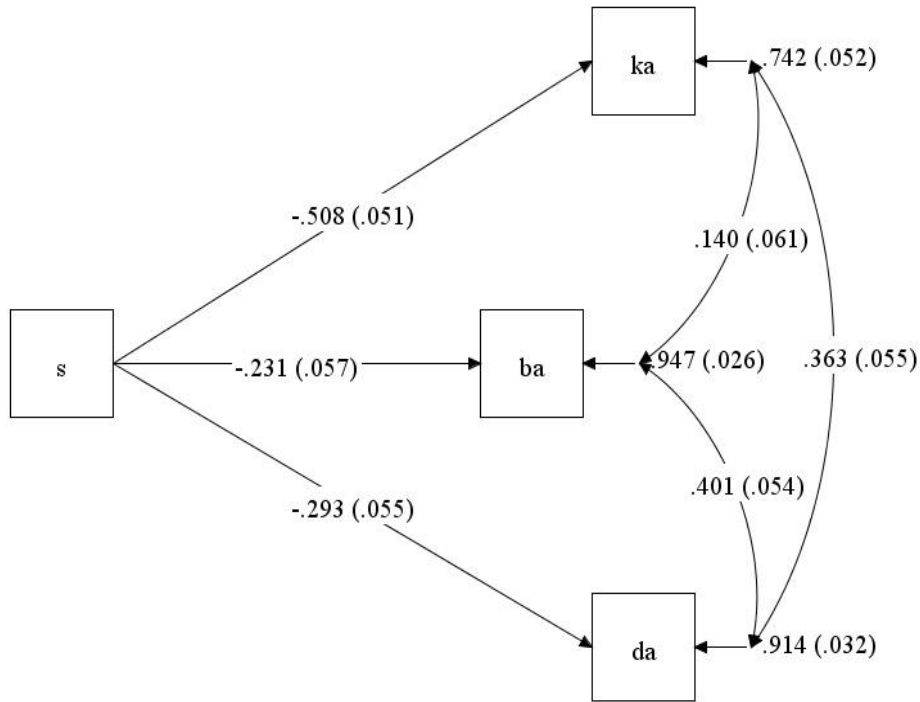

Şekil 23. S ile A'nın alt yapıları arasında yol analizi.

Özet olarak, bitirilmemiş işler ile öfke, suçluluk, utanç ve affetme arasındaki ilişkilerin YEM ve yol analizleri ile incelenmesi sonucunda araştırma değişkenleri arasında anlamlı ilişkiler bulunmuştur. Kurulan ve incelenen çok sayıda model arasında en yüksek model-veri uyumuna sahip olan ve en güçlü istatistiksel

ilişkileri ortaya koyan model, aynı zamanda Gestalt terapi kuramı tarafından desteklenen bu araştırmanın modelidir (Şekil 1). Araştırma modelinin YEM analizleri (Şekil 18) ve modelde anlamlı çıkan ilişkilerin yol analizleri (Şekil 19, 20, 21, 22 ve 23) ile ayrıntılı olarak incelenmesi sonucunda özetle şu bulgular elde edilmiştir:

1. Bitirilmemiş işlerin öfkeyle ilgili düşünceleri; dolayısıyla, öfke duygusunu anlamlı düzeyde etkilediği bulunmuştur. Araştırmanın 1. alt probleminin yanıtı olarak “Bitirilmemiş işler (Bİ), öfkeyle ilgili düşünceleri (Ö) anlamlı düzeyde etkiler” (H1) hipotezi doğrulanmıştır.
2. Bitirilmemiş işlerin suçluluk üzerinde anlamlı düzeyde etkili olduğu bulunmuştur. Araştırmanın 2. alt probleminin yanıtı olarak “Bitirilmemiş işler (Bİ), suçluluğu (S) anlamlı düzeyde etkiler” (H2) hipotezi doğrulanmıştır.
3. Bitirilmemiş işlerin utancı anlamlı düzeyde etkilediği ortaya çıkmıştır. Araştırmanın 3. alt problemine yanıt olarak “Bitirilmemiş işler (Bİ), utancı (U) anlamlı düzeyde etkiler” (H3) hipotezi doğrulanmıştır.
4. Bitirilmemiş işlerin affetme üzerine etkisinin anlamlı düzeyde olduğu saptanmıştır. Araştırmanın 4. alt probleminin yanıtı olan “Bitirilmemiş işler (Bİ), affetmeyi (A) anlamlı düzeyde etkiler” (H4) hipotezi doğrulanmıştır.
5. Suçluluğun affetmeyi anlamlı düzeyde etkilediği belirlenmiştir. Araştırmanın 6. alt problemine yanıt olarak “Suçluluk (S), affetmeyi (A) anlamlı düzeyde etkiler” (H6) hipotezi doğrulanmıştır.
6. Utancın ve öfkenin affetme ile anlamlı ilişkileri olmasına rağmen (Tablo 29); utanç ve öfke, affetme üzerinde anlamlı düzeyde etkili çıkmamıştır. Bu nedenle, araştırmanın 5. ve 7. alt problemlerinin yanıtları olan “Utanç (U), affetmeyi (A) anlamlı düzeyde etkiler” (H5) ve “Öfkeye ilişkin düşünceler (Ö), affetmeyi (A) anlamlı düzeyde etkiler” (H7) hipotezleri reddedilmiştir.
7. Araştırma modelinde herhangi bir dolaylı etki belirlenmemiştir. Dolayısıyla, bitirilmemiş işlerin utanç, suçluluk ve öfke üzerinden affetmeye dolaylı etkilerini incelemeye yönelik; araştırmanın 8., 9. ve 10. alt problemlerinin yanıtları olan H8, H9 ve H10 hipotezleri reddedilmiştir.

Bölüm 5

Sonuç, Tartışma ve Öneriler

Bu bölümde bir önceki bölümde yer alan bulgulara ve yorumlara dayanarak ulaşılan sonuçlara yer verilmiş ve bunlar tartışılmıştır. Daha sonra ise araştırmanın sonuçları ile ilgili hem araştırmacılara hem de psikolojik danışmanlara ve diğer psikolojik yardım verenlere yönelik bazı öneriler sunulmuştur.

Araştırmanın Sonuçları ve Tartışma

Araştırma modelinin YEM analizleri ve modelde anlamlı çıkan ilişkilerin yol analizleri ile ayrıntılı olarak incelenmesi sonucunda elde edilen bulguların belli başlı sonuçları şunlardır:

1. Kişilerin bitirilmemiş işlerinin öfkeyle ilgili düşüncelerini; dolayısıyla, öfke duygusunu yaşamalarını anlamlı düzeyde etkilediği bulunmuştur. Gestalt terapi kuramsal temelinde, bitirilmemiş işleri fazla olan kişilerin öfkeye yönelik düşüncelerinin ve yaşadıkları öfke duygusunun fazla olması beklenen bir durumdur. Bitirilmemiş işler, düşünce ve duyguların yeterli ve uygun şekilde ifade edilmemesinden kaynaklandığı gibi (Perls, Heferline ve Goodman, 1951); bitirilmemiş işlerin varlığı da ifade edilmeyen düşünce ve duyguların birikimine yol açabilir çünkü bitirilmemiş işler öfke, suçluluk ve utanç gibi olumsuz duygu yüklerini doğurabilir ve beraberinde sürükleyebilir. Balkaya ve Şahin (2003) öfkeyi tetikleyen düşüncelerin ve birincil duyguların geçmişten bugüne yaşanan çeşitli olumsuz durumlar olduğunu ifade etmiştir. Dolayısıyla, öfkenin ve öfkeye kaynak oluşturan duyguların ve düşüncelerin temelinde kişinin türlü bitirilmemiş işleri yatabilir. Duygu odaklı grup terapisi sürecinde bitirilmemiş işleri azalan danışanların öfke gibi yıkıcı duygularının da azaldığı belirtilmiştir (Greenberg ve Malcolm, 2002).

Yol analizi bulgularında (Tablo 30, Şekil 19) kişilerin bitirilmemiş işleri ile öfke alt yapıları arasındaki en güçlü ilişkiler; erteleme, transferans ve rüyalar, ifade edilmemiş düşünce ve duygular ile kişinin kendine yönelik öfke düşünceleri arasında çıkmıştır. Başka bir ifadeyle, kişinin kendine yönelik öfke düşüncelerinin fazla olmasında özellikle kişinin ertelemeci tutum ve davranışlarının, transferanslarının ve geçmişe ilişkin tekrarlayan rüyalarının, ifade edilmemiş düşünce ve duygularının rol aldığı söylenebilir. Örneğin, işlerini ve ihtiyaçlarını

erteleyen bir kişinin kendine öfke duyması doğal olarak beklenir çünkü eylemi erteleyen bizzat kişinin kendisidir. Ayrıca, transferans ve rüyalar kişilerin dünyaya yönelik öfke yaşamalarına yol açabilir. Rüyalar farkındalığın tam oluşmadığı durumlarda kişiyi farkındalığa davet eder (Perls, 1969). Transferanslar da böyledir çünkü kişi transferansları nedeniyle huzursuzluk yaşayarak geçmişine ilişkin bazı önemli ilişkisel sorunları olduğuna ilişkin uyarılır. Öyleyse, transferansları ve geçmişe ilişkin rüyaları fazla kişilerin gerek kendilerine gerekse dünyaya yönelik daha fazla öfke yaşamaları beklenebilir.

2. Kişilerin bitirilmemiş işlerinin suçluluk duygusu yaşamaları üzerinde anlamlı düzeyde etkisi olduğu bulunmuştur. Araştırma modelinin YEM ile analizi sonucu ortaya çıkan en güçlü ilişki, bitirilmemiş işlerin suçluluğu yordamasıdır (Şekil 18). Suçluluk kişinin uğradığı zararları ve yaşadığı olumsuz duyguları hatalı olarak algıladığı davranışına atfetmesi sonucu yaşanan duygu olarak tanımlanmıştır (Bugay ve Demir, 2011). Tanımdan anlaşıldığı üzere, suçluluk geçmişte yaşanan bir olumsuzluktan kaynaklanır; kişinin şimdi ve burada varoluşunu olumsuz yönde etkiler. Diğer bir ifadeyle, kişi eğer suçluluk yaşıyor ise geçmiş bazı davranışlarının hatalı olduğunu algılaması beklenir. Söz konusu hatalı davranışın farkına varılarak temasa geçilmesi, kişinin davranışının sorumluluğunu almasını ve sağlıklı temas engellerini yenmesini beraberinde getirir (Tagay, 2010). Böylece, kişi suçluluk duygusunu şimdi ve buraya getirerek yaşayabilir, suçluluk duygusuna kaynaklık eden bitirilmemiş işlerini fark ederek bitirebilir. Sonuç olarak, bütünleşilmeyen parça sindirilerek gestalt tamamlanabilir.

Yol analizi bulgularında (Tablo 31 ve Şekil 20) kişilerin suçluluk duygusu ile en güçlü ilişkiler bitirilmemiş işler alt yapılarından geçmişte yaşama, erteleme, yetenekler ile ilgili pişmanlık ve olumsuz duygu yükü arasındadır. Bu ilişkiler .005 düzeyinde anlamlıdır (Tablo 31). Başka bir deyişle, kişilerin geçmişte yaşaması, ertelemeci tutum ve davranışları, yetenekleri ile ilgili pişmanlıkları ve olumsuz duygu yükleri, daha fazla suçluluk yaşamalarına yol açabilir. Bununla birlikte, bitirilmemiş işlerin diğer alt yapıları ile suçluluk arasındaki ilişkiler de .01 düzeyinde anlamlı çıkmıştır (Tablo 31). Öyleyse, denilebilir ki, kişinin ne tür olursa olsun bitirilmemiş işlerinin olması suçluluk duygusu yaşamasına neden olabilir. Diğer bir bakış açısıyla, suçluluk duygusu kişiyi çeşitli bitirilmemiş işlerini bitirme konusunda

uyararak eyleme geçmeye; böylece, daha fazla şimdi ve burada olmaya yöneltebilir.

3. Kişilerin bitirilmemiş işlerinin utanç duygusu yaşamalarını anlamlı düzeyde etkilediği bulunmuştur. Suçluluk duygusu kadar olmasa da; kişinin bazı bitirilmemiş işlerinin utanç duygusunun ortaya çıkmasında rol oynadığı söylenebilir. Utanç duygusu, kişinin benliğini olumsuz değerlendirmesi nedeniyle yaşadığı, kendisini değersiz ve güçsüz hissetmesine sebep olan bir duygu olarak tanımlanmıştır (Bugay ve Demir, 2011). Yol analizi bulgularında (Tablo 32 ve Şekil 21) kişinin utanç duygusu yaşamasına yol açan en önemli bitirilmemiş işleri ise kabul ve onay ihtiyaçları olarak ortaya çıkmıştır. Diğer bir ifadeyle, kabul ve onay ihtiyaçları karşılanmayan kişiler utanç duygusunu daha yoğun yaşayabilir. Kişilerin en önemli bitirilmemiş işleri yakın ilişkilerinden kaynaklanır (Perls, 1969). Sosyal ve duygusal yönü ağır basan bir varlık olan insanın yakın ilişkide olduğu diğer insanlarla iletişiminin güçlendirilmesi, daha sağlıklı ve mutlu bir yaşam sürmesine yol açar (Gladding, 2017). Şu halde, yakın ilişkide bulunduğu kişiler ile bitirilmemiş işlerini bitirerek; örneğin, küslüklerini sonlandırıp barışarak daha fazla sevilen, sayılan, takdir edilen kişilerde utanç duygusu azalabilir.

4. Kişilerin bitirilmemiş işlerinin affetme psikolojik özellikleri üzerindeki etkisinin anlamlı düzeyde olduğu bulunmuştur. Daha önce vurgulandığı üzere, affetmemenin kendisi bir bitirilmemiş iş sayılabilir ve affedilmeyen affedilene kadar bitirilmemiş iş olarak kalabilir. Kişinin kendisini, başkalarını, durumları affetmemesi gibi türlü bitirilmemiş işleri zeminde asılı kalarak, şekle gelmeyi bekler (Perls, 1969). Dolayısıyla, bitirilmemiş işler ile affetme arasında çok güçlü ilişkiler olması beklenir. YEM analizi bulguları (Şekil 18) bu beklentiyi doğrulamıştır. Öyle ki eğer kişi kendisini, başkalarını veya durumları affetmede zorlanıyorsa, kişinin bitirilmeyi bekleyen işleri olduğu söylenebilir.

Yol analizi bulgularına göre (Tablo 33, Şekil 22) kişilerin bitirilmemiş işlerinin özellikle kendini affetmede güçlük yaşamalarına neden olduğu anlaşılmıştır. Öyle ki, bitirilmemiş işlerin 10 alt yapısının tamamı ama özellikle geçmişte yaşama, erteleme, yetenekler ile ilgili pişmanlıklar, transferans ve rüyalar alt boyutları kişilerin kendini affetmelerini daha fazla zorlaştırabilir. Örneğin, yeteneklerini kullanmayan ve geliştirmeyen kişilerin pişmanlık yaşayarak kendini affetmemesi beklenen bir durumdur çünkü böyle kişiler muhtemelen geçmişe ilişkin “keşke”

'lerle başlayan cümleler kullanarak yetenekleri yoluyla kendini gerçekleştirme ihtiyaçlarını vurgular. Yetenekler kişilerin kendilerini gerçekleştirme fırsatlarıdır (Kuzgun, 2017). Fırsatları kaçırdığını hisseden insan kendisine öfkelenebilir. Ayrıca, yeteneklerini fark ederek, kullanıp geliştirmek kişinin hem kendisine hem de bir anlamda başkalarına karşı sorumluluğudur çünkü yetenekler yoluyla insanlar kendileri gelişirken, çevrelerini de geliştirirler. Öte yandan, kişinin yeteneklerini kullanmaması bir çeşit değişime dirençtir. Direnç ise Gestalt terapide en büyük bitirilmemiş iştir (Perls, 1969). Kişide bir potansiyel halinde bekleyen yetenekleri gerçekleştirmeyi ertelemek, transferans ve rüyaların da etkisiyle kişinin bundan ötürü kendini affetmekte zorlanmasına neden olabilir.

5. Kişilerin suçluluk duygularının affetme psikolojik özelliğini anlamlı düzeyde etkilediği bulunmuştur. YEM analizinin bulguları suçluluğun affetmeyi anlamlı düzeyde etkilediğini ortaya koymuştur (Şekil 18). Suçluluk duygusu fazla olan kişilerin, affetmede daha fazla zorlanmaları beklenebilir çünkü suçluluk duygusunun getirdiği olumsuz duygu yükü affediciliği bloke edebilir. Suçluluk yaşayan kişi, suçluluğa kaynaklık eden davranışını hatalı olarak algılar ve bu hatayı gidermedikçe suçluluk yaşamaya devam eder (Reeve, 2015). Gestalt terapi kuramına göre, kişi hatasını fark edip kabullenerek şimdi ve burada gidermedikçe; özellikle kendisini affetmekte zorlanabilir. Öyleyse, hatalı davranış asılı kaldığı zeminden alınarak şekle gelirse hatalı davranışın neden olduğu suçluluk duygusu yaşanır ve böylece kişi önce kendisine karşı daha fazla affedici olabilir. Yol analizi bulguları ile (Şekil 23) doğrulandığı üzere, suçluluk duygusu en fazla kişinin kendini affetme gücüne yol açar. Suçluluk duygusu azalarak kendini affedebilen kişinin, başkalarını ve durumları daha kolay affedebileceği söylenebilir.

6. Kişilerin utanç ile öfke duygularının affetme psikolojik özelliğiyle anlamlı ilişkileri olmasına rağmen (Tablo 29); utanç ve öfke duyguları, affetme üzerinde anlamlı düzeyde etkili çıkmamıştır. Suçluluk duygusu kişinin hatalı olarak algıladığı davranışlarına yönelirken, utanç duygusu kişinin benliğine yönelik yaşanır (Bugay ve Demir, 2011). Buradan hareketle, suçluluk duygusu fazla olan kişiler daha az affedici olabilirken; utanç duygusu az olan kişiler de kendilerini, başkalarını veya durumları daha güç affedebilir çünkü bu kişiler örneğin aslında suçluluk yaşadıkları için daha az affedici olabilirler. Dolayısıyla, utanç duygusunun tek başına affetmeyi yordama gücüne sahip olmadığı söylenebilir. Örneğin, kendisine güveni yüksek

olan, derslerinde başarılı bir öğrenci; bir sınavda başarısız olunca suçluluk yaşayarak, bu başarısızlığından ötürü kendisini affetmeyebilir. Öğrenci derslerine çalışarak yeni başarılar elde ettikçe suçluluk duygusu azalabilir ve kendisine karşı daha affedici olması beklenebilir. Öte yandan, başarısızlıkları nedeniyle kendisini değersiz gören birinin kendisini affetmemesi doğrudan utanç duygusundan kaynaklanmayabilir.

Benzer şekilde, öfke yaşayan birinin mutlaka doğrudan öfkesinden ya da öfkesine kaynaklık eden düşüncelerinden veya engellenme gibi birincil duygularından ötürü affedici olmada zorlanması beklenmeyebilir; çünkü utanç duygusunda açıklandığı gibi, kişinin öfkesindeki değişim, affetme psikolojik özelliğinde doğrudan güçlü bir değişim yaratmayabilir. Örneğin, kişi aslında suçluluk yaşadığı için hem kendisine karşı daha öfkeli hem de kendine karşı daha az affedici olabilir. Böylesi bir durumda, kişinin suçluluğu azaldığında hem öfkesi geçebilir hem de kendisine, başkalarına veya durumlara karşı daha affedici olması beklenebilir. Özetle, kişiler fazla utanç veya öfke yaşamaları nedeniyle daha az affedici; az utanç veya öfke yaşadıkları için de daha fazla affedici olmayabilirler. Araştırma bulguları da öfke ve utancın affetmeyi yordama gücünün bulunmadığını göstermiştir.

7.Araştırma modelinde hiçbir dolaylı etkileme belirlenmemiştir. Bu nedenle, kişilerin bitirilmemiş işlerinin utanç, suçluluk ve öfke duyguları üzerinden affetme psikolojik özelliğine dolaylı etkilerini incelemeye yönelik; araştırma hipotezleri reddedilmiştir. YEM analizi bulguları, bitirilmemiş işler ile affetme arasındaki ilişkide utanç, suçluluk ve öfkeye ilişkin düşüncelerin aracı değişkenler olmadığını ortaya koymuştur (Tablo 28). Diğer bir ifadeyle, kişiler bitirilmemiş işleri nedeniyle daha az affedici olabilirken (H4); kişilerin utanç, suçluluk veya öfke duygularındaki değişim bitirilmemiş işler ile affetme arasındaki ilişkiyi yeterince açıklayamamıştır. Kişilerin bitirilmemiş işleri arttıkça daha fazla öfke, suçluluk ve utanç yaşadıkları doğrulanmıştır (H1, H2, H3); ancak, bu duyguları daha fazla yaşamamanın kişinin affediciliğinde anlamlı bir azalmayla ilişkili olmadığı görülmüştür. Kişiler duyguları farklı nedenlerle yaşayabilir ve duygular kişilerde farklı sonuçlar doğurabilir. Her öfkelenme, her suçluluk, her utanç, kişinin illa kendisini, başkalarını ya da durumları affetmesini zorlaştırmayabilir. Bitirilmemiş işleri fazla olduğu için affediciliği az olan biri illa utanç yaşamayabilir ya da utanç duygusu yaşamaması

asında bu kişinin farklı bir özelliğinden kaynaklanabilir. Örneğin, kişi sınav kaygısıyla baş edemediği için utanç yaşayabilir. Suçluluk ise hem bitirilmemiş işlerden etkilenip hem de affetmeyi etkilediği halde; bitirilmemiş işler ile affetme arasında aracı olmamıştır. O halde örneğin, bitirilmemiş işlerinin ve affetme güçlüğünün farkında olan bir kişi, suçluluk yaşadığının farkında olmayabilir.

Bitirilmemiş işler Gestalt terapi kuramının temel kavramlarından biridir. Gestalt terapi yaklaşımını benimsemiş psikolojik danışmanlar ve diğer psikolojik yardım verenler, boş sandalye ve rol değiştirme tekniği gibi çeşitli Gestalt terapi tekniklerini kullanarak danışanlarının bitirilmemiş işleri hakkında farkındalıklarını arttırmayı amaçlar. Bitirilmemiş işlerine ilişkin farkındalıkları artan ve bitirilmemiş işlerini bitirmek için çabalayan danışanların anı yaşamada daha başarılı oldukları söylenebilir. Gestalt terapide etkili uygulamaları olan ve bu kadar önemli bir yer tutan bitirilmemiş işler kavramıyla ilgili çok az sayıda araştırmaya rastlanmıştır.

Bitirilmemiş işler ile ilgili az sayıda araştırmacının önemli bir kısmı danışanların bitirilmemiş işlerine müdahalede boş sandalye ve rol değiştirme tekniklerinin test edildiği küçük gruplar ile deneysel çalışmalardır (örneğin, Greenberg ve Foerster, 1996; Greenberg ve Malcolm, 2002; Malcolm, 1999). Bu araştırmaların tamamı bitirilmemiş işleri azalan danışanların psikolojik iyilik hallerinin arttığını göstermiştir. Besim (2017) öfke, bitirilmemiş işler ve affetme arasındaki ilişkileri incelediği araştırmasında bitirilmemiş işleri fazla kişilerin daha fazla öfke yaşayabileceklerini ve bu kişilerin affediciliklerinin daha düşük düzeyde olabileceğini bulmayı amaçlamıştır, fakat bitirilmemiş işleri ölçecek bir ölçme aracı olmadığı için bitirilmemiş işler ile affetme arasında ilişki bulamadığını belirtmiştir. Söz konusu araştırmada bitirilmemiş işler üç madde ile ölçülmeye çalışılmıştır:

1. “Keşke sözcüğünü kullanma”
2. “İçimde kalan durumların (uktelerimin) olması”
3. “Olumlu ya da olumsuz duyguları ifade edememe”

Bu üç maddenin her biri bitirilmemiş işlerin önemli unsurlarıdır; ancak, mevcut araştırmacının bulgularının da ortaya koyduğu üzere, bitirilmemiş işler çok

boyutlu bir kavramdır ve birkaç madde ile ölçülemeyecek kadar karmaşık bir yapıdır. Kişinin “keşke” sözcüğünü kullanması, pişmanlıkları olduğunun göstergesi olabilir: “Keşke o ikramiye bana çıkmıyaydı, bütün hayatım alt üst oldu”, “Keşke geçen yaz tatil için oraya gitmeseydim, hiç memnun kalmadım” gibi. Öte yandan, “keşke” sözcüğü eğer geleceğe yönelik kullanılırsa kişinin dileklerini veya umutlarını da ifade edebilir. Örneğin, bir kişi: “Keşke yılbaşında büyük ikramiyeyi ben kazansam ne güzel olur” derse, yılbaşında piyangoyu kazanmayı umut eder; “Keşke hemen yaz gelse de tatile gitsek” diyen bir kişi, bir an önce tatile gitme isteğini ifade eder. Böyle durumlarda kişinin yine tam anlamıyla şimdi ve burada olmadığı, daha çok gelecekte yaşadığı söylenebilir. Sonuç olarak, her “keşke” geçmişe ilişkin değildir, dolayısıyla her “keşke” bitirilmemiş iş olarak ele alınamaz.

Mevcut araştırmada öncelikle, kişilerin bitirilmemiş işlerinin ölçülmesine odaklanılmış ve 10 faktörlü ve 40 maddeden oluşan BİÖ geliştirilmiştir. Araştırmanın birinci bölümünde, BİÖ'nün güvenilir sonuçlar veren, geçerli bir ölçme aracı olup olmadığı incelenmiştir. Bitirilmemiş işler kavramıyla ilgili daha önce geliştirilen herhangi bir ölçme aracı bulunmadığı için, BİÖ'nün ölçüt dayanaklı (benzer ölçekler) geçerliğini incelemek olanaklı değildir. BİÖ'nün kapsam ve yapı geçerliğine ilişkin kanıtlar, AFA ve DFA sonuçlarına bakılarak; BİÖ kullanılarak elde edilen puanların güvenilirliğinin yeterli düzeyde olup olmadığına ilişkin kanıtlar ise, iç tutarlılık ve test-tekrar test güvenilirlik analizlerinin sonuçlarına bakılarak aranmıştır. Sonuçta, mevcut araştırmanın birinci bölümdeki bulgulara dayanarak 40 maddelik BİÖ'nün ve 10 alt ölçeğinin bitirilmemiş işler kavramını farklı yönleriyle geçerli bir şekilde ve güvenilir sonuçlar vererek ölçtüğü söylenebilir.

Bitirilmemiş işler ile ilgili deneysel araştırmalar (örneğin, Greenberg ve Malcolm, 2002; Malcolm, 1999), bitirilmemiş işleri fazla olan kişilerde değişime direncin yüksek olduğunu ortaya koymuştur. Perls (1969) de, en büyük bitirilmemiş işin direnç olduğunu ifade etmiştir. Bu bağlamda örneğin, BİÖ'nün “Erteleme” alt ölçeğinden alınan puanlar, kişinin değişime olan direncinin bir ölçüsü olarak kabul edilebilir. Araştırma bulguları, erteleme boyutunun bitirilmemiş işlerin çok önemli bir alt boyutu olduğunu ortaya çıkarmıştır. Bir şeyleri yapmaya ihtiyaç duyduğu halde ertelemek, ertelenen o şeyin getireceği değişimden kaçınmaktır (Corey, 2013). Gestalt terapiye göre, kişi bir şeyleri erteledikçe gestalt tamamlanmadığı

için sabit gestalt'lar oluşur. Sabit hale gelen gestalt'lar ise biriktikçe, takıntılara ve çeşitli saplantılı davranışlara yol açabilir (Voltan Acar, 2012).

Sabitleşmiş gestalt'ların kapatılabilmesi için kişinin fiziksel, duygusal, sosyal ve diğer ihtiyaçlarına ilişkin farkındalığının artarak ihtiyaçlarının giderilmesi gerekir (Witchel, 1973). Bitirilmemiş işlerin farkına varılması, kişinin doyumayı ertelediği ihtiyaçlarını karşılamadaki dirençleriyle baş etmesine yardımcı olabilir. Fark edilen karşılanmamış ihtiyaçlar aslında kişinin geçmişte karşılanmamış ihtiyaçları değil, şimdi ve buradaki ihtiyaçlarıdır (Perls, 1969). Kişi şimdi ve burada eyleme dökmeye ihtiyaç duyduğu işlerini ertelemekten vazgeçtiğinde, anda daha fazla var olabilir. Böylece, şimdi ve burada artan farkındalıkla bitirilmemiş işler bitirmeye, ertelenmiş ihtiyaçlar karşılanmaya başlayabilir. Görüldüğü üzere, Gestalt terapinin temel kavramları arasında olan farkındalık, şimdi ve burada, ihtiyaçlar ve ihtiyaç döngüsü ile bitirilmemiş işler birbirleri ile çok yakından ilişkilidir.

İlişkiden memnuniyetsizlikler, küslükler, vedalaşmamalar, ifade edilmeyen düşünce ve duygular da ertelenerek doyurulmayan ihtiyaçlar gibi bastırılıp bilinç dışına itilirse, bitirilmemiş işler haline gelebilirler. Bitirilmemiş işler biriktikçe, kişi daha fazla olumsuz duygu ile yüklenir (Tagay, 2010). Araştırma bulgularının gösterdiği üzere, böyle gittikçe artan duygusal yük eşliğinde biriken bitirilmemiş işler kişide gerek transferans şeklinde gerekse geçmişe ilişkin rüyalar yoluyla huzursuzluklara ve pişmanlıklara; suçluluk, utanç, öfke ve öfkenin altında yatan diğer düşünce ve duygular ile beraber affetmemelere yol açabilir. Örneğin, kişinin pişmanlık yaşadığının güçlü göstergeleri olan geçmişe yönelik “keşke” içeren ifadeler, karşılanmamış türlü ihtiyaçların varlığına işaret eder. Öyleyse, ihtiyaçların karşılanmaması kişiyi kısır bir döngüye sokar; diğer bir deyişle, olumsuz duygu yükleri, yeni olumsuz duyguların oluşmasına yol açar ve yük gittikçe artar.

İnsanın karşılanmayı bekleyen duygusal ve sosyal ihtiyaçlarının en başında kabul ve onay ihtiyaçları gelir (Gladding, 2017). Öyleyse, sosyal bir varlık olan insanın diğerleri tarafından sevilme, beğenilme ve takdir edilme ihtiyaçları karşılanmadığında olumsuz duygu yükünün artması beklenir. Araştırmanın bulgularına göre, bitirilmemiş işlerin “Olumsuz Duygu Yüğü” (ODY) alt boyutu ile en yüksek korelasyona sahip diğer alt boyutunun “Kabul ve Onay İhtiyaçları” (KOİ) olduğu sonucuna ulaşılmıştır (Tablo 22, s.77). Bu bulgu, insanın kabul ve onay ihtiyacı karşılanmadığında ne kadar olumsuz duygu yüklenebileceğini

vurgulamıştır. Yine araştırma bulgularına göre, geçmişte kabul ve onay ihtiyacı yeterince karşılanmayan kişilerde özellikle utanç duygusunun daha yoğun yaşandığı saptanmıştır. Kabul ve onay ihtiyacı şimdi ve burada karşılandıkça, kişinin utanç duygusunun azalma ihtimalinin azalacağı söylenebilir. Buradan hareketle, utanç duygusu fazla olan kişilerin, sosyal çevrelerince daha fazla kabul ve onay görerek desteklenmeleri sağlanabilir.

Bu araştırmada bitirilmemiş işler ile öfke, suçluluk, utanç ve affetme arasındaki ilişkiler hakkında Gestalt terapi kuramını destekleyen çok çarpıcı bulgulara ulaşılmıştır. Gestalt terapi kuramına göre, duygularını ifade etme güçlüğü olan kişilerin bitirilmemiş işlerinin fazla olması beklenir (Sills, Fish ve Lapworth, 1998). Tıpkı duygular gibi düşünceler de ifade edilmedikçe, kişinin bitirilmemiş işleri artar. Bu bağlamda, araştırma kapsamında geliştirilen BİÖ'nün "İfade Edilmemiş Düşünce ve Duygular" (İED) alt boyutu, özellikle suçluluk (S) ve kendini affetme (KA) ile güçlü bir ilişki içinde bulunmuştur. Araştırma bulgularına göre ayrıca, düşünce ve duygularını ifade etmede zorlanan kişilerin kendine yönelik öfke düşünceleri (KYD) de daha yoğun çıkmıştır. Buna göre, kendilerine karşı fazla öfke duyan ve kendilerini affetmekte zorlanan kişilerin düşünce ve duygularını daha iyi ifade etmeye ihtiyaçları olduğu söylenebilir. Gestalt terapi kuramı, kişinin öncelikle kendisiyle sağlıklı bir temas içinde olması gerekliliğini vurgular (Perls, Heferline ve Goodman, 1951). Bu açıdan, kendisiyle yeterince sağlıklı temas kuramayan kişilerin kendilerine karşı fazla öfke duymaları ve kendilerine yönelik affediciliklerinin az olması anlaşılır bir durumdur. Bu durumun daha iyi anlaşılabilmesi için bitirilmemiş işler ile temas ve temas engelleri arasındaki ilişkilerin araştırılmasına ihtiyaç vardır.

Araştırmanın bulguları arasında, pişmanlık duygusunun bitirilmemiş işlerin önemli göstergelerinden biri olduğu ve bitirilmemiş işlerin suçluluk ile güçlü ilişkileri olduğu da ayrıca ortaya çıkmıştır. Eğer bir kişi yapmak istediği bir işi yapmamış ya da yaptığı bir işi eksik veya yanlış yapmış ise pişmanlık ve suçluluk yaşanır (Reeve, 2015). Pişmanlıklar geçmişle ilgilidir; dolayısıyla, pişmanlıkları fazla olan kişiler şimdiden çok geçmişte yaşar. Araştırma bulgularına göre, "yetenekler ile ilgili pişmanlık" (YİP) ve "koşullar ile ilgili pişmanlık" (KİP) alt boyutları bitirilmemiş işlerin alt boyutları olarak ortaya çıkmıştır. Özellikle yetenekleriyle ilgili pişmanlıkları fazla olan kişilerin aynı zamanda suçluluk yaşayabildikleri bulgularda

görülmüştür. Araştırmanın bulguları arasında, bitirilmemiş işlerin “geçmişte yaşama” (GY) alt boyutu ile aralarındaki güçlü istatistiksel ilişkiler göstermektedir ki yetenekler ve koşullar ile ilgili pişmanlıklar kişinin geçmişte yaşadığının güçlü göstergeleridir. Ne ile ilgili olursa olsun pişmanlık ve suçluluk gibi olumsuz duyguları fazla olan kişilerin şimdi ve burada yaşamaları güçleşir. Öyleyse, şimdi ve burada daha fazla var olabilmek için kişinin yeteneklerinin farkında olmasının, bunları yeterince geliştirebilmesinin ve kullanabilmesinin önemli olduğu söylenebilir. Benzer şekilde, koşullarından memnun olmayan kişiler koşullarını değiştirmeye çabalamadıkça, pişmanlık, suçluluk ve kendine yönelik öfke gibi olumsuz duyguları daha fazla yaşama olasılığından bahsedilebilir.

Araştırma bulguları arasında bitirilmemiş işler ile affetme arasındaki ilişkiler önemli bir yere sahiptir. Affetme eğer zeminde asılı kalmışsa ve bir an önce şekle gelmeyi bekliyorsa, affetme kişi için önemli bir bitirilmemiş iştir denilebilir. Mevcut araştırmada, özellikle kendini affetme zorluğu bitirilmemiş işlerin tüm alt boyutları ile kuvvetli ilişkiler göstermiştir. Bugay, Demir ve Delevi’ye (2012) göre, kişi başkalarını affetmede zorluk çekiyor ise daha çok öfke, intikam, düşmanlık gibi duygular yaşar; öte yandan, kişi kendisini affetmede zorlanırsa daha çok değersizlik, utanç, suçluluk gibi duygular yaşar. Bu tespit, araştırmanın bulguları ile desteklenmiştir. Bulgulara göre, başkalarını affetme ve durumu affetme ile başkalarına yönelik öfke düşünceleri ters yönde ve anlamlı bir ilişki göstermiştir. Suçluluk ile affetmenin alt boyutları arasındaki ilişkiler incelendiğinde ise en güçlü ilişkinin suçluluk ile kendini affetme arasında ve ters yönlü olduğu bulunmuştur. Öyleyse, suçluluk yaşayan kişi daha çok kendisini; öfke yaşayan kişi ise daha çok başkalarını veya durumları affetmeyi ertelediği düşünülebilir. Buradan yola çıkarak, gerek suçluluk ile gerekse öfke ve öfkeye kaynaklık eden düşünceler ve birincil duygular ile baş etmede, kişinin daha affedici olmasının etkili olacağı söylenebilir. Kişi olumsuz duygularını ifade ettikçe affediciliği artabilir. Böylece affediciliği artan kişinin daha az olumsuz düşünceye ve duyguya sahip olması beklenir.

Bu araştırmada bitirilmemiş işlerin çeşitli alt boyutlarının suçluluk, utanç, öfke, öfkeye ilişkin düşüncelerin alt boyutları, affetme ve affetmenin alt boyutları ile ne kadar güçlü ilişkileri olduğu ortaya çıkmıştır. Bitirilmemiş işlerin daha başka pek çok psikolojik yapı ile farklı düzeylerde ilişkileri olabilir. Örneğin, ruminasyonlar (zihinsel geviş getirmeler) bitirilmemiş işler ile ilişkili olabilir; çünkü ruminasyonlar

geçmişe ilişkin düşüncelerdir. Dahası, Perls (1969) geçmiş ile şimdi arasındaki boşluğu, “bitirilmemiş işler” olarak tanımlarken, şimdi ile gelecek arasındaki boşluğu ise “kaygı” olarak tanımlamıştır. Öyleyse, kişilerin şimdi ve burada var olma güçlükleri üzerinde durulurken, bitirilmemiş işler ile beraber kaygıya da mutlaka yer verilmelidir. Bu açıdan, kaygı ile bitirilmemiş işler arasındaki ilişkilerin Gestalt terapi kuramı bağlamında incelenmesi yararlı olabilir.

Gestalt terapi alan yazınında, bitirilmemiş işlerin Gestalt terapi kuramının diğer temel kavramları ile yakından ilişkili olduğu vurgulanır. Direnç, en büyük bitirilmemiş iş olarak tanımlanırken; bitirilmemiş işlerin varlığı farkındalığın azlığı, şimdi ve burada yeterince olmama ve ihtiyaç döngüsünün tamamlanmamasıyla ilişkilendirilmiştir. Voltan Acar (2012) bitirilmemiş işlerin kişide sağlıklı teması bozduğundan ve temas engellemelerine yol açarak çeşitli rahatsızlıklara yol açabileceğinden bahsetmiştir. Bu nedenle, bitirilmemiş işlerin bitirilmesine yönelik önerilerde sağlıklı temas engellemeleriyle çalışılması vurgulanmıştır (Voltan Acar, 2012). Buradan hareketle, bitirilmemiş işler ile Gestalt temas engellemeleri arasındaki ilişkileri ayrıntılı olarak inceleyerek daha iyi anlamak önemlidir. Nitekim, Tagay (2010) da Gestalt oluşum ve yıkım döngüsü içinde bitirilmemiş işlerin temas engellemeleri ile yakın ilişkileri olduğundan söz eder. Öyleyse, temas engellemelerine etkili bir şekilde müdahale etmek bitirilmemiş işlerin azalmasına; benzer şekilde, bitirilmemiş işlere etkili bir şekilde müdahale etmek ise temas engellemelerinin azalmasına yardımcı olabilir. Böylece kişilerin kendilerine, başkalarına ve durumlara yönelik affedicilikleri artarken; pişmanlık, suçluluk, utanç, öfke ve öfkeye kaynaklık eden düşünce ve diğer duyguları azalabilir.

Psikolojik danışma ve rehberlik uygulamaları, psikolojik sorunlar hakkında farkındalığın çoğalmasını sağlayarak sorunlar daha fazla büyümeden, derinleşmeden, kronikleşmeden müdahaleyi; hatta mümkünse sorunlar henüz oluşmadan önüne geçmeyi hedefler. Bitirilmemiş işler de olabildiğince erken fark edilip bitirilmezse pek çok psikolojik soruna yol açabilir. Örneğin, kaybettiği yakınının ardından yas tutmayan bir kişi, ayrıldıklarıyla vedalaşmayan bir kişi, önemli ihtiyaçlarını karşılamayı sürekli erteleyen bir kişi, düşünce ve duygularını ifade etmeyen veya etmekte zorlanan bir kişi psikolojik iyilik hali açısından risk taşır. Böyle kişiler bitirilmemiş işleri dolayısıyla şimdi ve burada yeterince var olamadıkları için yaşantılarından yeterli düzeyde keyif almakta zorlanırlar. Daha

önce belirtildiği üzere, kaygı yaşayan kişiler de anı yaşamakta zorlanır çünkü kaygıları nedeniyle şimdi ve burada olmaktan ziyade gelecekte yaşarlar. Psikolojik danışma ve rehberlik ile diğer psikolojik yardım alanlarında kaygı ile ilgili geniş kapsamlı ve çok sayıda araştırma olmasına rağmen bitirilmemiş işler ile ilgili dar kapsamlı ve çok az sayıda araştırma olması dikkat çekicidir. Bitirilmemiş işlerin insan psikolojindeki yerinin daha etraflıca anlaşılabilmesi için bitirilmemiş işler ile psikolojik iyilik halini etkileyen diğer psikolojik özellikler arasındaki ilişkileri inceleyen her açıdan zengin araştırmalara ihtiyaç vardır.

Bitirilmemiş işler ile ilgili az sayıda deneysel araştırmanın gösterdiği üzere, bitirilmemiş işler çeşitli psikolojik danışma ve psikoterapi uygulamalarında geniş bir şekilde yer bulmayı hak eden kullanışlı ve etkili bir terapötik kavramdır. Psikolojik danışmanlar ve diğer psikolojik yardım hizmeti verenler, danışanlarının bitirilmemiş işleri ile ilgili daha fazla farkındalık kazanmalarına destek olarak bitirilmemiş işlerini bitirmelerine, dolayısıyla şimdi ve burada daha fazla var olmalarına yardım edebilirler. Dahası, kendi bitirilmemiş işlerine ilişkin farkındalığı artan psikolojik danışmanlar ve diğer psikolojik yardım hizmeti verenler, bitirilmemiş işlerini bitirmeye yönelerek şimdi ve burada daha fazla var olabilirler; danışanlarını ve yaşamlarındaki diğer insanları transferans objesi olarak kullanmaktan vazgeçebilirler. Böylece hem kişisel hem de mesleki yaşamlarında daha mutlu ve başarılı olma imkânını yakalayabilirler.

Araştırmacılara Yönelik Öneriler

1. BİÖ'nün geçerliği ve BİÖ'den elde edilen puanların güvenilirliği, Türkiye'deki farklı üniversitelerde öğrenim gören öğrencilerden elde edilecek veriler kullanılarak tekrar sınanabilir.
2. Bu araştırmada BİÖ üniversite öğrencilerinden elde edilen veriler kullanılarak geliştirilmiştir. Farklı demografik özelliklere sahip gruplardan elde edecek veriler ile farklı gruplara yönelik kullanılmak amacıyla BİÖ uyarlanabilir.
3. Yurtdışında yapılacak araştırmalar ile BİÖ farklı kültürlerde kullanılmak üzere uyarlanabilir.

4. Gestalt terapi kuramına göre, geçmiş ile şimdi arasındaki boşluk, bitirilmemiş işler; şimdi ile gelecek arasındaki boşluk ise kaygı olarak tanımlanır. Buradan yola çıkarak, Gestalt terapi kuramına dayalı olarak geliştirilecek bir kaygı ölçeği ile BİÖ kullanılarak, bitirilmemiş işler ve kaygı arasındaki ilişkiler kişilerin şimdi ve burada ne kadar var olabildikleri açısından araştırılabilir.
5. BİÖ kullanılarak, cinsiyet, yaş, SES, öğrenim düzeyi, çeşitli psikolojik rahatsızlıklar gibi bağımsız değişkenlerin farklı düzeylerine sahip gruplar karşılaştırılabilir. Böylece, hangi değişkenlerin hangi düzeylerinin bitirilmemiş işler ile daha yakın ilişkide olduğu araştırılabilir.
6. BİÖ kullanılarak, pek çok psikolojik özelliğin bitirilmemiş işler ile ilişkileri araştırılabilir. Bu amaçla gerçekleştirilecek çalışmalarda Gestalt terapi kuramının farkındalık, şimdi ve burada, temas engellemeleri gibi diğer önemli kavramlarıyla ilgili çalışmalara öncelik verilebilir.
7. BİÖ kullanılarak kurulacak yeni araştırma modellerine ilişkili olduğu düşünülen çeşitli değişkenler eklenip çıkarılarak, bitirilmemiş işler ile öfke, suçluluk, utanç ve affetme arasındaki ilişkiler yeniden incelenebilir.
8. Öfke, suçluluk, utanç duygularını ve affetme özelliklerini ölçen bu araştırmada kullanılanlardan farklı ölçme araçları ile BİÖ kullanılarak, bitirilmemiş işler ile bu değişkenler arasındaki ilişkiler tekrar incelenebilir; elde edilecek bulgular mevcut araştırmanın bulguları ile karşılaştırılabilir.
9. BİÖ kullanılarak, bitirilmemiş işler ile öfke, suçluluk ve utanç dışındaki duygular arasındaki ilişkiler araştırılabilir. Farklı kuramsal çerçeveler dikkate alınarak, hangi duyguların bitirilmemiş işlere daha fazla veya daha az eşlik ettiği incelenebilir.
10. BİÖ kullanılarak, bitirilmemiş işler ile duygular dışındaki psikolojik özellikler arasındaki ilişkiler araştırılabilir. Örneğin, kişilik özellikleri ve çeşitli psikolojik sorunlar ile bitirilmemiş işler arasındaki ilişkiler incelenebilir. Ayrıca, ruminasyonlar gibi geçmişle ilişkili psikolojik özellikler ile bitirilmemiş işler arasındaki ilişkiler araştırılabilir.

Psikolojik Danışmanlara ve Diğer Psikolojik Yardım Verenlere Yönelik Öneriler

1. Bu araştırmanın bulgularından yararlanılarak, üniversite öğrencilerine yönelik bitirilmemiş işler ve alt boyutları hakkında bilgilendirici kitapçıklar, broşürler, afişler vb. yayınların; seminerler, paneller, konferanslar vb. gibi etkinliklerin yardımıyla bitirilmemiş işler hakkında farkındalık kazanılması sağlanabilir.
2. Bu araştırmanın bulgulardan yararlanılarak, bitirilmemiş işlerin bitirilmemesine yardımcı olmak üzere üniversite öğrencilerine yönelik bireysel veya birey odaklı grupla psikolojik danışma olanakları artırılabilir.
3. Üniversite öğrencileri ile çalışan psikolojik danışmanlar araştırmanın bulgularından yararlanabilirler. Örneğin, bitirilmemiş işleri fazla birikmiş danışmanlar ile çalışılırken bu kişilerin transferansları ve geçmişleriyle ilgili tekrarlayan rüyaları ele alınabilir.
4. Psikolojik danışmanlar üniversite öğrencisi danışanlarının bitirilmemiş işleri hakkında daha fazla bilgi sahibi olmak ve danışanlarının bitirilmemiş işleri ile ilgili daha fazla farkındalık kazanmalarına yardımcı olmak amacıyla BİÖ'den ve alt ölçeklerinden faydalanabilirler. Örneğin, danışanlarının yardım istediği hangi durumların bitirilmemiş işlerin hangi alt boyutları ile daha yakın ilişkide olduğunun üzerinde durabilirler.
5. Bu araştırmanın bulguları, öfkenin çok boyutlu ve temelinde çok çeşitli birincil duygular barındıran ikincil bir duygu olduğunu vurgulamıştır. Öfkenin ikincil bir duygu olduğu bilinmeden ve temelindeki birincil duygular anlaşılmeden öfkeyle etkili baş edilmesi mümkün olmayacağından, psikolojik danışmanlar öfkenin alt bileşenlerine ve öncüllerine daha fazla dikkat ederek çalışabilir. Örneğin, öfke ile ilgili çalışmalarda öfkeye kaynaklık eden birincil duygular listelenerek, bunlar hakkında farkındalık kazanılması sağlanabilir.
6. Bu araştırmanın bulguları, bitirilmemiş işler ile özellikle kişinin kendine yönelik öfke düşünceleri arasındaki ilişkileri vurgulamıştır. Araştırma bulgularına göre, bitirilmemiş işlerin tüm alt boyutları kendine yönelik öfke düşünceleri ile çok güçlü ilişki içindedir. Psikolojik danışmanlar

danışanlarının bitirilmemiş işlerinin daha fazla farkına varmalarına ve bitirilmemiş işlerinin azalmasına yardımcı olarak, danışanlarının kendilerine yönelik öfkelerinin de farkına varmalarına ve kendilerine yönelik öfkelerinin azalmasına yardımcı olabilir. Ayrıca, kendine yönelik öfke hakkında bireylere, küçük ve büyük gruplara yönelik farkındalık kazandırma çalışmaları yapılabilir.

7. Bu araştırmanın bulguları, utanç ve suçluluk arasındaki benzerlikleri ve farklılıkları vurgulamıştır. Araştırmanın bulgularının gösterdiği üzere, utanç ve suçluluk birbirine yakın duygular olmak ile birlikte aralarında sosyal bağlam açısından olduğu gibi bazı önemli farklar bulunur. Psikolojik danışmanlar danışanlarının utanç ve suçluluk duygularını ayrı ayrı ele alabilecekleri gibi, birbiriyle ilişki içinde de ele alabilirler. Bu iki duygunun birbiriyle ilişkisinden yola çıkılarak, bitirilmemiş işlerin alt boyutlarına daha etkili müdahale edilebilir. Örneğin, araştırma bulgularına göre kabul ve onay ihtiyacının fazla olması, suçluluktan önce utanç duygusunu ortaya çıkarabilir. Kabul ve onay ihtiyacı giderilerek utanç duygusu azaltılırsa, suçluluk ile daha etkili baş edilebilir. Bitirilmemiş işlerin diğer alt boyutlarına da, utanç ve suçluluk bağlamında bu şekilde bakılabilir.
8. Bu araştırmanın bulguları, bitirilmemiş işlerin ve alt boyutlarının suçluluk ile çok güçlü ilişkiler içinde olduğunu göstermiştir. Psikolojik danışmanlar danışanlarının bitirilmemiş işleri ile ilgili çalışırken, özellikle danışanların suçluluk duygularına eğilebilirler. Örneğin, araştırma bulgularına göre, yetenekler ile ilgili pişmanlıklar suçluluk duygusunu artırabilir. Öyleyse, danışanların suçluluk duygularının azalmasını sağlamak üzere yeteneklerinin ne kadar farkında oldukları, yeteneklerini ne kadar geliştirebildikleri ve kullanabildikleri üzerinde durulabilir. Bir başka örnek ise araştırmada erteleme davranışı ile suçluluk arasında güçlü bir ilişkinin bulunmasıdır. Şu halde, danışanların erteleme davranışlarının azalması suçluluk duygusunun da azalmasına yol açabilir.
9. Bu araştırmanın bulguları, suçluluk ile affetme arasında güçlü ilişkiler ortaya koymuştur. Özellikle, suçluluk duygusu fazla olan kişilerin kendilerini affetmekte zorlanabilecekleri anlaşılmıştır. Kendilerini

affetmekte zorlanan danışanlar ile çalışan psikolojik danışmanlar, danışanlarının suçluluk duygularına eğilebilirler. Böylece, suçluluk duygularına müdahale ederek danışanların kendilerine karşı daha affedici olmalarına yardımcı olabilirler.

10. Bu araştırmanın bulguları, bitirilmemiş işleri fazla olan kişilerin özellikle kendilerini affetmekte zorlandıklarını göstermiştir. Bulgulara göre, kişilerin kendilerini affetmelerinde olumsuz etkili olan geçmişte yaşama, erteleme, transferans ve rüyalar gibi bitirilmemiş işleri, kişilerin durumları affetmelerini de olumsuz etkilemiştir. Öyleyse, psikolojik danışmanlar özellikle danışanlarının kendilerini ve durumları affetmeleri üzerinde çalışılırken danışanların geçmişten ne kadar etkilendikleri, neleri nasıl erteledikleri, transferansları ve tekrarlayan rüyaları üzerinde durabilirler.
11. Araştırmanın bulguları, bitirilmemiş işlerin alt boyutlarından “nesneye takılma” ‘nın daha çok başkalarını affetme ile güçlü bir ilişkide olduğunu göstermiştir. Öyleyse, başkalarını affetmede zorlanan danışanların özellikle nesnelere ilişkileri üzerinde çalışılabilir.

Kaynaklar

- Ağaoğlu, C. (2012). *Cinsiyetleri farklı üniversite ikinci sınıf öğrencilerinin iyilik hali boyutlarına göre özyeterlik ve sürekli öfkelerinin incelenmesi (Yayınlanmamış yüksek lisans tezi)*. Mersin Üniversitesi Eğitim Bilimleri Enstitüsü, Mersin.
- Akbağ, M. ve Erden İmamoğlu, S. (2010). Cinsiyet ve bağlanma stillerinin utanç, suçluluk ve yalnızlık duygularını yordama gücünün araştırılması. *Kuram ve Uygulamada Eğitim Bilimleri*, 10 (2), 651-682.
- Akkoyun, F. (2001). *Gestalt terapi: Büyüme ve gelişme gücümüzün harekete geçişi*. Ankara: Nobel Yayın.
- Akman, Y. (2004). Alan kuramının yansımaları. *Geşalt Terapi Dergisi*, 1(3), 45-58.
- Alpar, R. (2013). *Uygulamalı çok değişkenli istatistiksel yöntemler*. Ankara: Detay Yayıncılık.
- Ash, M. G. (1995) *Gestalt psychology in German culture, 1890-1967 holism and the quest for objectivity*. USA: Cambridge University Press.
- Averill, J. R. (1982). *Anger and aggression*. New York: Springer-Verlag.
- Baker, F. B. (2001). *The basics of item response theory*. USA: ERIC Clearinghouse on Assessment and Evaluation.
- Balkaya, F. (2000). *Çok Boyutlu Öfke Ölçeği'nin geliştirilmesi ve bazı semptom gruplarındaki etkisi (Yayımlanmamış yüksek lisans tezi)*. Ankara Üniversitesi Sosyal Bilimler Enstitüsü, Ankara.
- Balkaya, F. ve Şahin, N. H. (2003). Çok Boyutlu Öfke Ölçeği. *Türk Psikiyatri Dergisi*, 14(3), 192-202.
- Batıgün, A. D. (2002). *Gençler ve intihar: Diğer yaş gruplarıyla farklılaşan özellikler (Yayınlanmamış doktora tezi)*. Ankara Üniversitesi Sosyal Bilimler Enstitüsü, Ankara.
- Bayram, N. (2010). *Yapısal eşitlik modellemesine giriş: AMOS uygulamaları*. Bursa: Ezgi Kitabevi.

- Berry, J. W., Worthington, E. L. Jr., Parrott, L. Parrott, L., III, O'Connor, L. E., & Wade, N. G. (2001). Dispositional forgiveness: Development and construct validity of the transgression narrative test of forgiveness (TNTF), *Personality and Social Psychology Bulletin*, 27, 1277-1290.
- Besim, G. (2017). *Üniversite öğrencilerinde affetme, bitirilmemiş işler ve öfke (Yayınlanmamış yüksek lisans tezi)*. Hacettepe Üniversitesi Eğitim Bilimleri Enstitüsü, Ankara.
- Beutler, L. E., Engle, D., Oro-Beutler, M. E., & Daldrup, R. (1986). Inability to express intense affect: A common link between depression and pain? *Journal of Consulting and Clinical Psychology*, 54, 752-759.
- Bilge, F. (1997). Eğitim bilimleri öğrencilerinin sürekli kızgınlık düzeyleri ve kızgınlıklarını ifade biçimlerinin bazı değişkenler açısından incelenmesi. *Hacettepe Üniversitesi Eğitim Bilimleri Dergisi*, 13, 75-80.
- Bostancı, N., Çoban, S., Tekin, Z. ve Özen, A. (2006). Üniversite öğrencilerinin cinsiyete göre öfke ifade etme biçimleri. *Kriz Dergisi*, 14(3), 9-18.
- Brown, T. A. (2015). *Confirmatory factor analysis for applied research*. New York: Guilford Press.
- Budak, S. (2003). *Psikoloji sözlüğü*. Ankara: Bilim ve Sanat Yayınları.
- Bugay, A., & Demir, A. (2010). A Turkish version of Heartland Forgiveness Scale. *Procedia Social and Behavioral Sciences*, 5, 1927-1931.
- Bugay, A. & Demir, A. (2011). Psychometric properties of the Turkish version of Trait Shame and Guilt Scale. *Eurasian Journal of Education Research*, 45, 17-30.
- Bugay, A., Demir, A., & Delevi, R. (2012). Assessment of the reliability and validity of the Turkish version of Heartland Forgiveness Scale. *Psychological Reports*, 111(2), 575-584.
- Burley, T. (1998). Minds and brains for gestalt therapists. *Gestalt Review*, 2(2), 131-142.
- Byrne, B. M. (2010). *Structural equation modeling with AMOS: Basic concepts, applications and programming*. New York: Routledge.

- Corey, G. (2013). *Theory and practice of counseling and psychotherapy*. Monterey: Brooks/Cole Publishing.
- Cronbach, L. J., Schoneman, P., & McKie, D. (1965). Alpha coefficient for stratified-parallel tests. *Educational & Psychological Measurement*, 25, 291-312.
- Çardak, M. (2012). *Affedicilik yönelimli psiko-eğitim programının affetme eğilimi, belirsizliğe tahammülsüzlük, psikolojik iyi oluş, sürekli kaygı ve öfke üzerindeki etkisinin incelenmesi* (Yayınlanmamış doktora tezi). Sakarya Üniversitesi Eğitim Bilimleri Enstitüsü, Sakarya.
- Çokluk, Ö., Şekercioğlu, G. ve Büyüköztürk, Ş. (2014). *Sosyal bilimler için çok değişkenli istatistik uygulamaları*. Ankara: Pegem Akademi Yayıncılık.
- DeAyala, R. J. (2009). *The theory and practice of Item Response Theory*. New York: Guilford Press.
- Deffenbacher, J. L., Story, D. A., Stark, R. S., Hogg, J. A., & Brandon, A. D. (1987). Cognitive- relaxation and social skills interventions in the treatment of general anger. *Journal of Counseling Psychology*, 34(2), 171-176.
- DeMars, C. (2010). *Item Response Theory (Understanding statistics)*. USA: Oxford University Press.
- Deniz, M. E. (2016). Ergenlerde bağlanma stilleri ile çocukluk istismarları ve suçluluk-utanç ilişkisi. *Eurasian Journal of Education Research*, 22, 89-99.
- DeYoung, N. J. (2009). *A comparison of college students with narcissistic versus avoidant personality features on forgiveness and vengeance measures* (Unpublished master's thesis). Purdue University, Indiana.
- Ellis, K. E. (2014). *Responsibility as a moderator between self-forgiveness and depressive symptoms* (Unpublished master's thesis). Middle Tennessee State University, Tennessee.
- Embretson, S. E., & Reise, S. P. (2000). *Item Response Theory for psychologists*. London: Lawrence Erlbaum Associates.
- Erkmen, N. (1992). *Gestalt terapisi (Özün harekete geçirilmesi) – İçimizdeki çocuk*. İstanbul: Söz Yayınları.

- Fantz, R. E. (1998). *The dreamer and the dream: Essays and reflections on Gestalt therapy*. New York: Routledge.
- Gladding, S. T. (2017). *Counseling: A comprehensive profession*. New York: Pearson.
- Greenberg, L. S., Elliott, R., & Lietaer, G. (1994). Research on experiential psychotherapies. In Bergin, A. E., & Garfield, S. L. (Eds.), *Handbook of psychotherapy and behavior change* (pp. 509-539). New York: Wiley.
- Greenberg, L. S., & Foerster, F. S. (1996). Task analysis exemplified: The process of resolving unfinished business. *Journal of Consulting and Clinical Psychology, 64*(3),439-446.
- Greenberg, L. S., Warwar, S. H., & Malcolm, W. M. (2008). Differential effects of emotion-focused therapy and psychoeducation in facilitating forgiveness and letting go of emotional injuries. *Journal of Counseling Psychology, 55*(2), 185-196.
- Greenberg, L. S., & Malcolm, W. (2002). Resolving unfinished business: Relating process to outcome. *Journal of Consulting and Clinical Psychology, 70*, 406-416.
- Güler, N. (2017). *Eğitimde ölçme ve değerlendirme*. Ankara: Pegem Akademi Yayıncılık.
- Gündüz, Ö. (2014). *Üniversite öğrencilerinde affetmeyi yordayan değişkenlerin belirlenmesi* (Yayınlanmamış yüksek lisans tezi). Ankara Üniversitesi Eğitim Bilimleri Enstitüsü, Ankara.
- Hambleton, R. K., & Swaminathan, H. (1985). *Item Response Theory principles and applications*. Boston: Kluwer Academic Publishers.
- Harman, R. L. (1996). *Gestalt therapy techniques. Working with groups, couples and sexually dysfunctional men*. USA: Jason Aranson.
- Harris, E. S. (2007). Working with forgiveness in Gestalt therapy. *Gestalt Review, 11*(2), 108-119.

- Hurting, P. J. (1991). *Breaking ground: a study of gestalt theory and Holland's theory of vocational choice*. Speeches/Conference Papers Reports Research, 150-165, 13th Chicago, IL.
- Iaculo, G. (2007). The psychosomatic disorders in a dependent personality. *Gestalt Review*, 11(1), 28-42.
- Johnson, R. A. & Wichern, R. W. (2007). *Applied Multivariate Statistical Analysis*. New Jersey: Prentice-Hall.
- Kline, R. B. (2016). *Principles and practice of structural equation modeling*. New York: Guildford Press.
- Kogan, J. (1990). *The genesis of gestalt therapy and the handbook of gestalt therapy*. New Jersey: Jason Aronson Inc.
- Korkut, F. (1992). Gestalt yaklaşımına dayalı olarak yapılan bireysel psikolojik danışmanın sürekli kaygı üzerindeki etkisi. *Hacettepe Üniversitesi Eğitim Fakültesi Dergisi*, 7, 151-162.
- Kuzgun, Y. (2017). *Meslek gelişimi ve danışmanlığı*. Ankara: Nobel Akademik Yayıncılık.
- Latner, J. (1986). *The Gestalt therapy book*. New York: The Gestalt Journal Press, Inc.
- Latner, J. (1992). The theory of Gestalt therapy. In E. C. Nevis (Ed.), *Gestalt therapy: Perspectives and applications* (pp.13-56). Ohio: The Gestalt Institute of Cleveland Press.
- Malcolm, W. M. (1999). *Relating process to outcome in the resolution of unfinished business in process experiential psychotherapy* (Unpublished doctoral dissertation). York University Graduate Program in Psychology, Ontario.
- Marschall, D. E., Saftner, J., & Tangney, J. P. (1994). *The State Shame and Guilt Scale*. VA: Mason University, Fairfax.
- Motan, İ. (2007). *Recognition of self-conscious emotions in relation to psychopathology* (Yayınlanmamış yüksek lisans tezi). Orta Doğu Teknik Üniversitesi Sosyal Bilimler Enstitüsü, Ankara.
- Nunnally, J. C., & Bernstein, I. H. (1994). *Psychometric theory*. NY: McGraw Hill.

- Nussbaum, M. C. (2016). *Anger and forgiveness: Resentment, generosity, justice*. New York: Oxford University Press.
- Oldham, J., Key, T., & Starak, Y. (1988). *Risking being alive*. Victoria: Pit Publishing.
- O'Leary, E., & Nieuwstraten, I. M. (2000). Unfinished business in Gestalt reminiscence therapy: A discourse analytic study. *Counselling Psychology Quarterly* 12(4), 395-412.
- Özbayrak, C. (2006). *Türkiye örnekleminde duygular ve bilişsel-duygu değerlendirme süreci* (Yayınlanmamış yüksek lisans tezi). Muğla Üniversitesi Sosyal Bilimler Enstitüsü, Muğla.
- Özer, K. (1994). Öfke, kaygı ve depresyon eğilimlerinin bilişsel alt yapısıyla ilgili bir çalışma. *Türk Psikoloji Dergisi*, 9 (31), 12-25.
- Palvio, S. C., & Greenberg, L. S. (1995). Resolving "unfinished business": Efficacy of experiential therapy using empty-chair dialogue. *Journal of Consulting and Clinical Psychology*, 63(3), 419-425.
- Park, J. H., Enright, R. D., Essex, M. J., Zahn-Waxler, C., & Klatt, J. S. (2013). Forgiveness intervention for female South Korean adolescent aggressive victims. *Journal of Applied Developmental Psychology*, 34(6), 268-276.
- Parlett, M., & Lee, R. G. (2005). Contemporary Gestalt therapy: Field theory. In A. L. Woldt, & S. M. Toman (Eds.), *Gestalt therapy: History, theory, and practice* (pp. 41-63). Thousand Oaks, CA: Sage.
- Perls, F. (1969). *Gestalt therapy verbatim*. Moab, UT: Real People Press.
- Perls, F. S., Heferline, R., & Goodman, P. (1951) *Gestalt therapy: Excitement and growth in human personality*. New York: Julian Press.
- Polster, E., & Polster, M. (1973). *Gestalt therapy integrated*. New York: Vintage Books.
- Price, L. R. (2017). *Psychometric methods: Theory into practice*. New York: Guilford Press.

- Rae, G. (2007). A note on using stratified alpha to estimate the composite reliability of a test composed of interrelated nonhomogeneous items. *Psychological Methods, 12*(2), 177-184.
- Reeve, J. (2015). *Understanding motivation and emotion*. NJ: Wiley.
- Rohleder, N., Chen, E., Wolf, J. M., & Miller, G. E. (2008). The psychobiology of trait shame in young women: Extending the social-self preservation theory. *Health Psychology, 27*, 523-532.
- Scherer, K. R., & Tannenbaum, P. H. (1986). Emotional experience in everyday life. *Motivation and Emotion, 10*, 295-314.
- Shahar, B., Carlin, E. R., Engle, D. E., Hegde, J., Szepsenwol, O., & Arkowitz, H. (2012). A pilot investigation of emotion-focused two-chair dialogue intervention for self-criticism. *Clinical Psychology & Psychotherapy, 19*(6), 496-507.
- Sharf, R. S. (2012). *Theories of psychotherapy and counseling*. Belmont: Wadsworth Brooks Cole.
- Sills, C., Finch, S., & Lapworth, P. (1998). *Gestalt counselling*. UK: Winslow Press Limited.
- Soysal, A. Ş., Bodur, Ş., & Hızlı, G. F. (2005). Here and now therapy. *Anatolian Journal of Psychiatry, 6*, 274-280.
- Şahin, A. (2007). *Çocuk yetiştirme tarzları ve benlik düzenleme farklılıklarının kendilik bilinci duygusal eğilimleriyle ilişkisi* (Yayınlanmamış yüksek lisans tezi. Muğla Üniversitesi Sosyal Bilimler Enstitüsü, Muğla.
- Şahin, N. H. ve Durak, A. (1994). Kısa Semptom Envanteri: Türk gençleri için uyarlanması. *Türk Psikoloji Dergisi, 9*(31), 44-56.
- Tabachnick, B. G., & Fidell, L. S. (2014). *Using multivariate statistics*. Essex: Pearson Education.
- Tagay, Ö. (2010). *Gestalt Temas Engelleri Ölçeği'nin geliştirilmesi ve üniversite öğrencilerinin temas engellerinin incelenmesi* (Yayınlanmamış doktora tezi). Hacettepe Üniversitesi Sosyal Bilimler Enstitüsü, Ankara.
- Tangney, J. P., & Dearing, R. L. (2002). *Shame and guilt*. NY: Guilford Press.

- Tangney, J. P., Miller, R. S., Flicker, L., & Barlow, D. H. (1996). Are shame, guilt, and embarrassment distinct emotions? *Journal of Personality and Social Psychology, 70*, 1256-1269.
- Tangney, J. P., Niedenthal, P. M., Covert, M. V., & Barlow, D. H. (1998). Are shame and guilt related to distinct self-discrepancies? A test of Higgins's (1987) hypotheses. *Journal of Personality and Social Psychology, 75*(1), 256-268.
- Tangney, J. P., Wagner, P., Fletcher, C., & Gramzow, R. (1992). Shamed into anger: The relation of shame and guilt to anger and self-reported aggression. *Journal of Personality and Social Psychology, 62*(4), 669-675.
- Thomas, S. P., & Williams, R. L. (1991). Perceived stress, trait anger, modes of anger expression, and health status of college men and women. *Nursing Research, 4*, 303-307.
- Thompson, L. Y., Snyder, C. R., Hoffman, L., Michael, S. T., Rasmussen, H. N., & Billings, L. S. (2005). Dispositional forgiveness of self, others, and situations. *Journal of Personality, 73*, 313-359.
- Voltan Acar, N. (2012). *Gestalt terapi: Ne kadar farkındayım?* Ankara: Nobel Yayınevi.
- Voltan Acar, N. (2015). *Yeniden terapötik iletişim: Kişiler arası ilişkiler*. Ankara: Nobel Yayınevi.
- Whiteside, S. P., & Abramowitz, J. S. (2004). Obsessive-compulsive symptoms and the expression of anger. *Cognitive Therapy and Research, 28*, 259-268.
- Widhiarso, W., & Ravand, H. (2014). Estimating reliability coefficient for multidimensional measures: A pedagogical illustration. *Review of Psychology, 21*(2), 111-121.
- Witchel, R. (1973). *Gestalt therapy: Development, theory and techniques*. USA: American Personnel and Guidance Association, Atlanta Convention, University of Georgia.

- Yazgan, S. (2007). *Öfke kontrolü ile tolerans düzeyi arasındaki ilişki* (Yayınlanmamış yüksek lisans tezi). Ondokuz Mayıs Üniversitesi Sosyal Bilimler Enstitüsü, Samsun.
- Yontef, G. M., & Simkin, C. F. (1989). Gestalt therapy. In Corsini, R. (Ed.), *Current psychotherapies* (pp.45-93). Illinois: Peacock.
- Zinker, J. C. (1998). *In search of good form: Gestalt therapy with couples and families*. Ohio: A Gestalt Institute of Cleveland Publication.

EK-A: Gönüllü Katılım Formu

ARAŞTIRMAYA KATILIM İÇİN

BİLGİLENDİRİLMİŞ ONAY

Üniversite öğrencilerinin bitirilmemiş işleri, öfke, suçluluk, utanç ve affetme psikolojik özellikleri arasındaki ilişkilerin incelenmesini amaçlayan bu araştırma, Hacettepe Üniversitesi Psikolojik Danışma ve Rehberlik Ana Bilim Dalında doktora tezi çalışması olarak yürütülmektedir. Çalışma kapsamında size sorulan soruları samimi bir şekilde yanıtlamanız beklenmektedir. İlgili çalışmanın uygulamaları konusunda Hacettepe Üniversitesi Etik Komisyonundan gerekli izinler alınmıştır. Çalışmanın sağlıklı sonuçlar verebilmesi için içten ve dürüst cevaplar vermeniz oldukça önemlidir. Verdiğiniz yanıtlar sadece bilimsel amaçlar doğrultusunda kullanılacaktır ve kimseyle paylaşılmayacaktır. Yanıtlarınız kimlik bilgileriniz olmaksızın değerlendirileceği için sonraki sayfalar üzerinde kimliğinizi belirleyecek bilgileri yazmanıza gerek yoktur. Bu bilgilendirme sayfası yanıtlarınızın bulunduğu sonraki sayfalardan kopartılarak ayrı toplanacaktır. Çalışmaya katılmama hakkınızla olmakla birlikte, çalışmaya katıldıktan sonra istediğiniz zaman ayrılabilirsiniz ve çalışmayı kendi isteğinizle sonlandırdığınız için herhangi bir yükümlülükle karşılaşmayacaksınız. Araştırmada size sorulan sorular nedeniyle kişisel bir rahatsızlık yaşarsanız istediğiniz an araştırmadan ayrılma hakkınız sahipsiniz. Araştırmacıya, soruları yanıtlamak istemediğinizi ve katılımınızı sonlandırmak istediğinizi söylemeniz çalışmadan ayrılmanız için yeterli olacaktır. Araştırmacı tarafından size gerekli yardım hemen sağlanacaktır. Araştırmayla ilgili sormak istediğiniz veya araştırmaya katılımınız nedeniyle yaşadığınız herhangi bir konuda araştırmacıya ulaşabilirsiniz: **cemm@medeniyet.edu.tr**

Katkılarınızdan dolayı teşekkür ederiz.

Prof. Dr. Nilüfer VOLTAN ACAR ve Arş. Gör. Cem MALAKCIOĞLU

Gönüllü olarak araştırmaya katılmayı kabul ediyor musunuz?

() Evet, kabul ediyorum.

() Hayır, kabul etmiyorum.

Cinsiyetiniz: Kadın () Erkek ()

Tarih: ___/___/___

Katılımcı Bilgileri

Adı, Soyadı: _____

E-posta: _____

Telefon: _____

İmza:

EK-B: Kişisel Bilgi Formu

KİŞİSEL BİLGİ FORMU

1. Cinsiyetiniz: 1.Erkek () 2.Kadın ()
2. Yaşınız: _____
3. Kaçınıcı sınıftasınız: 1 () 2 () 3 () 4 ()
4. Öğrenim Gördüğünüz Bölüm veya Bölümler:

1	Alman Dili ve Edebiyatı		19	İnşaat Mühendisliği	
2	Bilgisayar Mühendisliği		20	İşletme	
3	Bilgisayar ve Öğretim Tek. Öğret.		21	Kimya	
4	Biyoloji		22	Kimya Mühendisliği	
5	Biyoloji Öğretmenliği		23	Kimya Öğretmenliği	
6	Elektrik Elektronik Mühendisliği		24	Matematik	
7	Fen Bilgisi Öğretmenliği		25	Matematik Öğretmenliği	
8	Fizik Mühendisliği		26	Okul Öncesi Öğretmenliği	
9	Fizik Öğretmenliği		27	Psikoloji	
10	Fransız Dili ve Edebiyatı		28	Psikolojik Danışma ve Rehberlik	
11	Fransızca Öğretmenliği		29	Sınıf Öğretmenliği	
12	Gıda Mühendisliği		30	Sosyal Hizmet	
13	Hukuk		31	Sosyoloji	
14	İç Mimarlık ve Çevre Tasarımı		32	Tarih	
15	İktisat		33	Türk Dili ve Edebiyatı	
16	İlköğretim Matematik Öğretmenliği		34	Türkçe Öğretmenliği	
17	İngiliz Dili ve Edebiyatı		35	Uluslararası İlişkiler	
18	İngilizce Öğretmenliği		36	Diğer (_____)	

EK-C: BİÖ Örnek Maddeler

BİÖ

Aşağıda sizinle ilgili ifadeler bulunmaktadır. Lütfen aşağıdaki her ifadeyi dikkatle okuduktan sonra, sizde bulunma durumunu en doğru belirttiğini düşündüğünüz sadece bir sayıyı (aşağıdaki 5'li değerlendirme ölçeğine göre) işaretleyiniz. Vereceğiniz yanıtlarda doğru veya yanlış cevap yoktur. İfadeleri başkalarının sizden ne beklediğine ya da nasıl olmak istediğinize göre değil, gerçekten nasıl olduğunuza göre ve içtenlikle yanıtlayınız. Lütfen ölçekte bulunan tüm ifadeleri değerlendiriniz. Katılımınız için teşekkürler.

(1) Benim için HİÇ uygun değil

(2) Benim için BİRAZ uygun

(3) Benim için ORTA DERECEDE uygun

(4) Benim için ÇOĞUNLUKLA uygun

(5) Benim için TAMAMEN uygun

		HİÇ	BİRAZ	ORTA	ÇOĞUNLUKLA	TAMAMEN
1	Etkisinden kurtulamadığım olaylar yüzünden geçmişte yaşıyorum.	(1)	(2)	(3)	(4)	(5)
2	Etkisinden kurtulamadığım insanlar yüzünden geçmişte yaşıyorum.	(1)	(2)	(3)	(4)	(5)
9	Geçmişimde bazı şeylere engel olmadığım için pişmanım.	(1)	(2)	(3)	(4)	(5)
10	Bir türlü başlamadığım işler yüzünden can sıkıntısı yaşıyorum.	(1)	(2)	(3)	(4)	(5)
15	Keşke geçmişimde yeteneklerimin daha fazla farkında olsaydım.	(1)	(2)	(3)	(4)	(5)
20	Alacaklarım aklımdan çıkmadığı için huzursuzum.	(1)	(2)	(3)	(4)	(5)
23	Keşke daha fazla beğenilseydim.	(1)	(2)	(3)	(4)	(5)
30	Başka bir yerde yaşamadığım için pişmanım.	(1)	(2)	(3)	(4)	(5)
31	Geçmişimdeki önemli birine benzettiğim için başka birine karşı olumsuz duygular hissediyorum.	(1)	(2)	(3)	(4)	(5)
36	İfade etmediğim olumsuz duygularım yüzünden içim içimi yiyor.	(1)	(2)	(3)	(4)	(5)

EK-Ç: ÇBÖÖ Öfke ile İlgili Düşünceler Alt Ölçeği Örnek Maddeler

ÇBÖÖ

Aşağıdaki düşünceler, aklınızdan ne sıklıkla geçer?

	Hiç	Nadiren	Bazen	Sıklıkla	Her Zaman
1. İnsanlar beni olduğum gibi görürlerse, geçinilmesi zor biri olduğumu anlarlar.	<input type="radio"/>	<input type="radio"/>	<input type="radio"/>	<input type="radio"/>	<input type="radio"/>
2. Hemen hemen her gün bir şeye öfkeleniyorum.	<input type="radio"/>	<input type="radio"/>	<input type="radio"/>	<input type="radio"/>	<input type="radio"/>
3. İnsanlar nedense hep arkamdan konuşuyorlar.	<input type="radio"/>	<input type="radio"/>	<input type="radio"/>	<input type="radio"/>	<input type="radio"/>
4. Zaman zaman başkalarına zarar verme dürtümünü kontrol edemeyebilirim.	<input type="radio"/>	<input type="radio"/>	<input type="radio"/>	<input type="radio"/>	<input type="radio"/>
5. Aslında insanların zannettiğinden daha çok öfkeliyim.	<input type="radio"/>	<input type="radio"/>	<input type="radio"/>	<input type="radio"/>	<input type="radio"/>
6. Sevmediğim insanlara karşı kabalaşıyorum.	<input type="radio"/>	<input type="radio"/>	<input type="radio"/>	<input type="radio"/>	<input type="radio"/>
7. Öyle öfkeliyim ki, kontrolümü kaybedeceğimi hissediyorum.	<input type="radio"/>	<input type="radio"/>	<input type="radio"/>	<input type="radio"/>	<input type="radio"/>
8. Hayatta çok fazla haksızlığa uğradığıma inanıyorum.	<input type="radio"/>	<input type="radio"/>	<input type="radio"/>	<input type="radio"/>	<input type="radio"/>

EK-D: ÇBÖÖ Öfke ile İlgili Düşünceler Alt Ölçeği için Kullanım İzni



CEM MALAKCIOGLU <cemmalakcioglu@gmail.com>

Çok Boyutlu Öfke Ölçeği

4 messages

CEM MALAKCIOGLU <cemmalakcioglu@gmail.com>
To: nesrinhislisahin@gmail.com, fezabalkaya@gmail.com
Cc: Nilüfer Voltan Acar <nilufer.v.a@gmail.com>, nva@hacettepe.edu.tr

Wed, Apr 5, 2017 at 1:06 PM

Nesrin hocam ve Feza hocam merhaba,

Prof. Dr. Nilüfer Voltan Acar hocamın danışmanlığında Hacettepe Üniversitesi'nde hazırlamakta olduğum doktora tezimde kullanmak amacıyla, geliştirdiğiniz Çok Boyutlu Öfke Ölçeği'ni incelemek istiyorum. Eğer araştırma amaçlarıma uygun yapıdaysa ölçeği kullanmak için sizden izin istiyorum. Çok Boyutlu Öfke Ölçeği'ni doktora tezimde kullanmama izin veriyorsanız, ölçeği bana e-posta ile göndermenizi rica ediyorum. Teşekkürler.

İyi çalışmalar,

Cem Malakcıoğlu
Hacettepe Üniversitesi Psikolojik Danışma ve Rehberlik Doktora Öğrencisi
İstanbul Medeniyet Üniversitesi Araştırma Görevlisi

Feza Balkaya <fezabalkaya@gmail.com>
To: CEM MALAKCIOGLU <cemmalakcioglu@gmail.com>

Wed, Apr 5, 2017 at 3:42 PM

Dosyalar ekte.
İyi çalışmalar.

5 Nisan 2017 13:06 tarihinde CEM MALAKCIOGLU <cemmalakcioglu@gmail.com> yazdı:
[Quoted text hidden]

--
Dr. Feza Balkaya, Ph.D.
Psikolog & Psikoterapist
Nispetiye Cad. Başa Sok.
Koray Apt. No:6 Kat:3 Daire:10
Levent/Etiler - İstanbul
Ofis Tel : 0212 269 56 55
Ofis Gsm : 0530 200 02 06
e-posta : fezabalkaya@gmail.com

2 attachments

- 1) CBOO.doc
193K
- 2) CBOO puanlama.doc
21K

CEM MALAKCIOGLU <cemmalakcioglu@gmail.com>
To: Feza Balkaya <fezabalkaya@gmail.com>

Wed, Apr 5, 2017 at 3:51 PM

Teşekkür ederim. İyi çalışmalar,

Cem
[Quoted text hidden]

EK-E: SUSÖ Örnek Maddeler

SUSÖ

Aşağıda geçen ay süresince kendinizle ilgili hislerinizi tanımlamaya yönelik ifadeler bulunmaktadır. Bu ifadelerin sizin bu süre içindeki duygularınızı ne ölçüde anlatıp anlatmadığını her bir ifade için 5'li derecelendirme ölçeğini kullanarak belirtiniz.

		Geçen Ay Süresince Ne Kadar Hissettiniz?				
		Hiç	Biraz	Oldukça	Epey	Çok Güçlü
5	Kendimi önemsiz hissettim.	[1]	[2]	[3]	[4]	[5]
6	Daha önce yaptığım şeylerle ilgili gerginlik hissettim.	[1]	[2]	[3]	[4]	[5]
11	Kendimi aşağılanmış ve rezil olmuş hissettim.	[1]	[2]	[3]	[4]	[5]
12	Kendimi özür diliyor ve itiraf ediyormuş gibi hissettim.	[1]	[2]	[3]	[4]	[5]

EK-F: SUSÖ için Kullanım İzni

09.06.2017

Gmail - Sürekli Utanç ve Suçluluk Ölçeği



CEM MALAKCIOGLU <cemmalakcioglu@gmail.com>

Sürekli Utanç ve Suçluluk Ölçeği

3 messages

CEM MALAKCIOGLU <cemmalakcioglu@gmail.com>
To: asli bugay <abugay00@gmail.com>, abugay@metu.edu.tr

Wed, Jun 7, 2017 at 4:48 AM

Aslı hocam merhaba,

Daha önce sizinle iletişime geçmiştim. Hacettepe Üniversitesi Psikolojik Danışma ve Rehberlik Bilim Dalı'nda Prof.Dr.Nilüfer Voltan Acar hocamın danışmanlığında yazdığım doktora tezimde kullanmak üzere, sürekli utanç ve suçluluk ölçeğine ve etik kurul başvurusu için ölçeğin orjinal ingilizce haline (Trait Shame and Guilt Scale) ihtiyacım var. Etik kurul bunu da istiyor. Ölçeği kullanmama izin veriyorsanız bu belgeleri bana gönderebilir misiniz? Teşekkür ederim.

İyi çalışmalar,

Arş. Gör. Cem Malakcıoğlu
İstanbul Medeniyet Üniversitesi
Edebiyat Fakültesi Psikoloji Bölümü
Cep Tel: 0537 233 4456

aslı bugay <abugay00@gmail.com>
To: CEM MALAKCIOGLU <cemmalakcioglu@gmail.com>

Fri, Jun 9, 2017 at 11:53 AM

Merhaba Cem,

Ölçeği kullanmanızdan mutluluk duyarım. Ekte ölçeği ve ölçeğe ait makale çalışmasını bulabilirsiniz. Nilüfer Hoca ile çalıştığınız için çok şanslısınız. Hocama sevgi ve saygılarımı iletirseniz sevinirim.

iyi çalışmalar dilerim,
Aslı

[Quoted text hidden]

--

Aslı Bugay, Ph.D.

Associate Professor of Counseling

Middle East Technical University

Northern Cyprus Campus

Guidance and Psychological Counseling Program

Guzelyurt, KKTC, via Mersin 10 Turkey

Email: abugay@metu.edu.tr

Web: <http://aslibugay.com>

09.06.2017

Gmail - Sürekli Utanç ve Suçluluk Ölçeği

2 attachments

 **utanç ve suçluluk ölçeği.doc**
29K

 **2011 Aslı Ayhan.pdf**
696K

CEM MALAKCIOGLU <cemmalakcioglu@gmail.com>
To: asli bugay <abugay00@gmail.com>

Fri, Jun 9, 2017 at 1:29 PM

Merhaba hocam,

İzin verdiğiniz ve belgeleri ekte gönderdiğiniz için teşekkür ederim,

İyi çalışmalar,

Cem

[Quoted text hidden]

EK-G: HAÖ Örnek Maddeler

HAÖ

Hayatımız boyunca, kendi davranışlarımız, başkalarının davranışları veya kontrolümüz dışındaki durumlar nedeniyle olumsuz olaylar yaşayabiliriz. Bu olumsuz yaşantıların ardından belli bir zaman geçtikten sonra, kendimiz, diğer insanlar veya yaşanan durumlar hakkında olumsuz duygu veya düşüncelerimiz olabilir. Bu tür olumsuz olaylara genel olarak nasıl tepki verdiğinizi düşününüz ve aşağıda verilen her ifadenin yanına, tarif edilen olumsuz duruma genellikle nasıl tepki verdiğinizi ifade eden sayıyı (aşağıdaki 7'li değerlendirme ölçeğine göre) yazınız. Vereceğiniz yanıtlarda doğru veya yanlış cevap yoktur. Lütfen yanıtlarınızda olabildiğince dürüst ve samimi olunuz.

1	2	3	4	5	6	7
Beni hiç yansıtmıyor		Beni pek yansıtmıyor		Beni biraz yansıtmıyor		Beni tamamen yansıtmıyor

___ İşleri berbat ettiğimde önce kötü hissetmeme rağmen zamanla kendimi rahatlatabilirim.

___ İşleri berbat ettiğimde, kendimi kabul etmek benim için gerçekten çok zordur.

___ Başkaları bana geçmişte zarar vermiş de olsa, eninde sonunda onları iyi insanlar olarak görebilirim.

___ Başkaları bana kötü davranırsa, onların hakkında kötü düşünmeye devam ederim.

___ Hayatımdaki kötü durumlara zamanla daha anlayışlı olabilirim.

___ Hayatımdaki kontrol edilemeyen durumlar yüzünden hayal kırıklığına uğrarsam, onlar hakkında olumsuz düşünmeyi sürdürürüm.

EK-H: HAÖ için Kullanım İzni



CEM MALAKCIOGLU <cemmalakcioglu@gmail.com>

Affetme Ölçeği

2 messages

asli bugay <abugay00@gmail.com>

Tue, Apr 11, 2017 at 12:47 AM

To: cemmalakcioglu@gmail.com

Cc: Nilufer VoltanACAR <nva@hacettepe.edu.tr>, nilufer.v.a@gmail.com

Merhaba Cem,

Ölçeği çalışmada kullanmandan mutluluk duyarım. Ekte ölçeği ve ölçeğe ait bilgileri içeren makale çalışmamızı bulabilirsiniz. Nilüfer Hoca'mla tez yapma fırsatı bulduğun için çok şanslısın, Hoca'ma sevgi ve saygılarımı iletirsen sevinirim. Tezinde başarılar dilerim..

Sevgiler,
Asli

--

Aslı Bugay, Ph.D.

Associate Professor of Counseling

Middle East Technical University

Northern Cyprus Campus

Guidance and Psychological Counseling Program

Guzelyurt, KKTC, via Mersin 10 Turkey

Email: abugay@metu.edu.tr

Web: <http://aslibugay.com>

2 attachments

 **Heartland Affetme Ölçe_i.doc**
34K

 **PR-October-2012_0020_asli.pdf**
399K

CEM MALAKCIOGLU <cemmalakcioglu@gmail.com>

Tue, Apr 11, 2017 at 2:41 AM

To: asli bugay <abugay00@gmail.com>

Cc: Nilufer VoltanACAR <nva@hacettepe.edu.tr>, "nilufer.v.a@gmail.com" <nilufer.v.a@gmail.com>

Merhaba Aslı hocam, izin ve güzel dilekleriniz için teşekkür ederim. Sizin de belirttiğiniz gibi, Nilüfer hocamla çalışmaktan çok mutluyum. Şimdi Ankara yolundayım, bugün görüşeceğiz, selamlarınızı zevkle iletirim. Sizinle de ilk fırsatta görüşmek dileklerimle, sevgiler...

EK-I: BiÖ'de Yer Alan Maddelerin MTK'ya Göre Elde Edilen MBF Grafikleri

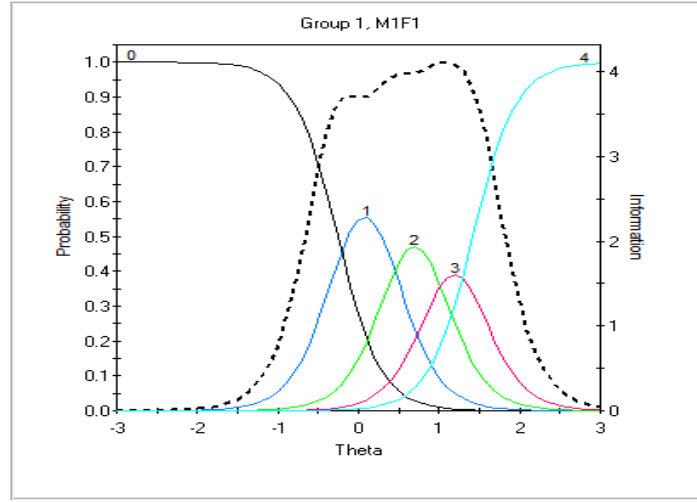

Şekil 24. GY alt testi BiÖ madde 1'e ait MBF grafiği.

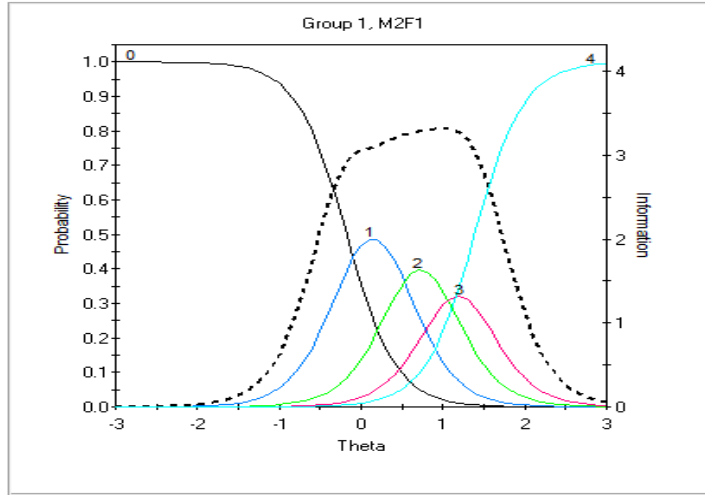

Şekil 25. GY alt testi BiÖ madde 2'ye ait MBF grafiği.

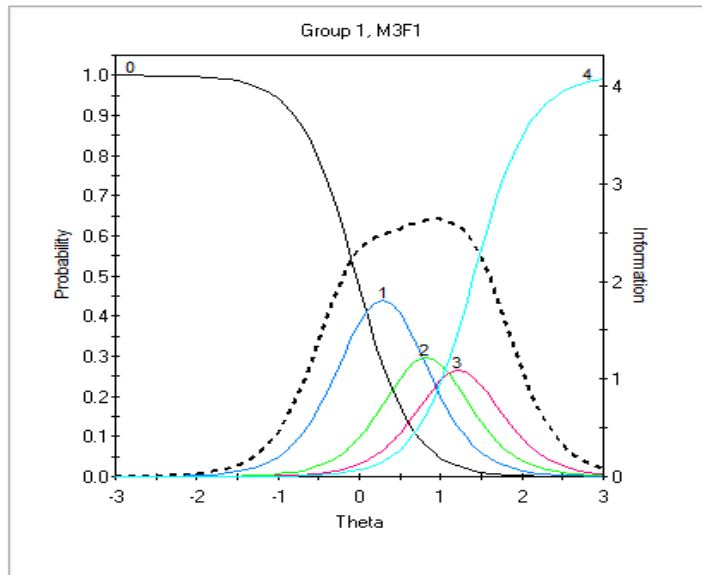

Şekil 26. GY alt testi BiÖ madde 3'e ait MBF grafiği.

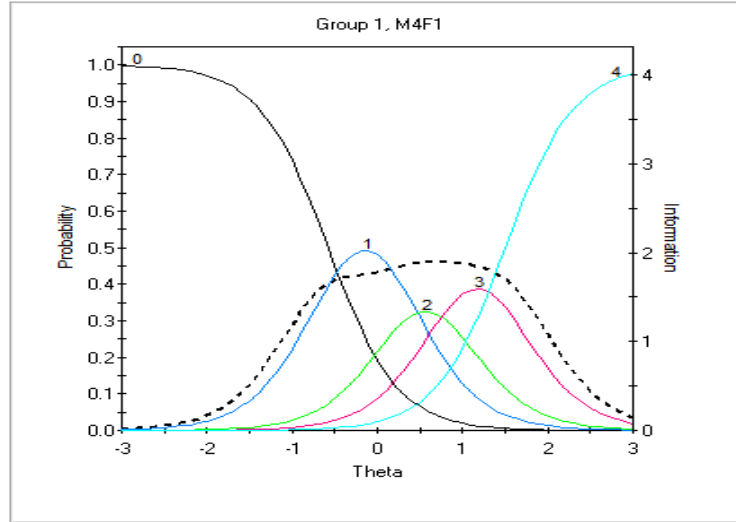

Şekil 27. GY alt testi BİÖ madde 4'e ait MBF grafiği.

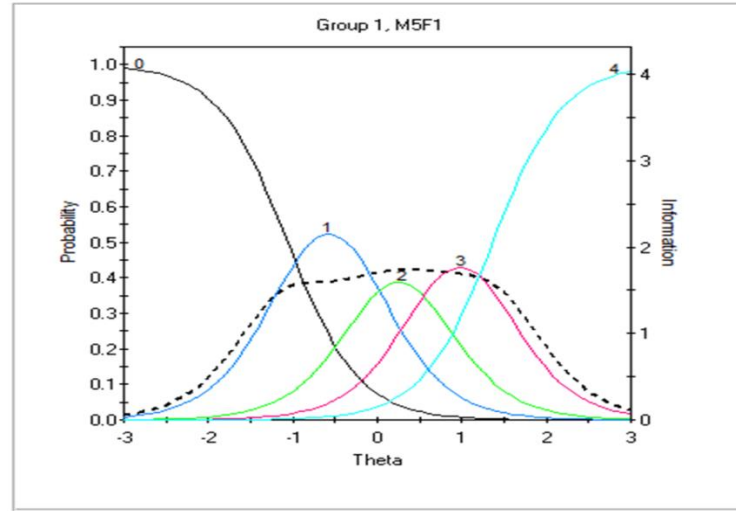

Şekil 28. GY alt testi BİÖ madde 5'e ait MBF grafiği.

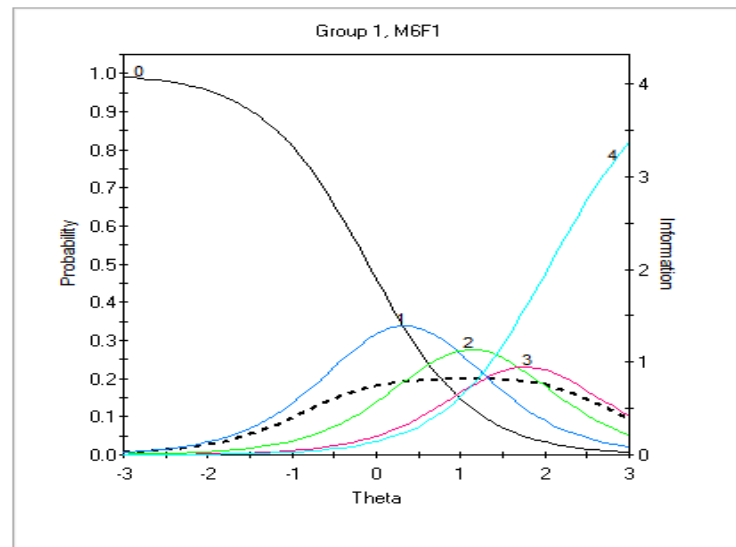

Şekil 29. GY alt testi BİÖ madde 6'ya ait MBF grafiği.

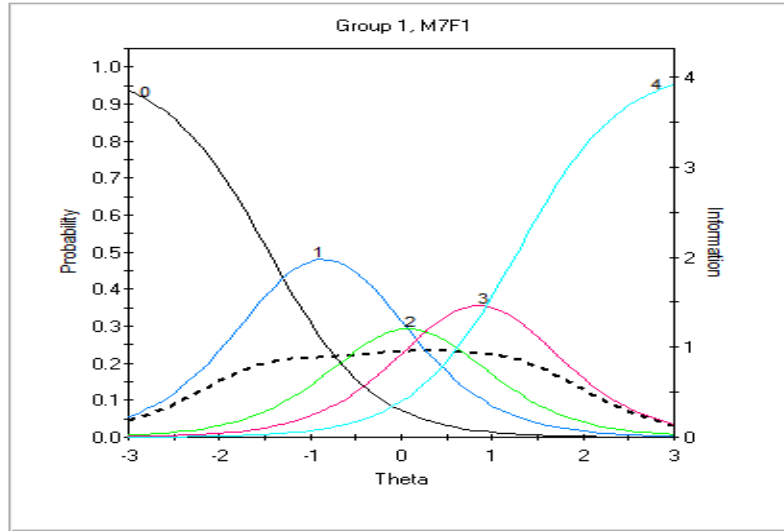

Şekil 30. GY alt testi BİÖ madde 7'ye ait MBF grafiği.

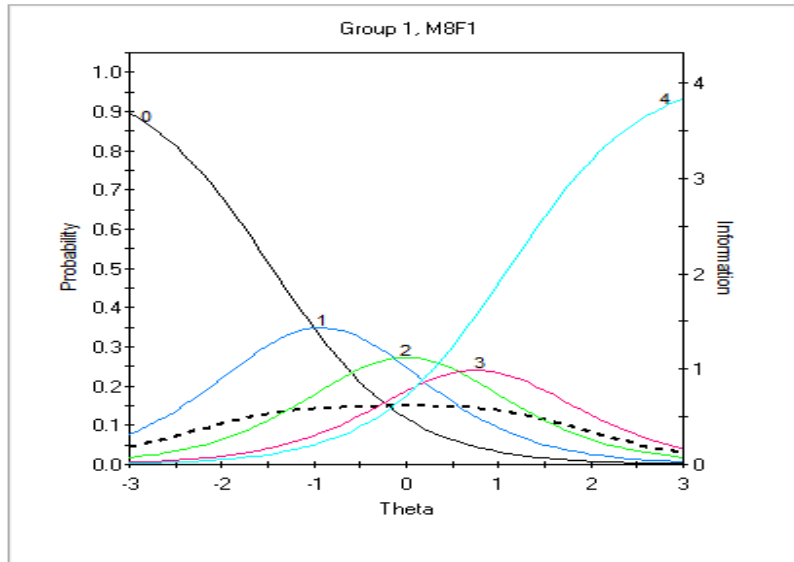

Şekil 31. GY alt testi BİÖ madde 8'e ait MBF grafiği.

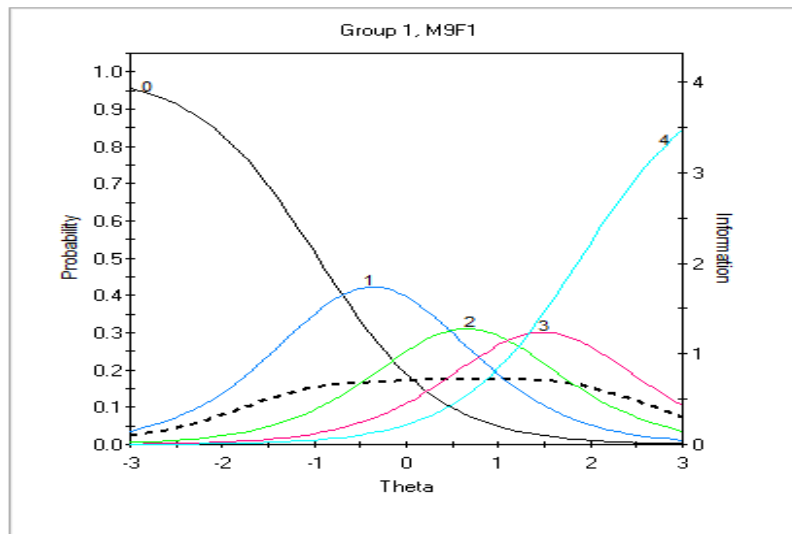

Şekil 32. GY alt testi BİÖ madde 9'a ait MBF grafiği.

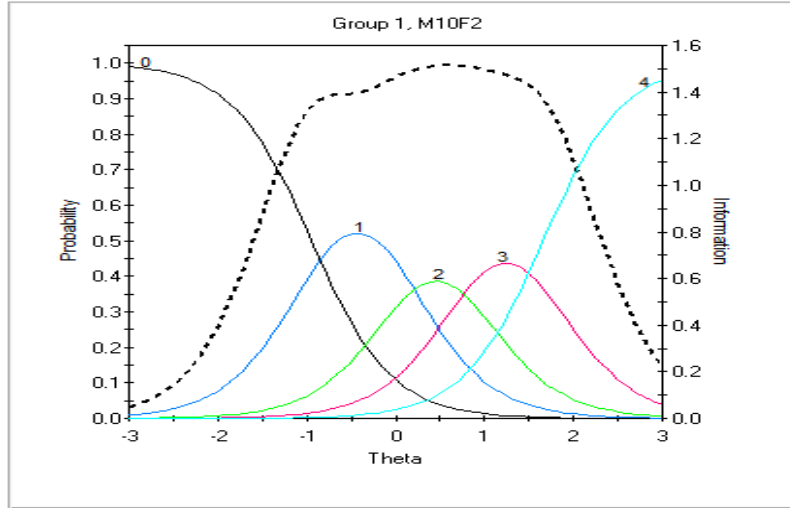

Şekil 33. E alt testi BiÖ madde 10'a ait MBF grafiği.

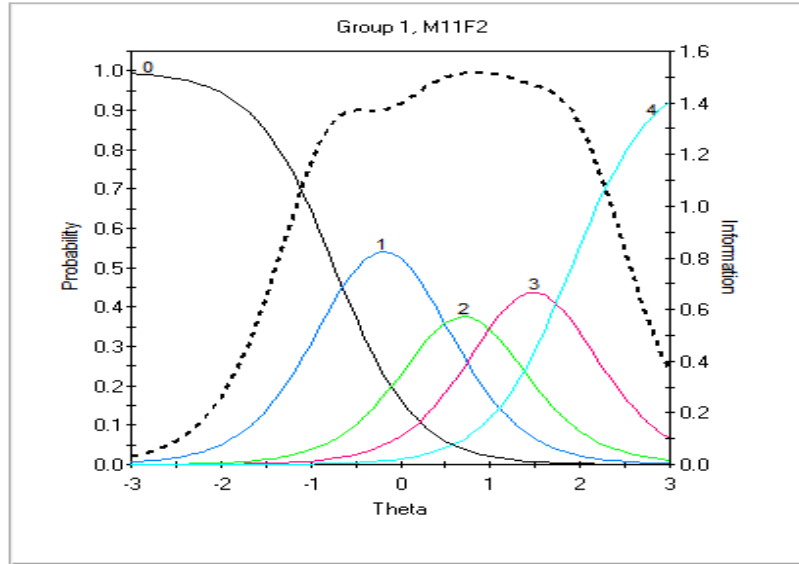

Şekil 34. E alt testi BiÖ madde 11'e ait MBF grafiği.

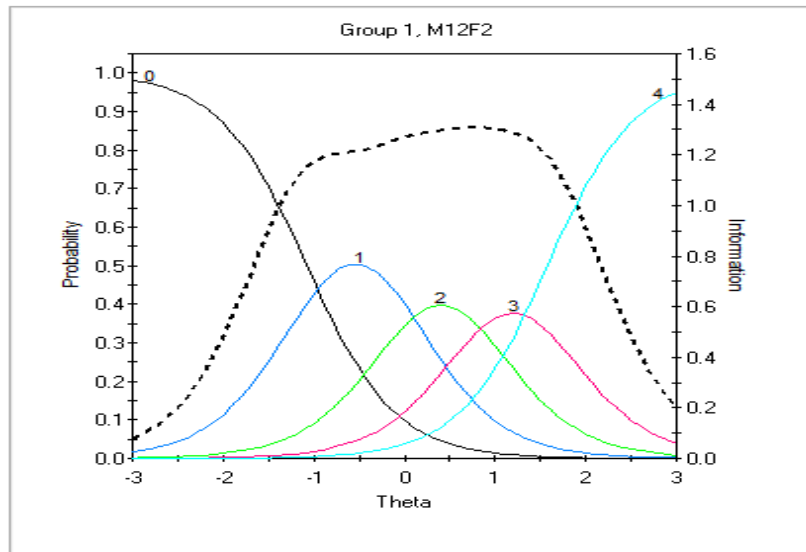

Şekil 35. E alt testi BiÖ madde 12'ye ait MBF grafiği.

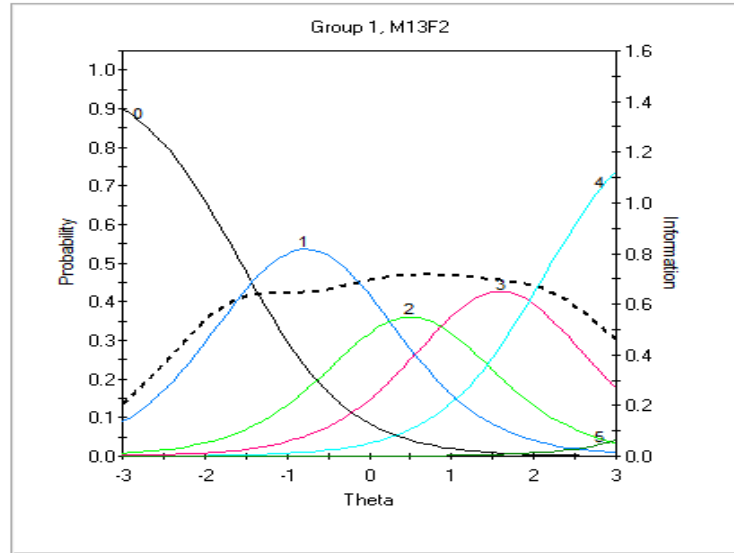

Şekil 36. E alt testi BiÖ madde 13'e ait MBF grafiği.

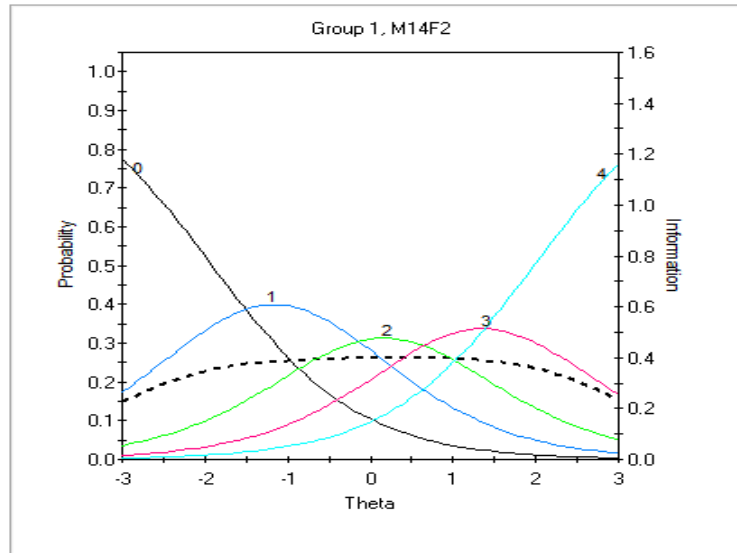

Şekil 37. E alt testi BiÖ madde 14'e ait MBF grafiği.

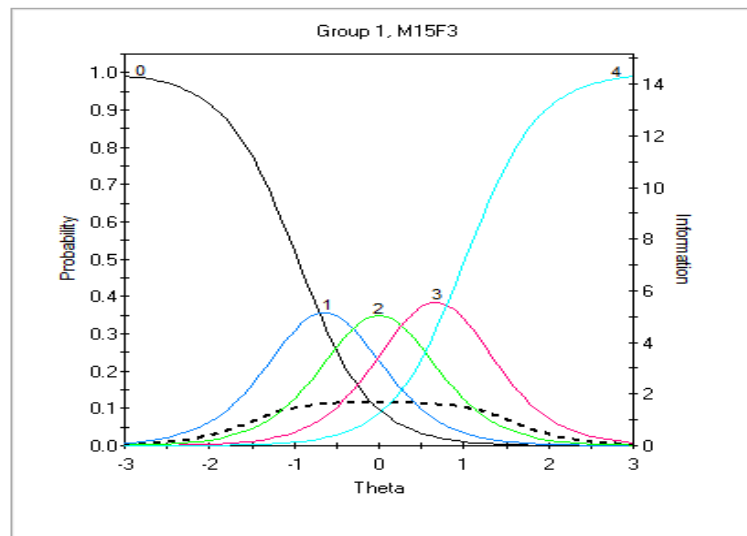

Şekil 38. YİP alt testi BiÖ madde 15'e ait MBF grafiği.

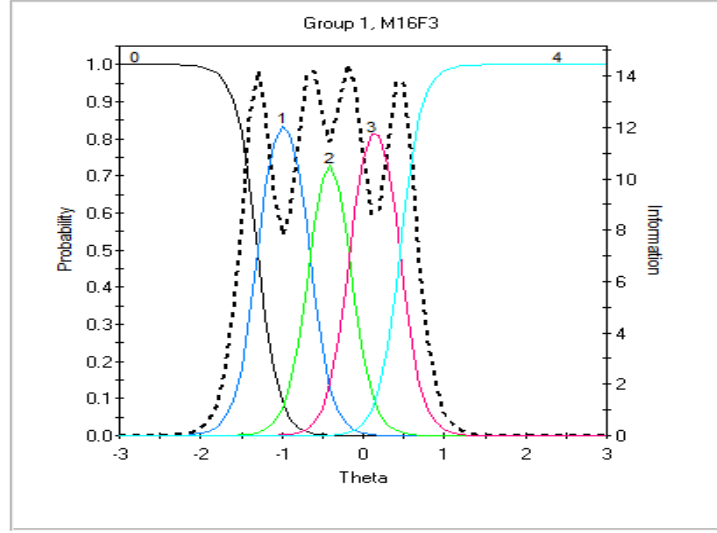

Şekil 39. YİP alt testi BiÖ madde 16'ya ait MBF grafiği.

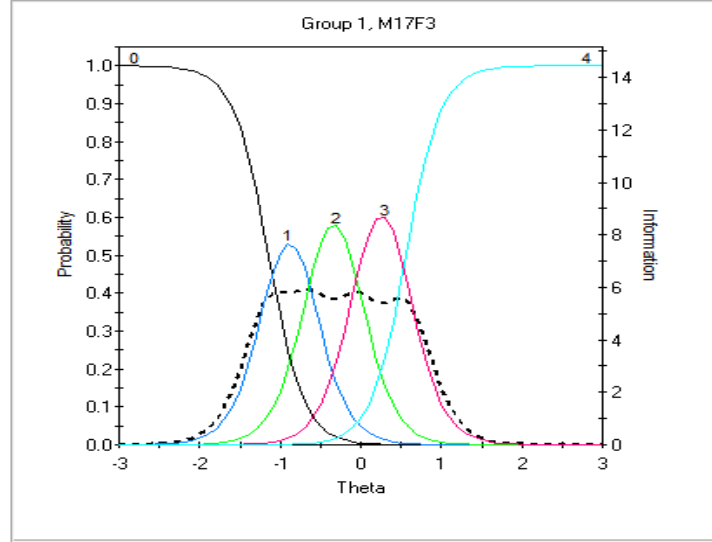

Şekil 40. YİP alt testi BiÖ madde 17'ye ait MBF grafiği.

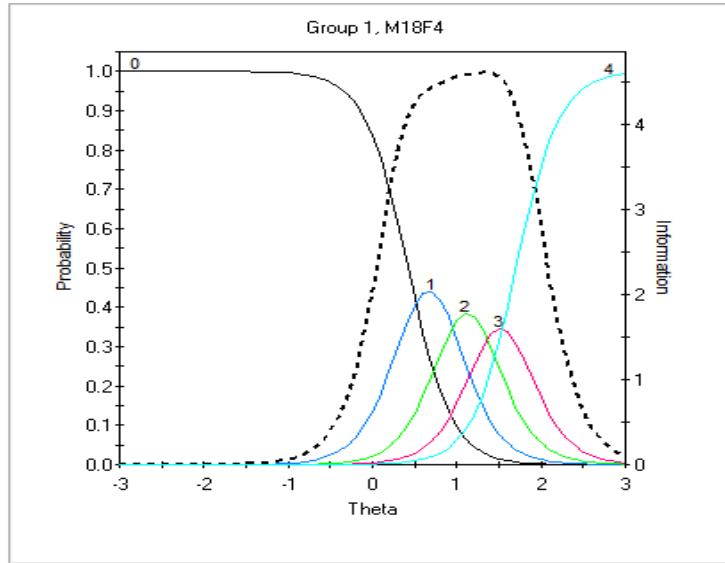

Şekil 41. NT alt testi BiÖ madde 18'e ait MBF grafiği.

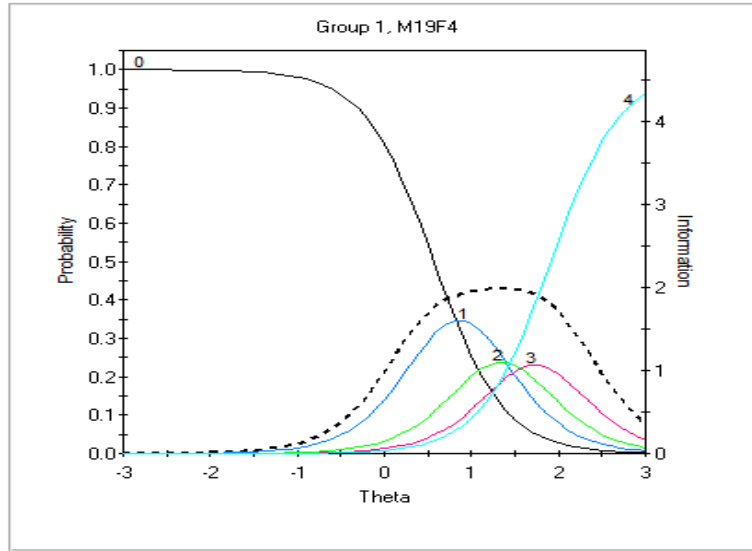

Şekil 42. NT alt testi BİÖ madde 19'a ait MBF grafiği.

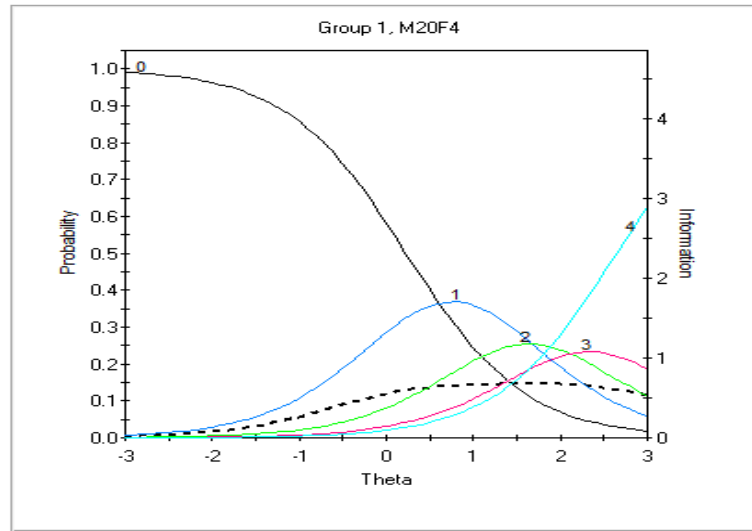

Şekil 43. NT alt testi BİÖ madde 20'ye ait MBF grafiği.

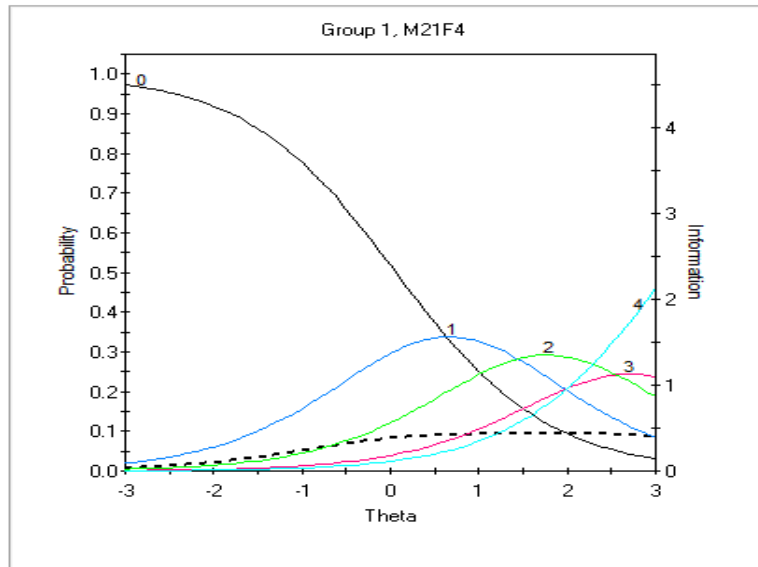

Şekil 44. NT alt testi BİÖ madde 21'e ait MBF grafiği.

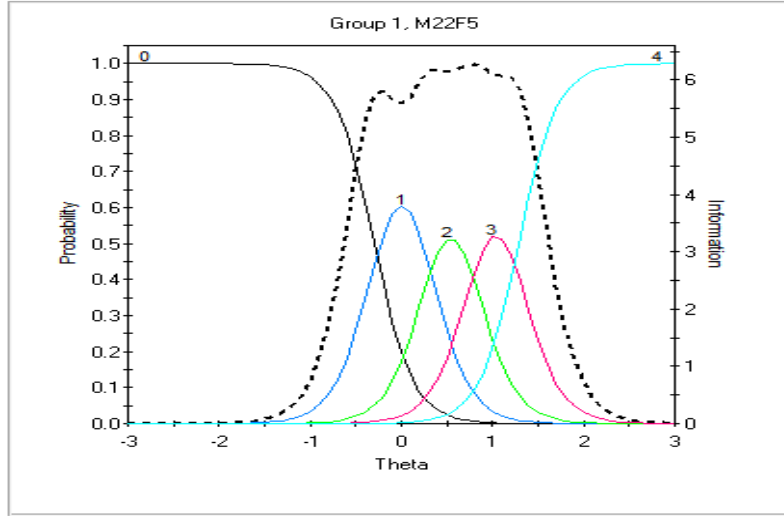

Şekil 45. KOİ alt testi BİÖ madde 22'ye ait MBF grafiği.

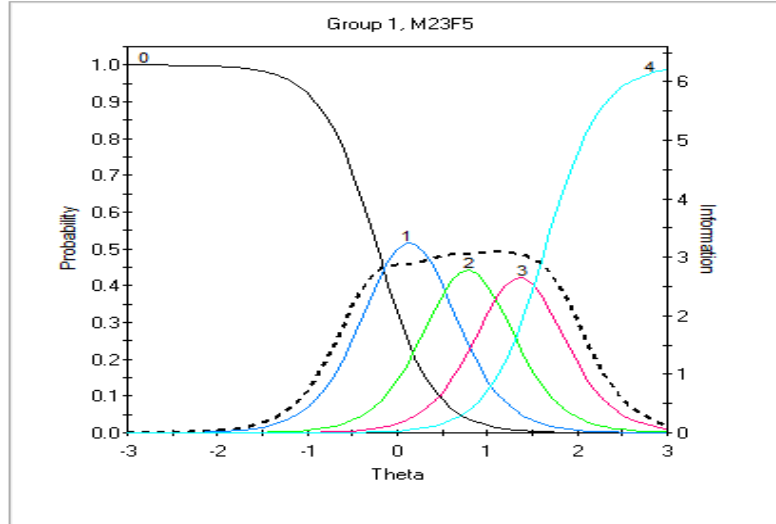

Şekil 46. KOİ alt testi BİÖ madde 23'e ait MBF grafiği.

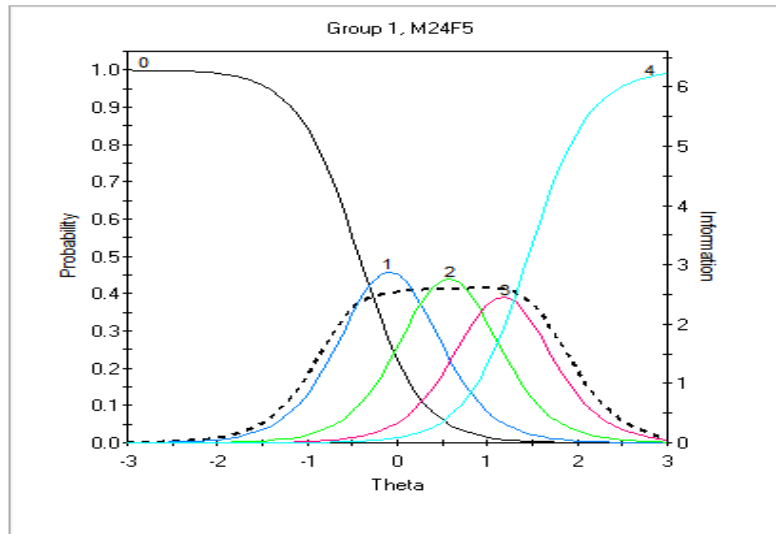

Şekil 47. KOİ alt testi BİÖ madde 24'e ait MBF grafiği.

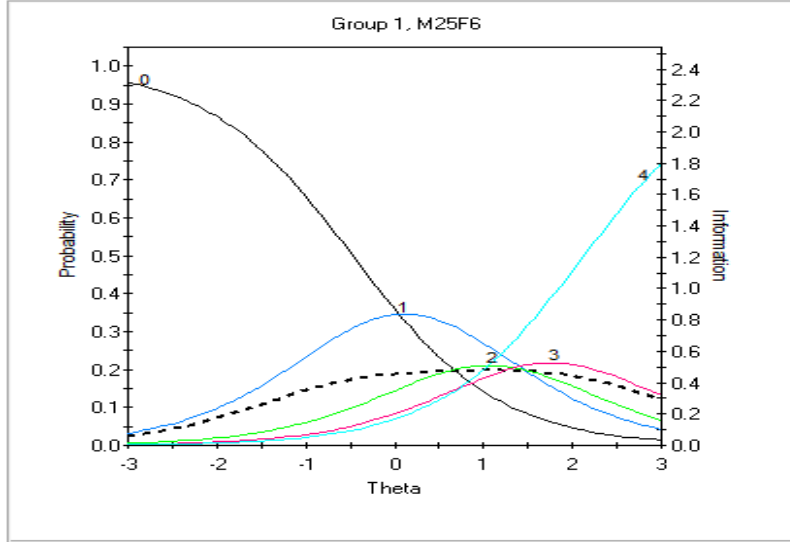

Şekil 48. HU alt testi BİÖ madde 25'e ait MBF grafiği.

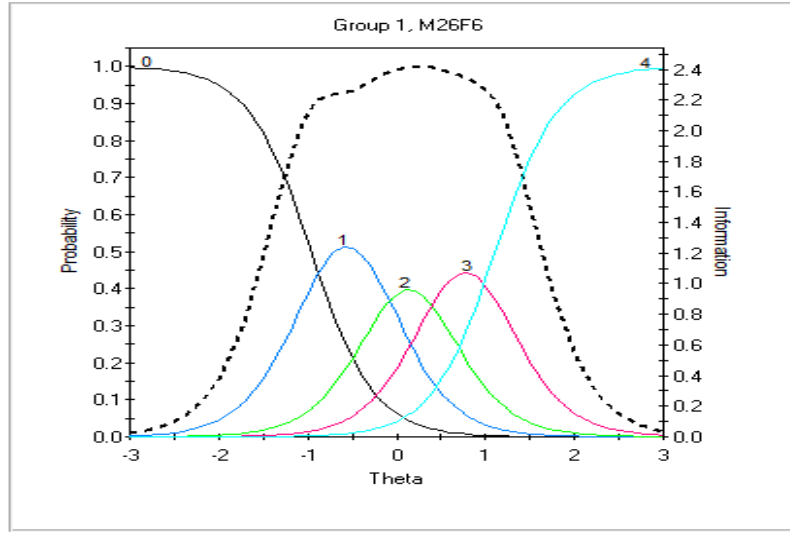

Şekil 49. HU alt testi BİÖ madde 26'ya ait MBF grafiği.

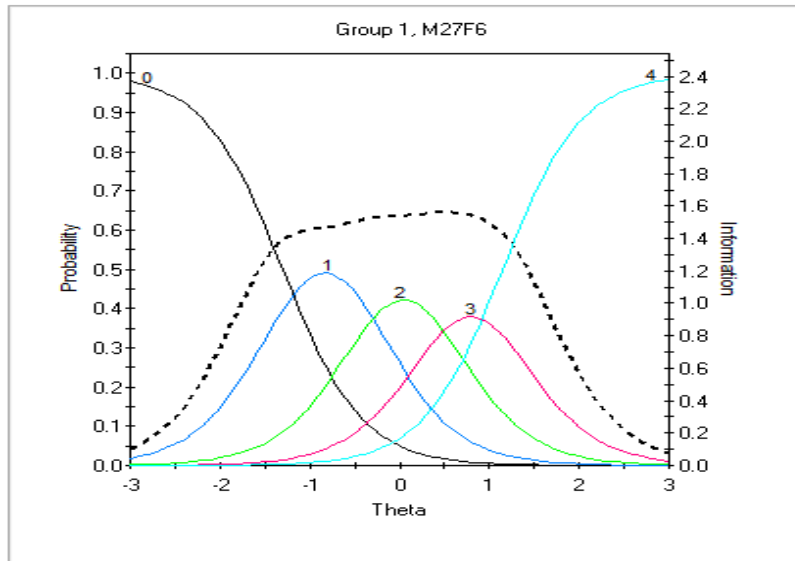

Şekil 50. HU alt testi BİÖ madde 27'ye ait MBF grafiği.

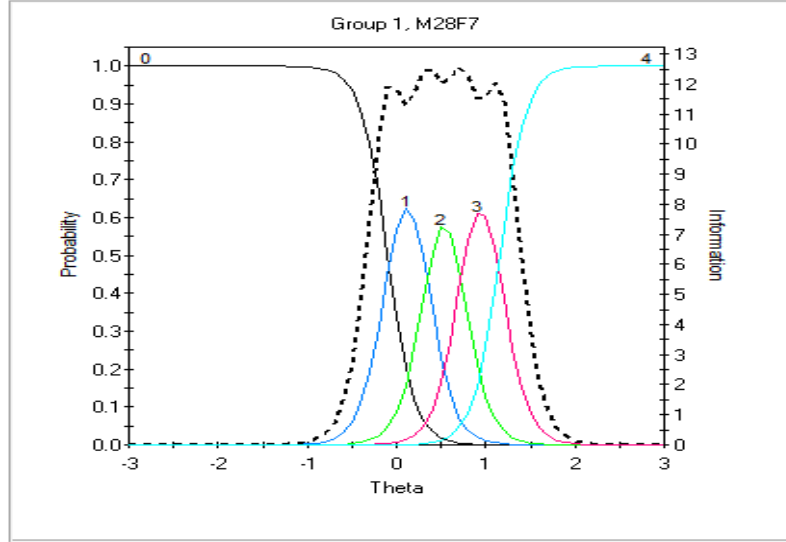

Şekil 51. KİP alt testi BiÖ madde 28'e ait MBF grafiği.

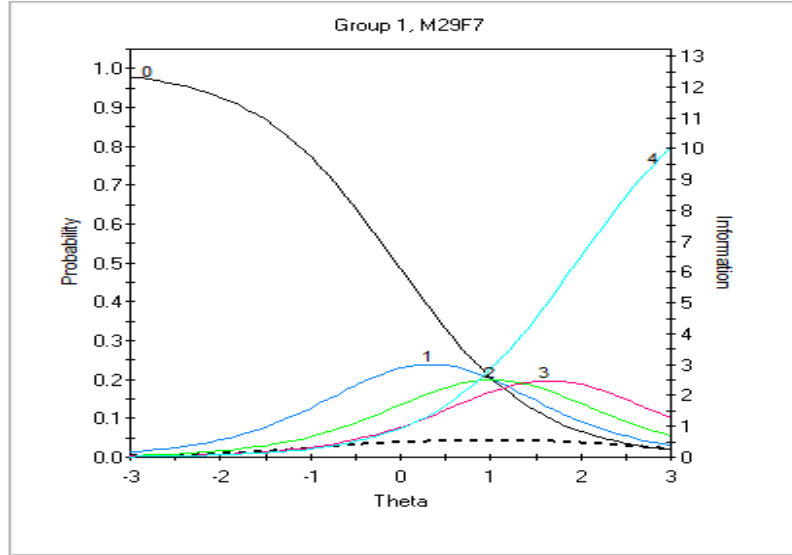

Şekil 52. KİP alt testi BiÖ madde 29'a ait MBF grafiği.

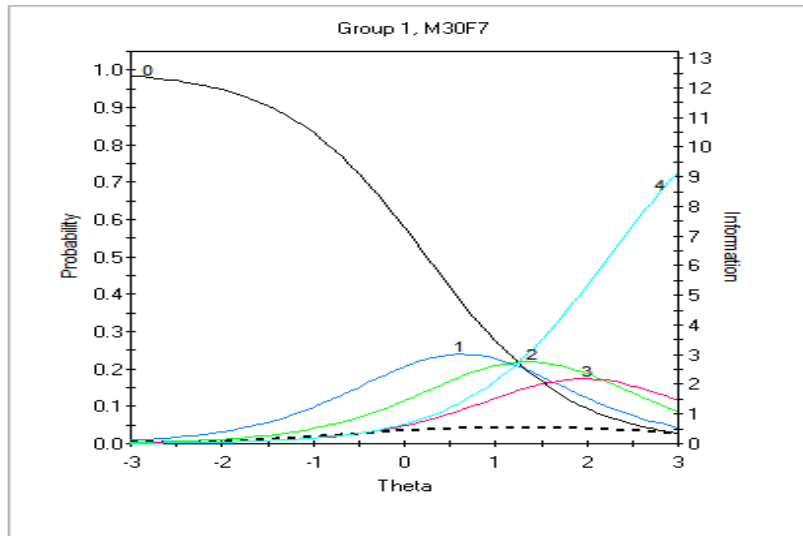

Şekil 53. KİP alt testi BiÖ madde 30'a ait MBF grafiği.

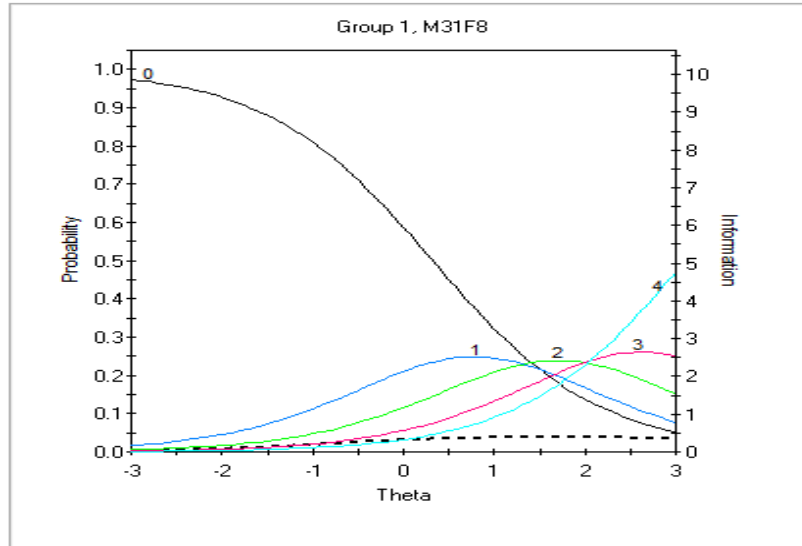

Şekil 54. TVR alt testi BİÖ madde 31'e ait MBF grafiği.

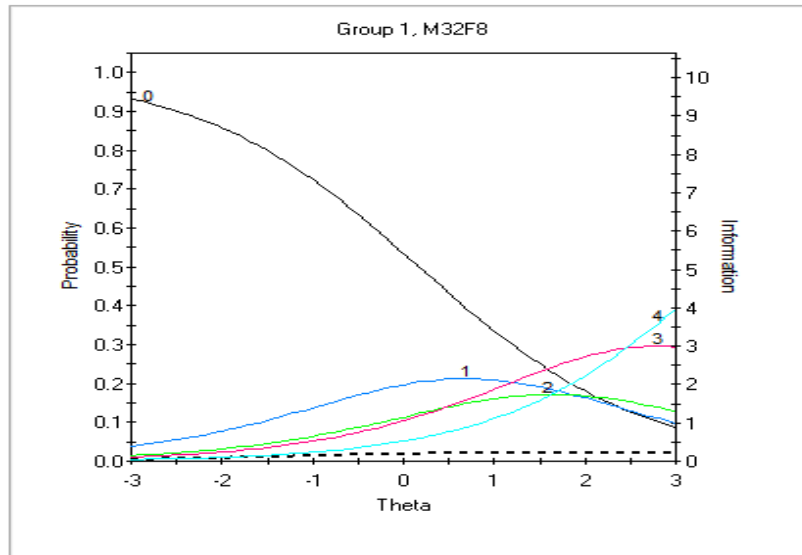

Şekil 55. TVR alt testi BİÖ madde 32'ye ait MBF grafiği.

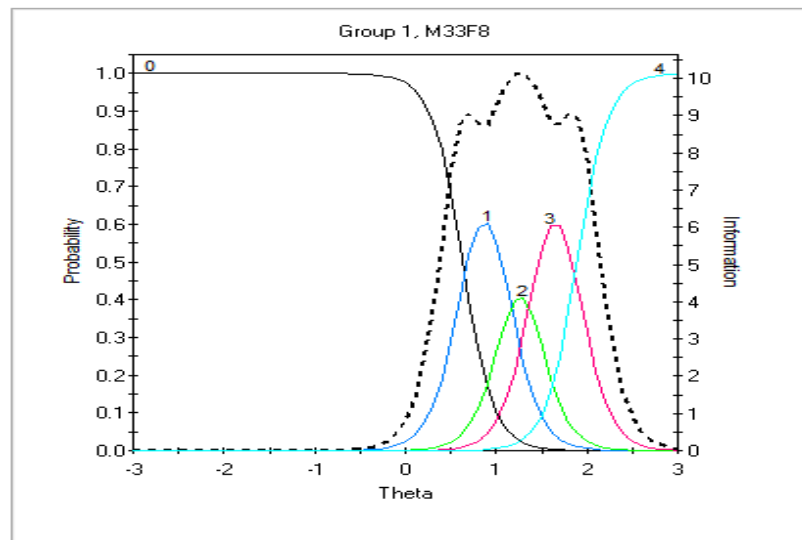

Şekil 56. TVR alt testi BİÖ madde 33'e ait MBF grafiği.

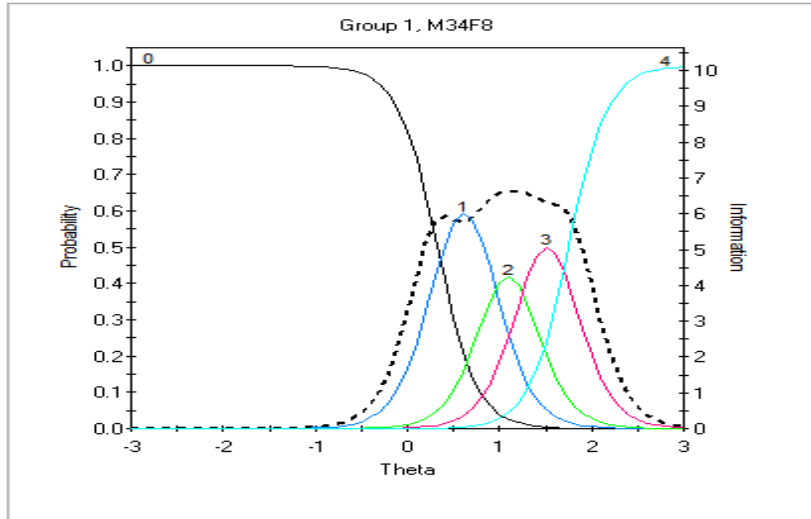

Şekil 57. TVR alt testi BiÖ madde 34'e ait MBF grafiği.

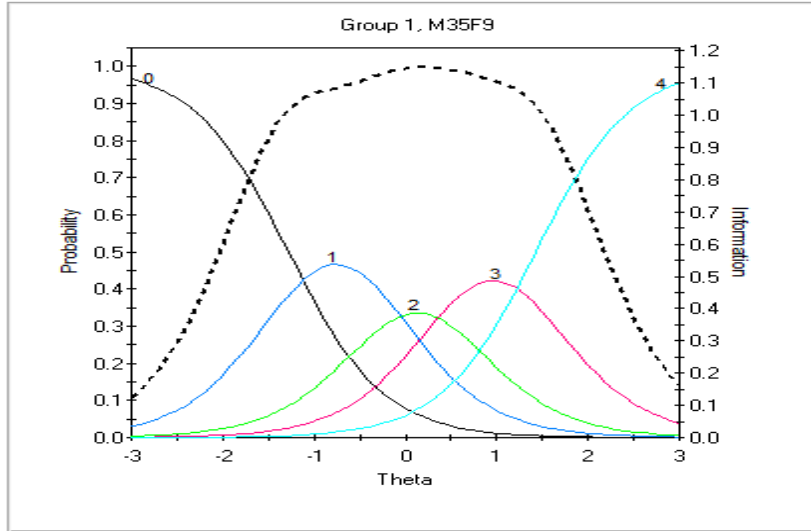

Şekil 58. İED alt testi BiÖ madde 35'e ait MBF grafiği.

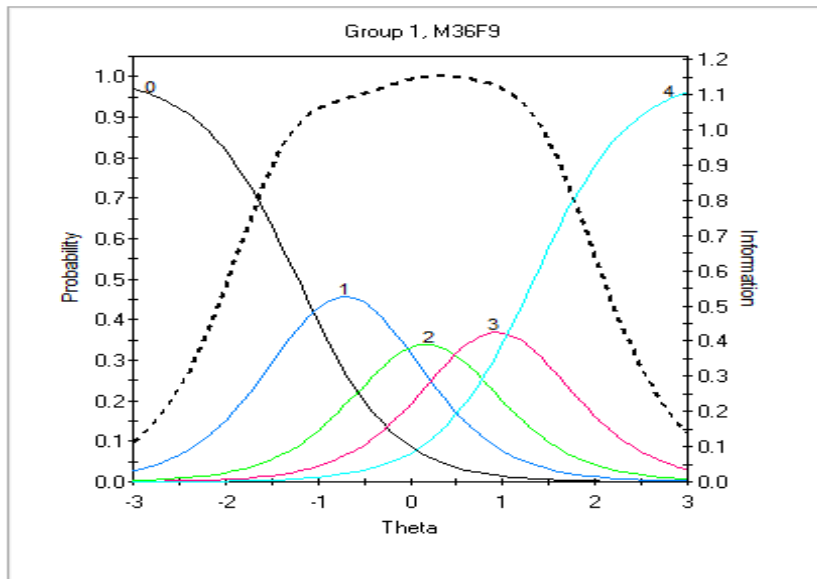

Şekil 59. İED alt testi BiÖ madde 36'ya ait MBF grafiği.

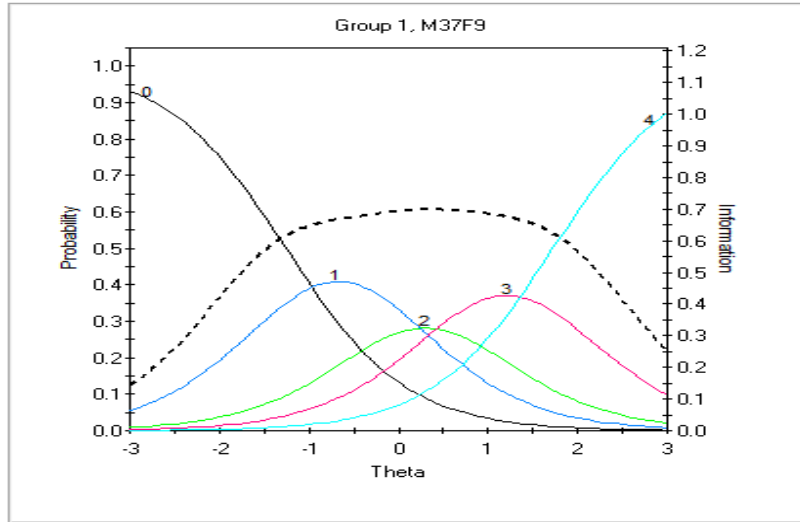

Şekil 60. İED alt testi BiÖ madde 37'ye ait MBF grafiği.

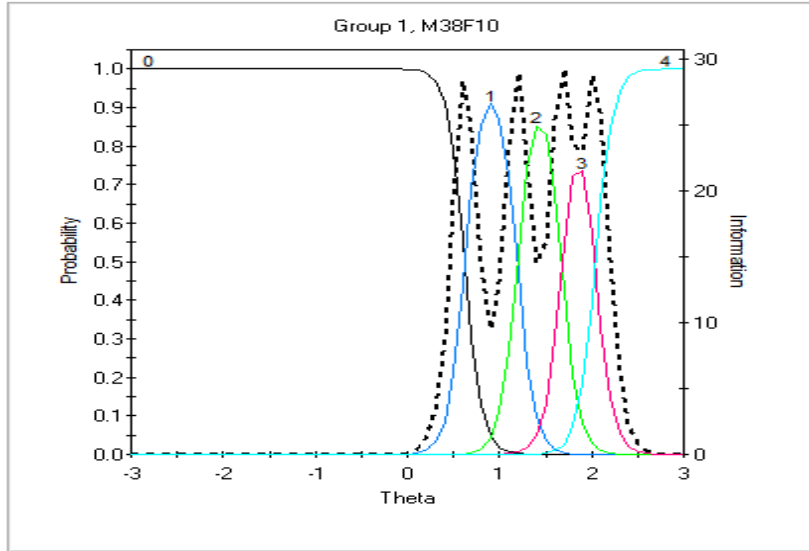

Şekil 61. ODY alt testi BiÖ madde 38'e ait MBF grafiği.

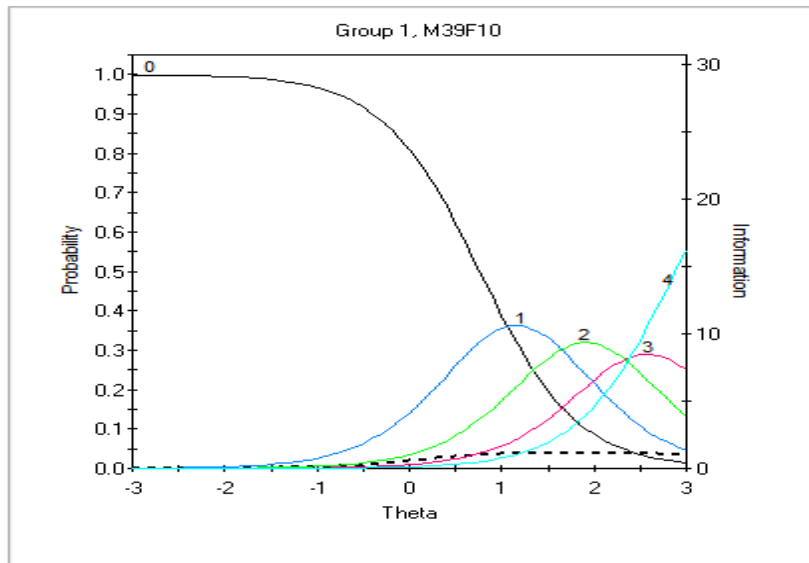

Şekil 62. ODY alt testi BiÖ madde 39'a ait MBF grafiği.

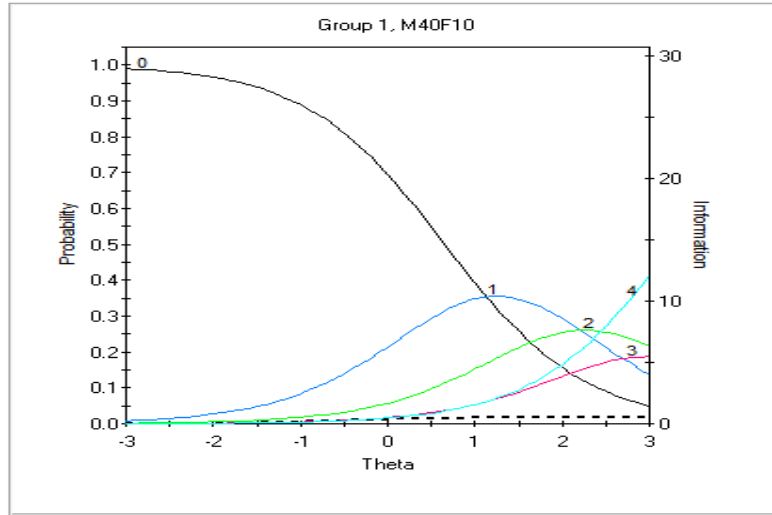

Şekil 63. ODY alt testi BİÖ madde 40'a ait MBF grafiği.

EK-İ: Etik Komisyonu Onay Bildirimi



T.C.
HACETTEPE ÜNİVERSİTESİ
Rektörlük

Sayı : 35853172/ 433 - 2489

17.06.2017

EĞİTİM BİLİMLERİ ENSTİTÜSÜ MÜDÜRLÜĞÜNE

İlgi: 23.06.2017 tarih ve 1429 sayılı yazımız.

Enstitünüz Eğitim Bilimleri Anabilim Dalı Psikolojik Danışma ve Rehberlik Bilim Dalı doktora programı öğrencisi **Arş. Gör. Cem MALAKCIOĞLU**'nun **Prof. Dr. Nilüfer VOLTAN ACAR** danışmanlığında yürüttüğü "**Bitirilmemiş İşler İle Öfke, Suçluluk, Utanç ve Affetme Arasındaki İlişkilerin İncelenmesi**" başlıklı tez çalışması, Üniversitemiz Senatosu Etik Komisyonunun **11 Temmuz 2017** tarihinde yapmış olduğu toplantıda incelenmiş olup, etik açıdan uygun bulunmuştur.

Bilgilerinizi ve gereğini rica ederim.

Prof. Dr. Rahime M. NOHUTCU
Rektör a.
Rektör Yardımcısı

EK-J: Etik Beyanı

Hacettepe Üniversitesi Eğitim Bilimleri Enstitüsü, tez yazım kurallarına uygun olarak hazırladığım bu tez çalışmada,

- tez içindeki bütün bilgi ve belgeleri akademik kurallar çerçevesinde elde ettiğimi,
- görsel, işitsel ve yazılı bütün bilgi ve sonuçları bilimsel ahlak kurallarına uygun olarak sunduğumu,
- başkalarının eserlerinden yararlanılması durumunda ilgili eserlere bilimsel normlara uygun olarak atıfta bulunduğumu,
- atıfta bulunduğum eserlerin bütününe kaynak olarak gösterdiğimi,
- kullanılan verilerde herhangi bir tahrifat yapmadığımı,
- bu tezin herhangi bir bölümünü bu üniversitede veya başka bir üniversitede başka bir tez çalışması olarak sunmadığımı

beyan ederim.

24/09/2018

(İmza)
Cem MALAKCIOĞLU

EK-K: Doktora Tez Çalışması Orijinallik Raporu

24/09/2018

HACETTEPE ÜNİVERSİTESİ
Eğitim Bilimleri Enstitüsü
Eğitim Bilimleri Ana Bilim Dalı Başkanlığına,

Tez Başlığı: Bitirilmemiş İşler ile Öfke, Suçluluk, Utanç ve Affetme Arasındaki İlişkilerin İncelenmesi

Yukarıda başlığı verilen tez çalışmamın tamamı (kapak sayfası, özetler, ana bölümler, kaynakça) aşağıdaki filtreler kullanılarak Turnitin adlı intihal programı aracılığı ile kontrol edilmiştir. Kontrol sonucunda aşağıdaki veriler elde edilmiştir:

Rapor Tarihi	Sayfa Sayısı	Karakter Sayısı	Savunma Tarihi	Benzerlik Oranı	Gönderim Numarası
24/09/2018	166	228927	16/11/2018	%4	1007358384

Uygulanan filtreler:

1. Kaynaklar hariç
2. Alıntılar dâhil
3. 5 kelimeden daha az örtüşme içeren metin kısımları hariç

Hacettepe Üniversitesi Eğitim Bilimleri Enstitüsü Tez Çalışması Orijinallik Raporu Alınması ve Kullanılması Uygulama Esasları'nı inceledim ve çalışmamın herhangi bir intihal içermediğini; aksinin tespit edileceği muhtemel durumda doğabilecek her türlü hukuki sorumluluğu kabul ettiğimi ve yukarıda vermiş olduğum bilgilerin doğru olduğunu beyan eder, gereğini saygılarımla arz ederim.

Ad Soyadı: Cem Malakcıoğlu

Öğrenci No.: N14343238

Ana Bilim Dalı: Eğitim Bilimleri

Programı: Psikolojik Danışma ve Rehberlik

Statüsü: Y.Lisans Doktora Bütünleşik Dr.

İmza

DANIŞMAN ONAYI



Prof. Dr. Nilüfer Voltan Acar

EK-L: Dissertation Originality Report

24/09/2018

HACETTEPE UNIVERSITY
Graduate School of Educational Sciences
To the Department of Educational Sciences

Thesis Title: Relationships among Unfinished Business, Anger, Guilt, Shame and Forgiveness

The whole thesis that includes the *title page, introduction, main chapters, conclusions and bibliography section* is checked by using Turnitin plagiarism detection software take into the consideration requested filtering options. According to the originality report obtained data are as below.

Time Submitted	Page Count	Character Count	Date of Thesis Defense	Similarity Index	Submission ID
24/09/2018	166	228927	16/11/2018	4%	1007358384

Filtering options applied:

1. Bibliography excluded
2. Quotes included
3. Match size up to 5 words excluded

I declare that I have carefully read Hacettepe University Graduate School of Educational Sciences Guidelines for Obtaining and Using Thesis Originality Reports; that according to the maximum similarity index values specified in the Guidelines, my thesis does not include any form of plagiarism; that in any future detection of possible infringement of the regulations I accept all legal responsibility; and that all the information I have provided is correct to the best of my knowledge.

I respectfully submit this for approval.

Name Lastname: Cem Malakciođlu
Student No.: N14343238
Department: Educational Sciences
Program: Psychological Counseling and Guidance
Status: Masters Ph.D. Integrated Ph.D.

Signature

ADVISOR APPROVAL

Prof. Dr. Nilüfe Voltan Acar

EK-M: Yayımlama ve Fikrî Mülkiyet Hakları Beyanı

Enstitü tarafından onaylanan lisansüstü tezimin/raporumun tamamını veya herhangi bir kısmını, basılı (kâğıt) ve elektronik formatta arşivleme ve aşağıda verilen koşullarla kullanıma açma iznini Hacettepe Üniversitesine verdiğimi bildiririm. Bu izinle Üniversiteye verilen kullanım hakkını dışındaki tüm fikri mülkiyet haklarım bende kalacak, tezimin tamamının ya da bir bölümünün gelecekteki çalışmalarda (makale, kitap, lisans ve patent vb.) kullanım hakkını bana ait olacaktır.

Tezin kendi orijinal çalışmam olduğunu, başkalarının haklarını ihlal etmediğimi ve tezimin tek yetkili sahibi olduğumu beyan ve taahhüt ederim. Tezimde yer alan telif hakkı bulunan ve sahiplerinden yazılı izin alınarak kullanılması zorunlu metinlerin yazılı izin alınarak kullandığımı ve istenildiğinde suretlerini Üniversiteye teslim etmeyi taahhüt ederim.

Yükseköğretim Kurulu tarafından yayınlanan "**Lisansüstü Tezlerin Elektronik Ortamda Toplanması, Düzenlenmesi ve Erişime Açılmasına İlişkin Yönerge**" kapsamında tezim aşağıda belirtilen koşullar haricince YÖK Ulusal Tez Merkezi / H.Ü. Kütüphaneleri Açık Erişim Sisteminde erişime açılır.

- o Enstitü/Fakülte yönetim kurulu kararı ile tezimin erişime açılması mezuniyet tarihinden itibaren 2 yıl ertelenmiştir.⁽¹⁾
- o Enstitü/Fakülte yönetim kurulunun gerekçeli kararı ile tezimin erişime açılması mezuniyet tarihinden itibaren ... ay ertelenmiştir.⁽²⁾
- o Tezimle ilgili gizlilik kararı verilmiştir.⁽³⁾

24/09/2018

Cem MALAKCIOĞLU

"Lisansüstü Tezlerin Elektronik Ortamda Toplanması, Düzenlenmesi ve Erişime Açılmasına İlişkin Yönerge"

(1) Madde 6.1. Lisansüstü teze ilgili patent başvurusu yapılmaması veya patent alma sürecinin devam etmesi durumunda, tez danışmanının önerisi ve enstitü anabilim dalının uygun görüşü üzerine enstitü veya fakülte yönetim kurulu iki yıl süre ile tezin erişime açılmasının ertelenmesine karar verebilir.

(2) Madde 6.2. Yeni teknik, materyal ve metotların kullanıldığı, henüz makaleye dönüşmemiş veya patent gibi yöntemlerle korunmamış ve internetten paylaşılması durumunda 3. şahıslara veya kurumlara haksız kazanç imkânı oluşturabilecek bilgi ve bulguları içeren tezler hakkında tez danışmanının önerisi ve enstitü anabilim dalının uygun görüşü üzerine enstitü veya fakülte yönetim kurulunun gerekçeli kararı ile altı ay aşmamak üzere tezin erişime açılması engellenebilir.

(3) Madde 7.1. Ulusal çıkarılan veya güvenliği ilgilendiren, emniyet, itibar, savunma ve güvenlik, sağlık vb. konulara ilişkin lisansüstü tezlerle ilgili gizlilik kararı, tezin yapıldığı kurum tarafından verilir. Kurum ve kuruluşlarla yapılan işbirliği protokolü çerçevesinde hazırlanan lisansüstü tezlerle ilişkin gizlilik kararı ise, ilgili kurum ve kuruluşun önerisi ile enstitü veya fakültenin uygun görüşü üzerine üniversite yönetim kurulu tarafından verilir. Gizlilik kararı verilen tezler Yükseköğretim Kuruluna bildirilir.

Madde 7.2. Gizlilik kararı verilen tezler gizlilik süresince enstitü veya fakülte tarafından gizlilik kuralları çerçevesinde muhafaza edilir, gizlilik kararının kaldırılması halinde Tez Otomasyon Sistemine yüklenir

* Tez danışmanının önerisi ve enstitü anabilim dalının uygun görüşü üzerine enstitü veya fakülte yönetim kurulu tarafından karar verilir.

