



Hacettepe Üniversitesi Sosyal Bilimler Enstitüsü

Psikoloji Anabilim Dalı

Klinik Psikoloji Bilim Dalı

**SALDIRGANLIK EĞİLİMİ OLAN ERGENLER VE ANNELERİNİN  
SALDIRGANLIKLA İLİŞKİLİ ZİHİN DURUMLARININ  
BAĞLANMA KURAMI ÇERÇEVESİNDE DEĞERLENDİRİLMESİ**

Pelin DENİZ

Doktora Tezi

Ankara, 2024



SALDIRGANLIK EĞİLİMİ OLAN ERGENLER VE ANNELERİNİN SALDIRGANLIKLA  
İLİŞKİLİ ZİHİN DURUMLARININ BAĞLANMA KURAMI ÇERÇEVESİNDE  
DEĞERLENDİRİLMESİ

Pelin DENİZ

Hacettepe Üniversitesi Sosyal Bilimler Enstitüsü

Psikoloji Anabilim Dalı

Klinik Psikoloji Bilim Dalı

Doktora Tezi

Ankara, 2024

## KABUL VE ONAY

Pelin Deniz tarafından hazırlanan "Saldırganlık Eğilimi Olan Ergenler ve Annelerinin Saldırganlıkla İlişkili Zihin Durumlarının Bağlanma Kuramı Çerçevesinde Değerlendirilmesi" başlıklı bu çalışma, 11.06.2024 tarihinde yapılan savunma sınavı sonucunda başarılı bulunarak jürimiz tarafından Doktora Tezi olarak kabul edilmiştir.

---

Prof. Dr. Müjgan İNÖZÜ MERMERKAYA (Başkan)

---

Prof. Dr. Sait ULUÇ (Danışman)

---

Doç. Dr. Başak ŞAHİN ACAR (Üye)

---

Doç. Dr. Meltem ANAFARTA ŞENDAĞ (Üye)

---

Doç. Dr. Zeynep TÜZÜN (Üye)

Yukarıdaki imzaların adı geçen öğretim üyelerine ait olduğunu onaylarım.

Prof.Dr. Uğur ÖMÜRGÖNÜLŞEN

Enstitü Müdürü

# YAYIMLAMA VE FİKRİ MÜLKİYET HAKLARI BEYANI

Enstitü tarafından onaylanan lisansüstü tezimin tamamını veya herhangi bir kısmını, basılı (kağıt) ve elektronik formatta arşivleme ve aşağıda verilen koşullarla kullanıma açma iznini Hacettepe Üniversitesine verdiğimi bildiririm. Bu izinle Üniversiteye verilen kullanım hakları dışındaki tüm fikri mülkiyet haklarım bende kalacak, tezimin tamamının ya da bir bölümünün gelecekteki çalışmalarda (makale, kitap, lisans ve patent vb.) kullanım hakları bana ait olacaktır.

Tezin kendi orijinal çalışmam olduğunu, başkalarının haklarını ihlal etmediğimi ve tezimin tek yetkili sahibi olduğumu beyan ve taahhüt ederim. Tezimde yer alan telif hakkı bulunan ve sahiplerinden yazılı izin alınarak kullanılması zorunlu metinleri yazılı izin alınarak kullandığımı ve istenildiğinde suretlerini Üniversiteye teslim etmeyi taahhüt ederim.

Yükseköğretim Kurulu tarafından yayınlanan “*Lisansüstü Tezlerin Elektronik Ortamda Toplanması, Düzenlenmesi ve Erişime Açılmasına İlişkin Yönerge*” kapsamında tezim aşağıda belirtilen koşullar haricince YÖK Ulusal Tez Merkezi / H.Ü. Kütüphaneleri Açık Erişim Sisteminde erişime açılır.

- Enstitü / Fakülte yönetim kurulu kararı ile tezimin erişime açılması mezuniyet tarihimden itibaren 2 yıl ertelenmiştir. <sup>(1)</sup>
- Enstitü / Fakülte yönetim kurulunun gerekçeli kararı ile tezimin erişime açılması mezuniyet tarihimden itibaren ..... ay ertelenmiştir. <sup>(2)</sup>
- Tezimle ilgili gizlilik kararı verilmiştir. <sup>(3)</sup>

11/06/2024

**Pelin DENİZ**

<sup>1</sup> “*Lisansüstü Tezlerin Elektronik Ortamda Toplanması, Düzenlenmesi ve Erişime Açılmasına İlişkin Yönerge*”

(1) *Madde 6. 1. Lisansüstü teze ilgili patent başvurusu yapılması veya patent alma sürecinin devam etmesi durumunda, tez danışmanının önerisi ve enstitü anabilim dalının uygun görüşü üzerine enstitü veya fakülte yönetim kurulu iki yıl süre ile tezin erişime açılmasının ertelenmesine karar verebilir.*

(2) *Madde 6. 2. Yeni teknik, materyal ve metotların kullanıldığı, henüz makaleye dönüşmemiş veya patent gibi yöntemlerle korunmamış ve internetten paylaşılması durumunda 3. şahıslara veya kurumlara haksız kazanç imkanı oluşturabilecek bilgi ve bulguları içeren tezler hakkında tez danışmanının önerisi ve enstitü anabilim dalının uygun görüşü üzerine enstitü veya fakülte yönetim kurulunun gerekçeli kararı ile altı ayı aşmamak üzere tezin erişime açılması engellenebilir.*

(3) *Madde 7. 1. Ulusal çıkarları veya güvenliği ilgilendiren, emniyet, istihbarat, savunma ve güvenlik, sağlık vb. konulara ilişkin lisansüstü tezlerle ilgili gizlilik kararı, tezin yapıldığı kurum tarafından verilir. \* Kurum ve kuruluşlarla yapılan işbirliği protokolü çerçevesinde hazırlanan lisansüstü tezlere ilişkin gizlilik kararı ise, ilgili kurum ve kuruluşun önerisi ile enstitü veya fakültenin uygun görüşü üzerine üniversite yönetim kurulu tarafından verilir. Gizlilik kararı verilen tezler Yükseköğretim Kuruluna bildirilir.*

*Madde 7.2. Gizlilik kararı verilen tezler gizlilik süresince enstitü veya fakülte tarafından gizlilik kuralları çerçevesinde muhafaza edilir, gizlilik kararının kaldırılması halinde Tez Otomasyon Sistemine yüklenir.*

*\* Tez danışmanının önerisi ve enstitü anabilim dalının uygun görüşü üzerine enstitü veya fakülte yönetim kurulu tarafından karar verilir.*

## ETİK BEYAN

Bu alıřmadaki bütn bilgi ve belgeleri akademik kurallar erevesinde elde ettiđimi, grsel, iřitsel ve yazılı tm bilgi ve sonuları bilimsel ahlak kurallarına uygun olarak sunduđumu, kullandıđım verilerde herhangi bir tahrifat yapmadıđımı, yararlandıđım kaynaklara bilimsel normlara uygun olarak atıfta bulunduđumu, tezimin kaynak gsterilen durumlar dıřında zgn olduđunu, **Prof. Dr. Sait ULU** danıřmanlıđında tarafımdan retildiđini ve Hacettepe niversitesi Sosyal Bilimler Enstits Tez Yazım Ynergesine gre yazıldıđını beyan ederim.

*Pelin DENİZ*

## TEŞEKKÜR

Öncelikle sevgili aileme çok teşekkür ederim. Her anımın kıymetini bilerek yaşamayı öğrendiğim ve eğitim hayatımız boyunca her daim destekçimiz olan annem Ayşegül Deniz ve babam Sadık Deniz'e tüm fedakârlıkları, sonsuz sevgi ve destekleri için çok teşekkürler. Yaşam boyu oyun arkadaşım, yol arkadaşım canım kardeşim Selin Deniz sayesinde tez sürecinin getirdiği zorluklar daha baş edilebilir ve mutluluklar da daha coşkulu oldu. Tüm varlığı için sonsuz minnettarım.

Tez sürecim boyunca gösterdiği ilgi, destek ve değerli zamanı için sevgili tez danışmanım Prof. Dr. Sait Uluç'a çok teşekkür ederim. Hacettepe'deki süpervizyon sürecimde geri bildirimleriyle terapistlik yolculuğumu besleyen, tez izleme komitemde yer alarak tez çalışmamla ilgili fikir ve önerileriyle çalışmamı zenginleştiren Prof. Dr. Müjgan İnözü Mermerkaya'ya çok teşekkür ederim. Tez izleme komitemde bulunan ve çalışmama gelişimsel bakış açısıyla farklı bir boyut kazandıran, zor zamanlarda varlığıyla ve çözümcül yaklaşımıyla güç bulduğum Doç. Dr. Başak Şahin Acar'a minnettarım. Ayrıca savunma jürimde bulunan, soru ve yorumlarıyla çalışma modelim ve çıktılarıyla ilgili beni daha derinlemesine düşünmeye yöneltten Doç. Dr. Zeynep Tüzün'e ve çalışma konumla ilişkili heyecanına tanık olmaktan büyük keyif aldığım, gelecekte yapabileceklerimle ilgili önerilerini cömertçe benimle paylaşarak heyecanını bana da bulaştıran Doç. Dr. Meltem Anafarta Şendağ'a sonsuz teşekkürler.

Çok değerli öğretmenlerim olmasa doktora eğitimim böylesine doyurucu olmazdı. Bireyi ve toplumu ele alma yaklaşımı, ifade gücü ve iletişim becerileriyle her zaman rol model olarak alacağım Prof. Dr. Ferhunde Öktem'e ve çeviri yoluyla bilimsel metinleri ana dilimde ifade etmeyle ilgili tecrübe edinmemi sağlayan Prof. Dr. İhsan Dağ'a çok teşekkür ederim. Ayrıca kendilerinden aldığım derslerle mesleki bilgi ve becerilerimi daha bütüncül bir yaklaşımla ele alabildiğim, farklı kuramlar ve bakış açılarıyla tanıştığım öğretmenlerim Prof. Dr. Elif Barışkın ve Doç. Dr. Sedat Işıklı'ya çok teşekkür ederim.

ODTÜ kampüsü uzun yıllardır ve Engelsiz ODTÜ Birimi doktora eğitimimin ilk yıllarından bu yana ikinci evim oldu. Engelsiz ODTÜ'de benzer stresleri aynı anda beraber göğüslediğimiz sevgili çalışma arkadaşım Selin Ayas'a ne kadar teşekkür etsem

az kalır. En bunaldığım anlarda ya da çaresizce sorularıma yanıtlar aradığım zamanlarda hemen yanı başımda ve -bir süre sonra bambaşka bir ülkeden- bir telefon uzağımdaydı. Bunun benim için ne kadar paha biçilemez ve nefes aldırıcı bir destek olduğunu anlatmama kelimelerim yetersiz kalır. Tüm bunlar için, ‘Ankara il sınırı’na yaptığımız veri toplama yolculukları için ve şahane takım arkadaşlığı için Selin’e minnettarım. Engelsiz ODTÜ’de birlikte çalışmaktan mutluluk duyduğum çok sevgili Doç. Dr. Şerife Sevinç’e ne kadar teşekkür etsem az. Şerife Hoca’nın anlayışı, desteği ve bana güç veren yaklaşımı olmasa bu süreç benim için daha zor olabilirdi. Özellikle araştırmamın nitel aşaması için sunduğu rehberlikle çalışmama dair en umutsuz olduğum zamanlarda beni yeniden canlandıran Şerife Hoca’ya en içten teşekkürlerimi sunarım. Özellikle tez sürecimin son senesindeki destek ve işbirliği için çalışma arkadaşım Alev Ceylan’a canı gönülden teşekkür ederim. Engelsiz ODTÜ’den bahsediyorsam ve sevgili Murat Turan’ı anmadan geçersen çok büyük eksiklik hissederim. Samimiyeti ve tez süreciyle ilgili cesaretlendirmeleri için Murat Bey’e sonsuz teşekkürler.

Doktora eğitimim ve tez sürecimde arkadaşlarım ve meslektaşlarımın destekleri en zor zamanlarda en büyük dayanağım oldu. Tez sürecimle ilgili gelgitli pek çok anıma tanıklık eden, beni içtenlikle dinleyen ve anlayan, öğle arası buluşmalarımızla havamı değiştiren canım Cansu Bolgöl iyi var, her şey için çok ama çok teşekkür ederim. Sevgili süpervizyon arkadaşlarım Sevim Erol Adaklı ve Özge Yüksel Şengün’e tezimin kodlama süreçlerine destek oldukları ve verdikleri güç için çok teşekkür ederim. Her zaman yanımda olduğunu bana hissettiren canım İlkur Dilekler Aldemir’e, mezuniyet mutluluğuma içtenlikle ortak olan Özge Yılmaz ve Sedef Tulum Akbulut’a, son dönemeci birlikte aldığımız Özge Nur Muslu’ya, tezimin farklı aşamalarında bilgi ve desteklerini samimiyetle benimle paylaşan Zulal Törenli Kaya, Emrah Keser ve Ekin Berkyürek’e minnettarım.

Araştırmamın nitel çalışmasını klinik örnekleme gerçekleştirmemi mümkün kılan Hacettepe Üniversitesi Tıp Fakültesi Çocuk ve Ergen Ruh Sağlığı ve Hastalıkları Anabilim Dalı’ndan Prof. Dr. Füsün Çuhadaroğlu’na, veri toplama sürecindeki yönlendirmeleri için Doç. Dr. Gülin Evinç’e ve her hastane ziyaretimde beni güler yüzüyle karşılayan sevgili Ayşe Mert’e teşekkürlerimi sunarım. Ayrıca veri toplamam için yardımlarını esirgemeyen Anabilim Dalı’nın değerli hekimleri Ayşegül Sarıköse, Emine Şanlıtürk, Mahmut Esat Yıldız, Nagihan Özer, Özge Dağoğlu, Sıla Akarçay, Sıla



Kılıç, Şahabettin Kalı ve Yusuf Sandıkçı ile Sosyal Hizmet Uzmanı Yaşar Çavdar Kolbüken'e çok teşekkür ederim.

Son olarak, nicel araştırmama katılan tüm gençlere ve annelerine, ziyaret ettiğim liselerde veri toplamama yardımcı olan değerli öğretmenlere; nitel araştırmamın bazen saatler süren görüşmelerine katılarak içtenlikle kendi deneyimlerini benimle paylaşan gençlere ve annelerine canıgönülden teşekkür ederim. Her biri umut dolu olan ve iyi bir geleceği hak eden gençler ve anneleri olmasaydı bu tez çalışması mümkün olmazdı, minnettarım.

## ÖZET

DENİZ, Pelin. *Saldırganlık Eğilimi Olan Ergenler ve Annelerinin Saldırganlıkla İlişkili Zihin Durumlarının Bağlanma Kuramı Çerçevesinde Değerlendirilmesi*, Doktora Tezi, Ankara, 2024.

Mevcut araştırmanın amacı ergenlerin saldırgan davranışları ile ergenler ve annelerinin erken dönem yaşantıları ve zihinsel süreçleri kavrama becerilerinin ilişkisini incelemektir. Bu doğrultuda üç çalışma planlanmıştır. İlk çalışmada ergenlerde zihinselleştirme becerilerinin değerlendirilmesine yönelik olarak daha önce yetişkinler için geliştirilmiş olan Zihinselleştirme Ölçeği'nin (ZÖ) psikometrik özellikleri incelenmiştir. Yaşları 14-18 arasında değişen 1399 katılımcıyla yürütülen analiz sonuçlarına göre ergenler için sınırlılıkları mevcut olmakla birlikte ZÖ'nün umut verici bir ölçüm aracı olduğu belirlenmiştir. İkinci aşamada annenin bağlanmada kaçınma ve kaygı düzeyi ile ergenin saldırgan davranışları arasındaki ilişkide annenin ve ergenin zihinselleştirme becerilerinin aracı rolü incelenmiştir. İlk aşamada yer alan ve annelerinin de çalışmaya katılmayı kabul ettiği ergenler ikinci çalışmada da yer almış ve analizler 484 ergen-anne çiftiyle yürütülmüştür. Bulgulara göre annenin güvensiz bağlanma düzeyinin annenin ve ergenin zihinselleştirme becerileri aracılığıyla kızlardaki saldırganlığı yordadığı belirlenmiştir. Zihinselleştirme becerileri bağlanmada kaçınma düzeyi ve saldırganlık arasında tam aracılık yaparken, bağlanmada kaygı düzeyi ve saldırganlık arasındaki doğrudan ilişki aracı değişkenlerin varlığında da anlamlı bulunmuştur. Erkeklerde test edilen aracı değişken modellerinde ise annenin ve ergenin zihinselleştirme becerileri arasındaki ilişkinin kaybolduğu ve modellerin anlamlı bir sonuç vermediği belirlenmiştir. Son olarak, öfke kontrol güçlüğü ve saldırganlık eğilimi olan ergenler ve annelerinin kendilik ve diğerlerine ilişkin zihin durumlarını değerlendirmek amacıyla yedi ergen-anne çiftiyle bireysel ve yarı-yapılandırılmış görüşmeler yapıldığı nitel bir çalışma yürütülmüştür. Tematik analiz bulgularına göre ergenin zayıf ve baskıcı aile/ebeveyn algısı ile kırılgan ve uyumsuz kendilik algısının saldırgan davranışlar açısından belirleyici olabileceği tespit edilmiştir. Annelerin ise kendi erken dönem yaşantılarına ilişkin ambivalent tutumları, ergen çocuğunun kişiliği ve davranışlarını yorumlama biçimi, çocuğunun davranım sorunlarına yaklaşımı ve eşinden baba ve partner rollerinde aldığı desteğin ergenin saldırgan davranışlarıyla ilişkili olabileceği belirlenmiştir. Tüm bulgular alan yazındaki çalışmalar dikkate alınarak tartışılmıştır.

### Anahtar Sözcükler

Ergenlik, saldırganlık, bağlanma, zihinselleştirme, nesiller arası aktarım, anne-ergen ilişkisi, tematik analiz

## ABSTRACT

DENİZ, Pelin. *Assessment of Aggression-Related Mental States in Adolescents with Aggression Tendencies and Their Mothers in the Framework of Attachment Theory*, Ph. D. Dissertation, Ankara, 2024.

The aim of the present study is to examine the relationship between adolescents' aggressive behaviors, and adolescents' and their mothers' early experiences, as well as their ability to comprehend mental processes. To this end, three studies were planned. Firstly, the psychometric properties of the Mentalization Scale (MentS) in adolescents, which was previously developed for adults, were examined. The results of the analysis conducted with 1399 participants aged between 14-18 years indicate that the MentS is a promising measurement tool for adolescents, although it has limitations. Secondly, the mediating role of mother's and adolescent's mentalization skills in the relationship between mother's attachment patterns and adolescent aggressive behaviors was examined. Adolescents who participated in the first stage and whose mothers consented to participate in the study were also included in the second study and the analyses were conducted with 484 adolescent-mother pairs. The findings indicated that the mother's level of insecure attachment predicted aggression in girls through the mother's and adolescent's mentalization skills. While mentalization skills fully mediated the relationship between avoidant attachment and aggression, the direct relationship between anxious attachment and aggression was also significant in the presence of mediators. In the mediation models tested for boys, the relationship between the mediators (i.e. the mother's and adolescent's mentalization skills) disappeared and the models were found to be insignificant. Finally, a qualitative study including semi-structured interviews was conducted separately with seven adolescent-mother dyads to evaluate the state of mind of adolescents with anger management difficulties and aggression tendencies and their mothers regarding self and others. Thematic analysis findings revealed that the adolescent's perceptions of weak and controlling family and parental relationships as well as fragile and maladaptive self-perceptions may be influential in terms of aggressive behaviors. The ambivalent attitudes of mothers towards their own early experiences, the way they interpret their adolescent's personality and behaviors, their approach to their child's behavior problems, and the perceived support they receive from their husbands in the roles of father and partner may be related to the adolescent aggressive behaviors. All findings were discussed in light of the existing literature.

### Keywords

Adolescence, aggression, attachment, mentalization, intergenerational transmission, mother-adolescent relationship, thematic analysis

## İÇİNDEKİLER

<b>KABUL VE ONAY</b> .....	<b>i</b>
<b>YAYIMLAMA VE FİKRİ MÜLKİYET HAKLARI BEYANI</b> .....	<b>ii</b>
<b>ETİK BEYAN</b> .....	<b>iii</b>
<b>TEŞEKKÜR</b> .....	<b>iv</b>
<b>ÖZET</b> .....	<b>vii</b>
<b>ABSTRACT</b> .....	<b>viii</b>
<b>İÇİNDEKİLER</b> .....	<b>ix</b>
<b>TABLolar DİZİNİ</b> .....	<b>xii</b>
<b>ŞEKİLLER DİZİNİ</b> .....	<b>xiii</b>
<b>GİRİŞ</b> .....	<b>1</b>
<b>1. BÖLÜM: KURAMSAL ÇERÇEVE</b> .....	<b>3</b>
<b>1.1. ERGENLİKTE SALDIRGANLIK</b> .....	<b>3</b>
<b>1.2. BAĞLANMA VE ZİHİNSELLEŞTİRME</b> .....	<b>11</b>
1.2.1. Ergenlik Döneminde Bağlanma ve Saldırganlık .....	11
1.2.2. Ergenlerin Zihinselleştirme Becerileri ve Saldırganlık .....	15
1.2.3. Ebeveyn Bağlanması ve Zihinselleştirme Becerileri .....	18
<b>1.3. MEVCUT ÇALIŞMA: ARAŞTIRMANIN ÖNEMİ, ARAŞTIRMA SORULARI VE HİPOTEZLER</b> .....	<b>21</b>
<b>2. BÖLÜM: ÇALIŞMA I: ÖLÇEK UYARLAMA ÇALIŞMASI</b> .....	<b>27</b>
<b>2.1. YÖNTEM</b> .....	<b>27</b>
2.1.1. Örneklem.....	27
2.1.2 Ölçüm Araçları.....	29
2.1.3 İşlem.....	31
2.1.4. Verilerin Analizi .....	31
<b>2.2. BULGULAR</b> .....	<b>33</b>
2.2.1. Yapı Geçerliğine İlişkin Bulgular .....	33
2.2.3. Güvenirliliğe İlişkin Bulgular .....	37
2.2.4. Bulguların Cinsiyet Değişkenine Göre İncelenmesi .....	40
<b>3. BÖLÜM: ÇALIŞMA II: SERİ ÇOKLU ARACI DEĞİŞKEN MODELİ</b> .....	<b>41</b>

<b>3.1. YÖNTEM.....</b>	<b>41</b>
3.1.1. Örneklem.....	41
3.1.2. Ölçüm Araçları.....	44
3.1.3. İşlem.....	45
3.1.4. Verilerin Analizi .....	45
<b>3.2. BULGULAR.....</b>	<b>47</b>
3.2.1. Betimsel ve Karşılaştırmalı Analizeler .....	47
3.2.2. Çalışma Değişkenleri Arasındaki İlişkilerin İncelenmesine İlişkin Bulgular .....	50
3.2.3. Seri Çoklu Aracı Değişken Analizlerine İlişkin Bulgular.....	52
<b>4. BÖLÜM: ÇALIŞMA III: NİTEL ÇALIŞMA .....</b>	<b>61</b>
<b>4.1. YÖNTEM.....</b>	<b>61</b>
4.1.1. Tematik Analiz.....	61
4.1.2. Örneklem.....	62
4.1.3. Ölçüm Araçları.....	64
4.1.4. İşlem.....	65
4.1.5. Güvenirlilik ve Geçerlik.....	66
<b>4.2. BULGULAR.....</b>	<b>69</b>
4.2.1. Nasıl Bir Aile? (Ergen) .....	71
4.2.2. Nasıl Bir Ebeveyn? .....	78
4.2.3. Nasıl Bir Kendilik? .....	84
4.2.4. Nasıl Bir Aile? (Anne) .....	89
4.2.5. Nasıl Bir Çocuk? .....	92
4.2.6. Nasıl Bir Ebeveynlik Deneyimi? .....	95
4.2.7. Nitel Bulguların Cinsiyete Göre Karşılaştırılması .....	103
<b>5. BÖLÜM: TARTIŞMA.....</b>	<b>108</b>
<b>5.1. ZİHİNSELLEŞTİRME ÖLÇEĞİ'NİN ERGENLERDE KULLANIMINA İLİŞKİN DEĞERLENDİRMELER .....</b>	<b>108</b>
5.1.1. Zihinselleştirme Ölçeği'nin Yapı Geçerliğinin Tartışılması .....	108
5.1.2. Zihinselleştirme Ölçeği'nin Güvenirliğine İlişkin Bulgularının Tartışılması .....	109
5.1.3. Zihinselleştirme Ölçeği'nin Saldırganlıkla İlişkisinin Tartışılması .....	110
5.1.4. Zihinselleştirme Ölçeği'ndeki Cinsiyet Farklılıklarının Tartışılması .....	111

<b>5.2. ARAŞTIRMA MODELİNDEKİ DEĞİŞKENLERİN KARŞILAŞTIRMALI VE KORELASYONEL ANALİZ SONUÇLARININ DEĞERLENDİRİLMESİ.....</b>	<b>112</b>
<b>5.3. ANNENİN VE ERGENİN ZİHİNSELLEŞTİRME BECERİLERİNİN ARACI ROLÜNE İLİŞKİN DEĞERLENDİRMELER.....</b>	<b>115</b>
<b>5.4. NİTEL BULGULARIN DEĞERLENDİRİLMESİ.....</b>	<b>120</b>
5.4.1. Ergenlerin Deneyimlerine İlişkin Bulguların Değerlendirilmesi.....	120
5.4.2 Annelerin Deneyimlerine İlişkin Bulguların Değerlendirilmesi.....	126
<b>5.5 GENEL TARTIŞMA.....</b>	<b>130</b>
5.5.1. Nicel ve Nitel Bulguların Birlikte Değerlendirilmesi.....	130
5.5.2 Çalışmanın Sınırlılıkları ve Öneriler.....	133
5.5.3. Çalışmanın Katkıları ve Klinik Doğurguları.....	135
<b>SONUÇ.....</b>	<b>138</b>
<b>KAYNAKÇA.....</b>	<b>140</b>
<b>EK 1. ORJİNALLİK RAPORU.....</b>	<b>172</b>
<b>EK 2. ETİK KOMİSYON İZİNİ.....</b>	<b>174</b>
<b>EK 3. ANKARA İL MİLLİ EĞİTİM MÜDÜRLÜĞÜ ARAŞTIRMA İZİNİ.....</b>	<b>175</b>
<b>EK 4. ERGENLER İÇİN DEMOGRAFİK BİLGİ FORMU (ÇALIŞMA II).....</b>	<b>176</b>
<b>EK 5. ANNELER İÇİN DEMOGRAFİK BİLGİ FORMU (ÇALIŞMA II).....</b>	<b>178</b>
<b>EK 6. ZİHİNSELLEŞTİRME ÖLÇEĞİ.....</b>	<b>180</b>
<b>EK 7. BUSS-PERRY SALDIRGANLIK ÖLÇEĞİ.....</b>	<b>181</b>
<b>EK 8. YAKIN İLİŞKİLERDE YAŞANTILAR ENVANTERİ-II.....</b>	<b>182</b>
<b>EK 9. ERGENLER İÇİN GÖNÜLLÜ KATILIM FORMU (ÇALIŞMA II).....</b>	<b>183</b>
<b>EK 10. ANNELER İÇİN GÖNÜLLÜ KATILIM FORMU (ÇALIŞMA II).....</b>	<b>184</b>
<b>EK 11. VELİ İZİN FORMU (ÇALIŞMA II).....</b>	<b>185</b>
<b>EK 12. GİRİŞİMSEL OLMAYAN KLİNİK ARAŞTIRMALAR ETİK KURUL İZİNİ..</b>	<b>186</b>
<b>EK 13. ERGENLER İÇİN YARI YAPILANDIRILMIŞ GÖRÜŞME SORULARI.....</b>	<b>187</b>
<b>EK 14. ANNELER İÇİN YARI YAPILANDIRILMIŞ GÖRÜŞME SORULARI.....</b>	<b>189</b>
<b>EK 15. ERGENLER İÇİN GÖNÜLLÜ KATILIM FORMU (ÇALIŞMA III).....</b>	<b>192</b>
<b>EK 16. ANNELER İÇİN GÖNÜLLÜ KATILIM FORMU (ÇALIŞMA III).....</b>	<b>193</b>
<b>EK 17. VELİ İZİN FORMU (ÇALIŞMA III).....</b>	<b>194</b>

## TABLOLAR DİZİNİ

Tablo 1. Ölçek Uyarlama Çalışmasında Yer Alan Örnekleme (N = 1399) İlişkin Demografik Bilgiler .....	28
Tablo 2. Zihinselleştirme Ölçeği'ne Ait Uyum İndeksleri.....	33
Tablo 3. Doğrulayıcı Faktör Analizleri Sonucunda Elde Edilen Faktör Yükleri.....	36
Tablo 4. ZÖ Alt Ölçek ve Toplam Puanı ile BPSÖ Alt Ölçek ve Toplam Puanı Arasındaki Korelasyonlar .....	37
Tablo 5. ZÖ Alt Ölçek ve Toplam Puanlar için Güvenirlik Değerleri (Model 2) .....	38
Tablo 6. Zihinselleştirme Ölçeği Madde Toplam Korelasyonları .....	38
Tablo 7. Ana Çalışmada Yer Alan Ergenlere (N = 484) İlişkin Demografik Bilgiler ....	42
Tablo 8. Ana Çalışmada Yer Alan Annelere (N = 484) İlişkin Demografik Bilgiler ....	43
Tablo 9. Çalışma Değişkenlerine İlişkin Betimsel Değerler.....	47
Tablo 10. Bağımsız Gruplar için t Testi Analizi Bulguları .....	49
Tablo 11. Çalışma Değişkenleri Arasındaki Korelasyon Katsayıları (Tüm Örneklem) .	50
Tablo 12. Cinsiyete Göre Çalışma Değişkenleri Arasındaki Korelasyon Katsayıları ....	51
Tablo 13. Annenin Kaçınma Düzeyi ile Kız ve Erkek Çocuklarındaki Saldırganlık Düzeyi Arasındaki İlişkide Annenin ve Ergenin Zihinselleştirme Kapasitelerinin Aracı Rolüne İlişkin Model .....	56
Tablo 14. Annenin Bağlanmada Kaygı Düzeyi ile Kız ve Erkek Çocuklarındaki Saldırganlık Düzeyi Arasındaki İlişkide Annenin ve Ergenin Zihinselleştirme Kapasitelerinin Aracı Rolüne İlişkin Model .....	60
Tablo 15. Nitel Çalışmada Yer Alan Ergen ve Annelere İlişkin Bilgiler .....	63
Tablo 16. Ergenlerin Deneyimlerine İlişkin Tematik Analiz Sonucunda Elde Edilen Temalar .....	70
Tablo 17. Annelerin Deneyimlerine İlişkin Tematik Analiz Sonucunda Elde Edilen Temalar .....	71

## ŞEKİLLER DİZİNİ

Şekil 1. Suça sürüklenen ve mağdur çocukların karıştığı olay sayılarının yıllara göre dağılımı .....	4
Şekil 2. Çalışma II’de test edilecek araştırma modeli.....	25
Şekil 3. Zihinselleştirme Ölçeği’nin Ergenlerdeki Yapı Geçerliğine İlişkin DFA Modeli (Model 2) .....	35
Şekil 4. Model 6’nın İstatiksel Diyagramı.....	52
Şekil 5. Annenin Bağlanmada Kaçınma Düzeyi ile Kız Çocuktaki Saldırganlık Düzeyi Arasındaki İlişkide Annenin ve Ergenin Zihinselleştirme Kapasitelerinin Aracı Rolüne İlişkin Model .....	53
Şekil 6. Annenin Kaçınma Düzeyi ile Erkek Çocuklarındaki Saldırganlık Düzeyi Arasındaki İlişkide Annenin ve Ergenin Zihinselleştirme Kapasitelerinin Aracı Rolüne İlişkin Model .....	55
Şekil 7. Annenin Bağlanmada Kaygı Düzeyi ile Kız Çocuktaki Saldırganlık Düzeyi Arasındaki İlişkide Annenin ve Ergenin Zihinselleştirme Kapasitelerinin Aracı Rolüne İlişkin Model .....	57
Şekil 8. Annenin Bağlanmada Kaygı Düzeyi ile Erkek Çocuktaki Saldırganlık Düzeyi Arasındaki İlişkide Annenin ve Ergenin Zihinselleştirme Kapasitelerinin Aracı Rolüne İlişkin Model .....	59
Şekil 9. Ergenlerin Aile Algılarına İlişkin Oluşturulan Temaların Cinsiyete Göre Karşılaştırılması .....	103
Şekil 10. Ergenlerin Ebeveyn Algılarına İlişkin Oluşturulan Temaların Cinsiyete Göre Karşılaştırılması .....	104
Şekil 11. Ergenlerin Kendilik Algılarına İlişkin Oluşturulan Temaların Cinsiyete Göre Karşılaştırılması .....	105
Şekil 12. Annelerin Aile Algılarına İlişkin Oluşturulan Temaların Çocuğun Cinsiyetine Göre Karşılaştırılması .....	106
Şekil 13. Annelerin Çocuk Algılarına İlişkin Oluşturulan Temaların Çocuğun Cinsiyetine Göre Karşılaştırılması.....	106
Şekil 14. Annelerin ebeveynlik deneyimlerine ilişkin oluşturulan temaların çocuğun cinsiyetine göre karşılaştırılması.....	107



## GİRİŞ

Saldırganlık genellikle -ve doğal bir tepki olarak- olumsuz çağrışımlar yaratan bir olgudur. Bununla birlikte gelişimsel bakış açısından bakıldığında saldırgan eğilimlerle ilişkili olumlu nitelikler ilkel bir içgüdünün ötesinde aslında bireyin yaşam doyumu yaratan alanlar oluşturmaya, diğer insanlarla bağlantı kurmaya, kendi kimliğini inşa etme ve kendini ifade etme sürecine, keşfe yönelmesine ve zorluklarla başa çıkmasına destek olarak bireyin gelişimine bebeklik döneminden itibaren katkıda bulunur (Olesker, 2014). Ancak saldırgan eğilimlerle ilgili süreçler her zaman sağlıklı bir gelişimsel yörünge izlemeyebilir. O halde birey yaşamının hangi evresinde ya da gelişimsel sürecinin hangi noktasında can yakan bir varlığa dönüşmektedir? Cicchetti'nin (1984) de vurguladığı gibi psikopatolojiler bir süreçtir ve zaman içinde gelişir. Herhangi bir patolojiyi anlamak için bu süreci incelemek gerekmektedir. Bağlanma ve zihinselleştirme alanlarındaki araştırmacılara göre kayıp ve ayrılmayla ilişkili yeterince iyi işlemlenmemiş deneyimler (Bowlby, 1984, 2005) ve bireyin zihinsel işleyiş bakımından birincil bakım verenleri tarafından özerk bir birey olarak tanınmaması (Fonagy ve Target, 1995) saldırganlığın patolojik bir olguya dönüşmesinde temel bir rol oynamaktadır. Fonagy ve Target'a (1995) göre saldırganlık hüsrarla sonuçlanan bir kendini ifade etme şekli, utanç gibi acı verici duygularla kırılmalı benliği savunmanın bir yoludur. Bu tür davranışlara yönelik uygun müdahale yöntemlerini geliştirebilmek ya da riski öngörebilmek için öncelikle saldırganlık eğilimi olan bireyin öznel dünyasına adım atmak saldırganlığı ve daha ileri boyutlarda şiddeti önlemenin ilk adımıdır (Fonagy, 2004).

Bağlanma ve zihinselleştirme kuramlarının öne sürdüğü bu varsayımlardan yola çıkarak bu tez çalışmasında ergenleri saldırganlık davranışlara yönelten etmenlerin araştırılması amaçlanmış ve alan yazında bağlanmanın nesiller arası aktarımını gerçekleştiren olası mekanizmalardan biri olarak kabul edilen zihinselleştirme becerilerinin ergenlerin saldırgan davranışlarındaki rolü incelenmiştir. Bu doğrultuda öncelikle yakın zamanda zihinselleştirme değerlendirmesi için geliştirilmiş olan bir öz-bildirim aracının ergenler için uyarılma çalışması yapılmış ve daha sonra annenin bağlanmada kaçınma ve kaygı düzeyleri ile ergenin saldırganlık düzeyi arasındaki ilişkide zihinselleştirme becerilerinin

rolü test edilmiştir. Son olarak ise bir nitel çalışma planlanmıştır. Can yakıcı saldırganlık ve daha ileri boyutta şiddet dile dökülemeyen duyguların eyleme vurulmuş şekli ise ergenleri dilsiz ve sözsüz bırakan ailevi değişkenlerin neler olabileceği hem ergenlerin hem de annelerin zihinsel temsilleri üzerinden değerlendirilmiştir. Böylece hem nesiller arası aktarım yollarına hem de anne-ergen çiftinin karşılıklı etkileşim süreçlerine dair daha zengin verilere ulaşılması hedeflenmiştir.

# 1. BÖLÜM

## KURAMSAL ÇERÇEVE

### 1.1. ERGENLİKTE SALDIRGANLIK

Günümüz toplumsal yaşamının en önemli sorunlarından biri olarak karşımıza çıkan şiddet hem fiziksel hem ruhsal iyilik halini bireysel ve toplumsal düzeyde olumsuz etkileyen küresel bir sorundur. Dünya Sağlık Örgütü'nün (DSÖ; 1996) tanımına göre şiddet; yaralanma, ölüm, psikolojik zarar, gelişimde bozulma veya yoksunluğa yol açacak ya da açma olasılığı bulunacak biçimde fiziksel güç ya da yetkinin bireyin kendisine, diğerlerine veya bir topluluğa yönelik kasıtlı olarak kullanılması durumudur. DSÖ (2014) verilerine göre her yıl dünya çapında 1,3 milyondan fazla insan şiddetin farklı biçimleri nedeniyle hayatını kaybetmekte ve milyonlarcası da şiddete maruz kalmaktadır. Ergenlik ve beliren yetişkinlik dönemleri dikkate alındığında, dünya genelinde rapor edilen cinayetlerin yaklaşık üçte birinin 15-29 yaş arası gençler tarafından işlendiğini ve bu yaş grubu için başlıca ölüm nedenlerinden birinin cinayet olduğu belirtmektedir (DSÖ, 2023). Sonuçların ölümcül olmadığı durumlarda dahi gençlerin şiddet davranışlarının hem kendilerinin hem de toplumdaki diğer insanların fiziksel, psikolojik ve sosyal işlevleri üzerinde doğrudan ve dolaylı olarak yaşam boyu süren olumsuz etkileri bulunmaktadır.

Adalet sisteminde çocukların yeriyle ilgili ülkemizdeki istatistikler incelendiğinde çarpıcı verilerle karşılaşmaktadır. Türkiye İstatistik Kurumu'nun (TÜİK) verilerine göre 2014-2022 yılları arasında suça sürüklenen ve suç mağduru olan çocukların sayısı yıllar içinde artış gösteren bir örüntü izlemektedir. Şekil 1'de de görülebileceği gibi artış eğilimi Covid-19 pandemisinin etkisini gösterdiği 2020 ve 2021 yıllarında düşüş gösterdikten sonra pandeminin etkisinin azaldığı ve sosyal kısıtlamaların tamamen kalktığı 2022 yılında son on yılın en yüksek seviyesine ulaşmıştır. Bu sayıların çok büyük bir kısmını ergenlik döneminin denk geldiği 12-14 ve 15-17 yaş grupları oluşturmaktadır. Benzer biçimde Ceza İnfaz Kurumu istatistiklerinin (TÜİK) 2011-2020 yılları arasındaki verileri incelendiğinde de ceza infaz kurumuna giren 12-14 ve 15-17 yaşları arasındaki çocuk ve ergenlerin sayısının yaklaşık olarak on kat artış gösterdiği görülmektedir.

**Şekil 1.** Suça sürüklenen ve mağdur çocukların karıştığı olay sayılarının yıllara göre dağılımı

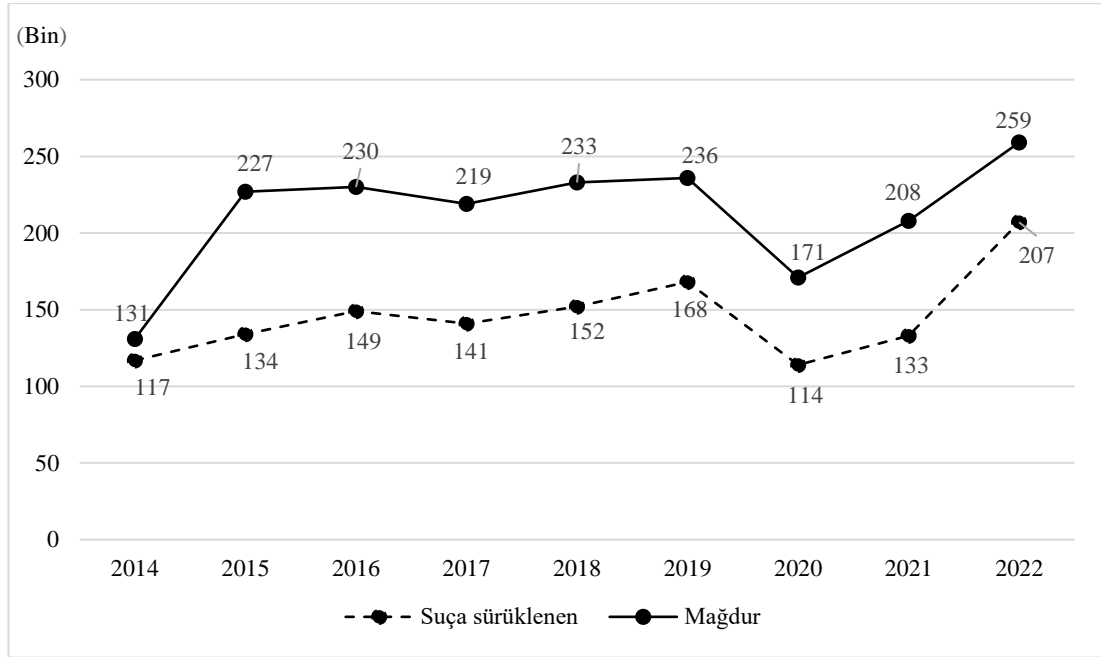

TÜİK'in 2022 yılına dair Güvenlik Birimine Gelen veya Getirilen Çocuk İstatistiklerine göre suça sürüklenen çocukların yarısından fazlasına yaralama ve hırsızlık suçları isnat edilmiştir. Mağdur olarak sınıflandırılan çocukların ise yarısından fazlası yaralama nedeniyle güvenlik birimine gelirken cinsel suçlar, aile düzenine karşı suçlar ve tehdit gibi şiddet davranışları mağdur çocukların karşı karşıya kaldığı diğer suç türlerini oluşturmaktadır. Ülkemizde Aile ve Sosyal Politikalar Bakanlığı tarafından yürütülen ve ergenlere yönelik kapsamlı çalışmalardan biri olan Türkiye Ergen Profili Araştırması'na (TEPA; 2013) göre ergenlerin en sık sözlü ve fiziksel şiddet uyguladığı kişilerin başında kardeşleri, okul arkadaşları ve mahalle arkadaşları gelmektedir. Birlikte ele alındığında bu veriler, ergenlik döneminin hem şiddet uygulama hem de şiddete maruz kalma için hassas bir dönem olduğuna işaret etmektedir. Önleme ve müdahale çalışmaları tasarlanırken bu dönemin dikkate alınması büyük önem taşımaktadır.

Ergenliğin önemi bu dönemle birlikte beyinde bazı kritik gelişim ve değişimlerin oluşmasından ileri gelmektedir. Bu değişimler ergenliği bireyin yeni deneyimler kazanacağı ve yeni bakış açıları edineceği bir fırsat dönemine dönüştürebileceği gibi tam tersi yönde ve istenmeyen bir etki de oluşturabilir. Bu dönemde limbik sistem üzerinde

meydana gelen deęişimlerle birlikte ödöl ve yeniliklere duyarlılık ile riskli davranışlara eğilim artar. Bununla birlikte kortikal bölgelere özgü öz-denetim, bilişsel kontrol gibi işlevlerin gelişimi ise ergenlik döneminin sonlarına doğru tamamlanır. Beyin bölgelerinin gelişimindeki bu zamansal farklılık (Somerville ve ark., 2010) ergenlik dönemini hem bulunduğu çevreye uyumlanma ve esneklik açısından eşsiz kılar hem de risklere açık bir hale getirir. (Nelson ve ark., 2005) Ergenlik dönemindeki gelişimsel süreçleri sekteye uğratabilecek önemli risklerden biri şiddet davranışının öncüllerinden olan saldırgan davranışlardır. Saldırganlık kavramı yaralamak ya da zarar vermek maksadıyla fiziksel gücün davranışsal dışavurumu olarak tanımlanmaktadır (Stanford ve ark., 2003a). Hem şiddet hem de saldırganlık benzer motivasyonel süreçlere sahip olup davranışın yoğunluğu, etki kapsamı ve yasadışılığı gibi aynı boyutların farklı düzeylerinde yer alabilir (Marcus, 2007). Gelişimsel olarak erken dönemlerde görülen saldırgan eylemler daha sonraki yıllarda şiddete yönelmede kilit bir risk etmeni olarak ortaya çıkabileceğinden bu davranışların anlaşılması önem kazanmaktadır.

Davranışın işlevi dikkate alınarak bir sınıflandırma yapıldığında alan yazında tepkisel ve araçsal (instrumental) olmak üzere iki tip saldırganlıktan söz edilmektedir. Tepkisel saldırganlık; duygusal yükü olan, bir uyarana ve özellikle engelle karşılaşmaya tepki olarak ortaya çıkan, kasıtlı olmayan, sıcak ve olumsuz duygularla bağlantılı bir saldırganlık türüdür (Barratt, 1991; Dodge ve ark., 1997; Stanford ve ark., 2003b). Araçsal saldırganlıktaysa eylemler önceden planlanmış ve hedefe yönelik olup düşük otonomik uyarılma ve sağlam bir davranışsal denetim sistemi söz konusudur (Stanford ve ark., 2003b) ve eylemler bir ödöl ya da olumlu bir sonuç beklentisiyle oluşur (Dodge ve ark., 1997). Dolayısıyla tepkisel saldırganlık tehdidin ortadan kalkmasını sağlarken araçsal saldırganlıkta belirlenen hedefin gerçekleşmesine dair bir doyum ve kazanım söz konusudur.

Dodge ve arkadaşlarına göre (1997) bu iki saldırgan davranış örüntüsü, başlangıç yaşı gibi gelişimsel süreçler, davranışsal ve klinik tablo, sosyal bilgi işleme süreçleri ile benlik kavramı açısından anlamlı olarak birbirlerinden farklılaşmaktadır. Bu araştırma, tepkisel saldırganlık belirtileri sergileyen ergenlerde daha erken yaşlarda davranışsal sorunlarla karşılaşıldığına işaret etmektedir. Ayrıca, bu ergenlerin erken çocukluk

dönemlerinde fiziksel istismara maruz kalma ve katı disiplin gibi yaşam deneyimlerine sahip olma olasılıkları da daha fazladır. Sonraki yıllarda yapılan çalışmalardaki faktör analizleri saldırganlığa ilişkin bu iki yapının farklı kavramları ölçtüğünü doğrulamış ve tepkisel ve araçsal saldırganlık olarak test edilen çok faktörlü yapının tek faktörlü yapıdan daha iyi uyum gösteren bir model olduğunu, bunların farklı yapıları tanımladığı ve işlevselliklerinin ayırt edilebilir olduğunu ortaya koymuştur (Little ve ark., 2003; Polman ve ark., 2007; Smeets ve ark., 2017; Xu ve Zhang, 2008). Ergenlerin duygulanımlarına dair yapılan çalışmalardan elde edilen bulgulara göre tepkisel saldırganlık korku, üzüntü, huzursuzluk, gerginlik, duygusal ve sosyal geri çekilmeye ilişkiyken araçsal saldırganlık katı ve duygusallıktan yoksun kişilik özellikleri ve kısıtlı olumlu duygularla bağlantılıdır (Moore ve ark., 2019; Shields ve ark., 2023).

Bununla birlikte saldırganlığın birbirinden ayrı faktörlerden oluştuğuna dair bulguları tartışmalı hale getiren ve farklı saldırganlık işlevlerinin birbiriyle aynı zamanda yakından ilişkili olduğunu vurgulayan farklı bulgulara da rastlanmaktadır (Card ve Little, 2006; Shields ve ark., 2023; van Dijk ve ark., 2021). Yapılan bir meta-analiz çalışmasında, farklı yapılar olsa da tepkisel ve araçsal saldırganlık arasında önemli bir örtüşme ( $r = .68$ ) olduğuna işaret edilmektedir (Card ve Little, 2006). Benzer biçimde, Shields ve arkadaşlarının (2023) çalışmasında duygulanıma dair bazı özellikler açısından ayrışmasına karşın saldırganlık işlevlerinin korelasyonel olarak yüksek oranda örtüşen yapılar olduğu ( $r = .73$ ) görülmektedir. Bulgular tepkisel ve araçsal saldırganlığın birbirleriyle yüksek bir şekilde ilişkilendirildiğini ve birlikte görülebilme olasılığının yüksek olduğunu öne sürmektedir. İşlevler açısından birliktelik gösteren bu eğilim özellikle çocukluktan itibaren sürekli olarak yüksek ve süregelen bir biçimde saldırgan davranışlar gösteren ergenlerde belirgin olarak görülmektedir. Saldırgan davranışlar açısından çocukların geçtikleri gelişimsel süreçleri ortaya koymayı amaçlayan çalışmalarda özellikle yüksek risk gruplarında hem tepkisel hem de araçsal saldırganlığın tutarlı olarak birlikte yüksek olduğu ortaya konmuştur (Barker ve ark., 2006; Girard ve ark., 2019). Şimdiye dek yapılan çalışmalar birlikte incelendiğinde çocuk ve ergenlerdeki saldırganlık eğilimini değerlendirirken hem tepkisel hem de araçsal saldırganlığın farklı düzeylerde birlikte görülebileceği ve bunların boyutsal bir yaklaşımla ele alınmasının da faydalı olabileceği dikkate alınmalıdır (Hubbard ve ark., 2010).

Ergenlikte görülen saldırgan davranışlarla ilişkili birtakım bilişsel, duygusal ve sosyal özellikler bulunmaktadır, öyle ki bunların bazıları saldırganlık işlevlerini birbirinden ayırt etmede de bilgi verebilir. Örneğin, heyecan arama ve risk alma davranışlarının yüksek olması çocuklar için erken yaşlardan itibaren hem tepkisel hem araçsal saldırganlık açısından risk oluşturmaktadır (Cui ve ark., 2016). Tepkisel saldırganlık düzeyinin yüksek olması diğerlerine ilişkin daha düşmancıl atıflar yapma, duygu düzenlemede bozulmalar ile yalnızlık ve sosyal kaygı gibi içselleştirme bozukluklarının artmasıyla (Xu ve Zhang, 2008) ve daha yüksek düzeyde reddedilme duyarlılığıyla (Gao ve ark., 2021; Malamut ve ark., 2022) ilişkiliyken, empatiden yoksun olma, saldırgan eylemin yanlışlığına dair muhakeme eksikliği gibi ahlaki gelişime dair bazı özellikler özellikle araçsal saldırganlıkla ilişkilendirilmektedir (Cui ve ark., 2016).

Tepkisel saldırganlık düzeyi yüksek olan ve şiddet eğilimleri nedeniyle tedavi gören gençlerde özellikle somatizasyon, depresyon, uyku bozuklukları ve kişilik bozuklukları gibi klinik düzeyde belirtiler kaydedilmiştir (Dodge ve ark., 1997). Depresif belirtiler ve saldırganlık arasındaki ilişkiyi inceleyen bazı çalışmalar bu iki değişken arasında güçlü bir ilişki olduğunu göstermektedir. Elde edilen bulgulara göre depresif belirtiler ve saldırganlığın birlikte görülmesi pek çok alanda uyum sorunları ve psikiyatrik bozukluk görülme olasılığını artırmaktadır (Capaldi, 1992; Ingoldsby, 2006; Yang ve ark., 2024). Bu ilişkiyi açıklayan hipotezlerden biri ergenlerin psikolojik ve sosyal açıdan birikimli bir biçimde başarısızlık ve hayal kırıklıkları oluşturan yaşantılar deneyimlemesiyle ilişkilidir (Capaldi, 1992). Capaldi'nin çalışmasında saldırgan davranışlar sergileyen ergenlerin akademik performansta düşüş, akranları tarafından dışlanma gibi olumsuz deneyimlerle karşılaşmaları ve psikolojik ve sosyal açıdan başarısızlık ve hayal kırıklıkları oluşturan bu deneyimlerin birikmesinin depresyon ve davranım sorunlarına yol açabileceği ortaya konmuştur. Wolff ve Ollendick (2006) ise çocuklardaki saldırgan eylemleri 'maskelenmiş depresyon' kavramıyla ilişkilendirerek saldırganlığın bilhassa üzüntü duygusunun bir dışa vurumu olduğunu ve saldırganlığın çocuklardaki içselleştirilmiş duyguların eyleme dökülmesi için bir araç olabileceğini öne sürmüştür. Bunlara ek olarak saldırgan davranışların işlevinin de depresif duygulanımla ilişkili olabileceğine dair bulgular mevcuttur. Örneğin, saldırgan eylemler belirli bir hedef, amaç ve plan doğrultusunda olmaksızın, herhangi bir uyarana tepki olarak ortaya çıktığında

eylem sonrasında hissedilen pişmanlık ve utanç gibi duyguların ergenlerde daha çok depresif duygulanım oluşturduğuna dikkat çekilmektedir (Yang ve ark., 2024). Diğer taraftan bakıldığında ise araçsal saldırganlık eğilimi olan ergenlerin kendi eylemleriyle ilgili daha fazla öz-yeterlilik bildirdikleri ve eylemleri sonrasında depresif belirtiler açısından belirleyici olan üzüntü duygusunu deneyimleme, tanıma ve fark etme olasılıklarının düşük olduğu da öne sürülmektedir (Dodge ve ark., 1997). Nitekim saldırgan eyleminin kendisi için bir kazanç (maddiyat, sosyal konuma ilişkin onay ve beğeni, olumlu duygulanım vb.) getireceğine inanan ergenin eylemlerinin karşılığını beklentisi yönünde aldığına ve tasarladığı kişisel amaçlarına ulaşmada saldırganlık eğiliminin işe yaradığına dair bulgular mevcuttur (Arsenio ve ark., 2004; Smithmyer ve ark., 2000). Aslında bu eylemlerin karşılık bulması saldırganlık eğilimi olan ergenin sosyal konumuna da olumlu etki etmektedir. Örneğin, akran çatışmalarını besleyen benzer inanç ve tutumlar, antisosyal eğilimlere sahip gençlerin bir araya gelmesine yol açmakta ve bu akran gruplarında yer alan gençlerin, saldırganlık eğilimlerini olumlayan tutum ve davranışlar yoluyla birbirlerini etkiledikleri bilinmektedir (Brewer ve ark., 2022). Vitaro ve arkadaşları (2006), üstünlük ve hakimiyet kurma amacıyla saldırgan davranışlar sergilemenin ergenlerin popülerliklerine katkıda bulunduğunu ileri sürmektedir. Bununla birlikte popülerlik saldırganlık işlevlerine göre farklı etkiler göstermektedir: Popüler olarak kabul edilen ergenler, saldırganlığı stratejik bir biçimde kendi amaçları doğrultusunda kullanma eğiliminde olurken bu ergenlerin tepkisel eylemlerde bulunma olasılıkları düşüktür (Stoltz ve ark., 2016). Popülerliği düşük olarak değerlendirilen ergenlerin ise saldırgan davranışlarının daha tepkisel olduğu ifade edilmektedir.

Alan yazında tutarlı bir biçimde karşılaşılan bulgulardan biri tepkisel saldırganlığı yüksek olan çocuk ve ergenlerin sosyal olarak daha çok zorlandıklarıdır. Dodge ve arkadaşları (1997) çocuklarda tepkisel saldırganlık eğiliminin süreğen bir hale gelmesini bu çocukların akranları tarafından daha az beğenilmesi (Evans ve ark., 2021; Price ve Dodge, 1989) ve erken yaşlarda akranları tarafından reddedilmiş hissetmenin onların öfke duyguları üzerinde tetikleyici bir etkiye sahip olmalarıyla (Miller-Johnson ve ark., 2002) açıklamaktadır. Saldırgan çocuk ve ergenlerde görülen içselleştirme sorunlarındaki artış özellikle akran mağduriyetiyle yakında ilişkili görülmekte olup sosyal ilişkilerde



saldırğan davranışların diđer çocuk ve ergenler tarafından daha az hoşgörüyle karşılanması ve bu davranışlar sebebiyle sosyal ortamlardan ve akran gruplarından dışlanması tepkisel saldırğanlık eğilimi olan çocukların depresyon, kaygı gibi içselleştirme sorunlarına yatkınlığı açısından risk oluşturmaktadır (Xu ve Zhang, 2008). Esasında akranları ve diđer insanlar tarafından reddedilme ve dışlanma deneyimi özellikle kötü muamele, fiziksel ve cinsel istismar, koruyucu aile bakımı, aile içi şiddete tanık olma gibi travmatik yaşantıları bulunan saldırğan ergenler için daha paradoksal bir tablo oluşturmaktadır; çünkü diđerlerine karşı olumsuz nesne temsillerine sahip olmaları ve daha zorlayıcı ilişkiler içinde yer almaları nedeniyle bu ergenlerin sosyal destek arama ve alma davranışları oldukça zarar görmektedir (Szymanski ve Springer, 2014). Bu bağlamda, travma geçmişine sahip olan saldırğan gençler için, mevcut döngünün devam etmesi riskli koşulları artırması ve travma patolojisini tetiklemesi söz konusudur.

Ergenlikte saldırğanlığı inceleyen çalışmalar fiziksel saldırğanlık söz konusu olduğunda cinsiyetler arası farklılık açısından genel olarak tutarlı bulgular ortaya koymaktadır: Erkeklerin fiziksel ve gözlemlenebilir nitelikteki saldırğan davranışları genellikle daha fazladır (Evans ve ark., 2021; Karriker-Jaffe ve ark., 2008; Nivette ve ark., 2019). Buna karşın ilişkisel saldırğanlık açısından cinsiyetler arası farklılığa ilişkin bulgular daha çelişkili ve bağlamsal faktörlerle ilişkilidir. Kızların saldırğanlıklarını genellikle daha dolaylı ve ilişkisel yollarla ifade etme eğiliminde olduğuna yönelik bulgular (Velásquez ve ark., 2010) olsa da cinsiyet farklılıklarının bulunmadığı çalışmalar (Karriker-Jaffe ve ark., 2008; Lansford ve ark., 2012) da mevcuttur. Ackermann ve ark. (2019) davranım bozukluğu olan ve normal gelişim gösteren ergenlerle yaptıkları çalışmalarında kontrol grubunda ilişkisel saldırğanlık açısından herhangi bir fark gözlemlemezken davranım bozukluğu bulunan grupta kızların erkeklere kıyasla daha yüksek düzeyde ilişkisel saldırğanlık gösterdiği bulgusuna erişmişlerdir.

DSÖ'nün dayandığı ekolojik modelde (Krug ve ark., 2002) şiddete çok yönlü bir sorun olarak yaklaşılmaktadır. Buna göre şiddet davranışı birey, bireyin yakın ilişkileri, bireyin içinde bulunduğu topluluk ve toplumsal yapı düzeylerinde ele alınmalıdır. Gelişimsel dönemlerdeki ilgili mikro ve makrosistemlere özgü sosyal ve ilişkisel dinamikler

gözetilerek planlanan müdahalelerle saldırganlık ve şiddet tahmin edilebilir ve önlenir.

Mikrosistemin en temel parçası olan bireyin dikkati, belleği, yanlılıkları, yorumlamaları gibi bilişsel değişkenler saldırganlığın gelişimine yönelik ipuçları verebilir (Anderson ve Bushman, 2002). Bireye özgü etmenlerin yanı sıra araştırma bulguları erken dönem yaşantıları ile bireyin yakın ilişkilerinin niteliğine de dikkat çekmektedir. Sert ve cezalandırıcı bir çevre, ihmal ve istismar geçmişi, bakım verenlerin çocuğun güvenliğini sağlayamadığı hatta çocuğa zarar verdiği tehlikeli bir sosyal ortama maruz kalma, süregelen fiziksel ağrı ve acı deneyimi güçsüzlük hissinin arttığı yaşantılardır (Gardner ve Moore, 2008). Böylesi örseleyici bir yaşam akışında birey, birincil olarak hayatta kalma ve güvenliğini sağlama amacına yönelerek dikkat ve atıflarında düşmanlık beklentisi yönünde yanlılık oluşturabilir, duygu düzenleme sisteminde bozulma meydana gelebilir, sonuç olarak öfke hissederek saldırgan davranışlarda bulunabilir.

Çocukluk döneminde gelişimsel olarak normal kabul edilen ve bu gelişimsel dönemin hedefleriyle uyumlu olan saldırgan davranışlarla ilişkili kişilik özellikleri, yıllar geçtikçe genellikle azalma eğilimi gösterirken, bazı çocuklar ve ergenlerde bu davranışların azalma yerine artma eğilimi gösterdiği bilinmektedir (de Clercq ve ark., 2009; Johnson ve ark., 2000). Bu eğilimin ardındaki sebepler incelendiğinde alan yazında dışsallaştırma sorunları ve saldırgan davranışlarla ilişkili olabilecek ailesel ve ebeveynlere özgü çeşitli risk faktörlerine rastlanmaktadır. Örneğin, düşük sosyo-ekonomik düzey (Fatima ve Sheikh, 2014), aile içinde olumsuz iletişim ve çatışmaların varlığı (Andrews ve ark., 2000), katı ve tutarsız disiplin (Pinquart, 2017), ebeveynin psikolojik kontrolü (Lau ve ark., 2016), annenin eleştirel tutumu (Skripkauskaitė ve ark., 2015), anne ve ergen arasındaki bağlanmanın kalitesi (Allen ve ark., 2002b; Hale ve ark., 2008; Li ve ark., 2023), ebeveynlerin duygu sosyalleştirme davranışları ve çocuklarının olumsuz duygularına karşı verdikleri tepkilerin niteliği (Byrd ve ark., 2022), algılanan ebeveyn reddi (Hale ve ark., 2008) gibi değişkenlerin ergenlerin saldırgan davranışlarında doğrudan ya da dolaylı bir etkisi olduğu ilgili alan yazında ortaya konmuştur.

Ergenlik döneminde saldırganlıkla ilgili arařtırmalar; dıřsallařtırma belirtileri, öfke kontrolü, suç işleme davranıřı, antisosyal davranıřlar gibi çeřitli ve birbirine baėlı kavramlarla birlikte farklı modellerin ve olası mekanizmaların test edildiėi oldukça kapsamlı bir kuramsal çerçeve sunmaktadır. Bu çalıřma çerçevesinde, özellikle tepkisel saldırganlık ile baėlanma ve iliřkili kavramlar üzerinde durulacak ve sonraki bölümde, ailesel ve ebeveynlere özgü deėiřkenlerden biri olan baėlanmanın ergenlik dönemindeki saldırganlık eğilimiyle iliřkisi incelenecektir.

## **1.2. BAėLANMA VE ZİHİNSELLEŐTİRME**

### **1.2.1. Ergenlik Döneminde Baėlanma ve Saldırganlık**

Temel bakım veren kiřilerden ayrılmak veya bu kiřilerden algılanan tehdit; korku, hiddet ve yas gibi oldukça güçlü duygular doğurabilir. Bowlby (1969, 1973), bebeklerle yaptıėı bir dizi baėlanma çalıřmasında öfke ve hiddet duygularının, karřılanmamıř baėlanma ihtiyaçlarının ardından oluřtuėunu gözlemlemiřtir. Bu güçlü duyguların süreėenliėine göre deneyim yapılıır, řekillenir ve düzenlenir, böylelikle içsel çalıřan modeller oluřur. Bu modeller bebeklikten yetiřkinliėine dek baėlanma ile iliřkili davranıřları düzenlemede kritik rol oynar. Terk edilme, ebeveyn reddi, ihmal, istismar vb. řekillerde deneyimlenen ayrılık ve kayıp yařantılarının sürekli olması ve baėlanma ihtiyaçlarının karřılanması bakımından çocuėun süreėen řekilde hüsrana yařaması, öfkenin işlevselliėini yitirmesine neden olur. Renn'e göre (2006) bu deneyimlerle oluřan patolojik yas durumunda çocuėun baėlanma figürüne yönelik ifade edilememiř özlem, hasret ve öfke duyguları, kiřilik sistemi içinde ayrıřmıř ve kopuk řekilde yerini alır ve çocuėun kayba iliřkin duyguları söze dökülememiř, onaylanmamıř ve kabul edilmemiř olur. Böylesi yařantılar, eriřkinlik döneminde verilen tepkilerde yoğun düzeyde öfke ve hiddet görölmesiyle iliřkilidir. Benlik içinde ayrık/kopuk bir gerçeklik olarak var olan ve insan iliřkiselliėinden koparılmıř olan duygular, saldırganlık ve řiddet içeren eylemlerle dıřa vurulabilir.

Dıřa vurulan bu eylemleri ve ardındaki motivasyonel süreçleri anlamak için çocuėun yetiřtiėi ailesel ve çevresel kořulların iklimine dikkat çekmekte fayda vardır. Olumsuz yařam řartlarında veya ebeveynlik uygulamaları olumsuz yönde deėiřtiėinde güvenli baėlanma çocuėu bu olumsuzluklardan koruyucu bir etki saėlarken, ebeveyn-çocuk

ilişkisinde güvensiz ve tekinsiz bir bağın olması çocuğu olumsuz etkilere daha hassas hale getirmektedir. Bununla bağlantılı olarak güvensiz bağlanma örüntüsü gösteren çocuklarda saldırgan davranışların daha fazla olduğu gözlemlenmektedir (Cyr ve ark., 2014; Dallaire ve Weinraub, 2007). Çalışmalar, deneyimin kendisine değil, bu deneyimin nasıl bir ortamda yaşandığının daha belirleyici bir etmen olduğunu vurgulamaktadır. Özellikle ebeveynin hem korkunun kaynağı hem de kaygı ve stresin yatışması için başvurulacak tek kaynak olduğu sistemlerde çocuğun bağlanma sistemi sürekli aktivasyon halinde kalır ve stresle baş edebilmek için gereken uyumlu mekanizmalar bir türlü gelişemez. Böylesi örseleyici bir sistemden fiziksel olarak çıkmak mümkün olmadığından ebeveynin istikrarlı olmayan bu ilişkiselliği içinde çocuk, aşırı uyarılma ve öfke davranışları, umutsuzluk ile duygusal kopukluk ve disosiyasyon arasında gidip gelir. Bowlby'nin (1980) psikopatolojilerin merkezinde yer aldığını düşündüğü savunmacı dışlama (defensive exclusion) kavramına göre bu karşıt duyguların bir kısmı gelişim süreci içinde işlevsel olmayan şekilde kaybolur; bağlanma gereksiniminin karşılanmaması süregelen olduğunda çocuk bağlanma ile ilişkili bilgileri dışlayarak kendini korumaya alır. Kayıp ve ayrılık yaşantıları ile bunlara verilen tepkiler bilişsel ve duygulanımsal olarak işlemlenemez. İşlemlenmeyen deneyimler ise erişkinlik döneminde kayıp ve ayrılıklara ilişkin örseleyici anılarla birlikte öfke, nefret, düşmanlık gibi duyguları harekete geçirebilir; ayrıca çocukluk dönemine ait terk edilme, utanç ve yalnızlık duygularıyla dolu, istikrarsız ve bireyde kafa karışıklığı yaratan bilişsel ve duygulanımsal modelleri harekete geçirerek şiddet dâhil uç eylemlere sebep olabilir (Bowlby, 1984, 2005).

Kimlik kazanımı ve artan özerklik ihtiyacıyla birlikte temel bakım verenlerden ayrışma sürecinin ön planda olduğu ergenlik döneminde saldırganlık ve şiddet davranışlarının bu gelişimsel döneme özgü olarak incelenmesi önem kazanmaktadır. Ayrışma ve bireyleşmeyle ilgili süreçler esas olsa da bu dönemde aile hala belirgin bir şekilde güven ve destek kaynağı olmaya devam eder (Allen, 2008; Buist ve ark., 2002). Ergenin ebeveyniyle kurduğu güvenli ve iş birliği temelli bir ilişki ve çatışmaların güvenli bir şekilde çözümlenmesi ergenin sosyal uyumunu da güçlendiren bir etkiye sahiptir (Kobak ve ark., 2017). Güvenli bağlanma saldırgan davranışların azalmasında doğrudan etkili olduğu gibi ebeveyniyle kurduğu güvenli ve destekleyici ilişkinin ergenin yaşamında

olumlu sosyal davranışlar (Malonda ve ark., 2019), öz-denetim ve bakış açısı alma (Li ve ark., 2023), duygu düzenleme stratejileri (Clear ve ark., 2019; Kokkinos ve ark., 2019), benlik saygısı (Gomez ve McLaren, 2007), düşmanca niyet yükleme eğilimi (Simons ve ark., 2001) gibi saldırganlıkla ilişkilendirilebilecek çeşitli değişkenler üzerinde olumlu bir etkisi olduğu da gözlemlenmektedir. Ayrıca ebeveyniyle yakın ve destekleyici bir ilişkisi olan ergenlerin saldırgan davranışlara yönelik tutumları da bu ilişkiden etkilenmektedir. Güvenli bir ebeveyn-çocuk ilişkisi bulunan ergenlerin toplumsal yaşamlarında karşılaştıkları şiddet içeren olay ve durumlara karşı daha olumsuz bir tavır sergiledikleri, saldırgan davranışları daha az kabul edilebilir buldukları ve dolayısıyla da daha nadiren saldırgan eylemlerin içinde yer aldıkları bilinmektedir (Houston ve Grych, 2016).

Güvenli bağlanmanın koruyucu etkilerini gösteren bulguların yanı sıra duygusal sıcaklıktan mahrum kalma, ailesi tarafından reddedilmiş hissetme ya da aşırı korumacı bir şekilde yetiştirilmenin ergenlerde saldırgan davranışlar ve suça yatkınlıkla ilişkilendirildiğine dair bulgular mevcuttur. (Buschgens ve ark., 2010; Khaleque, 2013; Malonda ve ark., 2019). Saldırganlığı ergenlik ve beliren yetişkinlik dönemlerinde inceleyen bir çalışmada bu etkilerin çocukluk dönemiyle sınırlı olmadığına ve ebeveyninden ret algılayan gençlerin tüm yaşamı boyunca bunun olumsuz etkilerine açık hale gelebileceğine işaret etmektedir (Casselman ve McKenzie, 2015). Bu durum daha güvensiz bir bağlanma örüntüsüne ve bozulmuş bir duygu düzenleme sistemine sahip olmalarına yol açarak saldırganlığı ergenler için geçerli bir dışa vurum aracı haline getirebilmektedir (Casselman ve McKenzie, 2015). Ergenlik döneminde saldırganlığın dışsallaştırma ya da suç işleme davranışları bağlamında incelendiği boylamsal çalışmalar, erken dönem bağlanma örüntüsü ile ergenlik döneminde görülen şiddet davranışları arasındaki ilişkiyi güçlü bir şekilde ortaya koymaktadır (Fearon ve ark., 2010; Hoeve ve ark., 2007). Bunlara ek olarak, yapılan çalışmalarda bağlanma güvensizliği/düzensizliğinin karşıt olma karşı gelme bozukluğu ve davranım bozukluğu belirtileri (Theule ve ark., 2016) ve ergenlerin yöneldiği flört şiddetiyle (Grych ve Kinsfogel, 2010) de oldukça ilişkili olduğunu gösterilmiştir.

Buist ve arkadaşları (2004) normalden sapan davranışlara yönelmede ergenin ebeveynleriyle ilişkisinde yaşadığı yabancılaşma, iletişim eksikliği ve güvensizlik hissini potansiyel etkilerini öne sürmektedir. Ayrıca sağlıklı bir rehberlikten yoksun kalmış olmasının ve içinde bulunduğu karmaşık ilişkiden özerkleşme ihtiyacının (Kobak ve ark., 2017) da tipik olmayan davranışlara yönelmede etkili olduğu gösterilmiştir. Ergenliğin temel meselelerden birinin güvenli bir ilişkisellik içinde dengeli bir özerklik yaratmak olduğu (Allen ve ark., 2002a) göz önünde bulundurulduğunda bu bulgular ergen-ebeveyn bağlanması açısından oldukça dikkat çekicidir.

Gelişimsel evreler incelendiğinde, ergenliğin somut ve fiziksel gerçeklikten simgesel dünyaya doğru gerçekleşen bir dönüşüm süreci olduğu göze çarpar. Ergenin güvenli üsleri artık fiziksel niteliğinin ötesinde düşünsel ve duygusal anlamlar da barındırır (Allen ve Hauser, 1996). Annenin ergenlik dönemindeki çocuğunun özerklikle ilişkili isteklerine yönelik sergilediği tavır, bağlanma sisteminin işlevselliği açısından özellikle ergenlik dönemine özgü olan önemli bir işarettir. Allen ve Hauser (1996) özerklik ve ilişkiselliği ergenlikte annesi tarafından desteklenmiş ergenlerin yetişkinlikte daha tutarlı ve uyumlu bir zihin durumuna sahip olduklarını ortaya koyarken kısıtlanmış özerklik yetişkinlikte daha güvensiz (iç içe geçmiş ya da mesafeli özellikleri olan) davranışlarla kendini göstermektedir. Bununla birlikte özerklik ve ilişkisellik üzerine çalışan bu araştırmacılar özerklik ihtiyacının evrensel bir nitelik taşıyabileceğine ve bağlama göre farklı anlamlar taşıyabileceğine de işaret eder (Allen ve ark., 2002b; Niolon ve ark., 2015). Örneğin, ergenler ve annelerinin özerklikle ilişkili ihtiyaçları ele alma süreçlerinin ergenin gelecekte romantik ilişkilerinde saldırganlık ve şiddete eğilim göstermesi üzerindeki etkilerini inceleyen bir çalışmada ekonomik olarak daha dezavantajlı bölgelerde yaşayan ergenlerin özerkliğinin desteklenmesinin partnere yönelik şiddet eğilimiyle ilişkili olduğu bulunmuştur (Niolon ve ark., 2015). Bu bulgular saldırganlıkla ilişkili değişkenleri yorumlarken ergen ve ebeveyn ilişkisinin yer aldığı sosyal ve duygulanımsal bağlamın özelliklerinin (ekonomik koşullar, risk grupları, ebevenylik stilleri vb.) bilhassa dikkate alınması gerekliliğini ve bağlamsal çalışmalara olan ihtiyacı ortaya koymaktadır.

### 1.2.2. Ergenlerin Zihinselleştirme Becerileri ve Saldırganlık

Zihinselleştirme veya alan yazında benzer bir süreci ifade etmek için kullanılan yansıtıcı işleyiş (Fonagy ve ark., 2016) bireyin kendisinde ve diğerlerindeki zihinsel durumların farkındalığına yönelik insana özgü hayal gücünün bir yönünü temsil etmektedir (Fonagy ve Bateman, 2019). Bu bağlamda, zihinselleştirme becerisi, bireyin davranışlarının altında yatan duygu, düşünce, inanç ve arzuları çok yönlü bir şekilde anlamaya ve yorumlamaya yönelik bir çabayı içermektedir. Bireyin çevresinde olup bitenleri anlamaya yönelik bu çaba tek boyutlu değildir. Zihinselleştirme, otomatik ve kontrollü, içsel ve dışsal, kendilik ve diğerleri odaklı, bilişsel ve duygusal süreçleri içeren çok boyutlu bir kavramdır (Fonagy ve Luyten, 2009; Luyten ve ark., 2012). Zihinselleştirme kuramcılarına göre, psikopatolojik semptomlar bu boyutlar arasındaki dengenin bozulmasından kaynaklanmaktadır (Allen ve ark., 2008; Luyten ve Fonagy, 2015). Bu nedenle, bireyin zihinselleştirme becerilerinin değerlendirilmesi, dengenin hangi boyutlarda bozulduğunun sorgulanmasını içerir. Böylelikle bir şemsiye kavram olarak da değerlendirilebilen zihinselleştirme, psikolojik sağlıkla ilgili çeşitli koşulların ve durumların tanılar ve kuramlar ötesinde ele alınmasına olanak sağlar (Luyten ve ark., 2020). Esasen zihinselleştirme boyutları olarak bilinen bu kavramlar arasındaki dengenin zaman zaman bozulması ergenlik döneminin yaygın ve beklendik bir özelliğidir. O halde zaten normatif olarak sosyo-bilişsel ve duygusal zorlukları olan bu dönemde gençlerin hem kendisinin hem de etrafındaki diğer bireylerin zihinsel süreçlerini anlama ve anlamlandırma süreçleri nasıl etkilenir?

Ergenlik döneminde görülmesi beklenen simgesel düşünce sistemine geçiş aniden ve diğer içsel ve dışsal süreçlerden bağımsız olarak gerçekleşmez. Fonagy ve ark.'na (2002) göre bu geçiş çocuğun büyürken yer aldığı bağlanma sistemindeki duygusal gelişim düzeyiyle oldukça bağlantılıdır. Özellikle ergenliğe özgü gelişim hedeflerinden biri olan ebeveynlerden ayrılmaya yönelik baskının çocuğun bağlanma sistemindeki zayıflıkları ortaya çıkarabileceği düşünülmektedir (Fonagy ve ark., 2002). Öyle ki, bu süreç pek çok psikopatolojik belirtinin ergenlik döneminde görünür hale gelmesiyle de ilişkilidir. Duygusal ve düşünsel süreçleri anlamaya yönelik çabaların desteklenmediği ve pekiştirilmediği çevresel koşullarda dışsal tepkilere karşı aşırı hassasiyet ve iletişim süreçlerine düşmanlık ve olumsuz atıf yapma eğilimi ergeni tamamen duygulanım odaklı,

otomatik ve refleksif bir zihinselleştirme sürecine sevk eder. Bu da stresli ve zorlayıcı ilişkiler içindeyken baskın ve düşmancıl olarak algıladığı kişi ya da durumların yarattığı yok olma duygusundan kendini korumak için ergenin saldırgan eylemlere ve şiddete yönelmesine sebep olabilir (Fonagy ve Luyten, 2018). Gençlerde görülen davranım sorunlarını, psikopatolojilerin bütüncül olarak değerlendirilmesine dayalı Araştırma Alanı Ölçütleri (Research Domain Criteria, RDoC) yaklaşımı ile gelişimsel ve evrimsel bakış açıları çerçevesinde inceleyen Fonagy ve Luyten (2018), saldırganlık ve şiddet eğilimi gibi belirtilerin altında yatan birçok farklı değişken olmasına rağmen, bu sorunların temelinde sosyal öğrenme ve zihinsel süreçleri anlama yeteneğindeki kısıtlılıklar ve bozulmaların olduğunu belirtir.

Lind ve ark.'na (2020) göre ergenin kendisinin ve başkalarının zihin durumlarını anlamaya yönelik eğilimi onu daha kontrollü ve uyumlu davranışlara yönelterek dışsallaştırma belirtilerini azaltmaktadır, üstelik bu eğilim bağlanma örüntüsünden bağımsız şekilde dışsallaştırma belirtileri üzerinde etkili olmaktadır. Buna karşın, zihinselleştirme becerilerinde bozulma yaşayan ergenlik dönemindeki gençler ilişkilerini yönetme konusunda zorluk yaşayabilir ve bu durum şiddet, suç eğilimi, dürtüsellik gibi belirtilerle dışa vurulabilir (Cropp ve ark., 2019; Fonagy ve Luyten, 2018). Çocukluk dönemi yaşantıları ile ergenlikte görülen saldırganlık arasındaki ilişkileri inceleyen çalışmalarda çocukluk dönemindeki istismar yaşantılarının düşük zihinselleştirme becerileri aracılığıyla davranım sorunlarını artırdığı tespit edilmiştir (Adler ve ark., 2021; Schwarzer ve ark., 2021; Taubner ve ark., 2016; Taubner ve Curth, 2013). Zihinselleştirmenin özellikle dürtüsellığı ve dolayısıyla da şiddete yönelik davranışları düzenlediğine ve bu beceriden yoksun olmanın davranım sorunlarına sebep olabileceğine ilişkin bulgular da bulunmaktadır (Bateman ve ark., 2013). Kişinin kendiyle ilgili farkındalığının azalması, dikkatsizlik ve dürtüsellikle birleştiğinde, ergenin aile ve okul işlevselliğini bozarak karşı gelme davranışlarını pekiştirebilmektedir (Morosan ve ark., 2020).

Fenomenolojik deneyime odaklanıldığında saldırgan eylemlerinin aslında -doğru ya da uygun bir davranış olup olmadığına bakılmaksızın- bireyin öznel dünyasında bir duygu düzenleme hamlesi olarak işlev gösterdiği dikkat çeker. Davranışların ardında yatan



zihinsel durumların fark edilmemesi, duyguların ve duygu düzenlemenin önemini inkâr etme eğilimine ve sonuç olarak öfke gibi güçlü duygular karşısında şiddet içeren veya içermeyen davranım sorunlarına yol açabileceği üzerinde durulmaktadır (Morosan ve ark., 2020). Davranışsal olarak görünen, yıkıcı bir eylem ve bu eylemin etkilerine dair kayıtsızlıkken aslında kaygı, korku ve çaresizlik duyguları baskın eylemlerin arka planını oluşturur ve saldırgan eylemler, bu duyguların yerine öfkeyi yerleştirerek bir savunma kalkanı oluşturur ve karşılaşılması muhtemel tehditlere karşı kendini koruma işlevi görür (Fonagy ve Luyten, 2018; Hill ve ark., 2007; Luyten ve ark., 2020).

İlişkisel dinamikler ön plana alındığında karşılaşılması muhtemel tehditlerin başında benlik ve öteki arasındaki sınırlar gelir. Bağlanmanın temelini oluşturan psikolojik mekanizma herhangi bir sebepten ötürü zayıfladığında benlik ve öteki arasındaki ayırım da belirsizleşebilir ve böyle bir durumda birey, ilişkilerde uyum sağlamak için kaçınma ve direnç gösterme gibi belirli stratejilere ihtiyaç duyar (Fonagy, 2003a). Fonagy, erken dönemlerdeki bağlanmanın niteliğinin ilişkilerdeki yorumlama kapasitesinin gelişimine katkı sağladığını, bununla birlikte gelişimin sonraki basamaklarında sosyal deneyimin işlenmesinde bu yorumlama kapasitesinin bağlanma niteliğinden daha fazla önem taşıdığını ileri sürmektedir. Yorumlamalardaki çarpıtmalar, özellikle bireyin kendisiyle diğerleri arasındaki ayrışmayı koruyacak zihinsel temsillerin karışmasına ve kişilerarası ilişkilerde benlik duygusunun kaybıyla birlikte bireyin kendisini savunmasız hissetmesine yol açabilir (Fonagy ve Luyten, 2009).

Çocuk, bakım vereniyle kurduğu ilişkide uyumlu bir duygusal aynalama süreci sayesinde güvenilir bir duygu düzenleme sürecinin parçası olmayı deneyimler (Luyten ve ark., 2017). Bu deneyimin sürekliliği sayesinde ve geçmiş yaşantıların bütünsel bir şekilde bellekte yeniden yapılanmasıyla (Huang ve ark., 2020) zaman içinde tutarlı ve güvenli bir benlik duygusu geliştirir (Fonagy ve ark., 2017; Waters ve ark., 2017); ancak bu süreç sağlanmadığında zihinselleştirme kapasitesinin gelişimi engellenir. Çocuğun zihinselleştirme becerisini kazanabilmesi için zihinsel bir varlık olarak tanınması elzemdir. Bu mümkün olmadığında ise epistemik güvensizlik oluşur: Hikâyeyi anlatan kişinin kendisi ve içinde bulunduğu koşullar güven vermiyorsa bu hikâyeye ihtiyacı olan bireyin kendisi ve etrafında olup bitenler hakkında bir anlayış geliştirmesi de zorlaşır

(Jessurun, 2021) ve iletişimdeki epistemik güvensizlik saldırgan davranışın engellenme olasılığını azaltır (Talia ve ark., 2021).

Bu çerçeveden bakıldığında çocuğun ve ergenin mikrosisteminde kendisine en yakın olan kişilerin -çoğunlukla ebeveynlerinin- kendi geçmiş yaşantılarına ve çocuklarına ilişkin algıları da çocuğun zihinselleştirme becerileri ve saldırgan davranışları üzerinde etkilidir. Bir sonraki bölümde zihinselleştirme kavramı ebeveynlerin deneyimleri üzerinden ele alınacaktır.

### **1.2.3. Ebeveyn Bağlanması ve Zihinselleştirme Becerileri**

Her ne kadar ergenlikteki biyolojik, bilişsel ve duygusal değişimlerle birlikte zihinsel durumları anlama ve aktarma konusunda gelişme görülse de bunlar ergenlerin bağlanma sistemleri için kaçınılmaz olarak belirgin bir yük oluşturabilir (Fonagy ve ark., 2002). Fonagy ve arkadaşlarına göre bu yükün uzun vadede aşılmaz güçlükler oluşturup oluşturmayacağı ise ergenin ruhsal yapısının yanı sıra bu fırtınalı gelişimsel dönemde ergenin kırılğan yapısını ve zayıflayan zihinselleştirme becerilerini destekleyecek kapsayıcı bir sistemin varlığına bağlıdır. Dolayısıyla çocuğun büyümesine eşlik eden bakım verenlerin, özellikle ebeveynlerin zihinselleştirme kapasiteleri de alan yazında oldukça çalışılan bir konudur.

Annenin ya da diğer bakım verenlerin çocuğa ait duygu, istek ve arzuların farkında olması ve çocuğun bu zihinsel süreçlerle güdülenen bir varlık olduğunu dikkate alması ebeveyn zihinselleştirmesi olarak tanımlanmaktadır (Luyten ve ark., 2017). Çocuk, kendine ait bir temsiller dünyası inşa ederken anne hem çocuğun simgesel dünyasına girerek hem de gerçeklik ayrımını muhafaza ederek çocuğun içsel deneyimlerini keşfetmesine olanak tanır (Slade, 2005). Bu süreçte çocuğun kendi öznel deneyimini diğerlerinininkinden ayırtabilmesi ve zihinselleştirme becerilerinin gelişimi, içinde bulunduğu gelişimsel döneme ve ebeveyniyle etkileşiminin doğasına göre değişkenlik gösterebilir (Fonagy ve Target, 1996). Bu etkileşimi zihinselleştirme kavramı çerçevesinde inceleyen araştırmalarda iki farklı kavramsallaştırma izlendiği görülmektedir: (1) Ebeveynin zihinselleştirme becerilerinin kendi anne-babasıyla ilişkilerini içeren çocukluk dönemi

anlatılarına dayalı ve genel olarak değerlendirmesi (2) Ebeveynin zihinselleştirme becerilerinin ebeveyn-çocuk ilişkisi bağlamında, çocuğun zihinsel süreçlerinin ne ölçüde farkında olduğuna ilişkin bir değerlendirme. Kavramsallaştırmadaki farklılığa rağmen genel olarak bulgular ebeveynlerdeki zayıf zihinselleştirme becerilerinin çocuklardaki psikopatoloji belirtilerini (Benbassat ve Priel, 2012), bağlanma örüntüsünü ve zihinselleştirme kapasitesini (Rosso ve ark., 2015) yordadığı görülmektedir.

Zihinselleştirme becerilerinin ebeveynin kendi çocukluk deneyimleri ve bağlanma süreçleriyle biçimlendiğini unutmamak gerekir. Bu becerilerin de dahil olabileceği bakım verme davranış sistemi ebeveynin bağlanma sisteminin dönüşüme uğramış halidir (George ve Solomon, 1996). Annenin çocuğunu nasıl algıladığı, çocuğunun davranışlarına hangi anlamları yüklediği, kendi kişisel deneyimlerine ve bağlanma örüntülerine dayanır. Örneğin; annenin kendi ebeveynleriyle olan ilişkisinde daha az özerk hissetmesi büyümekte olan çocuğunun artan bağımsızlık ihtiyacını kavrayamamasına yol açabilir ve gelişimsel sürecin doğal bir ihtiyacı krize dönüşebilir (Dejko-Wańczyk ve ark., 2020). Eğer bağlanma sisteminde onarılmamış bir düzensizlik ve tutarsızlık bulunuyorsa, bu bakım verme davranışlarında da düzensizliğe yol açarak ebeveynin kendisini ana-babalık rolü açısından daha başarısız, çaresiz ve kontrolsüz algılamasına neden olabilir (George ve Solomon, 1996).

Ebeveyn zihinselleştirme becerilerine ilişkin çalışmaların büyük bir kısmı erken dönemdeki çocuklar ile annelerini kapsamakla birlikte bu becerinin gelişiminin önemi çocukluk dönemiyle sınırlı değildir. Ebeveynlerin iyi düzeyde zihinselleştirme becerilerine sahip olması, ergenlik dönemindeki çocuklarının benzer biçimde daha gelişmiş zihinselleştirme (Rosso ve ark., 2015) ve sosyal yetkinlik becerilerine sahip olma olasılığı (Benbassat ve Priel, 2012) ile ilişkilendirilmiştir. Zayıf zihinselleştirme becerileri ise çocukların daha şiddetli düzeyde saldırgan ve kural tanımaz davranışlar göstermesiyle bağlantılıdır (Dejko-Wańczyk ve ark., 2020; Ensink ve ark., 2017). Ebeveynlerin çocuklarının ergenlik dönemindeki bu becerisinin, erken yetişkinlik yıllarında çocuklarının daha anlamlı ve besleyici ilişkiler kurmaları üzerinde benzer olumlu etkiyi sürdürme potansiyeline sahiptir (Benbassat ve Shulman, 2016). Zayde ve arkadaşları (2023) tarafından klinik örnekleme yürütülen bir çalışmaya göre

zihinselleştirme odaklı bir müdahale programına katılan annelerin yansıtıcı düşünme becerileri gelişme göstermiş, ergenlerin anneleriyle daha güvenli bir bağlanma örüntüsü oluşturmaya başladığı ve ergenlerin duygusal ve davranışsal belirtilerinde azalma saptanmıştır. Bu bağlamda zihinselleştirme becerilerini geliştirmeye yönelik müdahalelerle ebeveynin ergenlik dönemindeki çocuğunun ihtiyaçlarına duyarlı ve destekleyici bir yaklaşım benimsemesi ergenin zihinsel temsillerini değiştirmesine katkıda bulunabilmektedir (Zayde ve ark., 2023).

Alan yazında ebeveyn zihinselleştirmesinin ergen üzerindeki sonuçlarının yanı sıra ebeveynin kendisi için de birtakım etkilerden söz edilmektedir. Ayrıca çocuğunun bakış açısını ve duygularını anlama konusunda yaşanan zorluk ya da çocuğunun zihin durumlarına düşmanca atıflarda bulunmak yalnızca ergene dair değişkenleri değil, anne-babanın ebeveynliğe ilişkin doyum ve stres düzeyini olumsuz yönde etkileyebilmektedir (Nijssens ve ark., 2018; Rostad ve Whitaker, 2016). Zihinselleştirme kavramının ilişkiye ve karşılıklılığa dayalı olduğu düşünüldüğünde özellikle yüksek risk grupları için (Slade ve ark., 2005) bu kısır döngü hem ergen hem de ebeveyn için ergenliği daha hassas dönem haline getirmektedir. Ek olarak, annenin kendi erken dönem yaşantılarına ve çocuğuna yönelik zihinselleştirme becerisinin hem bağlanmanın hem de zihinselleştirmenin nesiller arası aktarımında önemli rol oynadığı düşünülmektedir. Slade ve arkadaşlarına (2005) göre annenin bağlanma güvenliği tek başına çocuğunkini açıklamamaktadır. Bu ilişkide annenin zihinselleştirme becerileri hem aracı hem de düzenleyici değişken olarak çocuğa dair sonuçlara etki eder. Örneğin, çocuğuyla etkileşiminde özerk bir ilişki benimseyen annelerin çocuklarının yıllar sonra -bir güvenli bağlanma göstergesi olarak- daha dengeli, tutarlı ve bütünlüklü anılar ortaya koyduğu gözlemlenmiştir (Allen ve Hauser, 1996). Benzer biçimde, kendi çocukluk yaşantılarını bütünlüklü bir şekilde aktaran anneler, kendilerinin ve çocuklarının bağlanmayla ilişkili ihtiyaçlarına karşı daha duyarlı davranarak ve çocuklarının davranışları hakkında derin bir içgörü geliştirerek çocuklarının bağlanma örgütlenmesinde (Berthelot ve ark., 2015; Ensink ve ark., 2016; Slade ve ark., 2005) ve zihinselleştirme becerilerinde (Rosso ve Airaldi, 2016) olumlu yönde etkili olabilmektedir.

Son yıllarda ebeveyn-çocuk ilişkisindeki etkileşimin tek yönlü olmadığı, aksine ebeveynin çocuk üzerinde etkisi olduğu kadar çocuğun da ebeveynin zihinsel süreçlerinde etkili olduğuna ilişkin görüşlere sıklıkla rastlanmaktadır. İkili ilişkideki bağlanma davranışlarında hem çocuk hem de bakım verenin etkisi bulunur (Kobak ve ark., 2017). Çocuklardaki dışsallaştırma davranışlarına odaklanılacak olursa, bu davranışlar ebeveynleri daha cezalandırıcı (Roche ve ark., 2011), psikolojik kontrol düzeyi daha yüksek (Steeger ve Gondoli, 2013) ve daha az destekleyici (Dekovic ve ark., 2003) bir ebeveynlik yaklaşımına yöneltmektedir. Çocukların çocukluk dönemindeki saldırgan davranışlarının ilerleyen yıllarda ebeveynlerini nasıl etkilediğini inceleyen bir çalışmada ebeveynlerin özerklik, yetkinlik, ilişkili olma gibi psikolojik gereksinimlerinin çocukluk dönemi saldırganlık davranışlarından olumsuz etkilendiğine yönelik bulgular da mevcuttur (de Haan ve ark., 2013). Süreğen biçimde saldırgan davranışlarla karşılaştığında ebeveynin, kendi ebeveynlik becerilerine inancı zedelenmekte, çocuklarıyla sıcak bir ilişki kurma eğilimi azalmaktadır. Bu gençlerin zihinsel süreçlerine dair içgörü geliştirmek zihinselleştirme becerisi zayıf ebeveynler için özellikle zor ve tüketici bir deneyime dönüşebilmektedir. Dolayısıyla ebeveyn ve -doğal olarak- çocuk birbirlerini anlama bakımından kendilerini sonsuz bir döngünün ve her seferinde birbirlerinden git gide uzaklaştıkları ve sorunların artarak devam ettiği ilişki bir dinamiğin içinde bulabilir (Stormshak ve ark., 2000).

Yukarıda özetlenen bulgularda da anlaşılacağı üzere ergenlik gibi yoğun fiziksel ve duygusal değişimlerin meydana geldiği bir dönemde ebeveynin ergenin zihinsel süreçlerini anlaması önemlidir. Bu, sadece ergen çocuğuna bu dönemde uygun bir destek sunarak onun gelişimine katkı sağlamakla kalmaz, aynı zamanda ebeveynin kendi psikolojik bütünlüğünü koruyabilmesi açısından da önem taşır.

### **1.3. MEVCUT ÇALIŞMA: ARAŞTIRMANIN ÖNEMİ, ARAŞTIRMA SORULARI VE HİPOTEZLER**

Ergenlik dönemi erişkinlikte görülebilecek psikopatolojilerin gelişimi için oldukça bir hassas bir dönemdir. Ergenlik öncesi ve ergenlik döneminde gözlemlenen saldırganlıkla ilişkili davranışsal sorunlara uygun müdahaleler yapılmadığında, aynı davranışın birkaç yıl sonra tekrarlama riski artabilir, sonraki yıllarda yeme bozukluğu, madde kötüye

kullanımı gibi çeşitli psikolojik sorunlar oluşturabilir (Herrenkohl ve ark., 2009). Aynı zamanda gelişimin sonraki evrelerinde bu belirtiler bozulmuş bir benlik-öteki ilişkiselliğine yola açarak kişilik bozuklukları için uygun bir zemin oluşturabilir (Sharp ve Wall, 2018). Kişilik patolojisini gelişimsel süreçler açısından inceleyen araştırmalarda kişilik patolojisiyle ilişkili belirtilerin zamanla azaldığı ancak bu belirtilerin çocukluk ve ergenlikte şiddetli seyrettiği kişilerde yetişkinlikte de benzer sorunların devam ettiği tespit edilmiştir (Cohen ve ark., 2005). Özellikle saldırgan eğilimlerle ilişkili bulunan uyumsuzluk ve duygulanımda tutarsızlık gibi özellikleri çocukluktan itibaren yüksek düzeyde deneyimleyen kişilerde yetişkinlik döneminde kişilik bozukluklarına yatkınlık artmaktadır (de Clercq ve ark., 2009). Benlik-öteki ilişkiselliği düşünüldüğünde, bağlanma ve zihinselleştirme kavramlarının saldırganlık ve şiddet eğilimi ile ilgili olarak akla gelen ilk değişkenler arasında yer alması muhtemeldir. Bağlanma sisteminde olgunlaşan zihinselleştirme becerileri anısal (epizodik) ve anlamsal (semantik) bellek arasında tutarlı ve bütünlüklü bir köprü oluşturarak koruyucu bir işlev üstlenir ve ergenin yaşamındaki olumsuz deneyimleri yeniden gözden geçirmesine ve bağlanma güvenliğinin desteklenmesine olanak verir (Borelli ve ark., 2015) ve özellikle yüksek stres koşullarında yeni durumlara uyum sağlama ve duygu düzenleme güçlükleri karşısında zihinselleştirme becerilerinin koruyucu bir etkisi bulunur (Locati ve ark., 2023b). Bu çerçevede saldırganlığın ergenlik dönemi özelinde incelenmesi önemlidir.

Yansıtıcı benliğin gelişiminde bir ötekinin varlığı şarttır; birey ancak onunla etkileşime girerek ve onun aynalama becerilerini kullanarak sosyal bir varlık olabilir. Saldırganlık eğilimi olan bireyler özelinde bir değerlendirme yapılacak olursa, bu kişilerin ‘öteki’yi davranışlarının ardında belirli zihinsel süreçleri olan ayrı bir psikolojik varlık olarak algılamasının önüne geçen bağlanma deneyimleri yaşadığı ileri sürülmektedir (Fonagy, 2003b). Bu da araştırmacıları muhtemelen doğumundan itibaren bireyin mikrosistemindeki en yakın kişiler olan ebeveynleriyle ilgili değişkenleri incelemeye yöneltmiştir. Yapılan çalışmalarda ebeveyn zihinselleştirmesinin çocukların zihinsel sağlığını (Zayde ve ark., 2023) ve gelecekte sağlıklı ilişkiler kurma kapasitelerini etkileyebileceği (Benbassat ve Shulman, 2016) ortaya konmuştur. Ayrıca bağlanmanın nesiller arası aktarımını ebeveynin zihinselleştirme kapasitesiyle açıklayan bulgular da bulunmaktadır (Bernier ve Dozier, 2003; Rosso ve Airaldi, 2016; Slade ve ark., 2005;

Sümer ve ark., 2024; Zeegers ve ark., 2017). Bununla birlikte ebeveyn zihinselleştirmesini ergenler ve ergenlik dönemine özgü gelişimsel hedefler bağlamında inceleyen çalışmalar kısıtlıdır. Bu araştırmayla ergenler ve annelerinin zihinselleştirme becerileriyle ilişkili alan yazına katkıda bulunulması hedeflenmektedir. Her ne kadar her iki ebeveyn de çocuğun yaşamında önemli bağlanma figürleri olsa da güven ve destek ihtiyaçları söz konusu olduğunda ergenlerin daha sıklıkla annelerine yöneldikleri (Markiewicz ve ark., 2006) ve annelerin ise ergen çocuklarının duygusal gelişim süreçlerine daha fazla dahil oldukları (Klimes-Dougan ve ark., 2007) gözlemlenmiştir. Bu bulgular doğrultusunda çalışmaya ergenlerle birlikte anneleri davet edilmiştir.

Çok boyutlu bir kavram olarak ele alınan zihinselleştirme kapasitesini değerlendirmek üzere alan yazında ideal ölçüm aracı kullanılan araçlar genellikle otobiyografik anlatılara dayalı Yetişkin Bağlanma Görüşmesi (George ve ark., 1985) ya da Ebeveyn Gelişim Görüşmesi (Slade ve ark., 2004) gibi mülakatlar ve bu anlatıların ilgili amaç doğrultusunda kodlandığı bir kodlama sistemi olan Yansıtıcı İşleyiş Skalası'dır (Fonagy ve ark., 1998). Araştırmacılara zihinselleştirmenin farklı boyutlarını derinlikli bir şekilde değerlendirme olanağı tanısa da bu araçların uygulanması hem zaman almakta hem de uygulama yapmak için uzmanlık gerekmektedir. Bu gerekçeyle zaman içinde geniş katılımlı nicel çalışmalarda zihinselleştirme değerlendirmesi yapmak üzere çeşitli öz-bildirim araçları geliştirilmiştir (örn.; Dimitrijević ve ark., 2018; Fonagy ve ark., 2016; Hausberg ve ark., 2012). Bu tez çalışmasında kendilik ve diğerlerine yönelik zihinselleştirme kapasitesini değerlendiren ve ülkemizdeki uyarlama çalışması Törenli Kaya ve arkadaşları (2023) tarafından yetişkinlerle yürütülmüş olan Zihinselleştirme Ölçeği'nin (ZÖ; Dimitrijević ve ark., 2018) psikometrik yapısı ergenlerde incelenecektir. Dolayısıyla, bu araştırmanın bir başka önemi, ülkemizdeki gençlerin zihinselleştirme becerilerinin değerlendirilmesine ilişkin görgül kanıtlara katkıda bulunmasıdır.

Ülkemizde ergenlerde saldırganlık (örn; Kaplan ve Aksel, 2013; Tekinsav Sütçü ve ark., 2010) ve zihinselleştirme becerilerini (örn; Kaynar, 2021) ayrı olarak ele alan çalışmalar olsa da bu konuda ebeveynlerin zihinselleştirme becerilerini de içeren ve nesiller arası aktarımı değerlendiren bir araştırmaya rastlanmamıştır. Tüm bu bulgular ışığında ergenlik

dönemi için zihinselleştirme becerisinin kişilik ve psikolojik sağlık üzerindeki etkilerine ilişkin ülkemizde daha fazla çalışmaya ihtiyaç olduğu düşünülmektedir.

Mevcut tez çalışmasıyla elde edilecek bulguların aşağıdaki hedefler çerçevesinde hem uluslararası hem de ülkemizdeki alan yazına katkıda bulunması beklenmektedir. Mevcut tez çalışması birbirini izler nitelikteki üç ayrı alt çalışmadan oluşmaktadır. İlk çalışma çerçevesinde ZÖ'nün ergen yaş grubuna uyarlanması ve ilgili yaş grubu için psikometrik özelliklerinin değerlendirilmesi hedeflenmiştir. İkinci çalışmada annenin bağlanmada kaçınma ve kaygı düzeylerinin ergenlerin saldırgan davranışlarıyla ilişkisi ve bu ilişkide annenin ve ergenin zihinselleştirme becerilerinin rolünün incelenmesi hedeflenmiştir. Son çalışma ise saldırgan davranışları olan ve öfke kontrol güçlüğü yaşayan ergenlerin ve annelerinin öznel deneyimlerinin nitel yöntemle derinlemesine incelenmesi hedeflenmiştir. Böylece, ergenlerin kendilik ve ebeveynleri özelinde öteki algıları ile annelerinin çalışmaya katılan çocukları özelindeki ebeveynlik deneyimlerinin ele alınması amaçlanmıştır.

#### 1) Çalışma I'in Hipotezleri (Uyarlama Çalışması)

- a. Ergenlere uyarlanan ZÖ'nün faktör yapısı ölçeğin orijinal faktör yapısıyla uyumludur.
- b. Ergenlerin zihinleştirme becerileri (ZÖ puanları) arttıkça saldırganlık eğilimleri azalmaktadır.
- c. Kız ergenlerin zihinleştirme becerileri (ZÖ puanları) erkek ergenlerinkinden anlamlı düzeyde daha yüksektir.

#### 2) Çalışma II'nin Hipotezleri (Nicel Çalışma)

- a. Annenin bağlanmada kaygı ve kaçınma düzeyi ergenin saldırgan davranışlarını pozitif yönde yordamaktadır.
- b. Annenin bağlanmada kaygı ve kaçınma düzeyi annenin ve ergenin zihinselleştirme becerilerini negatif yönde yordamaktadır.
- c. Annenin zihinselleştirme kapasitesi, ergenin zihinselleştirme kapasitesini pozitif yönde ve ergenin saldırgan davranışlarını negatif yönde yordamaktadır.



- d. Ergenin zihinselleştirme kapasitesi, ergenin saldırgan davranışlarını negatif yönde yordamaktadır.
- e. Annenin zihinselleştirme kapasitesi, bağlanmada kaygı ve kaçınma düzeyi ile ergenin saldırgan davranışları arasındaki ilişkide aracı değişken olarak rol oynamaktadır.
- f. Ergenin zihinselleştirme kapasitesi, annenin bağlanmada kaygı ve kaçınma düzeyi ve ergenin saldırgan davranışları arasındaki ilişkide aracı değişken olarak rol oynamaktadır.
- g. Annenin bağlanmada kaygı ve kaçınma düzeyi ile ergenin saldırgan davranışları arasındaki ilişkiye annenin zihinselleştirme kapasitesi ile ergenin zihinselleştirme kapasitesi sıralı olarak aracılık etmektedir (bkz. Şekil 2).

**Şekil 2.** Çalışma II’de test edilecek araştırma modeli

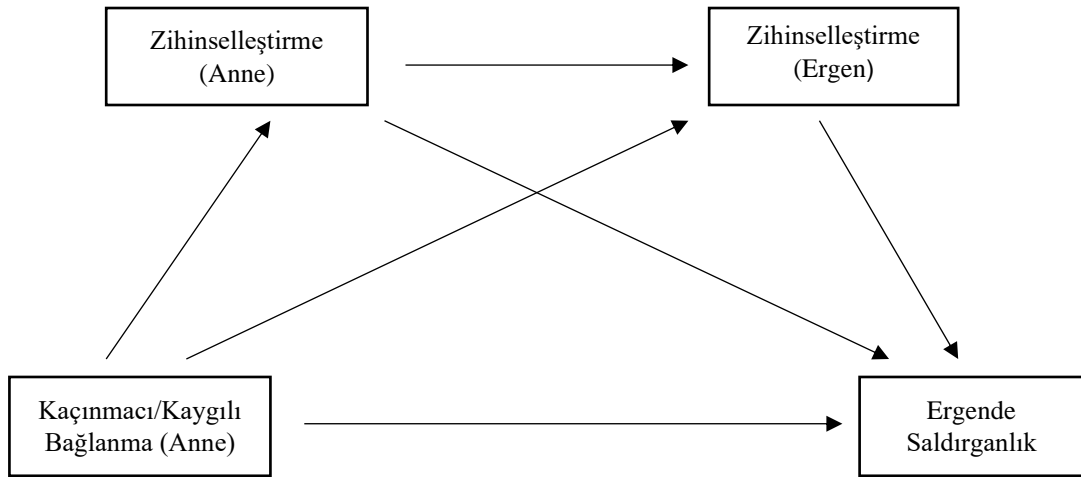

### 3) Çalışma III’ün Araştırma Soruları (Nitel Çalışma)

Çalışma III’te ise ergen ve anne katılımcıların öznel deneyimleri nitel yöntemlerle incelenecek olup bu yöntemlerin doğası gereği belirgin bir hipotez kurulmamıştır. Bu çalışmanın araştırma soruları şekildedir:

- a. Saldırganlık eğilimi olan ergenlerin kendilik ve diğerlerine ilişkin zihin durumlarına nesiller arası aktarım ve bireysel deneyim düzeyinde katkıda bulunan unsurlar nelerdir?
- Ergenlerin saldırgan davranışlarını açıklayan unsurlar nelerdir?
  - Ergenler büyüdüğü aile ortamını nasıl algılamaktadır?
  - Ergenlerin kendilik algıları nasıldır?
  - Ergenler ebeveynlerini zihinsel durumlar (bilişler, duygular, arzular vb.) açısından nasıl tanımlamaktadır?
- b. Annelerin, ergenlerin saldırgan davranışları ve kendi köken aileleriyle ilişkili deneyimleri nelerdir?
- Anneler kendilerinin büyüdüğü aile ortamını nasıl algılamaktadır?
  - Anneler ergen çocuklarını zihinsel durumlar (bilişler, duygular, arzular vb.) açısından nasıl tanımlamaktadır?
  - Çocuklarındaki öfke kontrol gücü ve saldırgan davranışlar annelerin kendilik algısını ve ebeveynlik algısını nasıl etkilemektedir?

## 2. BÖLÜM

### ÇALIŞMA I: ÖLÇEK UYARLAMA ÇALIŞMASI

Bu araştırmanın ilk aşamasında uyarlama çalışması ülkemizde daha önce yetişkinlerle yapılmış olan Zihinselleştirme Ölçeği'nin (ZÖ) ergenler için geçerlilik ve güvenilirlik analizleri yürütülmüştür. Bu bölümde çalışmanın yöntem bilgileri ile doğrulayıcı faktör analizi (DFA), güvenilirlik ve korelasyon analizlerine ilişkin bulgular yer alacaktır.

#### 2.1. YÖNTEM

##### 2.1.1. Örneklem

Çalışmaya Ankara'nın Altındağ, Çankaya, Etimesgut, Keçiören, Mamak ve Yenimahalle ilçelerinde bulunan Anadolu Liseleri ve Mesleki ve Teknik Anadolu Liselerinde okuyan 14-18 yaşları (*Ort.* = 15.96, *SS* = 1.19) arasındaki 1399 öğrenci katılmıştır. Katılımcıların %43.9'unu kızlar (*N* = 614) oluştururken %54.9'u erkek (*N* = 764) öğrencilerdir. Yirmi bir öğrenci (%1.5) ise cinsiyet bildiriminde bulunmamıştır. Çalışmada Anadolu Liselerinde okuyan 730 (%52.20), Mesleki ve Teknik Anadolu Liselerinde okuyan 669 (%47.8) öğrenci yer almıştır. Öğrencilerin %29.1'i (*N* = 407) 9. sınıf, %35.3'ü (*N* = 494) 10. sınıf, %25.4'ü (*N* = 355) 11. sınıf ve %9.9'u (*N* = 138) 12. sınıfta eğitimlerine devam etmektedir. Lise son sınıf öğrencilerinin araştırmaya katılımında gözlenen görece düşük oranlar, üniversite sınavına hazırlık süreciyle ilişkili sebeplerden dolayı araştırmanın 12. sınıf düzeyinde uygulanmasının bazı okullarda okul yöneticileri/öğretmenler tarafından kısıtlanmasından, öğrencilerin okulda bulunmamasından ya da katılmayı tercih etmemesinden kaynaklanmaktadır. Örneklem demografik yapısına ilişkin diğer bilgiler Tablo 1'te sunulmuştur.

**Tablo 1.** Ölçek Uyarlama Çalışmasında Yer Alan Örneklemeye (N = 1399) İlişkin Demografik Bilgiler

	Değişkenler	Sıklık	Yüzde
Cinsiyet	Kız	614	43.9
	Erkek	764	54.9
Yaş	14	141	10.1
	15	430	30.7
	16	346	24.7
	17	315	22.5
	18	167	11.9
Okulun bulunduğu ilçe	Altındağ	222	15.9
	Çankaya	204	14.6
	Etimesgut	230	16.4
	Keçiören	240	17.2
	Mamak	228	16.3
	Yenimahalle	275	19.7
Annenin eğitim düzeyi	Okuma-yazma bilmiyor	28	2
	Okur-yazar	27	1.9
	İlkokul	430	30.7
	Ortaokul	322	23
	Lise	422	30.2
	Ön lisans/Lisans	144	10.2
	Lisansüstü	10	.7
Babanın eğitim düzeyi	Okuma-yazma bilmiyor	5	.4
	Okur-yazar	17	1.2
	İlkokul	295	21.1
	Ortaokul	319	22.8
	Lise	512	36.6
	Ön lisans/Lisans	198	14.2
	Lisansüstü	15	1.1
Kardeş sayısı	0	77	5.5
	1	613	43.8
	2	474	33.9
	3	155	11.1
	4 ve üstü	70	5.1
Disiplin cezası	Var	145	10.4
	Yok	1247	89.1

## 2.1.2 Ölçüm Araçları

### 2.1.2.1. Demografik Bilgi Formu

Katılımcılarla ilişkili demografik bilgileri edinmek üzere bu araştırma özelinde bir form hazırlanmıştır. Formda yaş, cinsiyet, okuduğu okul ve sınıf düzeyi, ikamet ettiği ilçe, annenin ve babanın eğitim durumları, kardeş sayısı, okul yaşamı boyunca disiplin cezası alıp almadığına ilişkin sorular bulunmaktadır (bkz. Ek 4).

### 2.1.2.2. Zihinselleştirme Ölçeği

Katılımcıların zihinselleştirme becerilerinin değerlendirilmesi için Dimitrijević ve arkadaşları (2018) tarafından geliştirilmiş olan ZÖ kullanılmıştır (bkz. Ek 6). Geliştirme sürecinde 21-61 yaş aralığındaki ( $Ort = 40.4$ ) yetişkinlerin yer aldığı orijinal ölçek 5'li Likert tipi ölçekte değerlendirilen 28 maddeden oluşmaktadır. ZÖ'nün *Kendilik* temelli zihinselleştirme, *Ötekiler* temelli zihinselleştirme ile zihinselleştirmeye yönelik *Güdülenme* olmak üzere üç alt ölçeği bulunmaktadır. Alt ölçeklerin Cronbach alfa iç tutarlılık katsayıları sırasıyla .77, .77 ve .76'dır. Tüm ölçek için ise iç tutarlılık katsayısı .84 olarak bulunmuştur.

ZÖ'nün ülkemizdeki uyarlama çalışmaları Törenli Kaya ve arkadaşları (2023) tarafından yakın bir zamanda tamamlanmıştır. 18-65 yaş aralığındaki ( $Ort = 35.22$ ) erişkin bireylerle yürütülen çalışmada yürütülen doğrulayıcı faktör analizi sonucunda düşük faktör yükü olan üç madde ölçek dışında bırakılmış ve 25 maddelik bir ölçek elde edilmiştir. Araştırmacılar orijinal ölçekle tutarlı bir şekilde *Kendilik*, *Ötekiler* ve *Güdülenme* olmak üzere üç alt ölçek tespit etmiştir. Uyarlama çalışmasında bu alt ölçekler için hesaplanan Cronbach alfa iç tutarlılık değerleri sırasıyla .78, .80 ve .79 olarak bulunmuştur. Tüm ölçek için ise bulunan değer .84'tür. *Güdülenme* alt ölçeğinin iki maddesi ve *Kendilik* alt ölçeğinin tüm maddeleri ters olarak kodlanmakta ve yüksek puanlar daha gelişmiş bir zihinselleştirme becerisini ifade etmektedir. Mevcut çalışma kapsamında, ölçeğin 14-18 yaş aralığındaki ergenler için adapte edilmesi hedeflenmiş olup, Törenli Kaya ve arkadaşları (2023) tarafından rapor edilen 25 maddelik form kullanılmıştır.

### 2.1.2.3. Buss-Perry Saldırganlık Ölçeği

Buss-Perry Saldırganlık Ölçeği (BPSÖ), Buss ve Perry (1992) tarafından geliştirilen 29 maddelik bir öz-bildirim aracıdır (bkz. Ek 7). Fiziksel saldırganlık, sözel saldırganlık, düşmanlık ve öfke olmak üzere dört boyutu bulunmakta olup maddeler 5'li Likert tipi ölçek üzerinde puanlanmaktadır. Orijinal çalışmada iç tutarlılık katsayıları tüm ölçek için .89, Fiziksel Saldırganlık için .85, Düşmanlık için .77, Öfke için .83 ve Sözel Saldırganlık için .72 olarak hesaplanmıştır.

Ülkemizde Demirtaş Madran (2013) tarafından 17-20 yaş aralığındaki üniversite öğrencileriyle yapılan uyarılama çalışmasında, ölçeğin iç tutarlılık katsayıları Fiziksel Saldırganlık için .78, Düşmanlık için .70, Öfke için .76, Sözel Saldırganlık için .48 ve toplam puan için .85 olarak bulunmuştur. Buna ek olarak, BPSÖ'nün psikometrik özellikleri 14-20 yaş aralığındaki ergenler için Önen (2009) tarafından incelenmiştir. Bu araştırmada, Cronbach alfa değerleri, Fiziksel Saldırganlık için .69, Düşmanlık için .62, Öfke için .68, Sözel Saldırganlık için .13 ve ölçeğin toplamı için .81 olarak hesaplanmıştır.

Mevcut araştırmada, BPSÖ'nün fiziksel saldırganlık alt ölçeğinde yer alan beş madde, İl Milli Eğitim Müdürlüğü'nün geri bildirimlerine dayanarak, saldırganlığı teşvik etmeyecek şekilde değiştirilmiştir. Örneğin, "Gerekirse hakkımı korumak için şiddete başvurabilirim" maddesi yerine, "Hakkımı korumak için gerekli olsa bile şiddete başvurmam" ifadesi kullanılmıştır. Ters madde olarak belirlenen ölçek maddeleri, iki klinik psikolog tarafından yeniden ters madde olarak düzenlenmiştir. Uzmanlar tarafından düzenlenen ve orijinal maddeye en yakın olan cümlelerin olumlu versiyonları çalışmada kullanılmak üzere ölçeğe eklenmiştir. Orijinalinde Fiziksel Saldırganlık ve Öfke boyutlarında olmak üzere iki maddenin ters kodlandığı BPSÖ'de mevcut çalışma kapsamında yapılan bu değişiklikler sonrasında Fiziksel Saldırganlık boyutunda yer alan ek beş madde için ters kodlama yapılmıştır. Ölçek puanlarının artması saldırganlık düzeyindeki artışa işaret etmektedir.

Bu çalışmada BPSÖ'ye ilişkin Cronbach alfa iç tutarlılık katsayıları Fiziksel Saldırganlık için .81, Düşmanlık için .70, Öfke için .77, Sözel Saldırganlık için .43 ve ölçeğin tamamı için .86 olarak bulunmuştur.

### 2.1.3 İşlem

Geçerlik-güvenirlik çalışmaları şimdiye dek yetişkinlerle yapılmış olan ZÖ'nün ergenler için uygunluğunu değerlendirmek amacıyla, öncelikle ölçek maddelerindeki cümlelerin anlaşılabilirlik düzeyi ile cümle yapısı ve içeriğinin ergenlere uygunluğu ergenlerle çalışan ve doktora mezunu üç klinik psikolog tarafından değerlendirilmiştir. Uzmanların geri bildirimleri doğrultusunda, Türkçe uyarlama çalışmasında kullanılan nihai formda yer alan bazı kelime ve söz öbekleri, uyarlama çalışmasını yürüten yazarların izniyle, daha yaygın kullanılan ve ergenler için daha anlaşılır olacağı düşünülen eş ya da yakın anlamlılarıyla (örneğin, "izah edemem" yerine "açıklayamam") değiştirilmiştir.

Araştırma, uygulamadan önce Hacettepe Üniversitesi Etik Komisyonu'na sunulmuş ve etik kurul izni (11.06.2021 tarihli ve E-35853172-300-00001607871 sayılı karar; bkz. Ek 2) alınmıştır. Araştırma örneklemini oluşturan ergenlere ulaşmak için liselerden veri toplanması planlanmış ve bu amaçla Ankara İl Millî Eğitim Müdürlüğü'nden, merkez ilçelerdeki okullarda veri toplama izni alınmıştır. Uygulama öncesinde belirlenen okulların müdürlüklerinden ayrıca izin alınarak okul yönetiminin belirlediği ders saatlerinde sınıf ortamında gönüllü olan öğrencilerin katılımıyla veri toplama işlemi gerçekleştirilmiştir. Bu çalışma, ergenlerin annelerini de içeren ve Bölüm 3'te ayrıntıları aktarılabacak olan araştırmanın parçası olarak yürütülmüş ve ergenlerin çalışmaya katılımı için veli onayları, annelerin çalışmaya katılımı sırasında alınmıştır.

### 2.1.4. Verilerin Analizi

ZÖ'nün ergenler için uygun bir araç olup olmadığını değerlendirmek için DFA, korelasyon analizi ve bağımsız gruplar için t testi analizleri gerçekleştirilmiş, güvenirlik için ise Cronbach alfa katsayısı ile iki yarım test arasındaki korelasyon hesaplanmıştır. Tüm analizler, SPSS 23 ve AMOS 23 programları kullanılarak gerçekleştirilmiştir.

Geçerlik ve güvenilirlik analizleri yürütülmeden önce veri seti bu analizler için hazır hale getirilmiştir. Öncelikle frekans analizleri yapılmış ve veri girişi sırasında herhangi bir hata olup olmadığı kontrol edilmiştir. Daha sonra kayıp veri, uç değer, normallik, çoklu doğrusal bağlantılılık gibi sayıtlar için veri temizleme işlemleri yapılmıştır.

Öncelikle ölçek maddelerinin %10'undan fazlasını yanıtızsız bırakan 51 katılımcı çalışmaya dâhil edilmemiştir. Bu katılımcıların çıkarılmasından sonra kayıp verilerin veri setinde tamamen rastsal bir şekilde dağılıp dağılmadığının belirlenmesi amacıyla Little'ın MCAR testi hesaplanmıştır. Analize göre kayıp veri oranı %5'i geçmemesine rağmen test sonucu anlamlı bulunduğu için kayıp verilerin beklenti-maksimizasyon yöntemi ile doldurulmasına karar verilmiştir. Daha sonra tek değişkenli uç değer analizleri için ölçek alt boyutlarının z puanları hesaplanmıştır. Birden fazla alt boyutta  $|z| \geq 3.29$  ölçütüne göre uç değerleri olan bir katılımcının verileri veri setinden çıkarılmıştır. Çok değişkenli uç değerler için ise Mahalanobis uzaklığı hesaplanmış ve 37 katılımcıda uç değerler olduğu tespit edilmiştir. Bu katılımcıların da veri setinden çıkarılmasından sonra 1399 katılımcının olduğu veri seti elde edilmiştir.

Geçerlik ve güvenilirlik analizlerinin yapılacağı bu veri setinin normal dağılım gösterip göstermediği basıklık ve çarpıklık değerleri incelenerek değerlendirilmiştir. Tüm değerler -1.5 ve +1.5 arasında olduğundan (Tabachnick ve Fidell, 2013) normallik sayılsının karşılandığı karara varılmıştır.

Son olarak doğrusallık sayılsı için değişkenler arasındaki korelasyonlar, varyans büyütme faktörü (VBF) ve tolerans değeri incelenmiştir. Ölçeklerin toplam puanları ve alt boyutları arasındaki korelasyon analizi bulgularına göre değişkenler arasında .80 üzerinde korelasyon veren bir ilişki bulunmamaktadır (bkz. Tablo 4). Ayrıca VBF değerinin 10'dan küçük ve tolerans değerinin .10 üzerinde olduğu bulunmuştur. Bu bulgular birlikte değerlendirildiğinde veri setinin çoklu doğrusallık sayılsısını ihlal etmediği görülmüştür.



## 2.2. BULGULAR

### 2.2.1. Yapı Geçerliğine İlişkin Bulgular

ZÖ'nün orijinal ve Türkçe formlarındaki üç faktörlü yapısını ergen örnekleminde değerlendirmek üzere DFA uygulanmıştır. Karşılaştırma yapılan modellerle ilgili en uygun kararın verilmesi için ki-kare/serbestlik derecesi oranı ( $\chi^2/df$ ), uyum iyiliği indeksi (GFI), düzeltilmiş uyum iyiliği indeksi (AGFI), karşılaştırmalı uyum indeksi (CFI), normlaştırılmamış uyum indeksi (TLI) ve yaklaşımın ortalama karekök hatası (RMSEA) dikkate alınmıştır. Ergenlerde en iyi çalışan formu belirlemek üzere dört model karşılaştırması yapılmıştır. Bu modellere ilişkin uyum değerleri Tablo 2’te sunulmuştur.

**Tablo 2.** *Zihinselleştirme Ölçeği'ne Ait Uyum İndeksleri*

	$\chi^2$	df	$\chi^2/df$	GFI	AGFI	CFI	TLI	RMSEA	SRMR
Model 1	1662.22	272	6.11	.91	.90	.74	.71	.06	.07
<b>Model 2</b>	<b>1046.07</b>	<b>267</b>	<b>3.92</b>	<b>.94</b>	<b>.93</b>	<b>.85</b>	<b>.83</b>	<b>.05</b>	<b>.05</b>
Model 3	1022.79	245	4.18	.94	.93	.85	.83	.05	.06
<b>Model 4</b>	<b>889.53</b>	<b>245</b>	<b>3.63</b>	<b>.95</b>	<b>.94</b>	<b>.87</b>	<b>.86</b>	<b>.04</b>	<b>.05</b>

Not. Model 1 = Ölçeğin ergenlere uyarlandığı modelin faktör yapısı; Model 2 = Bu çalışmada 23. maddenin yer değiştirilmesi ve beş kovaryans eklenerek elde edilen elde edilen faktör yapısı; Model 3 = Bu çalışmada 23. maddenin yer değiştirilmesi ve 14. Maddenin çıkarılması sonucunda dört kovaryans eklenerek elde edilen faktör yapısı; Model 4 = Bu çalışmada 23. maddenin yer değiştirilmesi ve 25. Maddenin çıkarılması sonucunda üç kovaryans eklenerek elde edilen faktör yapısı

Törenli Kaya ve arkadaşlarının (2023) önerdiği Türkçe formdaki yapı herhangi bir değişiklik yapılmaksızın Model 1’de analiz edilmiştir. Bu modeldeki yapının analiz sonuçlarına göre Ötekiler faktöründe yer alan 23. maddenin (‘Ne hissettiğimi kolayca tarif edebilirim’) Kendilik faktörüyle ilişkili olduğu belirlenmiştir. Orijinal çalışma bulguları tekrar incelendiğinde bu maddenin genel örnekleme hem Ötekiler (.47) hem de Kendilik faktörüne (.32) yüklendiği, klinik örnekleme ise Kendilik faktörüne (.51) yüklendiği görülmüştür (Dimitrijević ve ark., 2018). Bu istatistikler ve madde içeriği dikkate alınarak 23. Maddenin Kendilik faktörüne alınmasına karar verilmiş ve Model 2 için analiz yinelenmiştir. Model 2’nin test edilmesiyle 14. madde (‘Kendimle ilgili hoşuma gitmeyecek bir şeyi keşfetmek istemem’) ile 25. maddenin (‘Hepimiz hayat şartlarına bağlı olduğumuz için başkalarını niyetlerini veya isteklerini düşünmek

anlamsızdır') faktör yüklerinin .20 altında (sırasıyla .180 ve .178) kaldığı görülmüştür. Bunun üzerine 14. maddeyi çıkararak Model 3 ve ve 25. Maddeyi çıkararak Model 4 test edilmiştir.

Yürütülen analizler sonucunda test edilen 2, 3 ve 4 no'lu modellerdeki yapıların uyum indekslerinin önerilen değerlerin altında kalmasından ötürü her model için hata bağlamaları yapılmıştır:

Model 2'de  $\chi^2/df = 5.03$ , GFI = .92, AGFI = .91, CFI = .79, TLI = .77 ve RMSEA = .05 değerlerinin elde edilmesi üzerine ilişkili olduğu düşünülen 1-7, 4-9, 6-10, 9-25 ile 20-23 no'lu maddeler arasında gerekli ilişkilendirmeler yapılmış ve  $\chi^2/df = 3.92$ , GFI = .94, AGFI = .93, CFI = .85, TLI = .83 ve RMSEA = .05 değerleri elde edilmiştir.

Model 3'te  $\chi^2/df = 5.32$ , GFI = .92, AGFI = .91, CFI = .79, TLI = .77 ve RMSEA = .06 değerlerinin elde edilmesi üzerine artık değerler arasında kovaryansı yüksek olan 1-7, 4-9, 9-25 ile 20-23 no'lu maddeler için hata ilişkilendirmeleri yapıldıktan sonra  $\chi^2/df = 4.18$ , GFI = .94, AGFI = .93, CFI = .85, TLI = .83 ve RMSEA = .05 değerlerine ulaşılmıştır.

Son olarak Model 4'te  $\chi^2/df = 4.59$ , GFI = .93, AGFI = .92, CFI = .82, TLI = .80 ve RMSEA = .05 değerlerinin elde edilmesi üzerine uyumu iyileştirmek üzere birbiriyle ilişkili olan 1-7, 4-9, 6-10 ve 20-23 numara maddeler arasına hata kovaryansları eklenmiştir. Elde edilen iyileştirilmiş uyum değerleri şu şekildedir:  $\chi^2/df = 3.63$ , GFI = .95, AGFI = .94, CFI = .87, TLI = .86 ve RMSEA = .04.

Görüldüğü üzere 23. maddenin Kendilik faktörüne alınmasıyla Model 2'nin ve ergenlerin bilişsel ve duygusal gelişim düzeyi açısından görece karmaşık bir içeriği olan 25. maddenin çıkarılmasıyla Model 4'ün uyum iyiliği değerleri kabul edilebilir ölçütlere daha yakındır. Bu göstergeler birlikte değerlendirildiğinde ölçekten madde çıkarmanın belirgin bir fark yaratmadığı görüldüğünden ölçeğin ergenlere yönelik yapılacak çalışmalarda

Model 2'deki yapıyla kullanılmasına karar verilmiştir. Tercih edilen Model 2 için DFA sonucunda elde edilen DFA modeline Şekil 3'te ve faktör yüklerine Tablo 3'te verilmiştir.

**Şekil 3.** Zihinselleştirme Ölçeği'nin Ergenlerdeki Yapı Geçerliğine İlişkin DFA Modeli (Model 2)

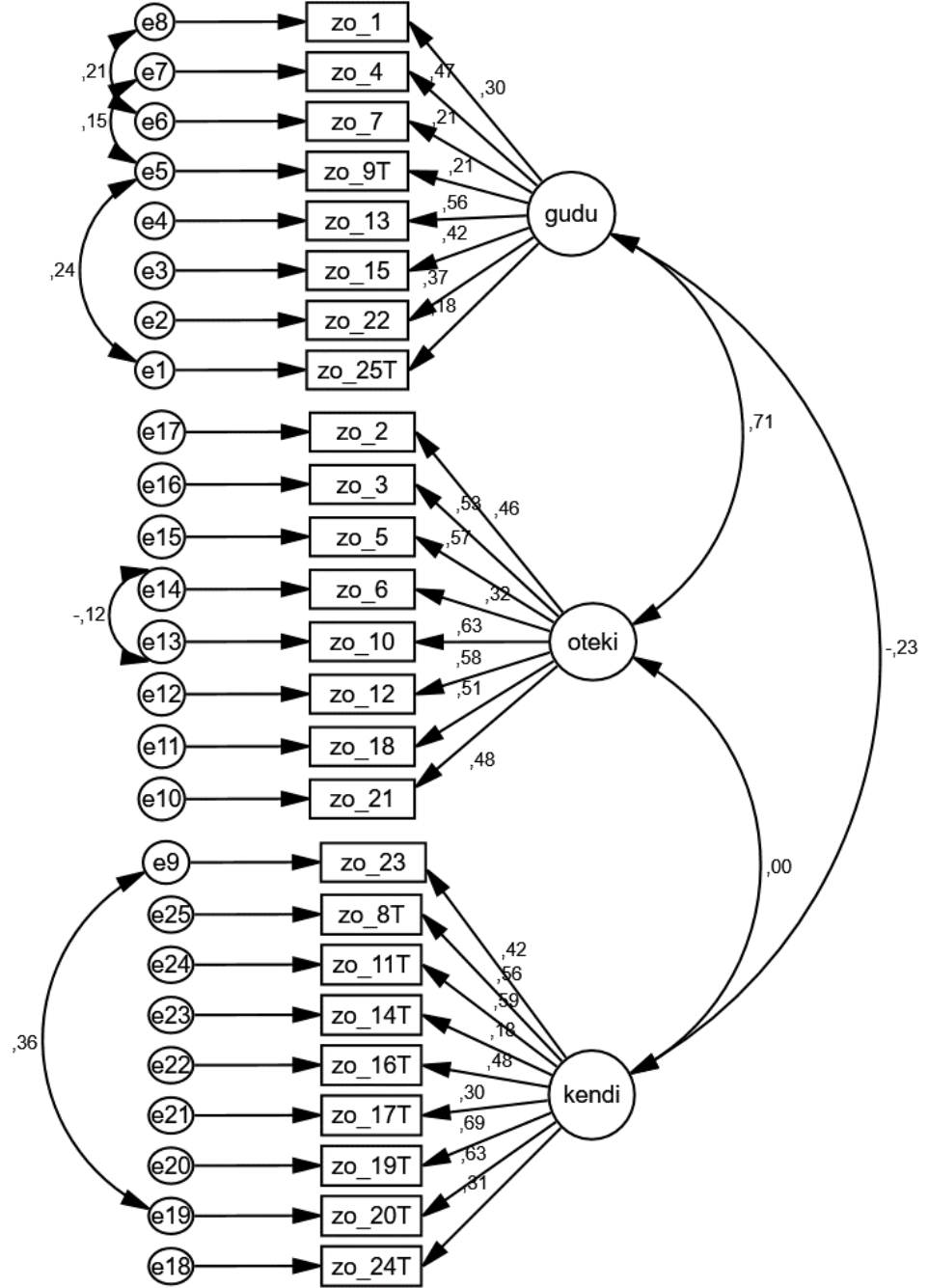

**Tablo 3. Doğrulamalı Faktör Analizleri Sonucunda Elde Edilen Faktör Yükleri**

Madde		Faktör Yükü
<b>Güdülenme</b>		
1	Davranışlarıma yol açan nedenleri anlamayı önemserim.	.30
4	Çoğunlukla başkaları ve onların davranışları üzerine düşünürüm.	.47
7	Birisi beni sinirlendirdiğinde neden o şekilde tepki verdiğimi anlamaya çalışırım.	.21
9	Başkalarının davranışlarını anlamaya çalışarak vaktimi harcamayı sevmem.	.21
13	Yakın olduğum insanlarla ilişkilerimde ne olup bittiğini anlamayı önemserim.	.56
15	Yakın olduğum insanlarla sık sık duygular hakkında konuşurum.	.42
22	İnsanların neden belirli şekillerde davrandıkları hep ilgimi çekmiştir.	.37
25	Hepimiz hayat şartlarına tabi olduğumuz için başkalarının niyetlerini veya isteklerini düşünmek anlamsızdır.	.18
<b>Ötekiler</b>		
2	Başkalarının kişilik özellikleri hakkında karar verirken ne söyleyip ne yaptıklarını dikkatlice gözlerim.	.46
3	Başkalarının duygularını tanıyabilirim.	.53
5	Genellikle insanları neyin rahatsız ettiğini ayırt edebilirim.	.57
6	Başkalarının duygularını paylaşabilirim (örn. acısını/sevincini paylaşmak gibi).	.32
10	Başkalarının düşünce ve duygularını bildiğimde davranışları hakkında doğru tahminlerde bulunabilirim.	.63
12	Bazen bir başkasının duygularını o bana henüz bir şey söylemeden anlayabilirim.	.58
18	Yakın olduğum insanların belirgin özelliklerini doğru ve ayrıntılı biçimde tarif edebilirim.	.52
21	İnsanlar bana kendilerini anladığımı ve akıllıca tavsiyeler verdiğimi söyler.	.48
<b>Kendilik</b>		
8	Kendimi kötü hissettiğimde üzgün mü, korkmuş mu yoksa kızgın mı olduğumdan emin olamam.	.56
11	Çoğu kez kendime bile neden öyle bir şey yaptığımı izah edemem.	.59
14	Kendimle ilgili hoşuma gitmeyecek bir şeyi keşfetmek istemem.	.18
16	Üzülüğümü, incindiğimi ya da korktuğumu kendime itiraf etmeyi güç bulurum.	.48
17	Sorunlarım hakkında düşünmekten hoşlanmam.	.30
19	Tam olarak nasıl hissettiğim konusunda sıklıkla kafam karışıktır.	.69
20	Duygularımı ifade etmek konusunda uygun sözcükleri bulmak benim için zordur.	.63
23	<i>Ne hissettiğimi kolayca tanımlayabilirim.</i>	.42
24	İnsanlar kendi duyguları ve ihtiyaçları hakkında konuşurlarken aklım başka şeylere kayar.	.31

### 2.2.2. Ölçüt Bağımlı Geçerliğe İlişkin Bulgular

Ergenler için uyarlanan ZÖ'nün ölçüt bağımlı geçerliğini değerlendirmek amacıyla ZÖ ve BPSÖ formlarının toplam ve alt ölçek puanları arasındaki korelasyonlar incelenmiş ve analiz bulguları Tablo 4'te sunulmuştur.

**Tablo 4.** ZÖ Alt Ölçek ve Toplam Puanı ile BPSÖ Alt Ölçek ve Toplam Puanı Arasındaki Korelasyonlar

	Buss-Perry Saldırganlık Ölçeği				
	Fiziksel	Düşmanlık	Öfke	Sözel	Toplam
ZÖ					
Güdülenme	-.22*	.14*	-.02	-.02	-.06***
ZÖ Ötekiler	-.05	.15*	.10*	.15*	.10*
ZÖ Kendilik	-.18*	-.49*	-.39*	-.12*	-.42*
ZÖ Toplam	-.24*	-.18*	-.22*	-.02	-.25*

\* $p \leq .001$ ; \*\* $p < .01$ ; \*\*\* $p < .05$  ZÖ: Zihinselleştirme Ölçeği; BPSÖ: Buss-Perry Saldırganlık Ölçeği

Görüldüğü üzere Güdülenmenin Fiziksel Saldırganlık ( $r = -.22, p < .001$ ) ve BPSÖ toplam puan ( $r = -.06, p < .05$ ) ile olumsuz yönde, Düşmanlık ( $r = .14, p < .001$ ) ile olumlu yönde bir ilişkisi vardır. Ötekiler alt ölçeğinin Düşmanlık, Öfke, Sözel Saldırganlık ve BPSÖ toplam puanı arasında  $r = .10$  ile  $r = .15$  arasında değişen anlamlı korelasyon değerleri hesaplanmıştır. Kendilik ise saldırganlıkla ilişkili tüm boyutlarla olumsuz yönde ( $r = -.12$  ve  $-.49$  arasında değişen) bir ilişki içindedir.

Bu sonuçlara dayanarak, bireyin zihinselleştirme kapasitesi ile saldırganlık arasındaki ilişkilerin öngörülen doğrultuda gözlemlendiği ifade edilebilir. Başka bir deyişle, bu bulgular, zihinselleştirme ölçeğinin ölçüt bağımlı geçerliliğine işaret etmektedir.

### 2.2.3. Güvenirliğe İlişkin Bulgular

Ölçeğin güvenilirliğini tespit etmek amacıyla ZÖ'nün toplam puanı ve alt boyutları için Cronbach alfa iç tutarlılık katsayıları, madde toplam korelasyonları ve iki yarım güvenilirlik katsayıları hesaplanmıştır (bkz. Tablo 5). Testin ham puan ortalaması 85.46,

standart sapması 10.45, varyansı 109.19 olarak ve iç tutarlılık kat sayısı .70 olarak bulunmuştur. Güdülenme, Ötekiler ve Kendilik için tespit edilen Cronbach alfa değerleri sırasıyla .57, .72 ve .72'dir.

**Tablo 5.** *ZÖ Alt Ölçek ve Toplam Puanlar için Güvenirlik Değerleri (Model 2)*

	Madde Sayısı	Orijinal Form İç Tutarlılık Katsayısı	Türkçe Form İç Tutarlılık Katsayısı	Ergen Formu İç Tutarlılık Katsayısı	İki Yarım Test Korelasyonu	Spearman-Brown Katsayısı	Madde Toplam Korelasyon Aralığı
ZÖ	25	.77	.84	.70	.58	.74	.11-.36
Güdülenme	8	.74	.79	.57	.35	.52	.25-.34
Ötekiler	8	.77	.80	.72	.54	.70	.23-51
Kendilik	9	.74	.78	.72	.59	.74	.16-57

Ölçeğin madde toplam korelasyon aralıkları Güdülenme boyutu için .25 ile .34, Ötekiler boyutu için .23 ile .51 ve Kendilik boyutu için .16 ve .57 arasında değişmektedir. Tablo 6'da da görüleceği üzere bulgular Ötekiler boyutundaki 6. madde ("Başkalarının duygularını paylaşabilirim") ile Kendilik boyutundaki 14. madde ("Kendimle ilgili hoşuma gitmeyecek bir şeyi keşfetmek istemem") çıkarıldığında alfa değerinin yükseleceğine işaret etmektedir. Ancak madde içeriklerinin ölçülen kavramla ilgili katkı sağladığı düşünüldüğünden ve ölçek bütünlüğünü korumak adına bu maddelerin tutulmasının daha isabetli olacağı düşünülmektedir.

**Tablo 6.** *Zihinselleştirme Ölçeği Madde Toplam Korelasyonları*

	a	b	c	d
<b>Güdülenme</b>				
1. Davranışlarıma yol açan nedenleri anlamayı önemserim.	23.72	19.56	.25	.55
4. Çoğunlukla başkaları ve onların davranışları üzerine düşünürüm.	24.24	17.88	.33	.52
7. Birisi beni sınırlendirdiğinde neden o şekilde tepki verdiğimi anlamaya çalışırım.	24.35	18.31	.26	.55
9. Başkalarının davranışlarını anlamaya çalışarak vaktimi harcamayı sevmem.	24.45	17.39	.31	.53

13. Yakın olduğum insanlarla ilişkilerimde ne olup bittiğini anlamayı önemserim.	23.35	18.86	.34	.52
15. Yakın olduğum insanlarla sık sık duygular hakkında konuşurum.	24.25	18.16	.25	.55
22. İnsanların neden belirli şekillerde davrandıkları hep ilgimi çekmiştir.	24.50	18.24	.26	.54
25. Hepimiz hayat şartlarına tabi olduğumuz için başkalarının niyetlerini veya isteklerini düşünmek anlamsızdır.	24.12	18.34	.25	.55

### Ötekiler

2. Başkalarının kişilik özellikleri hakkında karar verirken ne söyleyip ne yaptıklarını dikkatlice gözlerim.	26.24	19.27	.36	.70
3. Başkalarının duygularını tanıyabilirim.	26.58	18.49	.45	.68
5. Genellikle insanları neyin rahatsız ettiğini ayırt edebilirim.	26.53	18.44	.47	.68
6. Başkalarının duygularını paylaşabilirim (örn. acısını/sevincini paylaşmak gibi).	26.45	19.32	.23	.73
10. Başkalarının düşünce ve duygularını bildiğimde davranışları hakkında doğru tahminlerde bulunabilirim.	26.64	18.00	.51	.67
12. Bazen bir başkasının duygularını o bana henüz bir şey söylemeden anlayabilirim.	26.72	17.81	.49	.67
18. Yakın olduğum insanların belirgin özelliklerini doğru ve ayrıntılı biçimde tarif edebilirim.	26.53	18.70	.43	.69
21. İnsanlar bana kendilerini anladığımı ve akıllıca tavsiyeler verdiğimi söyler.	26.89	17.89	.40	.70

### Kendilik

8. Kendimi kötü hissettiğimde üzgün mü, korkmuş mu yoksa kızgın mı olduğumdan emin olamam.	24.46	34.98	.44	.68
11. Çoğu kez kendime bile neden öyle bir şey yaptığımı izah edemem.	24.79	35.10	.49	.67
14. Kendimle ilgili hoşuma gitmeyecek bir şeyi keşfetmek istemem.	24.74	40.06	.16	.73
16. Üzüldüğümü, incindiğimi ya da korktuğumu kendime itiraf etmeyi güç bulurum.	24.19	36.33	.40	.69

17. Sorunlarım hakkında düşünmekten hoşlanmam.	24.11	38.41	.27	.71
19. Tam olarak nasıl hissettiğim konusunda sıklıkla kafam karışıktır.	24.84	34.37	.55	.66
20. Duygularımı ifade etmek konusunda uygun sözcükleri bulmak benim için zordur.	24.60	33.94	.57	.66
23. <i>Ne hissettiğimi kolayca tanımlayabilirim.</i>	24.29	37.21	.39	.69
24. İnsanlar kendi duyguları ve ihtiyaçları hakkında konuşurlarken aklım başka şeylere kayar.	24.18	39.08	.26	.71

a: Madde Çıkarıldığında Ölçek Ortalaması; b: Madde Çıkarıldığında Ölçek Varyansı; c: Düzeltmiş Madde Toplam Korelasyonu; d: Madde Çıkarıldığında Alfa Değeri

#### 2.2.4. Bulguların Cinsiyet Değişkenine Göre İncelenmesi

ZÖ puanlarında cinsiyetler arası bir farklılık olup olmadığını incelemek üzere bağımsız gruplar için t testi analizleri yapılmıştır. Elde edilen bulgulara göre kızlar ZÖ toplam puanında erkeklerden daha yüksek skorlar elde etmiştir; ancak bu fark istatistiksel olarak anlamlı bulunmamıştır. ZÖ'nün alt boyutlarına bakıldığında ise kızların ( $Ort = 28.53$ ,  $SS = 4.49$ ) zihinselleştirmeye yönelik Güdülenme puanları erkeklerden ( $Ort = 26.82$ ,  $SS = 4.80$ ) daha yüksek bulunmuştur ( $t(1376) = 6.77$ ,  $p < .001$ ). Ötekiler ve Kendilik alt boyutları için yürütülen analizler sırasında Levene testleri bu boyutlarda hata varyanslarının eşitliği varsayımını sağlamadığını göstermiştir. Bu gerekçeyle bu alt ölçeklerde düzeltilmiş serbestlik derecesi dikkate alınmıştır. Kızlar ( $Ort = 31.55$ ,  $SS = 4.25$ ) Ötekine yönelik zihinselleştirme becerileri bakımından erkeklerden ( $Ort = 29.43$ ,  $SS = 5.06$ ) daha yüksek puanlar alırken Kendiliğe yönelik zihinselleştirmede kızlar ( $Ort = 25.97$ ,  $SS = 6.93$ ) erkeklerden ( $Ort = 28.75$ ,  $SS = 6.25$ ) daha düşük puanlar göstermiştir ( $t(1247) = -7.74$ ,  $p < .001$ ).



### 3. BÖLÜM

#### ÇALIŞMA II: SERİ ÇOKLU ARACI DEĞİŞKEN MODELİ

Çalışmanın bu bölümünde annenin bağlanmada kaçınma ve kaygı düzeyinin ergenlerin saldırganlık eğilimindeki etkisi incelenmiş ve araştırma sorusu ve hipotezleri çerçevesinde belirlenen araştırma modeli test edilmiştir. Annenin kaçınma ve kaygı düzeyi ile ergenlerin saldırgan davranışları arasındaki ilişkide annenin ve ergenin zihinselleştirme becerilerinin aracı rolü, oluşturulan seri çoklu aracı değişken modeliyle incelenmiştir.

#### 3.1. YÖNTEM

##### 3.1.1. Örneklem

Bu aşamanın örneklemini Çalışma I'in örneklemindeki katılımcıların bir bölümünden oluşmaktadır. Annelerin bağlanmada kaçınma ve kaygı düzeyi ve zihinselleştirme kapasitelerinin de birer değişken olarak inceleneceği bu çalışmada kendilerine iletilen ölçüm araçlarını eksiksiz şekilde dolduran anneler ve onların çocukları olan ergenler ( $N = 484$  ergen-anne çifti) katılımcı olarak yer almıştır. Ankara'nın Altındağ, Çankaya, Etimesgut, Keçiören, Mamak ve Yenimahalle ilçelerinde bulunan Anadolu Liseleri ve Mesleki ve Teknik Anadolu Liselerinde okuyan ergenlerin yaşları 14-18 ( $Ort. = 15.83$ ,  $SS = 1.21$ ) arasında değişmektedir. Ergen katılımcıların %58.7'sini ( $N = 284$ ) kızlar, %39.7'sini erkekler ( $N = 192$ ) oluşturmaktadır. Cinsiyet bildiriminde bulunmayan 8 ergen (%1.7) bulunmaktadır. Çalışmada Anadolu Liselerinde okuyan 289 (%59.7), Mesleki ve Teknik Anadolu Liselerinde okuyan 195 (%40.3) öğrenci yer almıştır. Öğrencilerin %35.7'si ( $N = 173$ ) 9. sınıf, %33.9'u ( $N = 164$ ) 10. sınıf, %22.3'ü ( $N = 108$ ) 11. sınıf ve %8.1'i ( $N = 39$ ) 12. sınıfta eğitimlerine devam etmektedir. Örneklemin demografik yapısına ilişkin diğer bilgiler Tablo 7'de sunulmuştur.

**Tablo 7.** Ana Çalışmada Yer Alan Ergenlere (N = 484) İlişkin Demografik Bilgiler

	Değişkenler	Sıklık	Yüzde
Yaş	14	65	13.4
	15	155	32
	16	113	23.3
	17	101	20.9
	18	50	10.3
Okulun bulunduğu ilçe	Altındağ	63	13
	Çankaya	55	11.4
	Etimesgut	67	13.9
	Keçiören	107	22.2
	Mamak	88	18.2
	Yenimahalle	104	21.6
Annenin eğitim düzeyi	Okuma-yazma bilmiyor	7	1.4
	Okur-yazar	9	1.9
	İlkokul	154	31.8
	Ortaokul	106	21.9
	Lise	144	29.8
	Ön lisans/Lisans	59	12.2
	Lisansüstü	5	1
Annenin çalışma durumu	Çalışıyor	116	24
	Ev hanımı/İşsiz	359	74.2
	Emekli	7	1.4
Babanın eğitim düzeyi	Okuma-yazma bilmiyor	1	.2
	Okur-yazar	4	.8
	İlkokul	94	19.4
	Ortaokul	117	24.2
	Lise	167	34.5
	Ön lisans/Lisans	83	17.1
	Lisansüstü	9	1.9
Babanın çalışma durumu	Çalışıyor	417	86.2
	İşsiz	15	3.1
	Emekli	28	5.8
	Hem emekli hem çalışıyor	17	3.5
Kardeş sayısı	0	27	5.6
	1	221	45.7
	2	157	32.4
	3	53	11
	4 ve üstü	25	5.1
Disiplin cezası	Var	40	8.3
	Yok	444	91.7
Son bir yılda psikolojik destek	Var	82	16.9
	Yok	402	83.1

Çalışmaya katılan annelerin yaşları 30-62 ( $Ort = 42.12$ ,  $SS = 5.50$ ) arasında değişmekte olup annelerin %89.3'ü ( $N = 432$ ) evli ve çekirdek ailesiyle aynı evde yaşadığını beyan etmiştir. Annelerin 10'u (%2.1) evli ama eşinden ayrı yaşadığını, 34'ü (%7) boşandığını ve 1'i (%.2) eşini kaybettiğini bildirmiştir. Annelere dair diğer demografik bilgiler Tablo 8'de yer almaktadır.

**Tablo 8.** Ana Çalışmada Yer Alan Annelere ( $N = 484$ ) İlişkin Demografik Bilgiler

	Değişkenler	Sıklık	Yüzde
Toplam çocuk sayısı	1	26	5.4
	2	230	47.5
	3	156	32.2
	4	48	9.9
	5 ve üstü	23	4.7
Annenin eğitim düzeyi	Okuma-yazma bilmiyor	6	1.2
	Okur-yazar	10	2.1
	İlkokul	162	33.5
	Ortaokul	104	21.5
	Lise	138	28.5
	Ön lisans/Lisans	58	11.9
	Lisansüstü	5	1
Aylık gelir (2022 yılı Ocak-Mayıs ayları arası)	Asgari ücret veya daha az	167	34.5
	Asgari ücret-6000	129	26.7
	6001-8000	76	15.7
	8001-10000	52	10.7
	10001-15000	31	6.4
	15001 ve üstü	12	2.5
Annenin çalışma durumu	Çalışıyor	119	24.6
	Ev hanımı/İşsiz	357	73.8
	Emekli	7	1.4
Son bir yılda psikolojik destek	Var	31	6.4
	Yok	444	91.7

### 3.1.2. Ölçüm Araçları

#### 3.1.2.1. Demografik Bilgi Formu

Ergenler ve annelerine ilişkili demografik bilgileri edinmek üzere bu araştırma özelinde bir form hazırlanmıştır. Ergenlerin formunda yaş, cinsiyet, okuduğu okul ve sınıf düzeyi, ikamet ettiği ilçe, annenin ve babanın eğitim durumları, kardeş sayısı, okul yaşamı boyunca disiplin cezası alıp almadığına ilişkin sorular bulunmaktadır (bkz. Ek 4). Annelerinkinde ise yaş, medeni durum, toplam çocuk sayısı, gelir durumu, eğitim ve çalışma durumu gibi bilgilere ilişkin sorular yer almaktadır (bkz. Ek 5).

#### 3.1.2.2. Zihinselleştirme Ölçeği

Hem ergenler hem de annelerin zihinselleştirme becerilerinin değerlendirilmesi için Dimitrijević ve arkadaşları (2018) tarafından geliştirilmiş olan ZÖ kullanılmıştır (bkz. Ek 6). ZÖ'nün yetişkinlerle yürütülen orijinal ve uyarlama çalışmalarındaki psikometrik bilgilere önceki bölümde yer verilmiştir. Bu aşamada ergenler için kullanılacak ZÖ'nün puanlanması Çalışma II'de yer alan bulgular dikkate alınarak yapılmıştır.

Anneler ZÖ verisi için bu aşamada hesaplanan Cronbach alfa iç tutarlılık katsayıları Güdülenme için .56, Kendilik için .79, Öteki için .80 ve tüm ölçek için .79'dur.

#### 3.1.2.3. Buss-Perry Saldırganlık Ölçeği

BPSÖ bu aşamada sadece ergenler için kullanılmıştır (bkz. Ek 7). Ölçeğin psikometrik özelliklerine ilişkin ayrıntılara Çalışma II'de yer verilmiştir.

#### 3.1.2.4. Yakın İlişkilerde Yaşantılar Envanteri-II

Annelerin bağlanma örüntülerindeki kaçınma ve kaygı düzeylerini değerlendirmek üzere Yakın İlişkilerde Yaşantılar Envanteri (YIYE-II) kullanılmıştır (bkz. Ek 8). Fraley ve ark

(2000) tarafından geliştirilen YİYE-II 36 maddeden oluşmaktadır. 18 maddesi kaygı, 18 maddesi ise kaçınma boyutunu ölçen YİYE-II, 7'li Likert tipi (1= Hiç Katılmıyorum, 7= Tamamen Katılıyorum) ölçek üzerinde değerlendirilmektedir. Ölçeklerdeki puanların artması kaygı ve kaçınma düzeyinin yükseldiğini göstermektedir. Orijinal çalışma, 16-50 yaş aralığındaki erişkinlerle yürütülmüştür. YİYE-II'nin Türkçe'ye uyarlama çalışmaları Selçuk ve arkadaşları (2005) tarafından 256 üniversite öğrencisiyle yapılmıştır. Kaygı boyutu için Cronbach alfa iç tutarlılık katsayısı .86 ve test-tekrar test güvenilirlik katsayısı .82, kaçınma boyutu Cronbach alfa iç tutarlılık katsayısı .90 ve test-tekrar test güvenilirlik katsayısı .81 olan YİYE-II Türkçe formu geçerli ve güvenilir bir değerlendirme aracıdır.

Mevcut çalışmada YİYE-II'nin Cronbach alfa iç tutarlılık katsayıları kaygı boyutu için .80 ve kaçınma boyutu için .88 olarak hesaplanmıştır.

### 3.1.3. İşlem

Çalışma III verilerinin toplanma sürecine ilişkin ayrıntılar önceki bölümde verilmiştir. Bu bilgilere ek olarak, anneler için hazırlanan ölçek paketleri, gönüllü katılım formu ve veli izin formlarıyla birlikte zarf içine konarak zarflar okul ziyaretleri sırasında ergenlere iletilmiştir. Anonimliği ve veri girişi sırasında ergen-anne çiftleri arasındaki eşleşmeyi sağlamak adına numaralandırma yapılmış ve her numara bir çifti karşılayacak şekilde ergen ölçeklerinin, anne ölçeklerinin ve yer aldıkları zarfların üzerine yazılmıştır. Ölçek ve zarfların üzerine kimlik belirten herhangi bir ifadenin (ad-soyad, öğrenci numarası vb.) yazılmaması için katılımcılar bilgilendirilmiştir. Duyuru sonrasında hazırlanan ölçüm araçları zarf içinde ergenlere dağıtılmış ve sonraki iki hafta içinde bir okul ziyareti daha gerçekleştirilerek dağıtılan zarflar teslim alınmıştır. Araştırma verileri 2022 yılı Şubat ve Mayıs ayları arasında toplanmıştır. Veri toplama işlemi sonunda anketleri doldurulmuş olarak gönderen 556 annenin verisine ulaşılmıştır.

### 3.1.4. Verilerin Analizi

Ergenler ve annelerinden alınan veriler SPSS 23 programında analiz edilmiştir. Ayrıca SPSS programına eklenen PROCESS makrosuyla (Model 6) annenin bağlanmada kaçınma ve kaygı düzeyi ve ergenin saldırgan davranışları arasındaki ilişkide sırasıyla

anneninin ve ergenin zihinselleştirme becerilerinin aracı rolünün incelendiği seri çoklu aracı değişken modeli test edilmiştir.

Öncelikli olarak veri setinin ana analizlere için hazır hale getirilmesi için veri temizleme işlemleri yapılmıştır. İlk olarak frekans analizleri yapılmış ve veri girişi sırasında herhangi bir hata olup olmadığı kontrol edilmiştir. Daha sonra kayıp veri, uç değer, normallik, çoklu doğrusal bağlantılılık gibi sayıltılar için veri temizleme işlemleri yapılmıştır.

Ölçek maddelerinin %10'undan fazlasını yanıtsız bırakan 16 ergen ve 52 annenin verileri çalışmaya dâhil edilmemiş, yani toplam 68 ergen-ane çiftinin verisi veri setinden çıkarılmıştır. Daha sonra kayıp verilerin veri setinde tamamen rastsal bir şekilde dağılıp dağılmadığının belirlenmesi amacıyla Little'ın MCAR hesaplamaları yapılmıştır. Test sonuçlarına göre kayıp veri oranları %5'i geçmemesine rağmen test sonucu anlamlı bulunduğu için kayıp verilerin beklenti-maksimizasyon yöntemi ile doldurulmasına karar verilmiştir. Daha sonra tek değişkenli uç değer analizleri için ölçek alt boyutlarının z puanları hesaplanmıştır. Birden fazla alt boyutta  $|z| \geq 3.29$  ölçütüne göre uç değerleri olan bir katılımcının verileri veri setinden çıkarılmıştır. Çok değişkenli uç değerler için ise Mahalanobis uzaklığı hesaplanmış ve 3 katılımcıda uç değerler olduğu tespit edilmiştir. Bu katılımcıların da veri setinden çıkarılmasından sonra 484 katılımcının olduğu veri seti elde edilmiştir.

Elde edilen bu veri setinin normal dağılım gösterip göstermediği basıklık ve çarpıklık değerleri incelenerek değerlendirilmiştir. Tüm değerler -1.5 ve +1.5 arasında olduğundan (Tabachnick ve Fidell, 2013) normallik sayıltısının karşılandığı kararına varılmıştır.

Son olarak doğrusallık sayıltısı için değişkenler arasındaki korelasyonlar, varyans büyütme faktörü (VBF) ve tolerans değeri incelenmiştir. Ölçeklerin toplam puanları ve alt boyutları arasındaki korelasyonlar Tablo 11'de verilmiştir. Buna göre değişkenler arasında .80 üzerinde korelasyon veren bir ilişki bulunmamaktadır. Ayrıca VBF değerinin 10'dan küçük ve tolerans değerinin .10 üzerinde olduğu bulunmuştur. Bu bulgular birlikte değerlendirildiğinde veri setinin çoklu doğrusallık sayıltısını ihlal etmediği görülmüştür.

## 3.2. BULGULAR

### 3.2.1. Betimsel ve Karşılaştırmalı Analizler

Bu bölümde ilk olarak araştırma değişkenlerine ilişkin betimsel istatistik bulgularına yer verilmiştir (bkz. Tablo 9). Daha sonra ergenin ve annenin zihinselleştirme kapasiteleri ile ergenin saldırganlık düzeyinin cinsiyet, annenin eğitim düzeyi ve gelir düzeyine değişkenlik gösterip göstermediğini test etmek üzere bağımsız gruplar için t testi analizleri yürütülmüştür (bkz. Tablo 10).

**Tablo 9.** Çalışma Değişkenlerine İlişkin Betimsel Değerler

Değişkenler	Ort	SS	En Düşük	En Yüksek	Ranj
Kaçınma <sup>(A)</sup>	40.69	20.53	18	111	93
Kaygı <sup>(A)</sup>	47.87	17.27	18	108	90
Zihinselleştirme <sup>(A)</sup>	92.60	12.45	52	125	73
Zihinselleştirme <sup>(E)</sup>	86.14	11.03	48	125	77
Saldırganlık <sup>(E)</sup>	92.15	16.34	40	136	96

(A) = Anne bildirim, (E) = Ergen bildirim

Grupların karşılaştırılmasına yönelik olarak yürütülen testlerin ilkinde seri çoklu aracı değişken modelinin sonuç değişkenleri üzerinde cinsiyetin bir fark oluşturup oluşturmadığı incelenmiştir. Yürütülen analizlere göre cinsiyet yalnızca ergenlerin saldırganlık düzeyi üzerinde etkili olmuştur. Buna göre, kızlar ( $Ort = 94.43$ ,  $SS = 16.19$ ) erkeklerden ( $Ort = 94.43$ ,  $SS = 16.19$ ) daha yüksek düzeyde saldırganlık düzeyine sahiptir ( $t(474) = 3.98$ ,  $p < .001$ ). Etkisi incelen demografik değişkenlerden bir diğeri annenin eğitim düzeyidir. Yapılan analizlere göre annenin eğitim süresindeki artış kendisinin zihinselleştirme becerilerini desteklerken ( $Ort = 96.42$ ,  $SS = 11.49$ ) ortaokul ve daha altı düzeyde bir eğitime sahip olması ( $Ort = 96.42$ ,  $SS = 11.49$ ) bu becerileri kısıtlamaktadır ( $t(481) = -5.89$ ,  $p < .001$ ). Ergenin zihinselleştirme becerilerindeki etkisi incelendiğinde ise varyansların eşitliği varsayımının sağlanmadığı görülmüş ve bulgular düzeltilmiş serbestlik dereceleri dikkate alınarak değerlendirilmiştir. Buna göre annenin artan eğitim düzeyinin ergenin zihinselleştirme becerilerini ( $Ort = 87.42$ ,  $SS = 12.31$ ) olumlu yönde, azalan eğitim süresinin ise ergendeki zihinselleştirme becerilerini olumsuz olarak etkilediği ( $Ort = 85.30$ ,  $SS = 9.88$ ) görülmüştür ( $t(369.941) = -2.02$ ,  $p < .05$ ). Son olarak

bir diđer sosyo-demografik göstergelerden biri olan gelir durumuna göre deęişkenlerde bir fark olup olmadığı test edilmiştir. Gelir düzeyindeki artış annenin zihinselleştirme becerileri üzerinde olumlu bir etki yaratırken ( $Ort = 96.88$ ,  $SS = 10.75$ ), gelirdeki azalma zihinselleştirme kapasitesinde azalmayı ( $Ort = 91.77$ ,  $SS = 12.80$ ) beraberinde getirmektedir ( $t(465) = -2.88$ ,  $p < .01$ ). Benzer şekilde ergenin zihinselleştirme kapasitesi ( $Ort = 88.46$ ,  $SS = 11.55$ ) gelirin artmasından olumlu yönde, gelirdeki azalmayla ise olumsuz yönde ( $Ort = 85.80$ ,  $SS = 10.76$ ) etkilenmektedir ( $t(465) = -2.12$ ,  $p < .05$ ).



**Tablo 10.** Bağımsız Gruplar için t Testi Analizi Bulguları

	Cinsiyet					Annenin Eğitim Durumu					Gelir Düzeyi				
	Kızlar (N=284)		Erkekler (N=192)		t	Ortaokul ve altı (N=282)		Lise ve üstü (N=201)		t	Düşük (N=372)		Yüksek (N=95)		t
	Ort	SS	Ort	SS		Ort	SS	Ort	SS		Ort	SS	Ort	SS	
Zihinselleştirme <sup>(A)</sup>	93.12	12.37	91.60	12.66	1.31	<b>89.87</b>	<b>12.43</b>	<b>96.42</b>	<b>11.49</b>	<b>-5.89*</b>	<b>91.77</b>	<b>12.80</b>	<b>95.88</b>	<b>10.75</b>	<b>-2.88**</b>
Zihinselleştirme <sup>(E)</sup>	86.70	10.84	85.46	11.37	1.20	<b>85.30</b>	<b>9.88</b>	<b>87.42</b>	<b>12.32</b>	<b>-2.02***</b>	<b>85.80</b>	<b>10.76</b>	<b>88.46</b>	<b>11.55</b>	<b>-2.12***</b>
Saldırganlık	<b>94.43</b>	<b>16.19</b>	<b>88.44</b>	<b>15.98</b>	<b>3.98*</b>	92.20	16.52	92.17	16.10	.02	92.76	16.16	89.47	16.53	1.76

\*p < .001, \*\*p < .01, \*\*\*p < .05

(A) = Anne bildirim, (E) = Ergen bildirim

### 3.2.2. Çalışma Değişkenleri Arasındaki İlişkilerin İncelenmesine İlişkin Bulgular

Bu bölümde seri çoklu aracı değişken modellerinde yer alan değişkenler arasındaki korelasyonel ilişkiler incelenmiştir. Analizler öncelikle tüm örneklem için (bkz. Tablo 11), ardından kızlar ve erkekler için (bkz. Tablo 12) ayrı ayrı yürütülmüştür.

**Tablo 11.** Çalışma Değişkenleri Arasındaki Korelasyon Katsayıları (Tüm Örneklem)

	1	2	3	4	5
1. Kaçınma <sup>(A)</sup>	-	<b>.49*</b>	<b>-.34*</b>	<b>-.11**</b>	.05
2. Kaygı <sup>(A)</sup>		-	<b>-.30*</b>	-.04	<b>.15*</b>
3. Zihinselleştirme <sup>(A)</sup>			-	<b>.16*</b>	-.05
4. Zihinselleştirme <sup>(E)</sup>				-	<b>-.27*</b>
5. Saldırganlık <sup>(E)</sup>					-

\* $p < .001$ , \*\* $p < .05$

(A) = Anne bildirim, (E) = Ergen bildirim

Tüm örneklem için yürütülen analiz bulgularına göre annelere ait bağlanmada kaçınma ve kaygı düzeyleri arasında pozitif yönde ve orta düzeyde ( $r = .49$ ,  $p < .001$ ) bir ilişki bulunmaktadır. Kaçınma düzeyi hem annenin ( $r = -.34$ ,  $p < .001$ ) hem de ergenin ( $r = -.11$ ,  $p < .05$ ) zihinselleştirme becerileriyle negatif yönde ilişkilidir. Kaygı düzeyi ise annenin zihinselleştirme becerileriyle pozitif ve orta düzeyde bir ilişkiye ( $r = -.30$ ,  $p < .001$ ) sahip olup ergenin saldırganlık düzeyiyle pozitif yönde ve zayıf bir ilişki ( $r = .15$ ,  $p = .001$ ) içindedir. Analiz bulguları annenin zihinselleştirme becerilerindeki artışın ergenin benzer becerilerini de artırdığını göstermekle birlikte bunun zayıf düzeyde bir ilişki ( $r = .16$ ,  $p < .01$ ) olduğuna işaret etmektedir. Ergenin zihinselleştirme becerileri ise saldırganlık düzeyiyle zayıf ve olumsuz yönde bir ilişkiye ( $r = -.27$ ,  $p < .01$ ) sahiptir.

Çalışma değişkenleri arasındaki ilişkiler cinsiyete göre incelendiğinde ise kızlar için elde edilen bulguların büyük ölçüde tüm örneklemdeki bulgularla benzer örüntüde olduğu göze çarpmaktadır. Kaçınma düzeyi, bağlanmada kaygı düzeyi ile pozitif yönde ( $r = .46$ ,  $p < .001$ ), annenin ve ergenin zihinselleştirme becerileriyle (sırasıyla,  $r = -.29$ ,  $p < .001$  ve  $r = -.13$ ,  $p < .05$ ) negatif yönde bir ilişkiye sahiptir. Kaygı düzeyi annenin

zihinselleştirme becerileriyle negatif yönde ilişkiliyken ( $r = -.27, p < .001$ ) örneklemin tamamında elde edilen kaygı düzeyi ile saldırganlık arasındaki olumlu ilişkinin kızlarda anlamlı düzeyde olmadığı görülmektedir. Annenin zihinselleştirme becerileri ergenin zihinselleştirme becerileriyle pozitif yönde bağlantılıdır ( $r = .21, p < .001$ ). Son olarak kızlardaki zihinselleştirme becerileri ile saldırganlık arasındaki ilişki örneklemin tamamında olduğu gibi negatif yönde olup göreceli olarak daha güçlü bir korelasyon değeri ( $r = -.31, p < .001$ ) ortaya koymaktadır.

**Tablo 12.** Cinsiyete Göre Çalışma Değişkenleri Arasındaki Korelasyon Katsayıları

	1	2	3	4	5
1. Kaçınmacı	-	.46*	-.29*	-.13***	.06
2. Kaygılı	.55*	-	-.27*	-.04	.11
3. Zihinselleştirme <sup>(A)</sup>	-.44*	-.39*	-	.21*	-.03
4. Zihinselleştirme <sup>(E)</sup>	-.11	-.07	.12	-	-.31*
5. Saldırganlık	.03	.19**	-.11	-.22**	-

\* $p < .001$ ; \*\* $p < .01$ ; \*\*\* $p < .05$

(A) = Anne bildirim, (E) = Ergen bildirim

Tablonun sağ üst yarısındaki değerler kızlara; sol alt yarısındaki değerler erkeklere aittir.

Erkeklerde ise annenin kaçınma düzeyi ve ergenin zihinselleştirme becerileri arasındaki ilişkinin tüm örneklemden ve kızlardan farklı olarak istatistiksel anlamlılığını yitirdiği görülmektedir. Erkekler için yürütülen korelasyon analizlerinin bulgularına göre annenin kaçınma düzeyi annenin kaygı düzeyi ile pozitif ( $r = .55, p < .001$ ), annenin zihinselleştirme becerileri annenin kaçınma ( $r = -.44, p < .001$ ) ve kaygı ( $r = -.39, p < .001$ ) düzeyleriyle negatif ilişki içindedir ve bu ilişki kızlara ve örneklemin tamamına göre nispeten daha güçlüdür. Son olarak saldırganlık düzeyinin annenin kaygı düzeyiyle pozitif yönde ve zayıf bir ilişkisi ( $r = .19, p < .01$ ), ergenin zihinselleştirme becerileriyle ise negatif yönde ve tüm örneklem ve kızlarda görülen bulgulara nazaran daha zayıf bir ilişkisi ( $r = -.22, p < .01$ ) bulunmaktadır.

### 3.2.3. Seri Çoklu Aracı Değişken Analizlerine İlişkin Bulgular

Annenin bağlanmada kaçınma ve kaygı düzeyleri ve ergenlerin saldırganlık düzeyleri arasındaki ilişkide annenin ve ergenin zihinselleştirme kapasitelerinin aracılık rolünü incelemek üzere SPSS 23.0 paket programına eklenen PROCESS 4.2 no'lu makrosu (Hayes, 2022) kullanılarak seri çoklu aracılık analizleri yapılmıştır. Analizler Şekil 3'te istatistiksel diyagramı verilen Model 6 üzerinden yürütülmüştür.

Şekil 4. Model 6'nın İstatistiksel Diyagramı

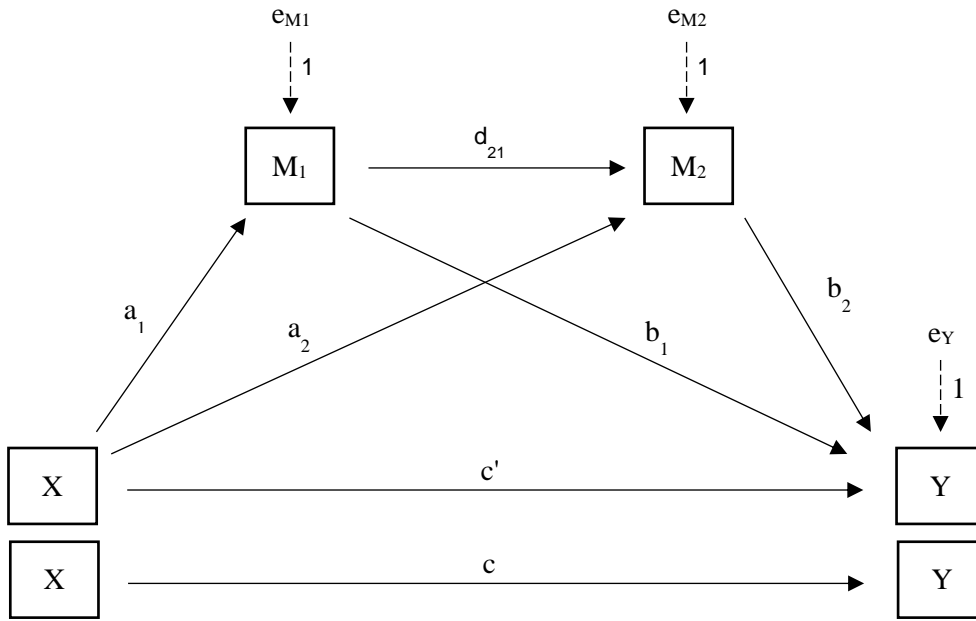

Aracılık analizleri mevcut veri setine dayanarak yeni setler oluşturan bootstrap yöntemi ile 5000 yeniden örneklem seçeneği kullanılarak %95 güven aralığında yürütülmüştür. Çalışmada annenin bağlanmayla ilişkili kaçınma ve kaygı düzeyi için ve kızlar ve erkekler için ayrı modeller oluşturulmuş ve toplam dört aracılık modeli test edilmiştir. Tüm analizlere ilişkin ayrıntılar Tablo 13 ve Tablo 14'te sunulmuştur.

### 3.2.3.1. Annenin Bağlanmada Kaçınma Düzeyi ile Kız Çocuktaki Saldırganlık Düzeyi Arasındaki İlişkide Annenin ve Ergenin Zihinselleştirme Kapasitelerinin Aracı Rolü

Annenin bağlanmada kaçınma düzeyi annenin ve ergenin zihinselleştirme kapasiteleri aracılığıyla kız çocuktaki saldırganlık düzeyini nasıl etkilediğini incelemek üzere bir seri aracılık modeli test edilmiştir. Analiz bulgularına ilişkin ayrıntılar Şekil 5'te ve Tablo 13'te yer almaktadır.

Şekil 5'te görüldüğü üzere annenin kaçınma düzeyi, annenin zihinselleştirme kapasitesini negatif yönde ( $a_1$  yolu;  $b = -.17, p < .001, \%95 \text{ GA } [-.23, -.10]$ ); annenin zihinselleştirme kapasitesi, ergenin zihinselleştirme kapasitesini pozitif yönde ( $d_{21}$  yolu;  $b = .17, p < .01, \%95 \text{ GA } [.06, .27]$ ) ve ergenin zihinselleştirme kapasitesi saldırganlığı negatif yönde ( $b_2$  yolu;  $b = -.48, p < .001, \%95 \text{ GA } [-.65, -.31]$ ) yordamaktadır.

**Şekil 5.** Annenin Bağlanmada Kaçınma Düzeyi ile Kız Çocuktaki Saldırganlık Düzeyi Arasındaki İlişkide Annenin ve Ergenin Zihinselleştirme Kapasitelerinin Aracı Rolüne İlişkin Model

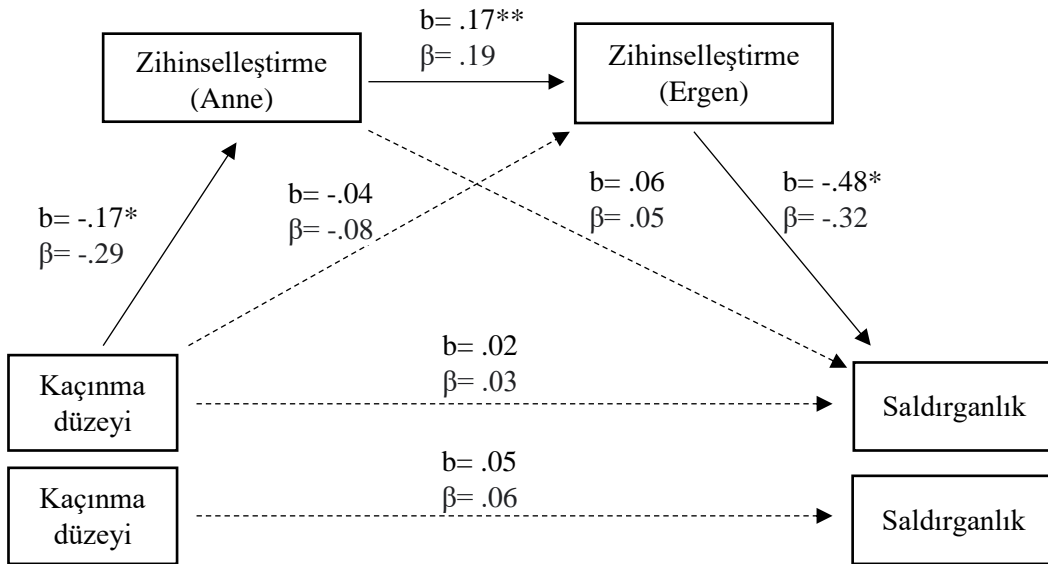

\*  $p < .001$ ; \*\* $p < .01$

Analiz edilen bu seri aracılık değişken modelindeki dolaylı etkiler incelendiğinde annenin bağlanmada kaçınma düzeyinin saldırganlığı sırasıyla annenin ve ergenin zihinselleştirme kapasiteleri aracılığıyla etkilediği yolun (kaçınma düzeyi → zihinselleştirme/anne →

zihinselleştirme/ergen → saldırganlık) anlamlı olduğu görülmektedir ( $a_1d_2b_2 = .02$ , %95 GA [.004, .04]). Bulgular annenin kaçınma düzeyi arttıkça zihinselleştirme kapasitesinin kısıtlandığına, annenin kısıtlanmış zihinselleştirme kapasitesinin ergenin zihinselleştirme kapasitesini de kısıtlandığına ve bunun da kızlardaki saldırganlık düzeyini artırdığına işaret etmektedir.

Annenin bağlanmada kaçınma düzeyi ile ergenin saldırganlık düzeyi arasındaki ilişkide annenin ve ergenin zihinselleştirme becerilerinin aracı değişken olarak rol oynadığı bu model incelendiğinde bu değişkenlerin yordayıcı değişken olan saldırganlıktaki toplam varyansın %10'unu açıkladığı belirlenmiştir ( $R^2 = .10$ ,  $F(3, 280) = 10.50$ ,  $p < .001$ ).

### 3.2.3.2. Annenin Bağlanmada Kaçınma Düzeyi ile Erkek Çocuktaki Saldırganlık Düzeyi Arasındaki İlişkide Annenin ve Ergenin Zihinselleştirme Kapasitelerinin Aracı Rolü

Annenin bağlanmada kaçınma düzeyinin annenin ve ergenin zihinselleştirme kapasiteleri aracılığıyla erkek çocuktaki saldırganlık düzeyini nasıl etkilediğini incelemek üzere bir başka seri çoklu aracı değişken modeli test edilmiştir. Analiz bulgularına ilişkin ayrıntılar Şekil 6 ve Tablo 13'te yer almaktadır.

Şekil 6'da görüldüğü üzere annenin bağlanma düzeyi, annenin zihinselleştirme kapasitesini negatif yönde ( $a_1$  yolu;  $b = -.29$ ,  $p < .001$ , %95 GA [-.38, -.21]) yordamaktadır. Bu modelde istatistiksel olarak anlamlı yollardan bir diğeri ergenin zihinselleştirme kapasitesi ile saldırganlık arasındaki ilişkidir. Buna göre ergenin zihinselleştirme kapasitesi saldırganlığı negatif yönde ( $b_2$  yolu;  $b = -.31$ ,  $p < .05$ , %95 GA [-.50, -.11]) yordamaktadır.

Annenin kaçınma düzeyi ile saldırganlık düzeyi arasındaki ilişkide annenin ve ergenin zihinselleştirme becerilerinin aracı rolünün erkeklerde incelendiği bu modelde herhangi bir anlamlı dolaylı etki mevcut değildir.

**Şekil 6.** Annenin Kaçınma Düzeyi ile Erkek Çocuklarındaki Saldırganlık Düzeyi Arasındaki İlişkide Annenin ve Ergenin Zihinselleştirme Kapasitelerinin Aracı Rolüne İlişkin Model

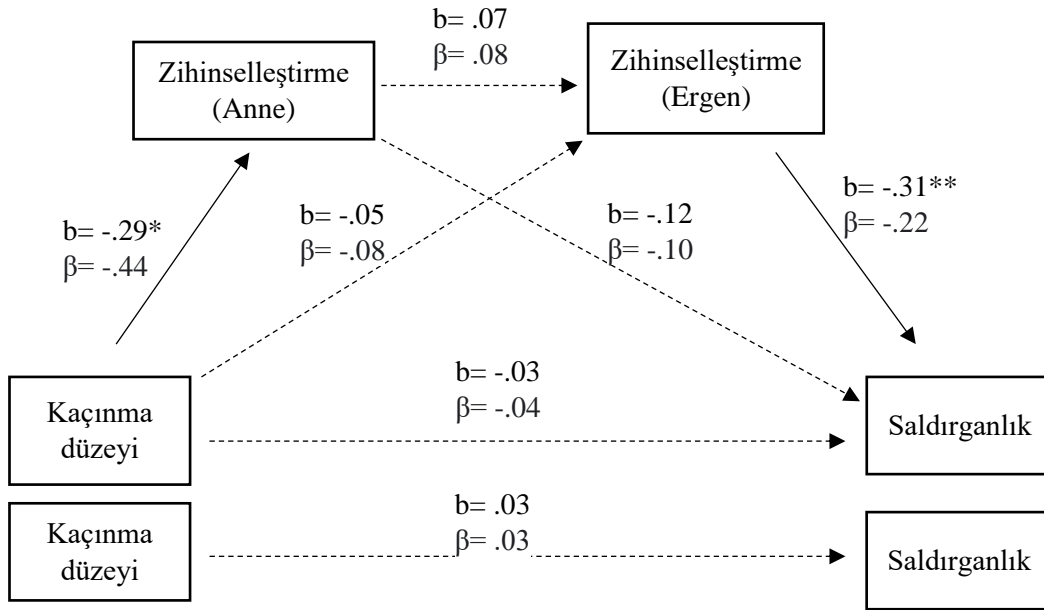

\*  $p < .001$ ; \*\*  $p < .01$





### 3.2.3.3. Annenin Bağlanmada Kaygı Düzeyi ile Kız Çocuktaki Saldırganlık Düzeyi Arasındaki İlişkide Annenin ve Ergenin Zihinselleştirme Kapasitelerinin Aracı Rolü

Annenin bağlanma kaygı düzeyinin annenin ve ergenin zihinselleştirme kapasiteleri aracılığıyla kız çocuktaki saldırganlık düzeyini nasıl etkilediğini incelemek üzere test edilen modelin analiz bulgularına ilişkin ayrıntılar Şekil 7 ve Tablo 14’te yer almaktadır.

Şekil 7’de görüldüğü üzere annenin bağlanmada kaygı düzeyi, annenin zihinselleştirme becerisini negatif yönde ( $a_1$  yolu;  $b = -.19, p < .001, \%95 \text{ GA } [-.26, -.11]$ ) yordamaktadır. Annenin zihinselleştirme kapasitesi, ergenin zihinselleştirme kapasitesini pozitif yönde ( $d_{21}$  yolu;  $b = .19, p < .01, \%95 \text{ GA } [.09, .29]$ ) ve ergenin zihinselleştirme kapasitesi saldırganlığı negatif yönde ( $b_2$  yolu;  $b = -.48, p < .001, \%95 \text{ GA } [-.65, -.31]$ ) yordamaktadır. Ayrıca kaygılı düzeyi ve saldırganlık arasındaki doğrudan ilişki ( $c'$  yolu;  $b = .11, p < .05, \%95 \text{ GA } [.002, .21]$ ) de anlamlı olarak bulunmuştur.

**Şekil 7.** Annenin Bağlanmada Kaygı Düzeyi ile Kız Çocuktaki Saldırganlık Düzeyi Arasındaki İlişkide Annenin ve Ergenin Zihinselleştirme Kapasitelerinin Aracı Rolüne İlişkin Model

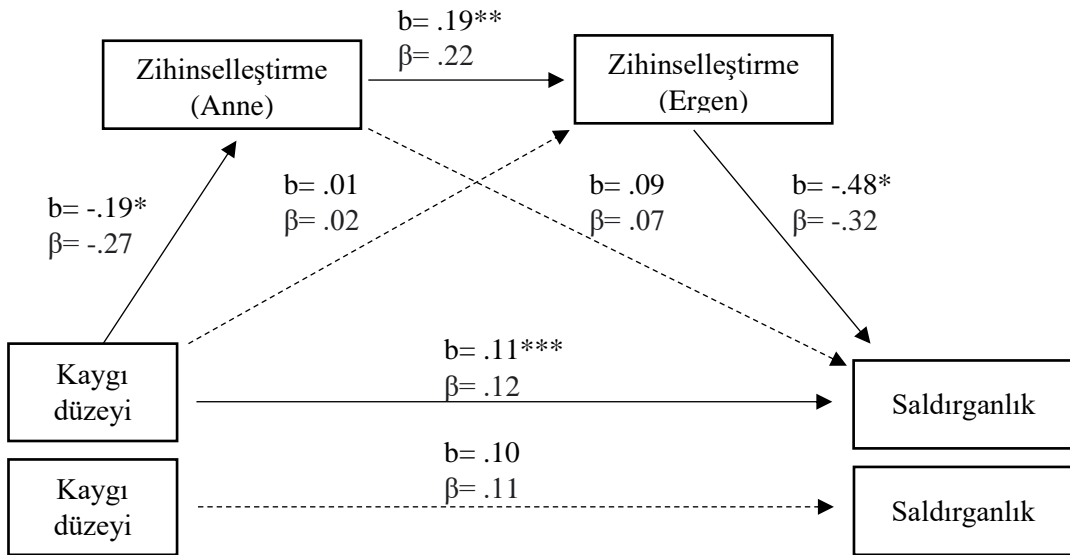

\*  $p < .001$ , \*\* $p < .01$ , \*\*\* $p < .05$

Bu seri aracı değişken modelindeki dolaylı etkiler incelendiğinde annenin bağlanmada kaygı düzeyinin saldırganlığı sırasıyla annenin ve ergenin zihinselleştirme becerileri

aracılığıyla etkilediği yolun (kaygı düzeyi → zihinselleştirme-anne → zihinselleştirme-ergen → saldırganlık) anlamlı olduğu görülmektedir ( $a_1d_2b_2 = .02$ , %95 GA [.005, .03]). Bulgular annenin kaygı düzeyi arttıkça zihinselleştirme kapasitesinin kısıtlandığını, annenin kısıtlanmış zihinselleştirme kapasitesinin ergenin zihinselleştirme kapasitesini de kısıtlandığını ve bunun da kız çocuktaki saldırganlık düzeyini artırdığını göstermektedir. Bununla birlikte aracı değişkenlerin yer aldığı modelde bağlanmada kaygı düzeyi, saldırganlık üzerinde doğrudan etkili olmaya devam ettiğinden bunun kısmi düzeyde bir aracı etki olduğu görülmektedir.

Annenin bağlanmada kaygı düzeyi ile kız çocuktaki saldırganlık düzeyi arasındaki ilişkide annenin ve ergenin zihinselleştirme becerilerinin aracı değişken olarak rol oynadığı bu model incelendiğinde bu değişkenlerin yordayıcı değişken olan saldırganlıktaki toplam varyansın %11'ini açıkladığı belirlenmiştir ( $R^2 = .11$ ,  $F(3, 280) = 11.87$ ,  $p < .001$ ).

#### 3.2.3.4. Annenin Bağlanmada Kaygı Düzeyi ile Erkek Çocuktaki Saldırganlık Düzeyi Arasındaki İlişkide Annenin ve Ergenin Zihinselleştirme Kapasitelerinin Aracı Rolü

Annenin bağlanmada kaygı düzeyinin annenin ve ergenin zihinselleştirme kapasiteleri aracılığıyla erkeklerdeki saldırganlık düzeyini nasıl etkilediğini incelemek üzere test edilen modelin analiz bulgularına ilişkin ayrıntılar Şekil 8 ve Tablo 14'te yer almaktadır.

Şekil 8'de görüldüğü üzere annenin kaygı düzeyi, annenin zihinselleştirme kapasitesini negatif yönde ( $a_1$  yolu;  $b = -.31$ ,  $p < .001$ , %95 GA [-.41, -.20]) yordamaktadır. Modeldeki istatistiksel olarak anlamlı yollardan bir diğeri ergenin zihinselleştirme kapasitesi ile saldırganlık arasındaki ilişkidir. Buna göre ergenin zihinselleştirme kapasitesi saldırganlığı negatif yönde ( $b_2$  yolu;  $b = -.30$ ,  $p < .01$ , %95 GA [-.49, -.10]) yordamaktadır. Ayrıca aracı değişkenlerin yer aldığı modelde bağlanmada kaygı düzeyi ve saldırganlık arasındaki doğrudan ilişkinin de anlamlı olduğu ( $c'$  yolu;  $b = .17$ ,  $p < .05$ , %95 GA [.01, .32]) görülmektedir.

**Şekil 8.** Annenin Bağlanmada Kaygı Düzeyi ile Erkek Çocuktaki Saldırganlık Düzeyi Arasındaki İlişkide Annenin ve Ergenin Zihinselleştirme Kapasitelerinin Aracı Rolüne İlişkin Model

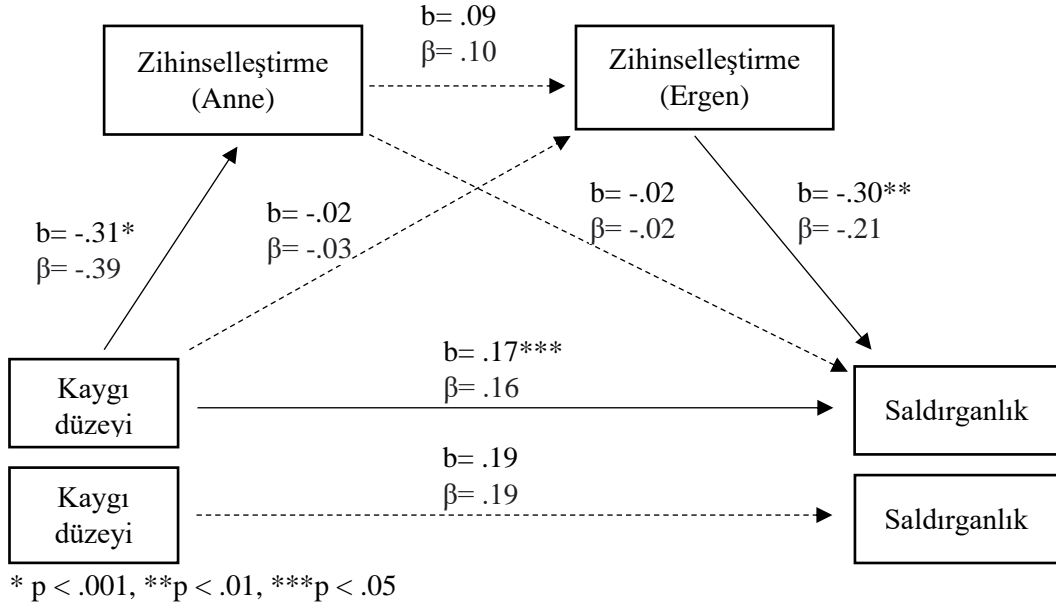

Aannenin kaygı düzeyi ile saldırganlık düzeyi arasındaki ilişkide annenin ve ergenin zihinselleştirme becerilerinin aracı rolünün erkeklerde incelendiği bu modelde herhangi bir dolaylı etki istatistiksel olarak anlamlı bulunmamıştır.

**Tablo 14.** Annenin Bağlanmada Kaygı Düzeyi ile Kız ve Erkek Çocuklarındaki Saldırganlık Düzeyi Arasındaki İlişkide Annenin ve Ergenin Zihinselleştirme Kapasitelerinin Aracı Rolüne İlişkin Model

	Değişkenler	$M_1$			$M_2$			$Y$					
		(Zihinselleştirme - Anne)			(Zihinselleştirme - Ergen)			(Saldırganlık)					
		$b$	$SH$	$p$	$b$	$SH$	$p$	$b$	$SH$	$p$			
KIZLAR ( $N = 284$ )	X (Kaygı)	$a_1$	-.19	.04	< .001	$a_2$	.01	.04	.77	$c'$	.11	.05	< .05
	$M_1$ (Zihinselleştirme-Anne)		-	-	-	$d_{21}$	.19	.05	< .001	$b_1$	.09	.08	.25
	$M_2$ (Zihinselleştirme-Ergen)		-	-	-	-	-	-	-	$b_2$	-.48	.09	< .001
	Sabit	$i_{M1}$	102.29	2.08	< .001	$i_{M2}$	68.44	5.74	< .001	$i_y$	122.76	10.15	< .001
			$R^2 = .07$				$R^2 = .05$				$R^2 = .11$		
		$F(1, 282) = 22.10, p < .001$				$F(2, 281) = 6.69, p < .001$				$F(3, 280) = 11.87, p < .001$			
ERKEKLER ( $N = 192$ )	X (Kaygı)	$a_1$	-.31	.05	< .001	$a_2$	-.02	.06	.67	$c'$	.17	.08	< .05
	$M_1$ (Zihinselleştirme-Anne)		-	-	-	$d_{21}$	.09	.07	.20	$b_1$	-.02	.10	.81
	$M_2$ (Zihinselleştirme-Ergen)		-	-	-	-	-	-	-	$b_2$	-.30	.10	< .01
	Sabit	$i_{M1}$	105.67	2.57	< .001	$i_{M2}$	78.20	7.84	< .001	$i_y$	108.07	13.19	< .001
			$R^2 = .15$				$R^2 = .01$				$R^2 = .09$		
		$F(1, 190) = 33.58, p < .001$				$F(2, 189) = 1.35, p = .26$				$F(3, 188) = 5.49, p < .01$			

## 4. BÖLÜM

### ÇALIŞMA III: NİTEL ÇALIŞMA

Bir araştırma sorununu ele almak için bazen tek bir yaklaşım kullanmak yetersiz kalabilir. İlk sonuçları açıklamak ya da daha kapsamlı ve doğrulanmış sonuçlar elde etmek için farklı yaklaşımlar benimsemek faydalı olabilir (Creswell ve Clark, 2017). Bu amaçla nicel ve nitel yöntemlerin bir arada kullanıldığı çalışmalar özellikle bazı kavramları araştırırken tercih edilebilir. Bir önceki aşamada nicel bulguların ne anlama geldiğine dair bir açıklama geliştirmek ve nicel çalışma değişkenlerine ilişkin derinlemesine bilgi almak üzere ergenler ve anneleriyle güvenli yer senaryoları ile yaşam öykülerini içeren anlatılara dayalı görüşmeler gerçekleştirilmiş ve elde edilen veriler tematik analiz yöntemiyle analiz edilmiştir. Tez çalışmasının bu bölümünde nitel çalışmanın yöntem ve bulgularına dair bilgiler sunulmaktadır.

#### 4.1. YÖNTEM

##### 4.1.1. Tematik Analiz

Tematik analiz nitel veri içindeki örüntü ve temaları tespit etmeye dayalı bir nitel analiz sürecini ifade eder (Braun ve Clarke, 2006). Bu süreçte veriler bir araştırma sorusu çerçevesinde sınıflandırılır ve zenginleştirilmiş ayrıntılarla açıklanan belirli temalar oluşturulur, sonraki adımda ise bu temalar yorumlanır. Tematik analiz, bir yöntembilimden ziyade yöntem olması itibarıyla araştırmacılara belirli bir epistemolojik ya da kuramsal bir çerçeveye bağımlı olmaksızın, esnek ve keşfe açık bir çalışma alanı sunar (Clarke ve Braun, 2018). Braun ve Clarke'a (2006) göre tematik analizde temaların belirlenmesinde iki yol kullanılabilir: tümevarımsal ve tümdengelimsel. Tümevarımsal yolda aşağıdan yukarıya, bir başka deyişle verinin kendisinden kurama doğru bir ilerleme vardır. Araştırmacı kodlama ve tema oluşturma sürecinde veriyi herhangi bir kodlama bağlamına ya da kendi araştırma alanına yerleştirmeye ya da buna göre yorumlamaya çalışmaz. Bunun aksine tümdengelimsel yolda belirli bir kuramsal çerçeve araştırmacıya bir bakış açısı sunar ve araştırmacı yorumlamalarını buna göre yapar. Bu açıdan

tümdengelsel yaklaşım verinin daha sınırlı bir şekilde yorumlanması gibi görünürken bir yandan da verinin belli bir yönüne odaklanarak tematik bir yapının oluşturulmasını sağlar. Tematik analizde araştırmacı temaları anlamsal düzeyde ele alarak, bunların ne ifade ettiğine dair bir yorumlama geliştirebilir ya da daha örtük bir düzeyde, anlamın ötesine geçerek veriye belli anlam veya şekli veren özellikleri belirleyerek analiz sürecini yürütür.

Bu çalışmada ergenler ve annelerinin kendilik algılarını bağlanma yaşantıları çerçevesinde değerlendirmek, ergenlerin saldırgan davranışlarının altında yatan duygusal süreçleri ve annelerin ergen çocuklarıyla ilişkilene süreçlerine dair deneyimleri anlamlandırmak üzere tematik analiz yöntemi tercih edilmiştir. Analiz süresince Braun ve Clarke (2006) tarafından önerilen aşamalar izlenmiştir. Yani öncelikle veriler kelimesi kelimesine deşifre edilmiş ve deşifreler veriye yeterince aşına olana dek okunmuştur. Daha sonra ilk kodlar oluşturulmuş, bu kodlara dayanarak olası temalar belirlenmiş ve veriler ilişkili oldukları kod ve temalar altında toplanmıştır. Belirlenen temaların gözden geçirilmesinden -ve gerekiyorsa sadeleştirilmesinden- sonra temalar tanımlanmış ve isimlendirilmiştir. Analiz boyunca tematik analizin esnekliğinden faydalanılmış, bununla birlikte verilerin belirli bir yönüne -spesifik olarak katılımcıların kendilik ve öteki (bu çalışma çerçevesinde bakım vereni) algısına- odaklanması itibarıyla tümdengelsel bir yaklaşım benimsenmiştir. Verilerin anlamsal düzeyde analizine odaklanılarak ergenler ve annelerin anlatılarındaki içerikler betimlenmiş ve kendilik ve öteki (ebeveynler ve aile) algısına odaklanılarak yorumlanmıştır.

#### 4.1.2. Örneklem

Klinik örneklemle yürütülmesi planlanan bu çalışmanın örneklemini saldırganlık ve öfke kontrolü nedeniyle ruh sağlığı uzmanlarına başvuran ve bu şikayetlerle ilişkili belirtileri nedeniyle destek alan ergenler ve anneleri oluşturmaktadır. Çalışmadaki ergenler kişilerarası ilişkilerde şiddete eğilim, öfke kontrolünde güçlük, diğerlerine yönelik saldırgan davranışlarının tepkisel olması, dürtüsellik gibi dışsallaştırma şikâyetleriyle çocuk ve ergen ruh sağlığı uzmanlarına başvuran orta ve son ergenlik dönemindeki (14-18 yaşları arasındaki) çocuklardan oluşmaktadır. Homojen bir grup oluşturmak adına

birtakım dışlama ölçütleri belirlenmiştir. Buna göre klinik tabloya psikotik belirtilerin eşlik etmesi (şizofreni ve ilişkili bozukluklar ile bipolar bozukluk tanılarının bulunması); saldırgan davranışların araçsal (belli bir amaca yönelik) ve belli bir ödülü elde etmeye ve/veya dışsal bir hedefi gerçekleştirmeye yönelik olması; antisosyal ve psikopatik kişilik örüntülerinin gözlemlenmesi; saldırgan davranışların planlanmış eylemler içermesi; saldırgan davranışlar sırasında bireyde herhangi bir duygu olmaması; ağır dürtü kontrol sorunlarının olması ve travma sonrası stres bozukluğu olması durumunda katılımcılar çalışmaya dahil edilmemiştir. Ergenlerin anneleri için ise kendilik ve öteki ayrımı açısından belirsizlik oluşturabilecek psikotik belirtilerin bulunması (şizofreni ve ilişkili bozukluklar ile bipolar bozukluk tanıları) dışlama ölçütü olarak belirlenmiştir.

Çalışmada yedi ergen-ane çifti yer almıştır. Ergenlerin üçü kız, dördü erkektir. Annelerin biri hariç tamamı evli ve çekirdek ailesiyle beraber yaşamaktadır, bir anne eşini kaybettiğini bildirmiştir. Katılımcılara yönelik diğer bilgiler anonim isimlerle birlikte Tablo 15’te sunulmuştur.

**Tablo 15.** Nitel Çalışmada Yer Alan Ergen ve Annelere İlişkin Bilgiler

Ergen	Yaş	Cinsiyet	Anne	Yaş	Eğitim/ Çalışma Durumu	Çocuk sayısı	Babanın Eğitimi/ Çalışma Durumu
<b>Ceylin</b>	18	K	<b>Türkan</b>	40	İlkokul/ Çalışmıyor	3	Ortaokul/ Çalışıyor
<b>Çınar</b>	16	E	<b>Neşe</b>	60	Üniversite/ Emekli	1	Lise/ Vefat etmiş
<b>Can</b>	17	E	<b>Melike</b>	46	Üniversite/ Çalışıyor	2	Lisansüstü/ Çalışıyor
<b>Okan</b>	15	E	<b>Arzu</b>	53	İlkokul/ Çalışmıyor	4	İlkokul/ Emekli, çalışıyor
<b>Salih</b>	15	E	<b>Zeliha</b>	50	İlkokul/ Çalışıyor	2	Ortaokul/ Emekli, çalışıyor
<b>Merve</b>	15	K	<b>Yasemin</b>	40	Lise/ Çalışıyor	1	Lise/ Çalışıyor
<b>Duygu</b>	15	K	<b>Seda</b>	35	Lise/ Çalışmıyor	2	Üniversite/ Çalışıyor

### 4.1.3. Ölçüm Araçları

#### 4.1.3.1. Demografik Bilgi Formu

Araştırmanın bu aşamasında Çalışma I ve II’de kullanılan demografik bilgi formları katılımcı ergen ve annelere verilmiştir. Formlar Ek 1 ve Ek 2’de yer almaktadır.

#### 4.1.3.2. Güvenli Yer Senaryoları Testi

Öyküleme tekniğine (Bretherton ve ark., 1990) dayalı bir değerlendirme aracı olan Güvenli Yer Senaryoları Testi (GYST) Granot ve Mayseless (2001) tarafından geliştirilmiş bir oyuncak öykü tamamlama testidir. Testte uygulamacı çeşitli oyuncaklar kullanarak bir öykünün girişini katılımcıya aktarır ve katılımcıdan öykünün geri kalanını anlatmasını ister. Test bir ısınma öyküsüyle (doğum günü öyküsü) başlar ve bağlanma sistemini harekete geçireceği düşünülen beş öyküyle devam eder. Bu beş öykü şöyledir: (1) Kazara dökülen meyve suyu öyküsü (2) Yatak odasındaki canavar öyküsü (3) Yaralı diz öyküsü (4) Ayrılık öyküsü ve (5) Yeniden bir araya gelme öyküsü. Uygulama sonrasında bu öyküler duyguların ifade edilmiş düzeyi, ebeveyn-çocuk ilişkisi, ebeveynin duyarlılığı ve öyküdeki çatışmanın çözülme durumuna göre kodlanır. Ölçeğin ülkemizdeki uyarlama çalışması Uluç (2005) tarafından yapılmış olup yürütülen analizlerde farklı kodlayıcılar arasındaki güvenilirlik katsayılarının her bir öykü için .81 ve 1.0 arasında değiştiği bulunmuştur. Yetişkinlerle yapılan uyarlama çalışmasında ise Tepkisel İşlevsellik, Bağlanma, Kaygı ve Kaçınma boyutlarında kodlanan GYST’nin Cronbach alfa iç tutarlılık katsayılarının .79-.85 arasında değiştiği hesaplanmıştır (Uluç ve Kahya, 2020).

Okul öncesi çocuklarla yapılan test uygulamalarında güvenli bağlanma örüntüsü gösteren çocukların tutarlı başa çıkma öyküleri oluşturdukları ve öykülerdeki çocukların bağlanma figürleri tarafından desteklendikleri görülmektedir (Uluç ve Öktem, 2009). Buna karşın, güvensiz bağlanan çocukların ise kaygılı öykülerini güvenli bir sonla bitiremedikleri ve bağlanma figürlerinden olumsuz tepkiler aldıkları gözlenmiştir. Yetişkinlerde ise GYST’ye ilişkin kodlama boyutlarının (Tepkisel İşlevsellik, Bağlanma, Kaygı ve



Kaçınma) kaygılı bağlanma, korkulu bağlanma ve benlik saygısı gibi kavramsal yapılarla ilişkili olabileceği bulunmuştur (Uluç ve Kahya, 2020).

#### 4.1.3.3. Yarı Yapılandırılmış Görüşme Soruları

Nitel bir çalışma olarak planlanan bu aşamadaki bir diğer değerlendirme aracı, araştırma soruları çerçevesinde katılımcıların bağlanma temsillerine ilişkin bilgi almak üzere hazırlanan yarı yapılandırılmış görüşme sorularıdır (bkz. Ek 13 ve Ek 14). Bu sorularla katılımcıların çocukluk dönemi deneyimlerinin otobiyografik anlatılar aracılığıyla alınması amaçlanmıştır. Görüşme soruları saldırganlık ve şiddet, bağlanma kuramı ve bu kuramla bağlantılı olan zihinselleştirme kuramına ilişkin alanyazının incelenmesi sonucu oluşturulmuştur. Ergenler için hazırlanan görüşme soruları genel olarak ebeveynlerle ilişkiler, çocukluk ve ergenlik dönemindeki aile ortamı ve saldırganlık eğilimleri üzerinedir. Anneler için hazırlanan sorular da benzer şekilde ebeveynlerle ilişkiler ve erken dönem aile yaşantılarına ilişkin anıları uyandıracak sorulardan oluşmakla birlikte annenin çalışmaya katılan çocuğuyla ilgili ebeveynlik deneyimleri ve eşiyle ilişkisi de görüşmede değinilen konu başlıklarındandır. Sorular önceden planlanmış olsa da görüşme yarı yapılandırılmış görüşmelerin doğasına uygun şekilde esnek olarak ilerlemiş ve katılımcının aktardıklarına bağlı olarak soruların sırasında değişiklik yapılmış ya da sorular eklenmiş veya çıkarılmıştır.

#### 4.1.4. İşlem

Klinik örnekleme yürütülen bu çalışma için öncelikle Hacettepe Üniversitesi Girişimsel Olmayan Klinik Araştırmalar Etik Kurulu'ndan araştırmanın uygunluğuna dair etik kurul izni (24.01.2023 tarihli ve 2023/01-28 sayılı karar; bkz. Ek 12) alınmıştır. Hacettepe Üniversitesi Tıp Fakültesi Çocuk ve Ergen Ruh Sağlığı ve Hastalıkları Anabilim Dalı'ndan erişilmesi planlanan örneklem grubuna ulaşmak için ilk aşamada Anabilim Dalı'nda görev yapan ruh sağlığı uzmanlarına (psikiyatrist ve klinik psikologlar) çalışmanın amacı ile örnekleme ilişkin ölçütlerle ilgili bilgilendirme yapılmıştır. İlgili ruh sağlığı uzmanı aracılığıyla çalışma ölçütlerine uyan ergen-anne çiftleri belirlendikten sonra ergenlerin randevu günlerinde yüz yüze ya da randevu günü yakın bir tarihte değilse Anabilim Dalı üzerinden telefonla ulaşılarak velilere çalışma hakkında bilgi verilmiş ve

çocuklarıyla birlikte katılmak üzere çalışmaya davet edilmişlerdir. Çalışmada yer almayı kabul eden ergen ve annelerle görüşme randevuları oluşturulmuş ve görüşmeler yüz yüze ve bireysel olarak, Çocuk ve Ergen Ruh Sağlığı ve Hastalıkları Anabilim Dalı'ndaki görüşme odalarında gerçekleştirilmiştir. Randevu günü görüşme başlamadan önce ergenler aydınlatılmış onam formunu, annelerse hem onam formunu hem de veli izin formunu imzalamıştır. Çoğunlukla öncelikli olarak ergenler görüşmeye alınmıştır. Sadece bir katılımcı çiftinin uygulamasında annenin programı nedeniyle ve ergenin de onayıyla anne görüşmeye önce alınmıştır. Görüşmede ilk önce GYST uygulanmış, daha sonra ise yarı yapılandırılmış görüşme yapılmıştır. GYST uygulamaları tüm katılımcılar için yaklaşık olarak 30-40 dakika arası sürmüştür. Görüşmeler ise ergenlerde 30-110 dakika, annelerde 80-110 dakika arasında tamamlanmıştır.

Görüşmeler araştırmacı tarafından kelimesi kelimesine deşifre edilmiş ve analiz edilmiştir. Kodlamalar ve analizler MAXQDA 24 programı kullanılarak tamamlanmıştır.

#### **4.1.5. Güvenirlik ve Geçerlik**

Nitel çalışmaların geçerlik ve güvenirliliği için kimi yöntemler bulunmaktadır. Örneğin, nitel çalışmaların geçerliği genellikle analizin ne ölçüde veriyle uyumlu olduğuna göre yorumlanır (Dennis, 2019). Nicel çalışmalarda olduğu gibi bir ölçüm aracının nesnel geçerliği değil, analizin geçerli olup olmadığı odak noktasıdır. Analizin veriyle uyumlu olup olmadığını nitel bir çalışmada test etmenin yollarından biri üçgenlemedir. Üçgenleme, çalışılan konunun gerçeğe en uygun haliyle incelenmesi için birden fazla kaynaktan ya da birden fazla yöntemle veri toplama sürecini ifade eder (Braun ve Clarke, 2013). Mevcut çalışmanın güvenirlilik ve geçerliğini sağlamak üçgenlemenin iki formundan faydalanılmıştır: (1) Ergenlerin saldırgan davranışlarını anlamak için ergenler ve annelerinden olmak üzere farklı kaynaklardan bilgi alınmıştır. (2) Ergenler ve annelerinin öznel deneyimlerini anlamak için güvenli yer senaryoları ve otobiyografik anlatıya dayalı görüşmeler olmak üzere iki farklı veri toplama aracından faydalanılmıştır.

Güvenirlilik ve geçerlik için önemli olan unsurlardan bir diğeri kodlamalar ve belirlenen temalarla ilgili kodlayıcılar arasında uzlaşımın olmasıdır (Creswell ve Creswell Báez,

2021). Bunu sağlamak üzere ergenler ve anneleri için belirlenen kodlar ve temaların bulunduğu kod anahtarları oluşturulmuştur. Bu anahtarlar mevcut tez çalışmasının danışmanı ile iki klinik psikolog tarafından değerlendirilmiştir. Anahtarlarda yer alan tanımlamalar ve örneklerle ilgili geri bildirimler dikkate alınarak kodlar ve temalar yeniden gözden geçirilmiş ve analiz bulguları nihai halini almıştır.

Nicel çalışmalardan farklı olarak nitel yöntemlerin kullanıldığı çalışmalarda güvenilirlik için araştırmacının mutlak etkisizliği söz konusu değildir. Bilakis araştırmacı varlığıyla, bilgi birikimi ve deneyimiyle, araştırma sorularına yaklaşımı ve öznelliğiyle çalışmayı şekillendiren başlıca unsurlardan biridir. Nitel araştırmalarda kabul gören yaygın kanılardan biri araştırmacının çalışma sürecini ve ortaya çıkarılan bilgiyi kaçınılmaz olarak etkilediğidir. Bu yüzden, araştırmacının katılımcılarla doğrudan etkileşime girmesi, araştırmanın en üst düzeyde fayda sağlaması için önemlidir (Yardley, 2008). Bununla birlikte araştırmacının çalışmayı etkilediği ve şekillendirdiğine yönelik bilinci ve öz farkındalığı da nitel araştırmaların güvenilirlik ve geçerliği için gözden kaçırılmaması gereken hususlardan biridir. Bu gerekçeyle iyi bir nitel çalışmada araştırmacının çalışmaya yansıttığı önyargılarını, değerlerini ve deneyimlerini yazmasının elzem olduğu belirtilmektedir (Creswell ve Creswell Báez, 2021). Aşağıdaki bölümde araştırmacı çalışma konusuyla ilişkili olabilecek kişisel ve mesleki deneyimlerinden ve ilgi alanlarından bahsedecektir:

Ben (Pelin Deniz) bir klinik psikoloğum. Orta Doğu Teknik Üniversitesi'nden lisans ve yüksek lisans derecelerimi aldım. Şu an ise Hacettepe Üniversitesi'nde doktora çalışmalarımı tamamlamak üzereyim. Yüksek lisans eğitimim sırasında bilişsel-davranışçı terapilerle başladığım terapistlik yolculuğum şema terapiyle tanışmamla bu alana yöneldi ve bu alandaki eğitim süreçlerimi tamamladım. Kişisel terapi sürecim (bir buçuk yıllık ara hariç) psikanalitik yönelimli terapilerle devam etmektedir. Şu anki mesleki yaşamımda şema terapisti perspektifiyle faaliyet göstermekteyim. Bireyi ilişkisel kimliği içinde anlamaya yönelik kuram ve ekolleri kendi yol haritam olarak kabul etmekteyim.

Hem şema terapinin bir uygulayıcısı olarak hem de psikanalitik yönelimli terapinin danışanı olarak ötekine ve kendime dair zihinsel süreçleri anlamaya gayret etmek büyük bir keyif, merak ve heyecan kaynağı, ama bir o kadar da yorucu, zaman zaman da tüketici oldu. Sınırları belli olan terapi odasının içinde insan zihninin uçsuz bucaksızlığını görmek belki de birbirine zıt bu iki duygulanımı aynı anda yarattı. Sanırım tez çalışmam boyunca da saldırganlıkla ilişkili duygu ve düşünceleri keşfederken bu ikiliği pek çok kez hissettim ve duygusal olarak aşırı yük altında olduğumu hissettiğim zamanlar oldu.

Tez konumu nasıl belirlediğimden kısaca bahsetmem gerekirse; ait hissettiğim toplumda tanık olduğum (fark etmeden tanık olmayı tercih ettiğim ya da tanık olmak zorunda olduğum da diyebilirim) özellikle güvende olmayla ilgili en temel insani ihtiyaçları tehdit eden bazı olay ve durumların bende uyandırdığı duygu ve düşünceler tez konumu belirlememle ilgili süreci başlatmış oldu. Bireysel güvenliği tehdit eden olay ve durumlar medyada ve toplumda yankı bulana kadar geçen süre boyunca neler olduğunu ruminatif bir şekilde ele almayı durdurmanın (ya da dizginlemenin) ve karmaşık duygularla başa çıkmanın (ya da bunları anlamlandırmanın) yolunu belli ki bunu bir üretime dönüştürmede buldum ve bir doktora öğrencisi olarak bilimsel mecrada kendim için bir kendini yatıştırma yolu yaratmış oldum. Süreç içinde yaptığım akademik okumalar, veri toplama sürecinde liselerde gençlerin arasında bulunmam ve hastanede ergenler ve anneleriyle yaptığım görüşmeler kişisel terapi sürecimle birleşince bu tez konusuna bir anda yönelmediğim farkına vardım. Bu farkındalık elbette ki kendi kendime yarattığım handikaplardan bağımsız gelmedi ve gelmiyor. Örneğin, kendime zaman zaman tümgüçlü bir rol atfederek konuya bilimsel mesafemi koruyamadığım zamanlar oldu. Ya da psikolog ve bilim insanı kimliğim zaman zaman adalet ve güven ihtiyacıyla tetiklenen bir çocuk modunun gerisinde kaldı. Bununla baş etmek için bilime, süpervizyona ve terapiye tutunmanın faydalı olduğunu söyleyebilirim. Baş edemeyeceğimi hissettiğim önemli noktalardan birinde ise örneklemeimi değiştirmek ve tez konumu revize etmek de bir çözüm olarak bana bir çıkış yolu sağladı.

Kendi aidiyet duyguma ilişkin kırılmaların beni tez çalışmamın ana örneklemini oluşturan gençlerin içinde buldukları bağlamı keşfetmeye yönelttiğini de söyleyebilirim. Doktora yıllarım ve özellikle de bu tez üzerine çalıştığım süreç; güçsüz olana yönelen

şiddet, pandemi, depremler, seçimler gibi pek çok toplumsal olayın birbiri ardına yaşandığı bir dönem oldu. Her birinde mesleki bir refleksle bireyin tutum ve davranışlarına yöneldim. Bazen bir suçlu ve sorumlu bulmanın konforuna tutunduğum zamanlar da oldu. Bununla birlikte kafamın içinde bazen yüksek sesle bazense çok derinlerden duyduğum, sonuçları yaratan süreçlerin neler olduğuna ilişkin sorular oldu. Ergenler ve anneleriyle çalışırken bu soruya dair ilgi ve merakımın canlılığıyla bu süreçleri her ikisinin perspektifinden anlamlandırmaya gayret ettim. Bunu yaparken Fonagy'nin (2003) vurguladığı gibi sadece bir tedavi sunabilmek için değil, aynı zamanda saldırgan duygularla dolu bir gencin ve onu yetiştiren annesinin kendileri ve toplum için taşıdığı riskleri ve kırılganlıkları anlamaya yöneldim. Tez danışmanımın tümgüçlü duygularımı dindiren ve beni yörengede tutan süpervizyonu sayesinde bu tez çalışmasıyla fayda sağlamak istiyorsam bunu, uzmanı olmadığım alanların mensubu gibi düşünerek değil, -en iyi bildiğim işi yaparak- bir klinik psikoloğun disipliniyle yapabileceğime kanaat getirdim.

#### **4.2. BULGULAR**

Nitel verilerin analizi sonucunda ergenler ve annelerinin kendilik ve ötekiyle ilişkilerine dair deneyimleri incelenmiş ve iki setten oluşan bulgular elde edilmiştir. Ergenlerle yapılan görüşmelerde elde edilen temalar Tablo 16'da, annelerle yapılan görüşmelerden elde edilen temalar ise Tablo 17'de sunulmuştur.

**Tablo 16.** Ergenlerin Deneyimlerine İlişkin Tematik Analiz Sonucunda Elde Edilen Temalar

Araştırma Sorusu	Temalar	Alt Temalar
Nasıl bir aile?	Kaybolan uyum ve dağınıklık	Stres ve ihmalin kronikleştiği sınırlayıcı bir aile
	Kendine ait ve ait olduğu bir yuva arayışı	Sis bulutu içinde; düzensiz ve muğlak bir aile
Nasıl bir ebeveyn?	Ebeveynlerin karanlık ve güvensiz geçitlerine bakış	Seven ama bir o kadar da hırpalayan anneler
	Emniyetsiz geçitlerin güvenli sığınak noktaları	Annenin edilgen ve kırılğan yapısı
		Yıkıcı baba sahnedeki: Varlığı da yokluğu da can yakıcı
		“Deniz suyu gibi anneler: Ne içilir ne de geçilir”
Nasıl bir kendilik?	Duygu fırtınası içinde kayboluş	Duygusal çalkantıların biçimlendirdiği bir benlik
	Fırtına ortasında tehdit edici karşılaşmalar	Zayıf öz-saygı ve öz-değer
		İlişkisel zorluklar: Yakınlık ve yalnızlık arasındaki gelgit
	‘Gizli hazinelerimi keşfet’ çağrısı	Öfkeyle ilişkili benlik

**Tablo 17.** *Annelerin Deneyimlerine İlişkin Tematik Analiz Sonucunda Elde Edilen Temalar*

Araştırma Sorusu	Temalar	Alt Temalar
Nasıl bir aile?	Zorlayıcı kök aileden izler	Empatiden yoksun ve umut kırıcı bir aile
	Kapsayıcı ve kucaklayıcı bir aile	Karşıtlar bir arada: Kırılğan ve zorba ailelerde büyümek
Nasıl bir çocuk?	Ergenin dalgalı dünyasına dair izlenimler	Sınırları zorlayan, kuralsız evlat Duygusal olarak hassas, yalnız evlat
	Annenin ‘ergenin gizli hazineleri’ne keşif yolculuğu	Olumlu özellikler Ergenin bağlamına dair çıkarımlar
Nasıl bir ebeveynlik deneyimi?	Davranım sorunlarının tetiklediği duygular	İçsel dengeyi sağlama yolları
	Anneyi yatıştıran ama döngüyü sürdüren ebeveynlik deneyimleri	Annenin duygusal ihtiyaçları: Sağlıklı sınırlar tehlikede
	Annenin eşinden aldığı sosyal destek	Baba olarak eş Partner olarak eş
	Psikolojik sağlamlık mı, gizli tükenmişlik mi?	

#### 4.2.1. Nasıl Bir Aile? (Ergen)

Ergenlerin aile ortamlarını nasıl algıladıklarına ilişkin anlatılar 2 tema altında incelenmiştir: (1) Kaybolan uyum ve dağınıklık ile (2) Kendine ait ve ait olduğu bir yuva arayışı. İlk tema olumsuz deneyimleri içerirken ikinci tema nispeten olumlu yaşantılardan oluşmaktadır.

##### 4.2.1.1. Kaybolan Uyum ve Dağınıklık

Ergenlerin aile algılarını betimleyen bu üst tema aile fertlerinin birbirleriyle ilişkileri ve bu ilişkilerin yarattığı ev atmosferi hakkında bilgi vermektedir. Tema, iki alt temadan oluşmaktadır: (a) Stres ve ihmalin kronikleştiği sınırlayıcı bir aile ve (b) Sis bulutu içinde; düzensiz ve muğlak bir aile

*a) Stres ve ihmalin kronikleştiği sınırlayıcı bir aile*

Bu alt tema ergenlerin yaşadıkları evde duygusal olarak yalnız, ihmal edilmiş, değersiz ve sevgisiz hissetmelerine ilişkin deneyimleri içerir. Evde ergenin olumsuz deneyimleri ya da duygularının yeterince kapsanmadığı, bunların görmezden gelindiği ya da duyarlı yaklaşılmadığı bir atmosfer hakimdir. Ergenlerin anlatımlarına göre bu ailelerde duygusal ve fiziksel şiddete maruz kalma, gelişimsel ihtiyaçların anlaşılmasında ve cezalandırılma görülmektedir. Ergenler sıklıkla aile içindeki kurallar nedeniyle sınırlandırılmış hissedebilmektedir.

Duygusal yoksunluk ve mesafenin, tartışmaların ve anlayışsızlığın hüküm sürdüğü, şiddetin olduğu, ergenin ailesi tarafından olduğu gibi kabul edilmediğini düşündüğü ve yalnız hissettiği ailelerde ergen, Duygu'nun hissettiği gibi fark edilmek ve onaylanmak ihtiyacında olabilir:

Hani yokmuşum gibi değil de daha böyle göz önünde bulundurarak beni davransalar. Yani varlığımdan olumsuzluklarla haberdar değil de olumluluklarla da haberdar olmalarını isterdim. Mesela olumsuz bir şey yaptığımda gelip bana kızmaları yerine olumlu bir şey yaptığımda gelip tebrik edebilmelerini isterdim. (...) (*öfkeli ve saldırgan eylemlerde bulunan yanını kast ederek*) Belki görülüp duyulsaydı, fark edilseydi böyle olmayacaktı. Belki başarıları da yaptığı kötü şeyler gibi bir süre konuşulsaydı böyle olmayacaktı.

Duygu'nun varlığının onaylanmasına yönelik bu ihtiyacı GYST'de kazara dökülen meyve suyu öyküsünde de gün yüzüne çıkmaktadır. Öyküde anlattığı her şeyin düzen içinde devam etmesini önemseyen Küçük Duygu'ya göre düzensizlikler karmaşa yaratır ve masadaki karmaşaya meyve suyunu dökerek kendisinin sebep olduğunu düşünür. Bununla birlikte yarattığını düşündüğü bu karmaşanın anne ve babası tarafından yeterince fark edilmediğini görünce Duygu şöyle söyler:

Umursamadıklarını düşünüp içinde onlara karşı biraz daha nefret duygusu büyüyor yani. Çünkü sonuçta uyarabilirdi. Belki de uyarılması onun hoşuna gidecekti ama önemsenmediği için... pek de iyi olmadı yani önemsenmemesi.

Salih ise ailesini şiddete yatkınlık açısından değerlendirmektedir:



S: Ya hocam iyiliğimizi istediler, istiyorlar hala da bence, ama yanlış bir şekilde büyüttüler. Onu düşünüyorum.

*P: Nasıl yanlış?*

S: Hocam mesela en basitinden şöyle bir örnek vereyim kendimden. Ben tek bir soruyu yanlış yaptım diye bana gün boyu bağırıp çağırıyorlardı. Hep ters davranıyorlardı, onun gibisinden yani. En basitinden bu örnek mesela. Onun yerine daha... nasıl söyleyeyim, düzgün bir şekilde konuşarak, sorunun yanlışını doğru bir şekilde anlatarak çözebilirlerdi.

Salih'e göre çocukluğundan beri ailesinin bu çıkışlarına maruz kalmak onun ailesine karşı güveni zedelemektedir: "Sevgi falan görmediğim için çoğu zaman... onun için dedikleri çoğu bir şey umurumda olmuyor yani."

Salih'in GYST verileri incelendiğinde ise birçok öyküde Küçük Salih'in nasıl hissettiğine dair sorulan sorulara "sevgi göremediğini hissetmiştir", "sevilmediğini hissetmiştir" yanıtlarını defalarca kez verdiği görülmüştür. Özellikle yatak odasındaki canavar öyküsünde Salih'in aktarımları, otantik duyguların yeterince kapsanmadığı bir aile ortamının kaçınmacı duygulara ve yabancılaşan benliğe alan açtığına dair ipuçları vermektedir:

Annesi babası gelmiştir yanına. Sonra işte hiçbir şey olmadığını görünce de kızmıştır. Bağırmıştır ona, çağırıştır yani ne bileyim...(...) Odaya gidince hiçbir şey olmadığını anlayınca direkt kızmışlardır. Ona bağırışlardır. Yani çıkmışlardır odadan. Salih de yatağa geçip uyumuştur. Kafasını dinlemek için uyumuştur bence. (...) Canavardan korkusu geçmiş hocam. Geçmiş canavardan korkusu. (...) Hocam yani korku şöyle geçmiş, o aile şeylerini düşünürken onu unutmuş. Öyle.

Aile üyelerinin (ebeveynler ve bazen geniş aile üyelerinin) ergenler tarafından 'darlayan, karışan, eski kafalı, özgürlüğü kısıtlayıcı' olarak tanımlandığı veya bu yönde bir aile atmosferinin çizildiği veriler de bulunmaktadır. Ceylin ailesinin kısıtlayıcı yetiştirme tarzının günlük yaşamına etkisini şöyle aktarmaktadır:

Zaten bu neslin... bu ailelerin bu eski kafası... bunu yaparsan (...) başımıza bu mu kesilecek, millet ne der, şu ne der... biz milletin çocuğu değiliz, biz kendi ailemizin çocuğuyuz. Böyle kıyaslamalar var. O var, şu var. Ben makyaj yapıyorsam ben kendimi iyi hissettiğim için yapıyorumdur. Dövme yaptırıyorsam iyi hissettiğim için yaptırıyorumdur. Tamam, yaptırmamı istemezsin dövmeyi. Ama ben derim ki ben yaptırmak istiyorum, hoşuma gidiyor derim. İzin vermezse gene gider zorla yaptırırım. Gene yaptırırım yani. Kendim gene yaptırırım. Ama ben anlamıyorum, bu neslin... anne babaların çoğunu anlamıyorum. Ya biz yanlış düşünüyoruz ya da onlar çok dediğim gibi eski kafa.

Can ise kendisine, bir çocuğu olsa anne babasının hangi davranışlarını ona yapmayacağı sorulduğunda çocuğunu darlamayacağını söylemiş ve şunları eklemiştir: “Başarıyorsa başarısız olsun, böyle. Sınıf düşün. Kendi kendini batırsın. Asla onu darlamam yani, bir şeyleri düzeltmeye çalışmam. Obsesif olmam.”

Hem Ceylin’in hem de Can’ın GYST verilerine bakıldığında ayrılık öyküsüne verdikleri yanıtların benzer içeriklere sahip olduğu görülmektedir. Her ikisi de öykülerinde anne babası gittiği için özgürlüklerine kavuşan, kendisini rahatsız eden birileri olmadığı için çok rahat olan çocuklara yer vermiştir. Öyle ki anne-babanın gidişine Can “kendi yaratıcılığım la baş başayım, yaşasın” şeklinde coşkulu bir tepki vermiştir.

*b) Sis bulutu içinde; düzensiz ve muğlak bir aile*

Ergenin anne ve baba arasında algıladığı uyumsuzluk ve çelişki ile geniş aile üyelerinin aile düzenindeki orantısız etkinliğinin hissedildiği durumlar bu alt temayla tanımlanmıştır. Ergen ebeveynlerinin sık sık ayrılmanın eşliğine geldiğinden bahsediyorsa ya da ayrılık veya boşanmayla ilgili makul bir açıklama ergenin gelişimsel düzeyine uygun bir şekilde yapılmamışsa ilişkili anlatılar bu alt tema kapsamında değerlendirilmiştir. Örneğin, Merve babaannesinin aile dinamiklerine etkisinden söz etmektedir:

Mesela bir ara bir kavga oldu. Babaannem dedi ki bundan dedi anne olmaz... öyle bir şey söyledi. Annemin yüzüne gelince de beni kötülemeye başladı. Ben de dedim ki ne oldu dedim, ikiniz de birbirinizin arkasından atıp tutuyorsunuz, yüzünüze gelince niye söyleyemiyorsunuz dedim. Yemedi mi dedim. İşte sen ne diyorsun da ben ne zaman öyle bir şey dedim diye söylenmeye başladı babaannem. En sonunda ben de dedim ki kaç yaşına gelmişsin, yalan söylemeye utanmıyor musun hala dedim. Neden korkuyorsun, çekiniyorsun da söylemiyorsun dedim. Neyden çekineceğim diyor. Belli dedim. Yani öyle. Genelde kavgalı bir ortam.

Merve için aile ortamını daha karmaşık hale getiren yaşantılardan bir diğeri de anne ve babasının arasındaki ilişkiye çok yakından tanıklık etmiş olmasıdır:

Hani bir ayrılma boşanma dönemleri oldu, aldatma olayı yüzünden. (...) Bu aldatma şeyleri ben doğmadan önce başlamış. Doğduğumda böyle çok kavga falan yoktu ama sık sık da

oluyordu. Sürekli kavga ediyorlar, bağırıp çağırıyorlardı (...) Çok ayrıldılar. Çok ayrı evlerde yaşadılar. Ama bir kere boşandılar sadece. (...) Ben boşandıklarına çok sevinmişim. Hani her gün veya... sürekli kavgaların için olmaksızın ayrı ayrı herkes kendi hayatında sakince olmaları daha iyiydi normalde. O anda öyle karşılaşmışım.

Benzer kaotik ve kavgalı aile ortamlarından Okan ve Salih de söz etmektedir. Can ise anne ve babanın çocuk yetiştirme tarzlarının farklılığına değinmektedir:

Hani bir taraf diyor ki ben şunu yapayım, diğer taraf diyor ki ben şunu yapayım. Yetiştiremediler, benim düşüncem bu. Hani şimdi şey diyemem; döverek yetiştirdiler diyemem, sevgiyle yetiştirdiler diyemem. İki de farklı yöntemler denedi, başarısız oldu. (...) İki de yetiştirmeye çalışırken birbirleriyle kavga ediyor, yani uyum yok, hiçbir şey yok. Biri diyor sevgiyle yetiştireceğim, diğeri diyor (*küfür ederek*) yap şu ödevi, diğeri yavrum çocuğum yap şu ödevi.”

Ergenlerin anlatılarında aile üyelerinin iletişimden kopuk olduğu, birbirlerine güvenin azaldığı ya da hiç olmadığı, birbirlerinin kararlarının sorgulandığı, alay edildiği ya da görmezden gelindiği aile ortamları da betimlemiştir. Örneğin Çınar kaybettiği babası ve annesinin ilişkisine dair hatırladıklarını şöyle aktarmaktadır:

Hatırladığım kadarıyla çok... yani çok birbirleriyle konuşmuyorlardı aslında. Hem ayrı yaşadıkları için... ama telefonda falan da çok konuşmuyorlardı. Sadece hafta sonları falan babam işte Çınar'ı ne zaman evden alayım diye, ne zaman müsait diye falan annemi arıyordu. Onun dışında benim gördüğüm kadarıyla beraber çok... yani konuşmuyorlardı. Benim haberim olmadan telefonda konuşuyor olabilirler ama bir araya gelmiyorlardı. Telefonda konuştuklarını falan da çok görmüyordum.

Ergenin evin çocuğu gibi davranmadığı, ebeveynlerin bilinçli olarak ya da farkında olmaksızın ana-babalık görevlerinden geri çekildiği, ergenin ebeveynleriyle 'arkadaş gibi' olduğu, onlara akıl verdiğini söylediği, önemli kararları tek başına aldığı aile ortamları da bu tema altında değerlendirilmiştir. Örneğin, Ceylin'in babasından bahsettiği şu ifadelerinde ailenin evlat rolüne sahip olduğuna dair ipucu neredeyse hiç yoktur:

Ben onun yanında... aylarca çalıştım. 4 ay para almadan çalışmışım. Sabah gidip akşam geliyordum eve. Çok yardımcı oldum, çok şey yaptım onun için. Ama sorsak ne yaptın ki der. Ama diğer kardeşim öyle değil. Öyle değil yani. Nankörlüğü sadece bu. Sorsan ne yaptın der yani. Karşılığında ben de bunu bunu yapmışım diye bastırmaya çalışır.

Annesinin babasıyla olan ilişkisindeki çatışmalara dahil olan Merve ise annesiyle ilgili şunları aktarmaktadır:

Yani kavga ettiklerinde tek çocuk olduğum için (*sorunlarımı anlatabileceği*) bir ben oluyorum yani. (...) Gerçekleri söyleyen anne gibiyim. Sürekli kızıyorum. Ya o bana değil, ben ona tavsiye veriyorum, doğruları söylüyorum.

Merve annesine -onun büyüğümüşçesine- nasihat verdiğini ifade ederken babasıyla ilişkisi de oldukça dikkat çekmektedir:

Bir ara bir olay yaşamıştık. Çok sinirlenmişti. Çabuk sinirlenmişti, çok sinirlenmişti. Ben de hani odama gitmişim konuşmak, yüz göz olmak istemediğim için. İki dakika sonra geldi, barıştık falan böyle. Siniri geçmişti, komikti. Şakacı ya, böyle hangi durumda olursa olsun. Mesela geçen arabayı kaçırdım. Annem çok tepki gösterdi, ya başına bir şey gelseydi, ya kaza yapsaydın, ya birine çarpsaydın. Babam şey dedi, vurdun mu dedi, dedim vurmadım. İyi o zaman sorun yok, alabilirsin dedi.

Anne ve babanın tepkileri açısından tutarsız ve kaotik olarak da değerlendirilebilecek bu otobiyografik anlatıda babanın ebeveyn olma sorumluluğunu sadece anneye yüklediği ve özerklik sınırlarını belirlerken Merve'nin gelişimsel özelliklerini gözden kaçırıyor olabileceği değerlendirilmiştir.

#### 4.2.1.2. Kendine Ait ve Ait Olduğu Bir Yuva: İçerde mi Dışarda mı?

Bu temada ailenin kapsayıcılığına ilişkin ifadeler ve daha olumlu yaşantı örnekleri bulunmaktadır. Ergenlerin tamamı görüşmelerde erken çocukluk dönemlerine ilişkin olumlu anılarına değinmiş, ailesinin ihtiyaçlarına duyarlı olduğu ve eve dair birliktelik ve aidiyet hissinin bir parçası oldukları zamanlardan da bahsetmiştir. Ancak bunların kodlama sıklığının diğer temalar kadar yoğun olmadığı görülmektedir. Ayrıca bu tema altında değerlendirilen ifadelerin içeriğe dair derinliğinin daha zayıf olduğu dikkat çekmiştir. Örneğin ihtiyaçlar zaman zaman istediklerinin alınması şeklinde yorumlanmıştır. Merve çocukluğunun iyi geçmesinin sebeplerinden birini şu şekilde ifade etmiştir:

Tek torun olmak, ilk torun olmak, bir de tek çocuk falan, bayağı bir üzerime düşüyorlardı o zamanlar. Yani öyleydi, çocukluğum iyi geçti aslında. Her istediğim alınıyordu. Bir sürü

oyuncađım vardı. Yeni çıkıyor, anında alıyorlardı. Böyle aynı anda çok şeyi kırıyordum, hiçbir şey demiyorlardı. Yani çocukluđum iyiydi ya.

Çınar ise annesiyle olan ilişkisindeki olumlu hisleri, aralarındaki çatışmaların çözülmesi için her ikisinin de sorumluluk alma ve iletişimi sürdürmeye yönelik tutumlarıyla açıklamıştır:

Bir sorun çıktığında... O sorun aslında hemen çözülmez. Yani... Bir şey yaşandıktan sonra bir yarım saat falan ya da bilmiyorum tam yarım saat değil, 10-15 dk falan genelde annem ya da ben kendi odamıza çekiliriz. Daha sonra nasıl diyeyim, sınırlar yatıştıktan sonra mı diyeyim, öyle olduktan sonra genelde suçlu hatalı kimse birbirinden özür diler.

Ergenlik döneminde akranların bağlanma sistemindeki yerinin hızla büyüdüğü bilinmektedir. Bununla birlikte akranlar ve aile dışındaki sosyal yaşamın bu çalışmanın örneklemini oluşturan ergenler için daha özel bir anlam taşıdığı düşünülmektedir. Bu kimi zaman Can'ın öyküsünde olduğu gibi sanal dünyaya yatırım şeklinde görülmekte ya da Ceylin, Salih ve diğerlerindeki gibi evden uzakta bir aidiyet sürecini anlatmaktadır. Örneğin Ceylin için hayat hep sokaklardadır:

C: Arkadaşlar arar, hadi gel, oturalım, sensiz olmuyor falan filan. Böyle biriyim. Dışarıyı seviyorum. Parka gitmeyi seviyorum. Evden değil de... dışarısı daha iyi geliyor bana.

P: *Ne var dışarıda sence evden farklı?*

C: Arkadaşlarım var, erkek arkadaşım var. Dışarısı eğlenceli ama bir o kadar da tehlikeli, biliyorum ama... ben zaten küçüklüğümden beri sokak hayatında şey yapıyorum... eğleniyorum. Bu alışkanlık oldu herhalde. Bu kadar.

Merve'nin hikâyesinde ise evin dışındaki hayat ona özgürlüğün yanı sıra bir çeşit saygı da getirmektedir:

(*Önceki erkek arkadaşını kast ederek*) Ayrılmadan önce o kadar iyiydik ki. Çok iyiydi ya. Herkes böyle şey diyordu mesela ben onun mahallesine parkına gidiyordum, oturduđu, takıldığı yere. Beni görünce herkes Merve Yenge... işte yenge, hoş geldin falan filan diyordu. Yani benden büyükler bana saygı gösteriyordu sırf onunlayım diye. Bu hoşuma gidiyordu nedensizce. Böyle mafya eşi olur ya, saygı duyarlar, onun gibiydi. Kocaman yani benden büyükler şey diyordu bana, bir şey istiyor musun, alalım getirelim mi?

## 4.2.2. Nasıl Bir Ebeveyn?

Çalışma örneklemini oluşturan ergenlerin öteki algıları için ebeveynleriyle ilişkilerine dair anlatıları incelenmiştir. Ergenlerin ebeveynleriyle ilgili anlatıları (1) Ebeveynlerin karanlık ve güvensiz geçitlerine bakış ve (2) Emniyetsiz geçitlerin güvenli sığınak noktaları başlıkları altında sınıflandırılmıştır.

### 4.2.2.1. Ebeveynlerin Karanlık ve Güvensiz Geçitlerine Bakış

Ergenlerin anne ve babalarına ilişkin olumsuz içerikteki anlatıları üç alt tema altında değerlendirilmiştir: (a) Seven ama bir o kadar da hırpalayan anneler, (b) Annenin edilgen ve kırılğan yapısı ve (c) Yıkıcı baba sahnede: Varlığı da yokluğu da can yakıcı

#### *a) Seven ama bir o kadar da hırpalayan anneler*

Ergenlerin çoğu annelerinin kendilerini sevdiklerini bildiğinden bahsetmeyi ihmal etmemiştir. Ancak bu minnet ifadelerinin öncesinde ya da peşi sıra gelen cümlelerde annelerin kontrolcü ve baskıcı ve/veya duyarsız ve umarsız olarak algılandıkları görülmüştür. Örneğin, Duygu kendi kararlarının annesinin hayat görüşü nedeniyle baskılandığından bahsetmektedir:

Annem çok çabuk sinirlenebiliyor. Ama sonrasında sinirlendikten sonra bir şey yokmuş diye gelip gönlümüzü alabiliyor. Ondan sonra başka olumsuz bir şeyi yok yani annemin. Sadece çok çabuk sinirlenebiliyor. Bir de bak şimdi geldi aklıma. Görüşlere saygı duymayı bilmiyor birazcık. (...) annem dine çok düşkün bir insan. Din konusunda böyle asla tahammülü yok. Ben daha böyle serbest, daha çok sorgulayarak bir şeye inanmayı tercih ediyorum. Benim mantığıma uyan şeyleri kabul etmeyi tercih ediyorum. Annem buna pek saygı duymuyor. Çünkü ona göre onun inancı yani, sadece onun inancı var. (...) ben inanmıyorum demiştim. Neden inanacağım şeye sen karar veriyorsun demiştim. O da böyle olunca bana kızmıştı. Çünkü annem bu konuda gerçekten çok hassas. Yine sakindi ama ben onun kızdığını anlayabiliyordum. Ben ona sinirlenmiştim. Çünkü kendi görüşlerini bana zorla kabul ettirmeye çalışıyordu. (...) sen benim çocuğumsun, gözümün önündesin ve ben sana bunları söylemek zorundayım diyor. Hayır zorunda değilsin yani. Benim hayatım, benim kararlarım, benim görüşlerim.

Annesinin aşırı tepkilerini bunaltıcı bulan Can bu hislerini GYST'deki oyun sürecine de yansıtmıştır. Oyuncak annenin oyuncak çocuğa doğru dönük olmasından rahatsızlık

duymuş ve uygulayıcıya oyuncakların bu şekilde konumlanmalarından hoşlanmadığını söyleyerek ondan oyuncak annenin kafasını çevirmesini istemiştir. Görüşmede ise şunları ifade etmiştir:

*P: Sen annenle dertleşir misin? Bir derdini açar mısın ya da ondan...*

E: Derdimi zorla açtırır bana. Hiçbir işe yaramaz. Sadece beni daha fazla sinirlendirir. Defol git derim.

*P: Ne seni sinirlendirir mesela?*

E: Fazla davranması. Ya da her şeye “hiii” yapması. Aşırı duygu patlamaları yaşaması beni delirtir. (...) Aşırı tepki verir. Ben de bir daha anlatmam. Mesela psikoloğa anlatırım. Size anlatırım, ona anlatmam. O derece. Psikiyatriste anlatırım, anneme öldürseler anlatmam. (...) Okulda biriyle kavga ettim. Okulda bir şey oldu. Okulda ben olmayan iki kişi kavga etse bile annem “hiii, sen karıştın mı oğlum” falan der. Bu yüzden hayatta anneme bir şey anlatmam, anlatamam. Berbat bir insan bu konuda.

Çınar’ı sinirlendiren durumlardan biri annesinin kendisini dinlememesidir:

Anneme bir şey anlatırken bir anda sözümü kesip başka bir şey anlatıyor bana veya bir şey soruyor veya anneanneme bir şey soruyor, bir şey anlatıyor. Ben de o anda sinirleniyorum mesela. Sözümü kesmesine değil de şöyle düşünüyorum daha çok; sözümü kesiyorsa umursamıyordur, dinlemiyordur gibi.

Salih ise annesinin sinirlenince ağzından neler çıktığını duymamasından ve kırıcı hakaretlerinin farkında olmamasından rahatsızlık duymaktadır. Böyle anlarda üzüldüğünü ancak üzüntüsünü göstermeyi tercih etmediğini ve daha çok öfkeyle karşılık verdiğini, bu şekilde yaklaşmazsa annesinin hakaret etmeye devam edeceğini bildiğini belirtmektedir.

#### *b) Annenin edilgen ve kırılgen yapısı*

Ergenlerin anne algılarına ilişkin bir diğer ayırıcı tema annenin edilgenliğine ve kırılgenliğine yöneliktir. Bu alt tema kapsamındaki ifadelerde ergene göre anne aile içinde etkili bir figür değildir, sorumluluklarını yerine getiremeyen, başaramayan, beceremeyen biri gibi algılanır. Ergenin anlatımlarına özellikle küçümseyici ve anneye yönelik üstten bir dil eşlik etmektedir.

Ceylin babası kendisine fiziksel şiddet uygularken annesinin izlediğini ve müdahale etmediğini söylerken annesinin etkisizliğine değinmektedir. Can ise annesinin tamamen topluma bağlı yaşadığını, kendine ait hiçbir göze çarpan özelliğinin olmadığını ve onu bu nedenle aptal bulduğunu ifade ederken anlatımına küçümseyici bir ton da eşlik etmektedir. Can'ın annesinin becerilerine yönelik öfkeli ve küçümseyici dili GYST'deki öykü anlatımlarında da sık sık annesinin kızgın oyuncak babayı 'sakinleştirmeyi başaramadığı' ya da 'her gün yemek hazırlamasına rağmen berbat hazırladığı' gibi söylemlerde kendini göstermektedir.

Merve ise annesinin bazen 'boş konuştuğunu' söyleyerek şunları eklemektedir:

*P: Boş konuşmak ne demek?*

*Y: Yani şey... bir şeyi gereksiz yere konuşuyor. (...) Mesela bir şey söyleyecekti. Lafı dolandırıyor, kırk takla atıyor. Ya bir şey söyleyeceksin. Çayı koy, değil mi? Bir başladı. İki saat konuşuyor. Artık dedim ki derdin ne? Çayı koy! Dedim ki iki saattir bana bunu mu anlatmaya çalışıyorsun.*

Ergenlerin annelerini zaman zaman pasif bir rolde ve onların mağduriyeti ve zavallılığını daha ön planda tutacak şekilde betimlediği de dikkat çekmiştir. Bu türden ifadelerde anlatımda annenin fedakarlığı ve ergenin acıma duygusu öne çıkmaktadır. Ceylin'in şu ifadeleri annesinin babasıyla ilişkisindeki konumuna dair görüşlerini aktarmaktadır:

*(Araları) Bazen iyi bazen kötü ama alttan alan hep annem oluyor. (...) Bizim için yıllardır babamı çekiyor. Babamın çenesini çekiyor, babamın olumsuz şeylerini çekiyor. Bizim için çektiği için... hani ailesi bozulmasın, biz ortada çok sefil olmayalım diye. (...) (Annesiyle ilgili olumsuz sıfatlar sorulduğunda) Sevgisiz büyümesi, hayata dair bir şey görmemiş olması (...) şöyle ben baktığım zaman babamı anneme yakıştıramıyorum. Annemin daha iyi biriyle eş olmasını isterdim.*

Can'ın aşağıdaki ifadelerinde ise GYST'deki yatak odasındaki canavar öyküsünde Küçük Can'ın oyuncak anneye yönelik tavrı dikkat çekicidir. Canavar korkusu, sahneye babanın girmesiyle baba korkusuna, babanın çıkması ve annenin gelmesiyle de öfkeye dönüşmektedir:

*(...) babasına öfke duymaya başlamış, çünkü diğer zamanda öfke duygusu yoktu, sadece korku vardı. Babası gittikten sonra öfkelenildiğini fark edip... öfkeleniyor. Daha sonra*



muhtemelen annesine kötü davranmaya başlıyor. Kaba emirler vermeye başlıyor. Yok efendim yastığımı düzelt, tamam oğlum, düzeltirim. Başını elimden çek falan diye. Sadece yanı başımda dur, başımı ellemenden çok hoşlanmıyorum. Böyle yatar. Kafasını okşamaya başlar ya mesela. Örnek veriyorum böyle, kafasında bir yara vardır, o yaraya denk gelir eli. Elini çek, der çocuk sert bir dille. Anne de tamam oğlum der.

Bu ifadelerde görüldüğü üzere Küçük Can'ın son derece doğal olan korku duygusunun dışavurumu ancak güvenli üs olarak gördüğü anne figürü sahneye gelince, ancak dolaylı olarak, yani öfke yoluyla gerçekleşir.

*c) Yıkıcı baba sahnede: Varlığı da yokluğu da can yıkıcı*

Ergenlerin babalarıyla ilişkili olumsuz nitelikteki ifadeleri bu alt tema kapsamında değerlendirilmiştir. Anlatıların bir bölümü babanın hiddetli, kontrolcü ve kısıtlayıcı yanını betimlerken bir bölümünde baba ergenin yaşamında neredeyse hiç yoktur, fiziksel olarak ergenle olsa bile dikkati ergenin üzerinde değildir ve davranışsal olarak daha geri plandadır. Kimi durumlarda ise ergenler babalarıyla ilgili hayal kırıklıklarını belirtmiştir. Bu ifadelerden babalarının beklentilerini karşılamaktan uzak oldukları ve onlara karşı güvenlerini yitirdikleri anlaşılmaktadır.

Katılımcı ergenlerin GYST öykülerinin pek çoğunda baba oyuncakların rolü daha kısıtlıdır. Öykülerde babanın sahneye girişi daha geçtir. Girdiklerinde ise ya öyküdeki akışa hiç müdahil değillerdir ya da etkileri neredeyse yıkıcı niteliktedir. Örneğin, Can kazara dökülen meyve suyu öyküsünde şunları söylemiştir:

(Küçük Can masayı toplarken) Tamam topluyoruz işte. Yok öyle demem, çünkü baba var burada. Baba olmasa böyle derim. Panikle toplama çalışırım. Titreyerek toplarım. Daha sonra yerime otururum. Bu Allah Allah la ilahe illa kuvvete falan bir şeyler der bu. Sinirlenir, kendi kendine söylenir.

Ceylin'in babasıyla ilişkine dair duygu ve düşünceleri ise şu şekildedir:

Ben sormuştum ona beni istiyor musun, istemiyor musun diye işte. O da ben seni istemiyorum, bir evlatlığın olamadı demişti. Mesela bu da nankörlük benim için. Ondan sonra bitti zaten konuşmuyorum. (...) Diğer insanları bilmiyorum ama beni en çok sözler acıtıyor. Ben saatlerce dayak yesem canım acımaz ama o babamın seni istemiyorum, bir

evlatlık yapamadın demesi benim ömür boyu canımı acıtır yani. Dediğim gibi sözler daha çok acıttıyı insanları. Fiziksel şiddet ya da ağrı geçiyor. Sözler kalıyor.

#### 4.2.2.2. Emniyetsiz Geçitlerin Güvenli Sığınak Noktaları

Ergenlerin ebeveyn algılarına dair olumlu özellikleri tanımlamak üzere belirlenen bu tema iki ayrı alt temaya ayrılmıştır: (a) “Deniz suyu gibi anneler: Ne içilir ne de geçilir” ve (b) Baba işlevine dair belli belirsiz işaretler

##### a) “Deniz suyu gibi anneler: Ne içilir ne de geçilir”

Bu alt temanın başlığı katılımcılardan Merve'nin annesiyle ilişkisini betimlemek için kullandığı ifadeden alıntılanmıştır. Annesiyle arasındaki bağ sorulduğunda hemen cevap vermeyip biraz düşündükten sonra ise onun varlığını ‘deniz suyu’ ile ilişkilendiren Merve'nin bu yanıtının ilişkinin dalgalı, değişken ve kapsayıcı yönünü yansıttığı düşünülmektedir. Alt tema kapsamında incelenen ifadelerin bir kısmında ergenler annelerini yufka yürekli, yardımsever, merhametli gibi sıfatlarla tanımlayarak onların dış dünyaya karşı yumuşak kalpliliğini vurgulamıştır.

Ödevim falan olduğunda annem git yap falan demezdi de aksine bana gelirdi işte yardım ederdi, bildiği kadarıyla bana anlatırdı, yardım ederdi. Beni yalnız bırakmazlardı. Hatta babamın vefatından sonra annem... Yani bu hem biraz üzüntüm geçsin diye hem de çok yalnız kalmayayım diye eve bir tane kedi aldı. Ona da zaten sonra alerjim olduğu falan anlaşıldı. Biraz uzak kalıyorum şu an kediye. (*Çınar*)

Bazı durumlarda ergen, annesinin varlığında olumsuz duygularının zayıfladığından ya da yok olduğundan bahsetmekte ve anlatımlarda annenin kurtarıcı, yatıştırıcı ve arabulucu rolüne rastlanmaktadır.

Ben bir şeye sinirlenmişim. Gerçekten kriz geçiriyorum, artık dayanamıyorum böyle büyük bir kriz geçiriyorum. Annem sadece beni sakinleştirmeye çalışıyor. Durup benim sakinlememi bekliyor. Hani kendisi bana kızmak ya da beni suçlamak yerine beni sakinleştirmeye çalışıyor. Sakin kalabiliyor bu durumda. O yüzden annem çok sakin yani. (...) Yanımda oluyor, benimle konuşuyor, dağıtmaya çalışıyor o anki ortamı. Hani başka bir şey düşünmemi sağlamaya çalışıyor. Beni o düşünceye kurtulmamı sağlamaya çalışıyor. (*Duygu*)

Annenin iletişim ve ilişki kurmadaki açıklığına değindikleri de dikkat çekmiştir.

Hocam annemle aramızdaki bağ babama göre daha güçlü. (...) İletişim olarak. İşte anneme derdimi kolay bir şekilde anlatırım ama babama çok kolay bir şekilde anlatamam. Anneme istediğim gibi konuşurum. Yani şöyle; iyi anlamda. İstediğim kelimeleri söylerim iyi anlamda olarak. Ama babama mesela bir şey anlatırken kelimeleri seçerek kullanırım. Öyle yani. (*Salih*)

*b) Baba işlevine dair belli belirsiz işaretler*

Bu temadaki ifadelerde babayla ilgili olumlu anlatımlar hakimdir. Baba şefkatlidir. Eğlenceli, yetenekli, becerikli ve pratiktir. Ergene karşı destekleyici, cömert, merhametli ve dürüst bir tutum içindedir.

Can, GYST’de yaralı diz öyküsünde baba figürünün endişeyle oğlunun yanına yaklaşmasını ve çözümcül yaklaşımını öykülemiştir:

Anne baba yanına gelir. Çocuğum iyi misin falan der. Daha sonra bu sefer baba öfkelenmez. Çünkü endişe duygusu öfke duygusunu... endişe duygusu ağır basar yani öfke duygusu yerine. Oğlum iyi misin falan der. (...) Baba muhtemelen daha böyle pratikal çözümlerle gelir. Örnek veriyorum böyle, dizine amonyak sürelim falan gibi çözümlerle gelir. Amonyak getirelim ya da yarasına batikon sürelim fikri babadadır.

Salih için babasıyla yaşadığı küçük bir anın kendi üzerindeki etkisini şöyle aktarmıştır:

S: Babamla şöyle bir şey yaşadım; annemle kavga ettiğimizde, kavga ederken gelip yani benimle düzgün bir şekilde konuşmuştu iki üç defa. İşte oğlum niye böyle yapıyorsunuz, niye kavga ediyorsunuz falan filan gibisinden. Yani orada anladım babamın merhametli olduğunu. öyle oldu yani.

P: Sende nasıl bir etki bıraktı böyle konuşması?

S: Hocam o gün beni çok rahatlatmıştı öyle konuşması.

P: Yaa, nasıl? Sinirlerin mi yatışmıştı?

S: Evet, evet hocam.

P: Nasıl rahatlattı başka?

S: Hocam sinirlerimi yatıştırdı yani onun dışında çok bir şey olmadı. Bir de mutlu etti biraz beni. (...) Bir de onun sevgisini görünce biraz mutlu oldum açıkçası.

### 4.2.3. Nasıl Bir Kendilik?

Ergenlerin yukarıda betimlenen aile yapısı ve ebeveynlerle ilişkiler bağlamında kendine yönelik izlenimleri üç temaya ayrılmıştır: (1) Duygu fırtınası içinde kayboluş, (2) Fırtına ortasında tehdit edici karşılaşmalar ve (3) Ergenin 'gizli hazinelerimi keşfet' çağrısı

#### 4.2.3.1. Duygu Fırtınası İçinde Kayboluş

Ergenlerin kendilik algıları bir dizi duyguyu ve bu duygularla mücadeleyi içermektedir. Bu duygulardan katılımcılarda bıraktıkları etkiler iki alt temada incelenmiştir: (a) Duygusal çalkantıların biçimlendirdiği bir benlik ve (b) Zayıf öz-saygı ve öz-değer

##### *a) Duygusal çalkantıların biçimlendirdiği bir benlik*

Bu alt temada yer alan ifadelerde üzüntü, kaygı ve değersizlik duygularının baskın olduğu görülmüştür. Çınar daha fazla bağımsızlık istemeyle ilgili düşüncelerini aktarırken arka planda kendisini kaygılandırıran durumlara değinmiştir:

(...) Bir tık da kendi başıma bir şey yapamayacağımı düşündüğüm için. (...) Şöyle düşünüyorum; Allah korusun bir anda diyelim ki annem de vefat etti. Mesela şu an tek başıma kalsam hiçbir şey yapamam. Gerçekten. Bir kere hadi diyelim evimiz var. Gelir yok evde atıyorum ya da nasıl geçinildiğini bilmiyorum. Okula nasıl gidip geleceğim. Bir tane anneannem var, ona nasıl bakacağım. Yani ben de farkı... yani şöyle, farkındayım derken... yani evet, gençler diyor işte rahat bırak, ben artık ergenim, istediğimi yaparım, 18 yaşına gelince artık çocuk değilim, istediğimi yaparım. Yani yapabiliyorsan yap, ben şu an yapamıyorum açıkçası. O yüzden açıkçası... bir tık annemin yardımına ihtiyacım var diye düşünüyorum. Böyle yani. Özgür olmak istediğim bir şey yok şu an.

Can'a hangi duygunun kendisi için daha zorlayıcı olduğu sorulduğunda ise kaygı duygusuna yaklaşımı ise şöyle olmuştur:

C: Kaygı. Kesinlikle kaygı. Ben kaygılanmaktan nefret ederim. Bu yüzden zaten her şeyi şakaya vururum. Bir şey hakkında endişelenmek, kaygılanmak, ya ben ne halt yiyeceğim şimdi demek. Mesela kavga ettim, bana tutanak yazdılar. Bunu anneme nasıl anlatacağım kaygısı. Kaygı! Öfkeden, üzüntüden bile berbat bir duygudur.

P: *Kaygılı bir Can ne anlama geliyor?*

C: Kendini yok eden bir Can. Diğer duyguları da öne çıkaramayan, bir süre üretken olamayan, yataktan çıkamayacak kadar korkmuş, yorgun ve bitkin olan Can. Kaygılanınca

ben kendime ve başkalarına zarar veren bir insanım. Ya da öyle bile olmam hatta. Fazla kaygılanırsam öyle bile olmam, direkt şöyle olurum. (*fiziksel olarak gösteriyor.*) Ya kayıt alıyoruz anlatayım bunu; şöyle cenin pozisyonunda böyle yatarım, böyle... orada bir gün, haftalarca, aylarca öyle kalabilirim. (...) Çünkü zor hani, çözümü olmayan bir şey. Çözümü olmayan bir şeye çözüm aramaya çalışıyorsun. Bunu mantığa oturtmaya çalışıyorsun, kendini yoruyorsun. (...) Çünkü orada çözüm... çözümü bulamadığın bir şey çözüm bulmaya çalışıyorsun ve bunu için uğraşmıyorsun, başaramıyorsun. Sorun daha da zor geliyor, tam bulduğunu sanıyorsun, bulamıyorsun, deliriyorsun. İnsanı deli eden bir şey bu, bu yüzden.

Ergenin, ifadelerinde belirgin bir duygudan bahsetmediği ancak bu ifadelerin duygusal yükünün ağırlığının söz konusu olduğu anlatımlar bulunmaktadır. Bu anlatımlarda ergenin ifadeleri karmaşık ve ikircikli, anlatımlarda ya da yaşadıkları olaylar sırasında kopukluk olabilir. Aynı duruma karşı hem olumlu hem olumsuz bir tavır görülebilir. Ergen sorulan sorulara ‘umursamıyorum’, ‘takmıyorum’ gibi kaçınmacı yanıtlar verebilir. Örneğin Salih, Merve ve Duygu öfkelenediklerinde kendilerini tanıyamadıklarını, o sırada hiçbir şeyin farkında olmadıklarını aktarmışlardır. Merve, GYST’deki canavar öyküsünde canavardan korkan küçük Merve’nin yanında kalmak isteyen ebeveynlerini reddettiğini, çünkü yalnız uyumayı öğrenmesi gerektiğini, ebeveynlerinin ise küçük Merve’nin tepkisinden çekindikleri için odadan çıktıklarını anlatmıştır. Odada tek başına kaldığında ise ne korkusu hakkında ne de ebeveynlerinin yanında kalmayışı hakkında bir içerik paylaşmıştır:

M: Düşünüyor ve saatlerce telefonla oynuyor sabaha kadar.

P: Uyuyamıyor yani.

M: Uyumak istemiyor. Uyuyamıyor. (*sessizlik*) öyle.

P: Sabaha kadar uyuyamıyor, telefonla oynuyor. Bir noktada dalıyor mu?

M: Artık işte vücudu uykusuzluktan yorgun düşünce mecburen uyumak zorunda kalıyor.

#### b) Zayıf öz-saygı ve öz-değer

Ergenin kendini suçladığı ve yaşamının kontrolünü sağlamada zorluk çektiğinden bahsettiği anlatımları bu alt tema kapsamında incelenmiştir. Örneğin, ergenlerin kendileri için sorumsuz, tembel, hatalı, başarısız, umutsuz gibi tanımlamalar kullandıkları dikkat çekmiştir.

Ceylin’in kendisiyle yapılan görüşmenin ilk dakikalarında kendini şöyle tanıtmıştır:

Ben Ceylin. Şu anlık okumuyorum, açıktan okuyorum. Herhangi bir aktivite ya da yaptığım bir şey yok. Günümü evde ya da dışarda geçiriyorum. Böyle biriyim şu anlık. Onun dışında sinirli biriyim, gergin.

Görüşmeyi bitirirken ise kendini ve yaşadıklarını dile dökmadaki zorluğunu şu ifadelerle aktarmıştır:

*(Görüşmede sıkılıp sıkılmadığı sorulduğunda)* Sıkıldığım için değil. Anlatmak istemiyorum. Şu an beynim çalışmıyor. Duruk. Ama ben zorla çalıştırıyorum, çalıştırmaya çalışıyorum gibi. Çünkü bir süredir böyle. Çünkü dediğim gibi iyi değilim yani. Psikolojik açıdan iyi değilim yani şu aralar. Kafamı dağıtmam lazım, o yüzden. (...) Cümle kuramamak. İnsanı zorluyor. Bir şey anlatacağım ama ne türlü anlatsam diye düşündürüyor beni. Bu zorladı beni sadece.

#### 4.2.3.2. Fırtına Ortasında Tehdit Edici Karşılaşmalar

Kendilik algısının ötekiyle ilişki içindeyken nasıl etkilendiğini ya da değiştiğini değerlendirmek üzere bu tema oluşturulmuş ve içeriğin anlamsal olarak iki alt temaya ayrıldığı görülmüştür: (a) İlişkisel zorluklar: Yakınlık ve yalnızlık arasındaki gelgit ve (b) Öfkeyle ilişkili benlik

##### *a) İlişkisel zorluklar: Yakınlık ve yalnızlık arasındaki gelgit*

Görüşmeler sırasında ergenin aile içinde ya da farklı sosyal gruplarda kendini yalnız hissettiğine dair yaşantı örneklerine rastlanmıştır. Dışlanmış ve reddedilmiş hissetme, kendini izole etme, özellikle GYST’de kendini odasına kapatma ya da ev dışına çıkma gibi uzaklaşmaya dair içerikler, ayrışma ile ilgili zorluklar ile gelişimsel döneme uygun olmayan şekilde iç içe geçmiş ergen-ebeveyn ilişkisine dair anlatımlar için bu tema belirlenmiştir.

Ceylin’in söylemlerinde içsel bir çatışmanın varlığı görülmektedir. Annesiyle ilgili şunları söyler:

Annemle aramda çok güçlü bir bağ var. Annem için her şeyi yaparım yani. Annem dediğim gibi her şeyim yani. Tek annem vardır yani hayatta, başka kimsem yok. Varlar, ama yok.

Sadece annem var. Başka bir şey yok yani. Güçlü bir bağ aramızda. Yani sevgi bağı çok yüksek, bağlılık, sadık kalmak çok yüksek.

Görüşmenin ilerleyen kısımlarında annesiyle arasında olduğunu düşündüğü bu güçlü bağa rağmen içindeki huzursuzluğun dinmediği izlenmektedir:

Hayata dair aşırı yorgunum. Ve yaşı 17. Ama çok yorgunum yani, sizden bile daha çok yorgunum ve yaptığım hiçbir şey yok. İnsanlar... insanlar gerçekten çok yoruyor. Sevgisizlik falan da yoruyor insanı. Çünkü bir... hani tamam erkeği geçtim ama bir kız çocuğunun babasının sevgisine ihtiyacı vardır.

Merve ise hangi duygunun kendisini daha çok zorlayacağı sorulduğunda kıskançlık yanıtını verir. Sevdiği kişileri bir başkasıyla paylaşmanın kendisinde yarattığı öfkeyi aktarır:

Y: Kıskançlık. (...) Ya deliriyorum böyle. Sevdiğim birini bir başkasıyla göreyim parçalayasım geliyor.

P: Bu romantik ilişkilerde mi sadece, yoksa yakın arkadaşlar...

Y: Bir arkadaşımın başka birine kanka dediğini duyayım, böyle parçalayasım geliyor. Diyemezsin. Benim yani. Tek arkadaşın benim diyeyim geliyor. Ama ilişkilerde de öyleyim. Yanında kız görmeyeyim. Bir ara kavga da etmişim bunun yüzünden. Kız arkadaşı buna asılıyordu. Sarkıntılık yapıyordu beni bildiği halde. Kızı dövdüm, kavga ettik bildiğiniz. Öyle yani kıskancımdır. Ama çok belli de etmiyorum ama çok kıskancımdır. Biriyle konuşuyor mu, biriyle gidecek mi? Ne yapacak falan filan, içime dert oluyor. Sinirle kıskançlığı çok yüksek derecede yaşıyorum.

#### *b) Öfkeyle ilişkili benlik*

Benliğin öfkeyle ilişkili tarafını incelemek için ergenlerin kendileriyle ilgili uyumsuzluk belirten ifadeleri dikkate alınmıştır. Ergenin kendisini anlattığı ifadelerde duygusal bir istikrarsızlık gözlemlenebilir, kendini dürtüsel, şımarık, memnuniyetsiz, sinirli olarak tanımlayabilir. Çınar benliğinin dürtüsel yanını şöyle ifade etmektedir:

Günlük hayatımda çok sinirlenmiyorum ama sinirlendiğim zaman da kendimi tutamıyorum. Çok sinirlenmem ama sinirlendiğimde de kendimi durduramıyorum yani çok çabuk sinirleniyorum. (...) Öfkeli olduğimde sanki ben değilim, başka bir Çınar... işte bunu öfkem geçtikten sonra anladığım için öfkeli olduğimde ne yaptığımı... böyle, mesela... nasıl diyeyim... öfkeli olduğimde... mesela şu an konuşmak için ne konuşacağımı önceden düşünüyorum, sonra konuşuyorum ya. Öfkeli olduğimde ağzıma ne gelirse... yani tabii diğer anlamda değil de... direkt ne konuşmam gerekirse onu konuşuyorum veya direkt ne

yapmam yani... sorgulamıyorum ne yaptığımı, o yüzden öfkemi kontrol edemiyorum aslında sanırım. Öfkelendiğim anda düşünmeden hareket ediyorum.

Güçsüz ya da haksızlığa uğramış hissetmek ergenin öfkelenme ve saldırgan davranışlara yönelme sebeplerindedir. Ergenin haksızlığa uğradığında evin ya da bulunduğu ortamın kurallarını hiçe saydığı ve kendi kuralları ve düzeninde direttiği, aşağılanmış ya da utanmış hissettiği, karşısındaki kişinin yoğun duyguları karşısında ne yapacağını bilemez hale geldiği görülmektedir. Baskılanma, kontrol edilmeye çalışılma gibi kendisine güçsüz ve aciz hissettiren durumlar da bu tema kapsamında değerlendirilmiştir. Örneğin babası tarafından baskılanmış hissetmek Can'ın eylemlerini dışa vurma şeklini oldukça etkilemektedir:

Mesela bir şey olduğu zaman 'yaa off' diye söylenemiyorsun. Ama bir çocuğun söylenmesi gerekir. Ben hiç söylenemedim. Babam varken en azından hiç söylenemedim. Hep böyle... bir kaos, bir sorun çıkarma isteği, eylemi doğdu içimde. Normalde ben sessiz sakin bir insandım hani. Böyle minnoş insanlar tarafından yetiştirildim demiştim. Bir anda böyle... zaten yaramazdım ama tatlıydım hani, öyle diyorlardı bana. Şimdi iyice, bilerek böyle sorun çıkarma, başkalarını üzme, başkalarının zarar görmesinden zevk alma durumları başladı bende. Mesela biri sevdiği kıza açılıyor, reddediliyor. Onun hakkında iki hafta boyunca dalga geçerim. O çocuğu üzme için elimden geleni yaparım. Hani bunu yaparken de suçluluk hissetmem. Çünkü eğlencelidir benim için.

Yapılan analizler sonucunda saldırgan eylemlerin ve öfkenin dikkate alınmak ve kaybedilen kontrolü yeniden sağlamak üzere tetiklendiği görülmektedir:

Kendim hani kavga etmeden önce... adım yani böyle... tanınmadan önce şeydim. Sınıftaki herkesle normal arkadaşım. Sonra kavga etmeye başladım, aram kötü oldu. Sinirlerim daha çok hani o okulda yansıdı. Sonra bir baktım, herkes benimle arasını iyi tutmaya çalışıyor. Kavga edip dövdüğüm kız bana sarılmaya çalışıyor. Sonradan anladım. Bence bazen kavga gerekli, neyin ne olduğunu görüyorsun.

#### 4.2.3.3. 'Gizli Hazinesiderimi Keşfet' Çağrısı

Katılımcı ergenler sıklıkla öfkeli kişiler olarak tanındıklarını söylediler de kendilerinin olumlu niteliklerinden de bahsetmektedir. Birçoğu kendini tanımlarken sosyalliklerine ve meraklarına yönelik olumlu ifadeler kullanmışlardır. Örneğin, zeki, başarılı, farklı, renkli, eğlenceli, ilgi alanı geniş, merhametli, sadık, dürüst, özgür ruhlu, bağımsız gibi ifadeler



kendilerini tanımlamak için kullandıkları olumlu kişilik özelliklerindedir. Örneğin Çınar ve Salih samimi bir ilişki içinde olmaktan duydukları mutluluğu şöyle ifade eder:

Okulun ortamından dolayı mutluyum. Yani arkadaşlarımdan dolayı mutluyum. Sonra eve geldiğimde genelde yine mutlu olurum. Annem beni karşılar, yemek yeriz. Ya da bilgisayar oynarım yine mutlu olurum. (*Çınar*)

Sadık bir insanım bence. Çünkü hocam yani mesela şöyle; biri bana bir iyilik yapınca ben ona çok çabuk bağlanırım. Erkek kız fark etmiyor. Ondan sonra iyi bir arkadaş olmaya çalışırım, iyi bir dost. (*Salih*)

Okan ve Duygu ise ilgi alanlarının zenginliğinden söz etmektedir:

İyi biriyim. Sporla ilgileniyorum. Ondan sonra işte müzik dinleme, kitap okuma, bisiklete binme. Bunlardan hoşlanırım hocam. Okulu seviyorum hocam. (*Okan*)

Müzik dinlemeyi, şarkı söylemeyi, dans etmeyi hatta yeri geldiğinde tuval falan boyamayı da çok severim. Yani mesela odamda kendi çizdiğim tuvaler falan var. Bunlar böyle pembe, mavi, o kadar renkli şeyler ki siyah yok neredeyse içlerinde. Onlar benim renkli tarafımı yansıtıyor. (*Duygu*)

#### **4.2.4. Nasıl Bir Aile? (Anne)**

Annelerin ergenlik dönemindeki çocuklarını nasıl algıladıkları ve kendi ebeveynliklerini nasıl deneyimlediklerini incelemek amacıyla öncelikle annenin kendi kök ailesindeki yaşantılarının anlatımlarına nasıl yansıdığı araştırılmıştır. Yapılan tematik analiz sonucunda iki üst tema belirlenmiştir: (1) Zorlayıcı kök aileden izler ve (2) Kapsayıcı ve kucaklayıcı bir aile

##### **4.2.4.1. Zorlayıcı kök aileden izler**

Annelerin kök aile algılarına ilişkin bu ilk temada daha olumsuz anlatılar gruplandırılmış ve bunlar içeriklerine göre iki alt temada incelenmiştir: (a) Empatiden yoksun ve umut kırıcı bir aile ve (b) Karşıtlar bir arada: Kırılgan ve zorba ailelerde büyümek

a) *Empatiden yoksun ve umut kırıcı bir aile*

Anneler kendi çocukluk ve ergenlik dönemlerindeki anılarını aktarırken şefkat ve sıcaklıktan yoksun, duygusal ihtiyaçların karşılanmadığı veya yok sayıldığı, iletişimle ilgili sorunların hüküm sürdüğü aile ortamlarından bahsetmişlerdir. Aşağıdaki alıntıda Seda Hanım (*Duygu*) ergenliğe girdiği dönemde annesinin gelişimsel gereksinimlerine yönelik duyarlılığının kısıtlılığından söz etmektedir:

Annem birazcık bizi... yani hemen birden büyüdük, birden büyüdük. Tamam büyüdü bitti gitti, çocukluktan çıktı olarak hissetti galiba. Ama biz öyle değildik. Bizim ergenliğimiz vardı ama biz ergenliği yaşamadık. Hani ergenlik de neymiş derdi bize. Yaşamadık. Bir kere sesim yükseldi anneme karşı. Ondan sonra sen dedi nasıl sesini yükseltiyorsun bana dedi, kızdı bana. Ondan sonra ben de dedim ki ergenim ya ondan oldu dedim. Ne ergenliğiymiş, ergenlik de neymiş dedi, öyle şey mi varmış falan dedi.

Bu alt tema altında belirlenen içeriklerden bir diğeri de annenin ailesinde herhangi bir sebepten dolayı hayal kırıklığı deneyimlemiş olması, eksik ve dışlanmış hissetmesi, içinde ukde olarak kalan yaşantılardan bahsetmesidir. Buna ilişkin anlatılarda genelde güvenli bir aile ortamının aksine korku ve kaygı tetikleyen bir aile ortamı aktarılmaktadır. Örneğin, Türkan Hanım (*Ceylin*) GYST'deki doğum günü öyküsünde benzer anılarını anımsamış ve eğitim sürecinin kesintiye uğramasıyla ilgili duygularını şöyle aktarmıştır:

Buradaki kendi doğum günüm olsaydı, dileğim ne olurdu? Okumak isterdim. Okuma şansım olmadı. İlkokul mezunu bile değildim. Ben evlendikten... ikinci çocuğuma hamileyken diploma aldım ama okuma yazmayı ben çözdüm öğrendim, kendi çapımda. Doktor olmayı isterdim, okumayı isterdim, ayaklarım üstünde durabilmeyi isterdim. Belki de bugün şartlar çok farklı olurdu Pelin Hanım. Yani eğer kendi doğum günü dileğimi dilemiş olsaydım belki de kabul olurdu. Maalesef öyle bir şansım olmadı benim. Yani... belki de şimdi değil de... şimdi elhamdülillah kötü bir durumda değiliz ama çok daha farklı yerlerde olabilirdim belki de. (...) Okumayan insanların şöyle bir hayatı vardır Pelin Hanım, bir hayat bir erkeğe bağlıdır ve ben buna çok karşıyım. Ama şu an gelin görün ki mecburen eşimin eline bakıyorum. Bir işimin olmasını çok isterdim.

b) *Karşıtlar bir arada: Kırılgan ve zorba ailelerde büyümek*

Annelerin anlatımlarında ailenin tamamının ya da bazı aile üyelerinin mağdur, itaatkâr, korunmaya muhtaç, yetersiz, bağımlı, alıngan ya da edilgen olarak betimlendiği görülmektedir. Zayıflığın ve savunmasızlığın ön planda olduğu bu ifadelere arka planda

acıma duygusu eşlik ettiği görülmektedir. Neşe Hanım'ın (*Çınar*) aşağıdaki ifadelerinde annesine karşı duyduğu yoğun duyguları görülmektedir:

Acıyorum ona tabi. Diyorum ki üç çocukla kalmış. Doğru dürüst para yok. Mesela ben mecliste çalışmışım. Biraz iyi kazanıyordum o dönem. Elimden geldiği kadar anneme yaşamadığı şeyleri yaşatmaya çalıştım. Sanki babamın yerine kendimi koymuş gibi. Annem mesela derdi ki, ben hiç yeni elbise giymedim. Utanırdım derdi yeni olsa bile, hani biraz durumumuz şey... hep bize yeni alınmış. Mesela eski oldu, diyelim ki şurasını... orasını kapatır bir şeyler. Yamama deriz ya, öyle. Ben ona yeni kıyafetler almışım işe girince. Annem çok ağlamıştı. Benim hiç yeni kıyafetim... yani babam da yok ya, etraf ne der, alabilse bile... zaten imkânımız yoktu da alabilse bile işte kocası öldü de... hani küçük yerlerde dedikodu çok olur. İşte o öldü de giyinip kuşanıp geziyor şuna bak... annem de çok güzel bir kadıymış aslında, çok şey olmuş ama annem hiç evliliği düşünmemiş. Çok fedakâr. Tatillere götürürdüm onu. İsteddiği arkada... bugün seninim anne, nereye istiyorsan ne istiyorsan onu yapacağım falan. Sanki diyorum ki babamın yapamadığını ben mi koymuşum... kendi kendime düşününce onları düşünüyorum yani. Acıyorum ona.

Öte yandan bu alt temada yer alan içeriklerin bir kısmı ise annenin, ailesini ya da bazı aile üyelerini şiddete meyilli, kuralcı, takıntılı, talepkâr, aşırı titiz ve rencide edici olarak görmesine ilişkindir. Örneğin Arzu Hanım (*Okan*) annesi ve babasından gördüğü şiddeti ve bununla ilişkili karmaşık ve çelişkili duygularını şöyle aktarmaktadır:

Babamdan dediğim gibi şiddet görmedim. Yani bir sefer, tek bir sefer, o da kapının önünü süpürüyordum. Uzaktaydı. Babam elinde kürek mi vardı, süpürge mi vardı... bir tek onu görüyorum. Süpürürken babam olmuyor diye fırlattı, sırtıma... belime geldi. Çok ağladım, çok üzü... duygularım çok kötü oldu. Çünkü ilk defa da babamdan dayak yedim gibi geliyor. Gururum çok incindi. Utandım. Dışarı olduğu için herkesin içinde, eve kaçtım. Ağladım, çok ağladım. (...) Annem sinirini babamdan dolayı bizden çıkartıyormuş. İşte ben onu bilmediğim için. Annem çok sinirli... çok sinirliydi. Onu öyle hatırlıyorum. Kadıncağz... biz yani... en çok da beni dövdükten sonra annemin kucağına alıp ağlayıp çok hani şey yapıyordum... iyi olarak görüyordum. Gönlümü yapıyordu yani, özür diliyordu hocam. Ama hani... neden benimle bu kadar... çocukluk akli işte... niye beni bu kadar sevmiyor, kızıyor, hep bağırıyor diye hep düşünürdüm. Acaba ben üvey miyim gibi şeyler. Abilerime söylerdi annem falan. Ondan dolayı, ben de mi üveyim acaba diye düşünürdüm.

#### 4.2.4.2. Kapsayıcı ve kucaklayıcı bir aile

Annenin kendi kök ailesiyle ilgili olumlu nitelikteki anlatıları bu temada değerlendirilmiştir. Bu anlatılarda ailesinin tamamı ya da bazı aile üyelerinin duyarlı, empatik, güvenilir, koruyucu, dengeli ve sakinleştirici tarafları ön plandadır.

Mesela şeyden sevgiyi annemden babamdan öğrendim. Hani böyle... ve hissettirmeyi. Ben o yüzden şeydir. Çocuklarıma hep onları sevdiğimi söylerim. Hissettirmeye de çalışırım. Mesela annem... bazen kendimde annemi görüyorum. (*Melike Hanım/Can*)

Babam fedakâr, naif, sakindi. Babam annemin aksine sakin bir insandı. Onunla çok rahat ablam da ben de konuşabiliyorduk. Ya baba şöyle bir durumumuz var, baba böyle bir şeyimiz var, nasıl yapabiliriz? Babam mesela kızsız bile kaşları çatılırdı mesela ama o ses tonu asla değişmezdi. Naifliğini korurdu. Bak kızım bunun doğrusu şudur, yanlış budur, sen buradan gidersen bu şekilde olur, buradan gideren bu şekilde olur. Allah sana akıl vermiş, bu aklını sen kullanacaksın, ben sana doğruyu gösteriyorum ama seçenek senindir diyerek bize öyle güzel bir böyle sohbet tarzında söylerdi ki bu bizim çok hoşumuza giderdi. (*Seda Hanım/Duygu*)

#### 4.2.5. Nasıl Bir Çocuk?

Çocuğun gelişim sürecinde etki tek taraflı değildir; annenin çocuk üzerinde etkisi olduğu gibi çocuğun mizaç ve kişiliği anneyi de etkilemektedir. Bu çerçevede annenin çocuğunun davranışlarını nasıl yorumladığı anne-çocuk etkileşiminde önemlidir. Bu amaçla tematik analizle annelerin saldırganlık eğilimi olan ergen çocuklarını nasıl algıladıkları incelenmiş ve iki üst tema belirlenmiştir: (1) Ergenin dalgalı dünyasına dair izlenimler ve (2) Annenin ‘ergenin gizli hazineleri’ne keşif yolculuğu

##### 4.2.5.1. Ergenin dalgalı dünyasına dair izlenimler

Bu tema altındaki içeriklerde annelerin ergen çocuklarını neredeyse iki zıt kutupta betimlediği dikkat çekmiş ve bu nedenle içerikler iki alt temaya ayrılmıştır: (a) Sınırları zorlayan, kuralsız evlat ve (b) Duygusal olarak hassas, yalnız evlat

##### a) Sınırları zorlayan, kuralsız evlat

Annelerin ergenlere ilişkin ifadelerinde çocuklarının zorlayıcı olduğuna yönelik anlatımları bu alt tema kapsamında değerlendirilmiştir. Genellikle ergenler anneleri tarafından öngörülemeyen, sınır tanımaz, intikamcı, uyumsuz, herkesten farklı ve fevri olarak görülmektedir. Yasemin Hanım kızını Merve'nin tepkiselliğini ve fevriliğini şöyle aktarmaktadır:

Okulu şikâyet eder, arkadaşlarını şikâyet eder. Böyle... ona göre... herkes biraz... aslında ona tepkili değiller de o kendine karşı tepkili sanıyor insanları. Ben de diyorum ki yaptığın şeylerden dolayı olabilir mi diyorum. Ben ne yapıyorum da hep beni diyor suçlu görüyorsun diyor. Bir gün de diyor, de ki diyor, Merve haklı de diyor. O yüzden biraz zıtlıyor benimle. Ama gerçekten de anlattığı şeylere bakınca fevri olan, başta hani konuşulmaması gerekeni konuşan, o konuyu konuşan Merve oluyor.

Melike Hanım ise oğlu Can'ın kendisine yönelik düşmanlık yanına ilişki duygu ve düşüncelerini şöyle ifade etmektedir:

Öfkesini... bana söylediği şu: Mesela şey... bir de bu çok saçma. Sanki hayatındaki her türlü şeyin sadece... bunu herkese yapmıyor. Bunu bana yapıyor. Mesela... sanki her şeyin sorumlusu benim. Öfkesini benden çıkarıyor. Mesela okulda diyor, zaten diyor, ne diyor ya... okulda bunları yapamıyorum, senden çıkarıyorum acısını diyor. Okulda... mesela ne yapacaksın? Yani arkadaşlarıyla bazen çok tartışıyor ya kavga ettiği falan oluyor. Kendini okulda dizginleyince bir yerde patlamam lazım gibi düşünüyor. O patladığı insan da benim. Boks torbası gibi düşünün. Sanki bende çıkarıyor acısını. Bir bana yapabiliyor onu.

*b) Duygusal olarak hassas, yalnız evlat*

Annelerin birçoğu çocuklarını yaşadıklarından dolayı hassas ve yalnız olarak değerlendirmektedir. Anneye göre ergenin sosyal yaşamı kısıtlıysa ya da yoksa, izole bir yaşam sürüyorsa veya anne ergenin duygusal bir kaçış ya da kopukluk içinde olduğundan, kendini kanıtlama ve onay alma girişimlerinden bahsediyor ya da onu hedefi ve amacı olmayan biri olarak tanımlıyorsa içerikler bu alt tema kapsamında alınmıştır. Yasemin Hanım kızı Merve'nin kendisine haksızlık yapıldığını düşündüğü durumlara karşı verdiği tepkiyi aktarırken kızının cesaretinin altındaki kırılabilirliğe değinmektedir:

Hayır diyor, arkadaşım da olsa, öğretmen de olsa diyor, bana denilen bir lafın altında kalmam diyor. İsterse diyor, okuldan atsınlar diyor. Yani böyle bunun cesaret olduğunu sanıyor ama bu bir cahillik. O kendini böyle yapınca sanki bakın ben ezdirmiyorum kendimi, ben işte karşılığını veriyorum, işte ben susmuyorum, hep ben haklıyım gibi gösteriyor.

Arzu Hanım ise oğlu Okan'ın saldırgan davranışlarını neyin tetikliyor olabileceği sorusuna Okan'ın sosyal olarak izole olmasını ve hiç arkadaşının olmaması yanıtını vermiştir:

Arkadaş ortamı olmaması. En çok ihtiyaç gördüğüm Okan'da arkadaş isteği. Çok hevesleniyor, çok istiyor. En çok istediği şey arkadaşı olması, kız arkadaşı olması. Bunların da nedenleri var. Sonra işte Okan'ın... yani gidip akrabada, bir anneannede, teyzede kalmak istediği... çok istiyor, o olmaması. Okan'ın... ne bileyim başka yani... daha çok şeyler vardır da aklıma bu kadar geliyor. (...) Çocuğun hani dışarı ortamı yok, arkadaşı yok. Ben de ilgilenemiyorum hani ben de alıp dışarlarda gezdiremiyorum. Bazen diyor, anne seninle yemeğe çıkmak çok isterim falan diyor.

#### 4.2.5.2. Annenin 'ergenin gizli hazineleri'ne keşif yolculuğu

Bir önceki temada ergenin zorlayıcı ve kırılğan yanına ilişkin belirlenen içeriklerin yanı sıra anneler çocuklarının olumlu niteliklerinden ve onların içinde bulunduğu gelişimsel döneme ilişkin farkındalıklarından da bahsetmiştir. Bu çerçevede bu tema iki alt temaya ayrılmıştır: (a) Ergenin olumlu özellikleri ve (b) Ergenin bağlamına dair çıkarımlar

##### *a) Ergenin olumlu özellikleri*

Annelerin çoğu çocuklarının yakınlık ve bağ kurmaya yatkınlıklarını vurgularken bir kısmı da zekâ, yaratıcılık ve merak yönünden çocuklarının olumlu niteliklerine değinmiştir. Zeliha Hanım, oğlu Salih'in cana yakındır ve samimi davranışlarını kendisiyle ilişkisi üzerinden örneklendirmektedir:

Mesela şey yapar, bazen odasına gider. Odasına gittiği zaman seslenir anne gel bi' diye. Hani bazen gitmek istemem, anne ne olur beş dakika gel. Sonra giderim, anne gel beraber yatalım, sarılalım. Anne bana sıkı sıkı sarıl. Mesela Salih'in en çok sevdiği şey buydu, son zamana kadar ama son dönemde uzaklaştık biz. O bana sarılmayınca, bana... ablası da kızardı, sen yetişkin çocuğa niye ikide bir sürekli sarılıyorsun, gidiyorsun temas ediyorsun diye. Mesela Salih'in en çok sevdiği oydu, anne bana sıkı sıkı sarıl... ondan sonracağıma onu sevdiğimi duymak isterdi. En çok şeyi oydu, anne bana sıkı sıkı sarıl. Demek her zaman öyle sarılmayı mı istiyor, her zaman öyle sevmeyi mi istiyor? Göz temasını kurmayı çocukken o isterdi, şimdi o istemiyor.

Melike Hanım ise oğlu Can'ın akıllı ve zeki oluşundan ve bunun oğlunun yaşamına etkisinden bahsetmektedir:

Bir kere hani şeyi geçtim, akademik başarısından dolayı zekasını geçtim, bakış açısıyla ilgili... hani böyle farklı bakıyor. Zevkleri farklı. Hani böyle... mesela yaştlarının

konuştuğu şeyleri konuşmuyor, daha böyle başka şeyler onu etki... cezbediyor. O yüzden de bence akranlarıyla anlaşamıyor.

*b) Ergenin bağlamına dair çıkarımlar*

Annenin ergenlik döneminde çocuğunun geçirdiği değişimlere yönelik izlenimleri ve çocuğunun akranlarıyla sosyal ilişkilerine yönelik bakışına dair ifadeler bu alt tema içinde yer almaktadır. Yasemin Hanım'a göre ergenlik zorluklarla beraber gelmiş ve kızı Merve'nin kişiliğinde değişiklikler yaratmıştır:

Bence zorluklar getirdi bize, eski huyları kalmadı. Eskiden hani böyle... daha hani... ergenlik bunu asabiliğe daha çok yönlendirdi. Daha çok böyle kendine hür olmaya başladı. Asabi olmaya başladı. İşte bizleri takmamaya başladı. Ondan sonra özgüven geldikçe böyle dışa daha bir açık olmaya başladı. Dış ortamlara, arkadaş çevresine. Öyle oldu yani. Çok hızlı girdi ergenliğe.

Zeliha Hanım ise oğlu Salih'in arkadaş grubu hakkında konuşurken kendi kaygılarından da bahsetmektedir:

Arkadaşları hep anne babadan ayrılmış arkadaşları. Annesi ölmüş, vefat etmiş. Babaanneyle yaşayan arkadaş, halayla kalan arkadaş. Hep arkadaş çevresine baktığımda yani arkadaş çevresinde hep kopuk aile şeyleri, çocukları var. Hep sorduğumda arkadaşlarına, annen nerede, annem vefat etti, sorduğumda annem babam ayrı, babaannemde yaşıyorum, biri diyor... işte annem babam yok, ayrıldılar öldüler. Hep baktığımda hep yalnız çocuklar. Ya da babadan şiddet görmüş ya da anneden şiddet görmüş çocuklar. Kendi aralarında bir yerde toplanıyorlar. Onlara mesela... bize yanlış dediğimizde ona yanlış gelmiyor. Mesela anne baba olarak ister istemez korkuyorsun hani. Ne yaptıklarını ne ettiklerini bilemiyorsun ki, toplanıyorlar 10 kişi falan oluyorlar mesela toplandıkları zaman. HHH onlarla çok mutlu, onlarla eğleniyor, onlarla geziyor, onlarla... arkadaşınla mesafe koy dediğin zaman zaten onu asla o mesafeyi koyduramıyorsun da çizgi de yok yani... ya belki bizde bulamadıklarını arkadaşlarında mı buluyor? Bir anne baba olarak artık belki yetemedik, bir anne baba olarak belki biz yetişemedik.

#### **4.2.6. Nasıl Bir Ebeveynlik Deneyimi?**

Yürütülen tematik analiz sürecinde son olarak annelerin çalışmaya katılan çocuklarını yetiştirme sürecindeki deneyimlerinin incelenmesi amaçlanmıştır. Bu doğrultuda annelerin ebeveynlik deneyimleri dört üst temada toplanmıştır: (1) Davranım sorunlarının tetiklediği duygular, (2) Anneyi yatıştıran ama döngüyü sürdüren ebeveynlik

deneyimleri, (3) Annenin eşinden aldığı sosyal destek ve (4) Psikolojik sağlamlık mı, gizli tükenmişlik mi?

#### 4.2.6.1. Davranım sorunlarının tetiklediği duygular

Ergen çocuğunun davranım sorunlarının annelerde hangi duyguları uyandırdığına yönelik olarak yürütülen analiz sonucunda annelerin sıklıkla yetersizlik ve çaresizlik, yorgunluk ve yılgınlık, hayal kırıklığı, korku, endişe ve güvensizlik ve suçluluk hissettiği ve aynı zamanda ergenlikle birlikte çocuklarını artık tanıyamadıklarına ve onlar üzerinde hiç etkili olmadıklarını düşündükleri belirlenmiştir.

Zeliha Hanım'ın GYST'si incelendiğinde oğlu Salih için hissettiği kaygılı duygularının küçük Zeliha'nın yatak odasındaki canavar öyküsünde bir anda ortaya çıktığı görülmüş ve öykü, anne Zeliha'nın penceresinden devam etmiştir:

Hep her şey iletişimsizlikten oluşuyor. Anne baba olarak da çocuk olarak da. İletişim kurmuş olsak çözüldü yani. Onu teselli edebilirdik, ona yardımcı olabilirdik. (...) Anne aslında çok istiyor iletişim kurmayı, biraz çocuklar geride kalıyor, biraz baba... kaldığı için iletişim kurulmadığında sorunlar büyüyor tabi ister istemez. Sorunlar büyüdükçe sorun sorunu getiriyor, sorun sorunu getiriyor. Birikiyor. Çözmek isterdim. Başka da... Kendi kızım gibi oldu sanki. Küçük Zeliha kendi kızımış gibi oldu aynı. Yani çözmek isterdim tabi. Gücüm yettiğince uğraşıyorum ama işte çözemiyorum. Sorunlar ya benim boyumu aşıyor artık...

Öyküleme sırasında küçük Zeliha'dan anne Zeliha'ya hızlı bir şekilde gerçekleşen bu geçiş Zeliha Hanım'da içinde bulunduğu gerçeklikle aniden karşı karşıya gelmesine neden olmuş ve suçluluk ve çaresizlik duygularının etkisiyle ağlamaya başlamıştır.

Kızı Duygu'nun saldırgan davranışlarına zaman zaman maruz kalan Seda Hanım ise kızının kendisi üzerindeki etkisini ve ebeveyn olmanın zorluğunu şöyle ifade etmiştir:

Artık kafam ağrımaya başlıyor. İster istemez yani... son anda sinirleniyorum. Ondan sonra sinirlendiğim zaman işte siz bana böyle yapıyorsunuz da, iste siz bana sinirlen... yani insan oğluyum, insan evladım, ben robot değilim ki tabi ki sinirleneceğim. Benim de duygularım var. Sinirlenirim de ağlarım da kızarım da bir şeyi de fırlatırım da. Öfke yani bu, öfkeyi bu insan tutamaz ki yani elinde, tutamaz. Yeri geliyor bazen kendime yumruğumu vuruyorum sırf ona zarar vermeyeyim diye. O kadar bunaltıyor yani.



#### 4.2.6.2. Anneyi Yatıştırıran Ama Döngüyü Sürdüren Ebeveynlik Deneyimleri

Çocuklarının saldırgan davranışlarıyla tetiklenen zorlayıcı ve ağır duygularla baş etmek üzere ebeveynlerin bilinçli olarak ya da farkında olmaksızın yöneldiği birtakım davranış sistemleri dikkat çekmiş ve bunlar iki alt temada ele alınmıştır: (a) İçsel dengeyi sağlama yolları ve (b) Annenin duygusal ihtiyaçları: Sağlıklı sınırlar tehlikede

##### *a) İçsel Dengeyi Sağlama Yolları*

Önceki temada özetlenen duygularla başa çıkmak için annelerin başvurduğu yöntemlerden birinin, fedakârlıklarına vurgu yapmak olduğu belirlenmiştir. Anneler sıklıkla ergenin büyüme sürecinde yaptığı özverilerden bahsetmektedir.

Çok emek verdik, gerçekten çok emek verdik. Online döneminde bile hatırlıyorum bilgisayar başında Can hep uyurdu, yani böyle dinlemezdi, müzik dinlerdi falan. Online eğitime denk geldi lise bir, lise iki. Ben o... kayda alındığında dersleri dinleyip Can'a anlatırdım öğretmen gibi. (...) Hani belki yetiştirirken hatamız tabi ki olmuş olabilir ama yine de bir noktada Can böyle doğdu bence. Onun dikkat dağınıklığını... ben beslenmeme hamilelikte dikkat ettim, sigara içiyordum bıraktım, emzirirken bıraktım. Bazı şeyler kader diyorum artık. Yani çünkü bebekken ne yaptım ben o zaman, öyle değil mi? (*Melike/Can*)

Bir diğer başa çıkma yolu ise kaçınmacı davranışlara yönelme ve ergenle bir çatışmaya girmemek için annenin kendisini geri çekmesidir. Kaçınmacı davranışların, GYST uygulamasında oldukça örtük bir şekilde ortaya çıktığı gözlemlenmiştir. Neredeyse tüm anneler GYST öykülerini 'uydurma' ve oyuncaklarla öykü oluşturma görevini içselleştirmekte zorlanmışlar ve oyuncak figürlerle temas etmemişlerdir.

Günlük yaşamda ise kaçınmacı davranışlar uyumak, sigara içmek, karşılık vermemek, izin vermek, üstelemek gibi eylem ve tutumlarda görülmektedir. Örneğin, Zeliha Hanım, oğlu Salih'in kendisine öfke kontrolünü sağlayamadığı durumlarla şöyle başa çıkmaktadır:

Biz tabi karşısında fazla hani... onun öfkelenmediği zaman eğer ona karşılık verirsek onu bize uygulayacak... biz geri çekiliyoruz. (...) Biz biraz hani çevre olsun, binanın içinde ses

gürültü hani şey olmasın diye biraz geri çekiliyoruz. Yani gücümüzün yettiğinde, yetmiyor çünkü gücümüz bazen. (...) Bize vurmuyor ama belki şey olacak, bizi de yani... biz üzerine gitsek belki bize de uygulayacak şiddeti. Biz biraz bir adım geride duruyoruz, o sebepten.

#### *b) Annenin Duygusal İhtiyaçları: Sağlıklı Sınırlar Tehlikede*

Görüşmeler sırasında annenin de zaman zaman kendi duygusal ihtiyaçlarından bahsettiği dikkat çekmiştir. Özellikle sebebi fark etmeksizin duygusal yoksunluğundan bahsettiği ve bunun ebeveynlik becerilerini etkilediği ifadeler ve bu ihtiyaçların ergen çocuğu üzerinden giderildiğine ilişkin anlatımlara rastlanmıştır. Annenin ayrışmayla ilişkili zorlukları, ergen ve annenin iç içe geçmiş ilişki biçiminin olduğu anlatımlar bu alt tema kapsamında değerlendirilmiştir.

GYST öykülerinde sınırlarla ilgili bu gözlem özellikle çocuğun özerkliğinin öne çıktığı öykülerde ortaya çıkmıştır. Örneğin, yatak odasındaki canavar öyküsünde annenin çocuğu yatıştırmak için onunla birlikte uyuması sağlıklı sınırlar açısından riskli durumlara işaret etmektedir.

Bir diğer örnekte, Neşe Hanım, oğlu Çınar'ın yaşadığı baba kaybını anlamak için kendi kaybını hatırlamaktadır, ancak ifadelerinde kayıpla ilgili Çınar'ın deneyimlerinden daha çok kendi duygusal yoğunluğunun ön plana çıktığı gözlemlenmektedir:

Şimdi Çınar küçük yaşta babayı kaybettiği için... e ben de çalışan bir anneyim. Anneanneyle kaldı, baba yok, anne işe gidiyor. Ben o yoksunluk hissini sanki kendim de hissettim. Hissettim kendim gibi içimde... içim şu an bile yanıyor size anlatırken. Çünkü ben de Çınar'la aynı yaşta babasız kalmıştım. Onun için onu o kadar iyi anlıyorum ki. Yani işte ben mesela annem bunu demişti, ben böyle hissetmişim. Çınar da buna yakın hissediyordur diye inanın kelimelerimi o kadar seçerek ona söylüyorum ki.

#### 4.2.6.3. Annenin Eşinden Aldığı Sosyal Destek

Görüşmelerde ve GYST uygulamalarında ebeveynlik süreçleri açısından incelenen bir diğer konu annelerin eşleriyle ilişkileri ve onlardan aldıkları sosyal destekle ilişkilidir.

Bulguları net bir şekilde sunabilmek amacıyla eşten algılanan sosyal destek (a) baba ve (b) partner rolleri şeklinde ayrı ayrı ele alınmıştır.

*a) Baba Olarak Eş*

Anneler eşlerinin babalık rollerini betimlerken en sık onların kaybolmuş, görünmez ve teslimiyetçi niteliklerine vurgu yapmışlardır. GYST uygulamalarına kök ailelerine ilişkin senaryolar yerine çekirdek ailelerini yansıtan annelerin öykülerinde çocuk figürünün korktuğu ya da yaralandığı zamanlarda babanın edilgen rolü dikkat çekmektedir. Örneğin, oğlu Salih gibi ailesi içindeki iletişimsizlikten sık sık yakınan Zeliha Hanım yatak odasındaki canavar öyküsünde korkan çocuk figürüne babanın yaklaşımını şöyle aktarmaktadır:

Baba... baba dışarda. Baba biraz daha... anne önde olduğu için baba biraz daha dışarda kalıyor. Belki o da yani konuşmak istiyordur yani. Sorunu çözmek için yaklaşıyordur. Sorunu nasıl çözecek? Konuşarak çözecek de konuşamayınca çözülmüyor.

Yasemin Hanım ise kızı Merve'nin okulda karıştığı kavgalar ya da diğer davranım sorunlarını mümkün olduğunca eşine yansıtmadıklarını ifade etmektedir. Bununla birlikte bu tür olay ve durumları öğrendiğinde eşinin yaklaşımının olması gerekenden daha kabullenici ve hatta Merve'nin öfkeli ve saldırgan davranışlarını pekiştirici nitelikte olduğundan bahsetmektedir:

Bu durum babasına yansıyınca da babasına kendince anlatıyor konuları. Babası da ona hak veriyor. Haklısın kızım, sana öyle mi yaptılar, ben olsam ben de senin gibi davranırdım. Babadan o yönlerden hep yüz buluyor. O yüzden bu yaptığı şeyleri çok normal görüyor, çünkü baba da normal görüyor. Aferin kızım sana mı kızdılar, sen de ona kız, arkadaşın sana mı bağardı, ne yapacaksın şikâyet edip, zaten bir şey yapmıyorlar, sen de ona kızabilirsin, bağırabilirsin. Babası bazen bu tepkileri veriyor. Ben de hatta babaya da kızıyorum, sen bu çocuğu böyle yönlendirme, bak hiç iyi bir şey yapmıyorsun, her zaman işte terslemek, azarlamak işte başkasına karşı böyle şeyler yapmak normal değil. Sen kıza bunu normalmiş gibi yapıyorsun. Kızım ben varım, arkada, sana bir şey olmaz, hemen öyle ikisi birbirlerine sarılmaya geçiyorlar. Hemen diyor, anne gördün mü, babama anlatsaymışım kolay çözecekmışiz durumu. O yüzden böyle kavga dövüş bu tür şeylerde babadan korkmuyor, geliyor ben yerine babaya anlatıyor. Destek veriyor ya baba.

Bu alt temada incelenen ifadelerin bir bölümünde ise anne eşinin sinirli, gergin, hoşgörüsüz ve sabırsız olduğuna değinmektedir. Bu ifadelere göre ergenin babasından çekindiği ya da babasının şiddete meyilli davranışlarını örnek aldığı görülmektedir:

Babalardan kaynaklanıyordu çoğunluğu. Bu tür çocukların da babalara, erkek çocuğunun babalara özendiğini gözlemledim. Babaları ne yaparsa ne söylerse ne konuşursa fiziksel olarak da şiddet olarak da erkek çocuklarının babalarının aynısı, tıpa tıp olduğunu gözlemledim. Evet. Yani bunu gerçekten çok dikkatimi çekti. Çünkü Okan'ın bu tür kötü hareketlerinin aynı babasının olduğunu fark ettim. (...) Bu tür çocuklar... yani tahminim böyle çocuklarımız, sinirli olan, şiddete meyilli olan çocuklarımızın anne ve babadan kaynaklandığına inanıyorum. Çünkü babalar çocuklarının yanında annelerine şiddet uyguluyor, onlar da şiddeti güzel, iyi bir şey zannediyorlar. Öyle büyüyorlar. Gözlemlediğim bu. (*Arzu Hanım/Okan*)

#### b) Partner Olarak Eş

Bu alt temada ise eşin partner olarak anneyle ilişkisi incelenmiştir. Annenin, eşinden hayat arkadaşı olarak beklediği desteği ve şefkati alamadığı, evle ve çocuklarla ilgili konularda yalnız bırakabildiği, anne ve eş arasındaki duygusal bağın zarar gördüğü görülmüştür. Örneğin hem Seda Hanım (*Duygu*) hem Zeliha Hanım (*Salih*) eşlerinin kendilerine hitap etme şekillerinden duydukları rahatsızlığı/yoksunluğu dile getirmektedirler:

Mesela eşimle ben evlendiğimde anne baba dede babaannesiyile yaşadık. Mesela benim yanıma oturmak istemezdi. Babaannem var, ayıp olacak, annem görecek, yani yan yana gelmek istemezdi. Ben ismimi eşimden ayrı eve geldiğim zaman duydum mesela. Dışardan biri sesleniyor Zeliha diye. Allah'ım dedim, bu adam kim ki bir de çıktım baktım ki eşim mesela. Kızım beş yaşındaydı. İsmimi beş yaşından sonra duydum mesela, adım. İsim olarak. O da anne babayla beraber duyduk biz, kaynana kayınvalide, bir de babaanne de vardı, eşimin babaanesi. Mesela evde iletişim kuramazdık. (*Zeliha Hanım*)

Eşim daha bana aşkım demedi. Hep Sedacığım, Seda! Bir de kaynana kayınbabanın yanında olduğumuzdan ötürü saygıdan ötürü falan da oluyor. Ama sonra biz evimize gidiyorduk, evimizde diyebilirdi. Yok biz hep böyle bir Yusuf (*eşinin adı*), Seda, Yusuf, Seda. Hep böyle bir resmiyet... gibiydik yani. (*Seda Hanım*)

Anlatımların bir kısmında eşin güven duygusunu zedeleyici davranışlarından ve şiddet uyguladığından bahsettiği de dikkat çekmiştir. Annelerin bir kısmı duygusal ya da fiziksel şiddete maruz kalmış; ayrılık, sadakatsizlik gibi yaşantılar deneyimlediklerinden söz

etmişlerdir. Örneğin, evliliğinin zor geçtiğinden bahseden Yasemin Hanım (*Merve*) evlendikten sonra eşinin davranışlarındaki değişimi şöyle aktarmaktadır:

Bir evlilikte en önemli şey zaten saygı, sevgi, sadakat. Sadece sevgi yürütmüyor bir evliliği. Alışkanlıklar, internet alışkanlığı. İnternette bayanlarla yazışma alışkanlığı vardı. İlk ben... hani mesela iki sene arkadaşken hiç bunları bilmiyordum. Ama evlendik, ne zaman aynı eve girdik, baskılarla eve bilgisayar aldırdı. Sen de iki sene arkadaşsın, güvenmişsin. Hani dışarı ortamı, gidiyorsun bir kafede çay içiyorsun, sohbet ediyorsun, geziyorsun, eve geliyorsun. Hani eşin olacak ama aynı evde hiç yaşamadığın için, huyunu suyunu tam bilmediğin için gençlik, hemen tamam diyorsun, evleniyorsun. Eve giriyorsun. Farklı bir... sana anlatılan, senin yaşadığın adam bu. Ama eve girdiğindeki insan farklı. (...) Çalışmazdı, para yoktu, işsiz gezerdi. Ama kafeteryalara gidip chatleşirdi, yazıştırdı. (...) Böyle sinirlendikçe şiddete başvuruyordu, seni sindiriyordu. Şu andaki aklım olsa eşime diyorum ki seni o zaman çekmezmişim ben. Ve de ben bunun bir tanesini bile babama gidip de baba bunları yaptı diyemedim. Babamın beni saniyesinde alacağını biliyorum. Ama cahillik mi diyeyim, yaş küçüklüğü mü diyeyim hemen de çocuğum oldu. Çocuğum oldu bir yandan. Gitsem sahip çıkarlardı ama hep insan böyle yutuyor.

#### 4.2.6.4. Psikolojik sağlamlık mı, gizli tükenmişlik mi?

Anneler görüşmelerde kendilerinde güçlü gördükleri yönlerinden bahsederken dayanıklılık, sabır, fedakârlık gibi özelliklerine sıklıkla değinmişlerdir. Bu anlatımların çoğuna eşlik eden gururlu bir ton da dikkat çekmiştir. Örneğin, Zeliha Hanım oğlu Salih'e karşı direnç gösterebilmesini güçlü yönü olarak değerlendirmektedir:

Salih yapamayacağım dediği şeyi önce yapıyor ama ya da yapmaya yelteniyor. Sonra hani benimle konuştuğu zaman benim şeyimi dinlediği zaman caydırabilme şeyim de oluyor yani benim. Bazen duygusal olarak yaklaşıyorum ben ona. Bazen tehditkâr olarak yaklaşıyorum, şunu yaparsan... sabırlı gibi, inatçı gibi, bazen öyle yaklaşıyoruz. Ben hemen teslim olmuyorum mesela. Ben Salih'e hemen teslim olmuyorum.

Neşe Hanım, eşini kaybettikten sonra oğlu Çınar'ı büyütürken ne kadar güçlü hissettiğini şu şekilde dile getirmektedir:

Mesela baba öldüğünde ben... duygusallık dışında evimizde büyük bir eksiklik olacağını hiç düşünmedim. Kendim için de, eşim varmış yokmuş... hani... şey olarak, meta olarak bakıyorum şu an, duygusallığın dışında yani. İşte bir evde bireyin eksikliği, eşin eksikliğinin dışında baktığımda yaşamda... hani yaşamımın alt üst olacağı veya işte ay o yok ben ne yap... hiç böyle duygular yaşamadım. Mesela bu konuda kendimi güçlü hissediyorum (...) Mesela buralarda... ben mesela şimdi çocuğuma ben ne yapacağım, nasıl büyüteceğim... hiç böyle bir kaygıya kapılmadım. Niye yapamayayım ki, aa? Bu

konuda kendimi çok güçlü hissettim, bilmiyorum neden? Yani böyle yapı olarak bilmiyorum, öyle. Güçlü his...

Yapılan analizlerde anneleri dirençli kılan bir başka etmenin annenin kendi yaşamına sahip çıkarak hayatta daha aktif bir rol alabileceklerini görmeleri olduğu belirlenmiştir. Annenin sınır koyabilmesi, kendine yatırım yapabilmesi kendileriyle ilgili gurur hissini pekiştirmektedir:

Türkan 18 yıllık evli şu an. 3 tane kızı olan. Ve şu an... ilk 7-8 senesi sıkıntılarla geçmiş, sonrası üstünden gelmeye çalışmış, kendini ifade etmiş, ezdirmemeye başlamış. Yani her şeyin sadece okumakla olmadığını, insanın kendini geliştirebileceğini, eğitebileceğini, çok farklı yerlere gelebileceğine inandırmış. Yani az çok kendini geliştirmeye çalışmış. Çocukları için. Hiç kimse için olmasa bile kendi çocukları için kendini geliştirmeye çalışmış, elinden geleni yapmaya çalışmış Türkan. (*Türkan Hanım/Ceylin*)

Ben ne zaman işe girdim, ben ayaklarım üstünde durmaya başladım, para kazandım, ben ezilmemenin ne olduğunu anladım. Gerçekten çoğu ev kadını çok eziliyor. Ben parayı getiriyorum, ben size bakıyorum. Ya da bir şey istiyorsun, benim maaşım bu kadar, yetişmiyor, sana bir şey alamam. Mesela öyle bir şeydi. Ha ben şimdi çalışıyorum ve de hani kız da büyüdü. Ama kızım hani diyor ya anne ben şunu beğendim, tamam kızım. Ben hiçbir zaman onun da benim gibi hani böyle ezilmemesi için elimden geleni yapıyorum. Çünkü benim çok gözüm her şeyde kaldı, aklım her şeyde kaldı. (...) Ondan sonra insanın kendine özgüveni geldikçe çalıştıkça, bakıyorsun, kimse kendini ezdirmiyor, laf yemiyor, dayak yemiyor. Ben niye yiyorum? Benim onlardan ne eksikim var diye düşünüyorsun. Karşı geliyorsun. Gerçekten de her şeye evet demek insanı köleleştiriyor. Ondan sonra böyle kendime geldim, şimdi hep benim dediğim oluyor. (*Yasemin Hanım/Merve*)

Tüm görüşme verileri birlikte değerlendirildiğinde annelerin kendileriyle ilgili olumlu niteliklerinin son derece gerçekçi olduğu düşünülmektedir. Bununla birlikte bu niteliklerin annelerin yakınları tarafından ne kadar görüldüğü, onaylandığı ve değer verildiğine ya da bu niteliklerin kazanımında annenin ne ölçüde destek gördüğüne ilişkin kısıtlı veri bulunmaktadır. Ek olarak, bu niteliklerin kazanılmasının bazen uzun yıllar aldığı, bazen yoğun içsel mücadeleler gerektirdiği ve bazen de hissedilen yoksunlukların bir telafisi olarak ortaya çıktığı değerlendirilmektedir. Bu çerçevede, annelerin güçlü yönlerine dikkatle yaklaşılması gerektiği, çocuklarını büyütürken desteğe ihtiyaç duymayacakları yanılmasına kapılmamak gerektiği düşünülmektedir.

#### 4.2.7. Nitel Bulguların Cinsiyete Göre Karşılaştırılması

Nitel analiz sonucunda oluşturulan temalar için kavram haritaları oluşturularak cinsiyete göre incelemeler yapılmıştır. İlk grupta yer alan kavram haritalarında kızlar ve erkekler aile, ebeveyn ve kendilik algıları için belirlenen temalar açısından karşılaştırılmıştır.

Şekil 9’da da görüldüğü gibi kızlar ve erkeklerin görüşmelerde aile algılarına ilişkin değindikleri içeriklerin sıklıkları birbirine oldukça yakındır. Erkeklerin ‘stres ve ihmalin kronikleştiği sınırlayıcı aile yapısı’ ile ‘kendine ait ve ait olduğu bir yuva arayışı’ temalarında kızlardan biraz daha fazla sayıda yanıt olduğu görülmektedir.

**Şekil 9.** Ergenlerin Aile Algılarına İlişkin Oluşturulan Temaların Cinsiyete Göre Karşılaştırılması

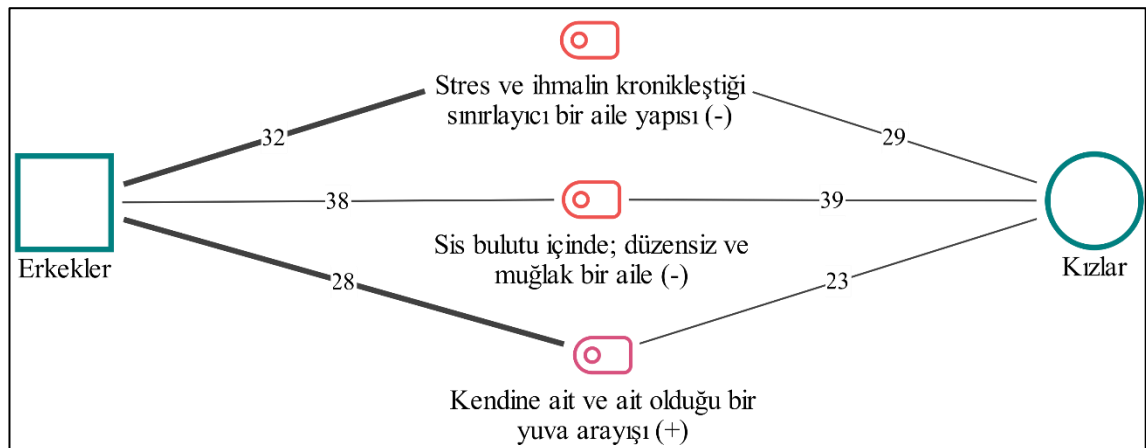

Not. (+) olumlu, (-) olumsuz nitelikteki içeriklerini; sayılar kod sıklığını ifade etmektedir.

Ergenlerin ebeveyn algılarına ilişkin cinsiyet karşılaştırmaları Şekil 10’da sunulmuştur. Buna göre erkekler yalnızca ‘seven bir o kadar da hırpalayan anneler’ temasında daha fazla yanıt vermiştir. Kızların ise ‘annenin edilgen ve kırılğan yapısı’, ‘yıkıcı baba sahnede: varlığı da yokluğu da can yakıcı’, ‘deniz suyu gibi anneler: ne içilir ne geçilir’ ve ‘baba işlevine dair belli belirsiz işaretler’ temalarında daha fazla yanıt bulunmaktadır.

**Şekil 10.** Ergenlerin Ebeveyn Algularına İlişkin Oluşturulan Temaların Cinsiyete Göre Karşılaştırılması

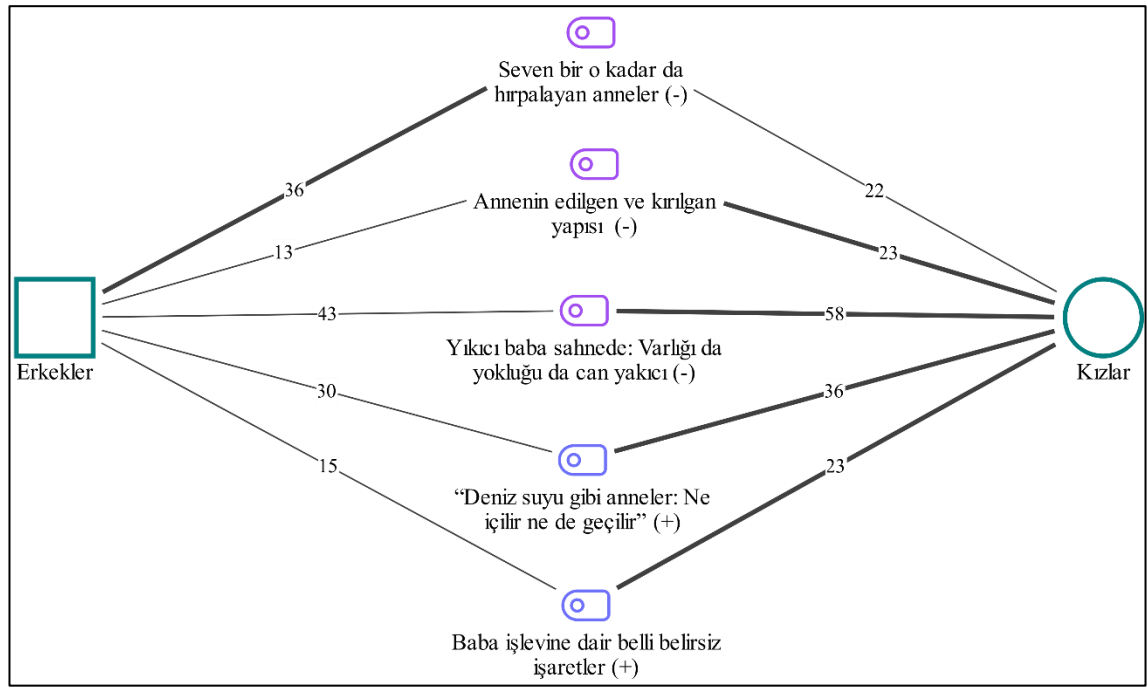

Not. (+) olumlu, (-) olumsuz nitelikteki içeriklerini; sayılar kod sıklığını ifade etmektedir.

Son olarak ergenlerin kendilik algıları incelendiğinde olumsuz olarak nitelendirilen içeriklere sahip tüm temalarda kızların daha fazla yanıt verdiği görülürken erkekler ‘ergenin gizli hazinelerimi keşfet çağrısı’ başlıklı temada daha kendi benliklerine ilişkin anlatılarda olumlu değerlendirmelere daha sıklıkla başvurdukları görülmektedir (bkz. Şekil 11).

İkinci grupta ise kız çocuğu olan anneler ile erkek çocuğu olan anneler aile öyküleri, çocuk algıları ve ebeveynlik deneyimleri açısından karşılaştırılmıştır.

Şekil 12’de görüldüğü üzere kız çocuğu olan anneler hem olumsuz hem olumlu nitelikteki aile değerlendirmeleri açısından erkek çocuğu olan annelere göre belirgin şekilde daha fazla yanıt sıklığına sahiptir. Bu anneler ailelerini bir yandan kırılkan, zorba ve duygusal olarak yoksun bırakıcı olarak tanımlarken bir yandan da kapsayıcı ve kucaklayıcı bir ortamda büyüdüklarını vurguladıkları gözlemlenmektedir.



**Şekil 11.** Ergenlerin Kendilik Algularına İlişkin Oluşturulan Temaların Cinsiyete Göre Karşılaştırılması

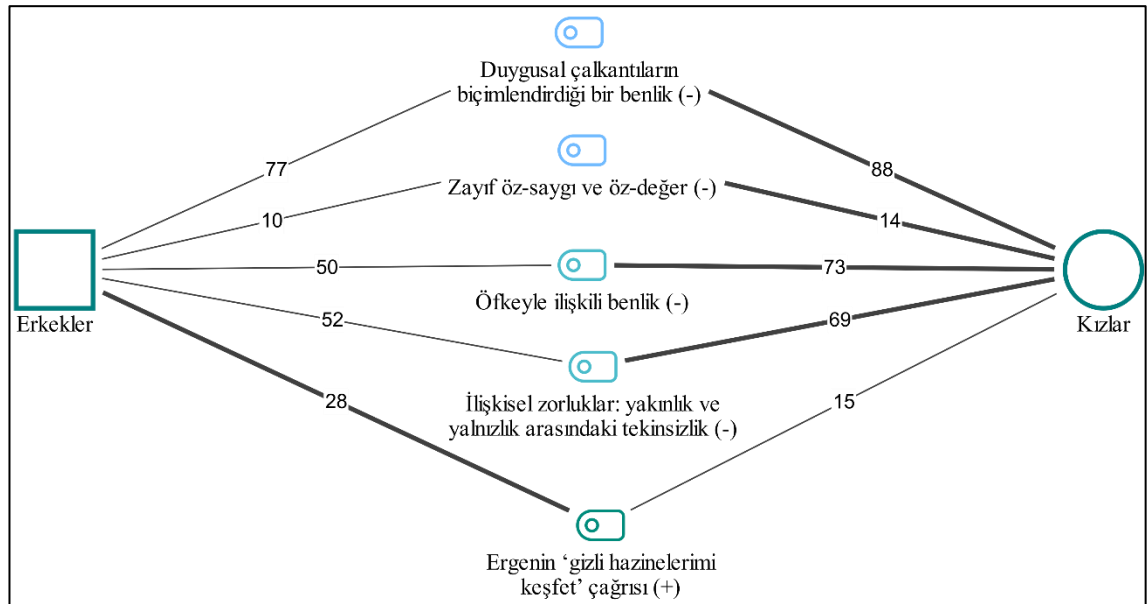

Not. (+) olumlu, (-) olumsuz nitelikteki içeriklerini; sayılar kod sıklığını ifade etmektedir.

Annelerin çocuklarını nasıl gördüklerine ilişkin temalar incelendiğinde erkek ve kız çocuğu annelerinin oluşturulan temalarda birbirine yakın sayıda içerik sıklığına sahip oldukları görülmektedir. Bununla birlikte erkek çocuğu olan anneler ‘sınırları zorlayan, kuralsız evlat’, kız çocuğu olan anneler ise ‘ergenin bağlamına dair çıkarımlar’ temalarında görece daha fazla sayıda yanıtı sahiptir (bkz. Şekil 13)

**Şekil 12.** Annelerin Aile Algılarına İlişkin Oluşturulan Temaların Çocuğun Cinsiyetine Göre Karşılaştırılması

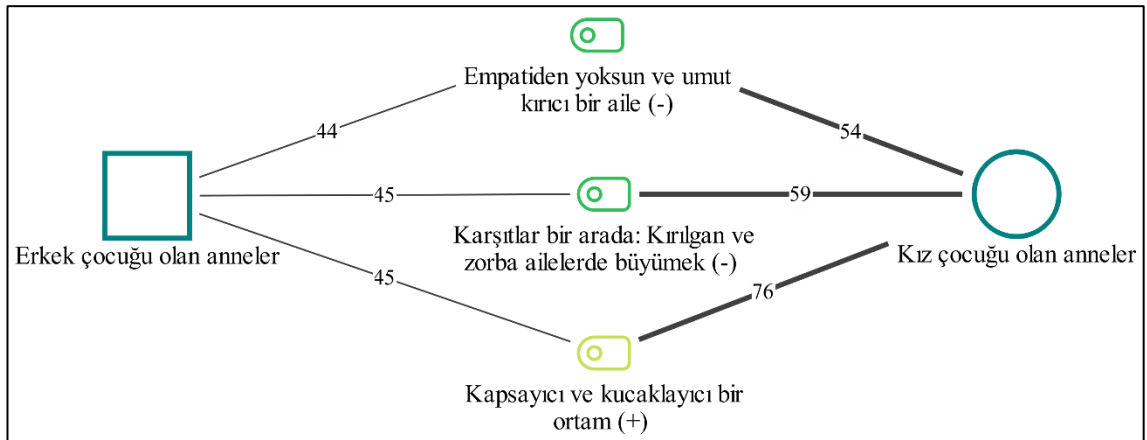

Not. (+) olumlu, (-) olumsuz nitelikteki içeriklerini; sayılar kod sıklığını ifade etmektedir.

**Şekil 13.** Annelerin Çocuk Algılarına İlişkin Oluşturulan Temaların Çocuğun Cinsiyetine Göre Karşılaştırılması

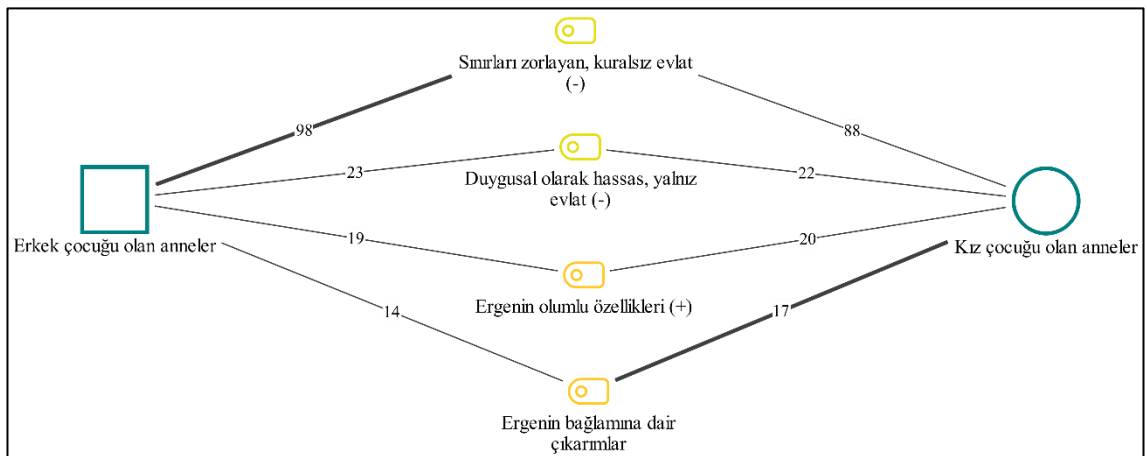

Not. (+) olumlu, (-) olumsuz nitelikteki içeriklerini; sayılar kod sıklığını ifade etmektedir.

**Şekil 14.** Annelerin ebeveynlik deneyimlerine ilişkin oluşturulan temaların çocuğun cinsiyetine göre karşılaştırılması

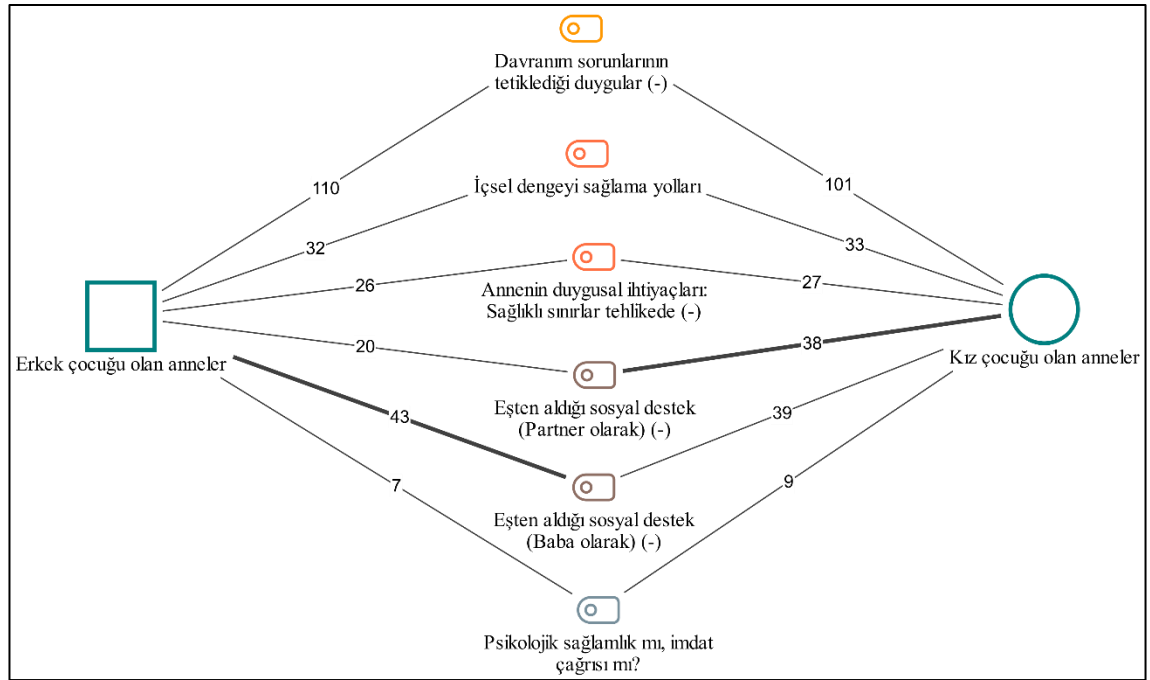

Not. (+) olumlu, (-) olumsuz nitelikteki içeriklerini; sayılar kod sıklığını ifade etmektedir.

Son olarak, annelerin ebeveynlik deneyimleri çocuğun cinsiyetine göre karşılaştırılmış ve temaların çoğunda kız ve erkek çocuğu olan annelerin benzer sıklıkta yanıtlara sahip olduğu görülmüştür. Anneler arasındaki belirgin farklar eşten algılanan sosyal destek temasında gözlemlenmiştir. Buna göre kız çocuğu olan annelerin görüşmelerinde eşlerinden partner rolünde yeterince destek görmediklerine ilişkin yanıtlar daha fazlayken (bkz. Şekil 13), erkek çocuğu olan anneler baba rolünün gerektirdiği uygulamalar açısından eşlerinden yetersiz bir destek gördüklerini daha sıklıkla ifade etmiştir (bkz. Şekil 14).

## 5. BÖLÜM

### TARTIŞMA

Üç aşamadan oluşan bu araştırmada öncelikle Zihinselleştirme Ölçeği'nin (ZÖ) psikometrik özelliklerinin ergenlerde incelendiği bir uyarlama çalışması yapılmış ve daha sonra annenin ve ergenin zihinselleştirme becerilerinin annenin bağlanma örüntüsü ve saldırganlık değişkenleri arasındaki aracı rolünü incelemek üzere seri çoklu aracı değişken analizi yürütülmüştür. Son olarak ise saldırgan davranışları olan ergenlerin kendilik ve öteki algısı bağlamındaki zihin durumları klinik bir örnekleme ve bu ergenlerin anneleriyle gerçekleştirilen nitel bir çalışmada incelenmiştir. Araştırmanın bu üç aşamasındaki bulgular alanyazındaki bilgiler ışığında aşağıda tartışılmıştır.

#### 5.1. ZİHİNSELLEŞTİRME ÖLÇEĞİ'NİN ERGENLERDE KULLANIMINA İLİŞKİN DEĞERLENDİRMELER

##### 5.1.1. Zihinselleştirme Ölçeği'nin Yapı Geçerliğinin Tartışılması

Dimitrijević ve arkadaşları (2018) tarafından geliştirilen ve dilimize Törenli Kaya ve arkadaşları (2023) tarafından yakın bir zamanda uyarlanan ZÖ'nün ergenlerde uygulanmasına ilişkin yürütülen analizlerde ölçeğin ergenlere yönelik uyarlamasında üç faktörlü yapının ve faktörlerdeki madde dağılımının büyük ölçüde korunduğu tespit edilmiştir. Bununla birlikte Ötekiler faktöründe bulunan 23. maddenin ('Ne hissettiğimi kolayca tarif edebilirim.') ergen örnekleme Kendilik faktörüne yüklendiği görülmüştür. Önceki çalışmalardan farklılık gösteren bu maddeyle ilgili orijinal çalışma verileri değerlendirilmiştir. Dimitrijević ve arkadaşlarının (2018) çalışmasında genel örnekleme yürütülen analizlerde bu maddenin yakın değerlerle Ötekiler ve Kendilik faktörlerine (sırasıyla .47 ve .32) yüklendiği görülmüştür. Sınırdaki kişilik bozukluğu tanısı olan klinik örnekleme yürütülen çalışmada ise aynı maddenin Kendilik faktörüne (.51) yüklendiği görülmüştür. Orijinal çalışmadaki bu bulgular dikkate alınarak ve madde içeriğinin bireyin kendi zihinsel süreçlerine dair bir değerlendirmeye yönelik olması sebebiyle bu

maddenin Kendilik faktöründe yer almasının uygun olacağı düşünülmüş ve yapı geçerliğine ilişkin analizler bu değişiklik yapılarak tamamlanmıştır.

Yürütülen doğrulayıcı faktör analizlerinde farklı modeller test edilmiş ve Model 2'nin bulgularının görece daha geçerli bir yapı ortaya koyduğu görülmüştür. Model 2'deki  $\chi^2/df$  oranının beşten küçük olması, incelenen modelin kabul edilebilir uyum ölçütlerine sahip olduğunu göstermektedir (Bentler ve Bonett, 1980; Schumacker ve Lomax, 2010). Modelin yapısal eşitlik modeline uyumunu belirleyen ölçütlerden RMSEA ve SRMR değerlerinin .05'e eşit olması ve GFI ile AGFI değerlerinin .90'ın üzerinde olması, mükemmel uyumu işaret etmektedir. Bununla birlikte diğer ölçütlerden CFI ve TLI değerleri uygun hata eşlemelerinin yapılmasına rağmen alanyazında kabul edilebilir uyuma işaret eden .90 değerinin (Hu ve Bentler, 1999) altında kalmıştır. Ölçülen yapının teorik olarak beklenen yapıya uygunluğunun temel bir modelle karşılaştırmalı olarak gösterilmesine dayalı olan ve bu anlamda görece indeksler olan CFI ve TLI'ya ilişkin bu sonuçlar test edilen model ile bağımsızlık/yokluk (null) modelini ayırtmak için yeterli olmayabileceğini göstermektedir. Bu bulgular itibarıyla ZÖ'nün ergenlerdeki yapısının karmaşık sonuçlar ortaya koyduğu ve geçerlik için ek çalışmalara ihtiyaç olduğu söylenebilir.

### **5.1.2. Zihinselleştirme Ölçeği'nin Güvenirliğine İlişkin Bulgularının Tartışılması**

ZÖ'nün güvenirliğine ilişkin yapılan analizler sonucunda ölçeğin tamamı, Kendilik ve Ötekiler boyutları kabul edilebilir güvenirlilik puanlarına (sırasıyla .70, .72 ve .72) sahipken Güdülenme boyutu için zayıf bir güvenirlilik puanı (.57) bulunmaktadır. Madde toplam korelasyon katsayıları Güdülenme maddelerinin ölçeğin tamamında ölçülmek istenen yapıyla daha az ilişkili olduğunu ortaya koymaktadır. Dolayısıyla bu bulgular Güdülenme maddelerinin ergenlerdeki zihinselleştirme becerilerini değerlendirme açısından bir kısıtlılık gösteriyor olabileceğini düşündürmektedir. Bu bulguların yorumlanması iki açıdan mümkün olabilir: Yetişkinlerle yürütülen orijinal çalışma (Dimitrijević ve ark., 2018) ile farklı kültürlerde yürütülen (örn; Richter ve ark., 2021; Törenli Kaya ve ark., 2023; Wen ve ark., 2023) uyarlama çalışmalarındaki güvenirlilik

bulguları incelendiğinde en düşük iç tutarlılık katsayısına sahip olan faktörün Güdülenme olduğu görülmektedir. Hatta bu katsayılar Dimitrijević ve ark.'nın (2018) klinik örnekleme yürütülen çalışmasında .60'a düşmektedir. ZÖ'yle ilgili bu üç çalışmanın birlikte değerlendirildiği ilk yoruma göre Güdülenme boyutunun ölçülmek istenen kavramı tam olarak karşılamayabileceği söylenebilir. İkinci yoruma göre ise bu çalışmaya özgü bileşenlerden biri olan örneklemin nitelikleri öne çıkmaktadır. Ölçüm aracını kullanan örneklem ile aracın kendi özelliklerinin etkileşimi güvenilirlik açısından farklılık yaratabilir (Murphy ve Davidshofer, 2004). Murphy ve Davidshofer'a göre, katılımcıların değişkenlik gösterebilecek ve öngörülmesi zor olan niteliklerini ölçmek yerine, daha tutarlı özelliklerini ölçmek daha güvenilir sonuçlar sağlayabilir. Güdülenme boyutundaki düşük alfa değerleri bu bilgiler ışığında değerlendirildiğinde katılımcıların içinde buldukları gelişimsel dönemin özelliklerine bilhassa dikkat etmekte fayda vardır. Bu boyutta yer alan ve kişilik yapısıyla ilişkili global atıfların yapıldığı maddeler (örn; 'Davranışlarıma yol açan nedenleri anlamayı önemserim') belirgin ve stabil davranışların henüz tam anlamıyla yerleşmediği ve kimlik karmaşasının baskın olduğu ergenlik dönemindeki gençler için anlaşılması ya da karar vermesi zor cümleler olabilir. Bu maddeler incelendiğinde, özellikle madde toplam korelasyonu .30 değerinin altındaki ifadeler verilen 'hem doğru hem yanlış' yanıtının sıklığının daha fazla olduğu da göze çarpmaktadır. Sonuç olarak, Güdülenme boyutunun genel bir anlaşılma zorluğunun yanı sıra, ergenlik döneminde bu zorluğun daha belirgin hale geldiği ifade edilebilir.

### 5.1.3. Zihinselleştirme Ölçeği'nin Saldırganlıkla İlişkisinin Tartışılması

Çalışma I'de ZÖ'nün dış geçerliğine ilişkin bilgi almak üzere ölçeğin saldırganlıkla ilişkisi incelenmiştir. Korelasyon analizlerine göre gelişmiş zihinselleştirme becerileri saldırganlık düzeyindeki azalmayla ilişkilidir. Saldırganlığın alt boyutlarına bakıldığında ise benzer şekilde zihinselleştirme becerilerinin gelişimi daha düşük fiziksel saldırganlık, düşmanlık ve öfkeyle bağlantılı bulunmuştur. Ayrıca Kendiliğe yönelik zihinselleştirmenin daha düşük saldırganlık düzeyiyle; daha özelden ise fiziksel ve sözel saldırganlık ile öfke ve düşmanlık duygularındaki azalmayla ilişkili olduğu tespit edilmiştir.

Bu bulguların alan yazındaki mevcut bilgilerle tutarlı olduğu görülmektedir. Zihinselleştirme becerilerini dışsallaştırma belirtileriyle ilişkili olarak inceleyen çalışmalarda ergenlerdeki kontrolsüz davranışlarının zihinsel durumları anlamaya yönelik becerilerin zayıflamasıyla bağlantılı olduğunu ortaya koymaktadır (Locati ve ark., 2023a; Morosan ve ark., 2020; Taubner ve Curth, 2013). Heatherton (2011) bireyin kendine yönelik farkındalığının öz-düzenleme becerilerini geliştirebileceğini vurgularken Crocetti ve arkadaşları (2016) bu yönde bir farkındalığa sahip olmanın ergenlerin diğerlerinin gereksinimlerine karşı duyarlılığı artırdığını göstermiştir. Dolayısıyla kendilikle ilgili zihinsel süreçlerin bilincinde olmanın saldırganlıkla ilişkili olabilecek duygu, düşünce ve eylemleri kontrol etme becerisini geliştirdiği söylenebilir.

ZÖ'nün Öteki boyutu ile sözel saldırganlık, öfke ve düşmanlık arasındaki ilişkinin mevcut çalışmada görece zayıf, ancak anlamlı ve pozitif yönde olduğu görülmektedir. Zihinselleştirme ve saldırganlık arasındaki genel puanların ters yönlü ilişkisinin aksine diğer insanların zihinsel süreçlerine ilişkin farkındalığın saldırganlığın bu üç boyutunda yükselme göstermesi ergenlik döneminin kendine has özellikleriyle ilişkili olabilir. Bu dönemde doğal gelişim sürecinin bir parçası olarak artan benmerkezcilik eğilimiyle ergen kendi duygu ve düşüncelerine daha fazla odaklanabilir; akran onayı ve grup aidiyetine yönelik güçlü gereksinimler reddedilmeye yönelik hassasiyetin artmasına sebep olabilir. Örneğin, kendilik bilincine dair en güçlü duygulardan biri olan utanç duygusunu daha yoğun şekilde hissetmenin ergenlerin diğerlerinin zihinsel süreçlerini anlama becerisiyle ilişkili olduğu bilinmektedir (Benzi ve ark., 2022). Dolayısıyla diğer insanların zihinsel süreçlerini anlamamanın ergenler için bir kabul ve aidiyet değerlendirmesi olabileceği; saldırganlığın ise reddedilme işaretlerine karşı ortaya çıkan utanç ve suçluluk gibi güçlü moral duyguları yatıştırmanın bir aracı (Leary ve ark., 2006; Gao ve ark., 2021; Malamut ve ark., 2022) olarak ortaya çıktığı öne sürülebilir.

#### **5.1.4. Zihinselleştirme Ölçeği'ndeki Cinsiyet Farklılıklarının Tartışılması**

ZÖ'nün orijinal (Dimitrijević ve ark., 2018) ve uyarlama (Törenli Kaya ve ark., 2023) çalışmalarındaki cinsiyet farklılıklarına ilişkin bulgular kadınların erkeklerden daha gelişmiş düzeyde zihinselleştirme becerilerine sahip olduğunu göstermektedir. Çalışma I

için yürütülen analizlerde bu sayısal eğilimin önceki çalışmalarla benzerlik gösterdiği ve kızların erkeklerden daha yüksek puanlar elde ettikleri belirlense bile bu farkın anlamlı düzeyde olmadığı görülmektedir. Bu bulgular alan yazında ergenlerin zihinselleştirme becerilerinin incelendiği ve kızların erkeklerden daha yüksek puanlar aldığı diğer çalışmalardaki bulgulardan (Adler ve ark., 2021; Cropp ve ark., 2019; Poznyak, 2019) istatistiksel anlamlılık açısından ayrılmaktadır. Bununla birlikte yansıtıcı işleyiş ve cinsiyet arasında bir ilişkinin tespit edilmediği çalışmalar da mevcuttur (Bizzi ve ark., 2022; Locati ve ark. 2023a). Alt boyutlar düzeyinde bakıldığında ise zihinsel durumları anlamaya yönelik motivasyon (Güdülenme) ve Ötekine yönelik zihinselleştirme becerilerinin kızlarda, Kendiliğe yönelik zihinselleştirme becerilerinin ise erkeklerde daha fazla olduğu görülmektedir. Bu bulgu hem orijinal çalışma (Dimitrijević ve ark., 2018) hem de ergen ve yetişkinlerin yer aldığı İtalya örnekleminde yürütülen çalışmayla (Cosenza ve ark., 2024) tutarlılık göstermektedir. Zihinsel süreçleri anlamaya yönelik kızlar ve erkeklerdeki bu farklılığın sosyalleşme süreçlerindeki farklılıkla ilişkili olabileceği düşünülmektedir. Bu bulgu, kızların akranlarıyla olan ilişkilerinde yakınlığa daha çok önem vermeleri, kendi duygu ve düşüncelerinden çok başkalarını anlamaya yönelik istek ya da eğilimlerinin ve empatik tutumlarının erkeklere göre daha fazla olması (Hughes ve Dunn, 1998; Rutherford ve ark., 2012) ve empatik davranışların toplumsal cinsiyet rolleri aracılığıyla kız çocuklarına ve kadınlara yüklenen bir özellik olarak benimsenmesiyle (Andrews ve ark., 2021) ilişkili olabilir. Bu bulgular cinsiyetin genel eğilimden ziyade zihinselleştirmenin farklı boyutları üzerinde etkili olabileceğine işaret etmektedir.

## **5.2. ARAŞTIRMA MODELİNDEKİ DEĞİŞKENLERİN KARŞILAŞTIRMALI VE KORELASYONEL ANALİZ SONUÇLARININ DEĞERLENDİRİLMESİ**

Aracılık ilişkilerinin test edildiği modellerde yer alan değişkenlerin birbirleriyle ve modellerdeki sonuç değişkenlerinin katılımcıların demografik özellikleriyle ilişkilerini değerlendirmek üzere bir dizi karşılaştırmalı ve korelasyonel analizler yürütülmüştür. Karşılaştırmalı analiz sonuçlarına göre ergenlerin zihinselleştirme becerilerinin cinsiyete göre farklılaşmadığı görülmektedir. Bu bulgu parçası olduğu örneklemin bütününde



(Çalışma II) görülen eğilimle benzerlik göstermektedir. Gelişimsel açıdan değerlendirildiğinde ergenlikte cinsiyetin zihinselleştirme becerilerine etkisine dair bilgilerin yetişkin popülasyona göre daha kısıtlı olduğu da dikkate alınmalıdır. Ergenlik dönemini kapsayan çalışmaların bir kısmında kızların erkeklere göre daha yüksek puanlar elde ettiklerine ilişkin bulgular bulunmaktadır (Cropp ve ark., 2019; Poznyak ve ark., 2019). Ergenlikte zihinselleştirmeyi cinsiyet farklılıkları açısından inceleyen az sayıdaki çalışmalardan biri olan ve Locati ve arkadaşları (2023a) tarafından yakın zamanda yürütülen bir çalışmada ise kızlar ve erkekler arasında bir fark bulunamamıştır. Bu bulguların aksine Borelli ve arkadaşları (2015) tarafından yürütülen çalışmada ise erkeklerin kızlardan daha yüksek puanlar aldıkları görülmektedir. Bu bakımdan alan yazında ergenlik döneminde cinsiyet farklılıklarına ilişkin tutarsız bilgilerin olduğu görülmektedir. Perspektif alma ve empatik ilgi (başkaları için üzüntü ve endişe hissetme) gibi zihinselleştirmeye ilişkili özelliklerin gelişiminin kızlar ve erkeklerde ergenlik boyunca belirgin bir doğrusallık izlememesi (Van der Graaff ve ark., 2014) bu tutarsızlığı açıklayan faktörlerden biri olabilir. Ayrıca, daha önce de değinildiği gibi zihinselleştirmenin birçok farklı boyutu bulunmakta olup ölçümü için hem anlatıya dayalı hem de ölçek formunda farklı araçlar geliştirilmiştir. Alan yazında rastlanan cinsiyete ilişkin tutarsız bulguların zihinselleştirmenin hangi boyutunun değerlendirildiği ve hangi ölçüm aracının kullanıldığıyla ilişkili olabileceği düşünülmektedir. Kızların zihinsel süreçleri anlamaya daha istekli olmasının dille ilişkili (anlama ve ifade etme) kısıtlılıkların etkisini daha az hissetmelerine ve bu durumun kızların zihinselleştirmede daha üstün olduklarına dair alan yazında yaygın olan bulguları etkileyebileceği öne sürülmektedir (Rutherford ve ark., 2012). Özellikle anlatıya dayalı ölçüm araçlarının kullanıldığı çalışmalarda cinsiyetler arası farklılıkları değerlendirirken bu durum dikkate alınmalıdır.

Çalışmanın karşılaştırmalı analiz bulgularından bir diğeri sosyo-ekonomik düzeyle ilişkili değişkenlerden annenin eğitimi ve gelir durumunun annenin ve ergenin zihinselleştirme becerilerini etkilediğiyle ilişkilidir. Buna göre annenin en az lise mezunu olması ile haneye giren aylık gelir miktarındaki artış hem annenin hem de ergen çocuğunun gelişmiş zihinselleştirme becerileriyle ilişkilidir. Bu bulgular alan yazınla uyumlu sonuçlar ortaya koymaktadır (Benbassat ve Priel, 2012). Gelişimsel psikopatoloji

çalışmalarının önemli bir kısmı annenin eğitim düzeyi, gelir düzeyi gibi sosyo-ekonomik göstergelerin çocuğun gelişimini şekillendirmede kritik bir rol oynadığını ortaya koymaktadır. Eğitim, ebeveynlerin bilişsel ve dil becerilerinin gelişimine katkıda bulunarak (Harding ve ark., 2015) çocuğun bilişsel, duygusal ve davranışsal gelişimiyle ilgili birçok farklı sonuca etki etmektedir (Harding, 2015; Sirin, 2005). Zihinselleştirme özelinde bakıldığında, daha yoksul (Sadler ve ark., 2013) ve eğitim düzeyi düşük örneklerde (Beşiroğlu ve Halfon, 2021; Stacks ve ark., 2014) annelerin yansıtıcı işleyiş puanlarının zayıf olduğu gösterilmiştir. Yansıtıcı işlevselliğin etkinleşebilmesi için özellikle dil gelişiminin önemi dikkate alındığında, annenin düşük eğitim düzeyinin, çocuğuyla olan etkileşiminde dili duygu ve düşünceleri analiz etme ve anlama gibi yansıtıcı amaçlar yerine, daha çok görev veya hedef odaklı, araçsal amaçlarla kullanmasına yol açabileceği söylenebilir (Sadler ve ark., 2013).

Son olarak, annenin bağlanmada kaçınma ve kaygı düzeyleri, annenin ve ergenin zihinselleştirme becerileri ile ergenin saldırganlık düzeyi arasındaki ilişkileri incelemek üzere önce örneklemin tamamında daha sonra kızlar ve erkekler için ayrı korelasyon analizleri yürütülmüştür. Örneklemin tamamında bağlanmada kaçınma düzeyi hem annenin hem de ergenin zihinselleştirme kapasitesiyle olumsuz yönde bir ilişkiye sahiptir. Bağlanma kaygı düzeyi ise sadece annenin zihinselleştirme kapasitesiyle olumsuz yönde bağlantılıdır. Kızlarda bu genel eğilim korunurken, erkeklerde annenin kaçınma düzeyi ve ergenin zihinselleştirme kapasitesine dair ilişkinin kaybolduğu görülmektedir. Bağlanmada kaygı düzeyine ilişkin bulgular incelendiğinde, tüm gruplarda annenin artan kaygısı annenin zihinselleştirme kapasitesindeki kısıtlılıkla ilişkilidir. Anne ve ergenin zihinselleştirme kapasiteleri arasındaki ilişki örneklemin tamamında ve kızlarda anlamlı ve olumlu yönde iken bu ilişki erkeklerde kaybolmaktadır. Saldırganlığın ilişkili olduğu değişkenler incelendiğinde ise annenin artan kaygısının ve ergenlerin kısıtlı zihinselleştirme becerilerinin saldırganlık düzeyindeki artışla bağlantılı olduğu görülmektedir. Bununla birlikte kaygı düzeyi ve saldırganlık arasındaki olumlu yönlü ilişkinin kızlarda mevcut olmadığı da tespit edilmiştir.

### 5.3. ANNENİN VE ERGENİN ZİHİNSELLEŞTİRME BECERİLERİNİN ARACI ROLÜNE İLİŞKİN DEĞERLENDİRMELER

Araştırmanın ikinci aşamasında annenin bağlanma örüntüsü, annenin ve ergenin zihinselleştirme becerileri ve ergenin saldırganlığı değişkenlerinin yer aldığı seri çoklu aracı değişken analizleri yürütülmüştür. Bulgular annenin bağlanma kaçınma ve kaygı düzeyleri ile ergenin cinsiyetine göre gruplandırılarak dört modelde sunulmuştur. Güvensiz bağlanmanın kızlardaki saldırganlık düzeyine etkisinin değerlendirildiği ilk modelde zihinselleştirmenin aracılık rolüne ilişkin araştırma hipotezleri doğrulanmıştır. Buna göre kaçınma düzeyi sırasıyla annenin ve ergenin zihinselleştirme kapasitesini kısıtlayarak kızların saldırganlık düzeyini artırmaktadır. Benzer şekilde kaygı düzeyi ise annenin ve ergenin kısıtlanmış zihinselleştirme becerileri aracılığıyla ergendeki saldırgan davranışları artırmaktadır. Bununla birlikte kaygı düzeyinin kızların saldırganlığıyla ilişkisine dair olan modelde aracı değişkenlerin etkisi kontrol edildikten sonra her iki değişken arasındaki doğrudan etki anlamlılığını korumaya devam etmiştir. Kızların aksine erkeklerde ise aracı değişkenler (annenin ve ergenin zihinselleştirme kapasiteleri) arasındaki ilişki kaybolduğundan annenin güvensiz bağlanma örüntüsü ve ergenlerdeki saldırganlık düzeyi arasındaki aracı değişken modeli anlamlı bulunmamıştır. Bu bölümde annenin güvensiz bağlanma örüntüsü ile ergenin saldırganlık düzeyi arasındaki ilişkide annenin ve ergenin zihinselleştirme becerilerinin aracı rolüne ilişkin elde edilen bu bulgular değerlendirilmiş; bağlanmada kaçınma ve kaygı düzeylerinin modellerdeki sonuç değişkenleriyle bağlantısı ve bulgulara etki eden cinsiyete özgü olası mekanizmalar tartışılmıştır.

Güvensiz bağlanma örüntüsü bireyin fiziksel ve psikolojik sağlığının yanı sıra ilişkilerinin niteliğinde de etkili bir rol oynar (Molero ve ark., 2016). Bilindiği üzere kaçınmacı bağlanma örüntüsüne sahip bireyler ilişkilerinde daha güvensiz, duygusal olarak daha mesafeli ve ilgisiz olup özerklikle ilgili ihtiyaçlarını daha ön planda tutarken kaygılı bir örüntüye sahip kişiler ise ilişkilerinde sık sık yakınlık ve güvence arayışında olabilir, terk edilme korkusu duyabilir ve ilişkilerdeki sorunlara orantısız düzeyde yoğun tepkiler verebilirler (Mikulincer ve Shaver, 2003). Yetişkin bağlanmasının değerlendirildiği ölçümler yalnızca bireyin içindeki bulunduğu romantik ilişki hakkında

bilgi vermekle kalmaz, aynı zamanda yakın ilişkilerin geneli hakkında da ipuçları sağlar (Selçuk ve ark., 2010). Dolayısıyla ebeveynlik sürecinin aktif olduğu ebeveyn-çocuk ilişkisi de bağlanma özelliklerinin etkilediği yakın ilişkiler kapsamında değerlendirilebilir. Ebeveynlerin bağlanma örüntüleri, benimsedikleri ebeveynlik yaklaşımında ve ebeveynlik sürecinde karşı karşıya kaldıkları duygu, düşünce ve davranışları anlamlandırma açısından oldukça etkilidir (Jones ve ark., 2015). Bu anlamlandırma süreci, bir başka deyişle zihinselleştirme becerisi bağlanma sistemi dahilinde edinilir ve bu sistem içinde kapasite sınırları belirlenir (Luyten ve ark., 2020). Bağlanma örüntüleri anne-çocuk ilişkisi bağlamında incelendiğinde, kaçınmacı bağlanma nitelikleri daha baskın olan annelerin, çocuklarının ihtiyaçlarıyla ilgili işaretleri kaçırabildiği ya da bunlara daha az duyarlılık gösterdiği, etkileşimde eş zamanlılığı sağlamakta zorlandığı ve çocuklarının stresli anlarında daha az destekleyici bir rol üstlendiği görülmektedir (Selçuk ve ark., 2010). Okul öncesi çocuklar ve ebeveynleriyle çok yakın zamanda yapılan çalışmalarda kaçınma düzeyinin yüksek olduğu annelerin çocuklarının zihinsel durumlarına karşı da kaçınmacı yaklaştıkları ve ilgi ve merak düzeylerinin azaldığı tespit edilmiştir (Egmoose ve ark., 2024; Kungl ve ark., 2024). Ergenlik dönemi özelinde ise annenin kaçınmacı örüntüsünün, zaman içinde ergenin içinde bulunduğu strese daha sert tepkiler vermesi ve ergenin olumsuz duygularıyla karşı karşıya kaldığında çocuğuna uygun desteği sunamamasıyla ilişkili olduğu görülmektedir (Jones ve ark., 2014). Dolayısıyla bu annelerin çocukları yabancılaşmış ve uzak bir bağlanma sisteminin içinde desteksiz hissedebilmektedir. Annenin kaçınmacı davranışlarının ergendeki saldırgan davranışları annenin ve ergenin zihinselleştirme becerileri aracılığıyla açıklayabileceğine ilişkin mevcut çalışma bulguları, ergenin kendi öznel dünyasında ve dış gerçeklikte karşı karşıya kaldığı belirsizlik ve hatta tekinsizlik açısından alan yazınla tutarlılık göstermektedir. Annenin uyumlu bir ilişki içinde aynalama işlevinden vazgeçmesi ya da bu rolü herhangi bir sebepten ötürü üstlenmesinin engellenmesi ergenin duygu düzenleme becerilerini kısıtlayabilir (Luyten ve ark., 2017), böylece ergenin yaşam öykülerini tutarlı ve bütünsel bir şekilde işlemlemesini (Huang ve ark., 2020) ve güvenli bir benlik oluşturmasını engelleyebilir. Saldırgan davranışlar ise böylesi bir sürecin sonunda duygusal dengeyi yeniden sağlama amaçlı bir savunma mekanizması olarak işlev görür (Fonagy ve Luyten, 2018). Ergen bu şekilde benliğinin

katlanılması güç, zihinselleştirilmemiş ve benliğe yabancı (alien-self) parçalarını dışsallaştırmış olur (Fonagy ve ark., 2016; Taubner ve ark., 2016).

Kaçınmacı bir davranış sisteminin aksine kaygılı bağlanma örüntüsü baskın olan annelerin çocukları ise gelişimsel döneme uygun olmayan müdahaleler ve aşırı kontrolcü davranışların baskısı altında hissedebilir. Bu annelerin ergen çocuklarıyla olan ilişkileri de kaygının oluşturduğu davranış sistemi nedeniyle olumsuz etkilenebilmektedir. Çocuğunun özerklik ve kimlik gelişimi gibi ergenliğe özgü ihtiyaçlarını, kendi varlığı ve değeri açısından bir tehdit olarak algılayan kaygılı annelerin çocuğuyla alışıktığı ilişkiyi sürdürme gayretiyle daha kontrolcü bir tutum benimsemesi çocuğun annesinden ve ailesinden kaçarcasına uzaklaşmasına sebep olabilir (Li ve ark., 2021).

Mevcut çalışmadaki bağlanmada kaçınma ve kaygı düzeylerini içeren modellerde zihinselleştirmenin saldırganlık üzerindeki aracılık etkisi kızlarda anlamlı bulunmakla birlikte iki model bağlanma örüntüsü ve saldırganlık arasındaki doğrudan etki açısından farklılık göstermektedir. Annelerin kaçınmacı davranış sistemi, aracı değişkenlerin etkisi kontrol edildikten sonra saldırganlık üzerindeki etkisini kaybederken, kaygı düzeyinin test edildiği modelde bu doğrudan etkinin çalışmaya devam ettiği görülmüştür. Bu sonuca göre ilk modelde annenin ve ergenin zihinselleştirme kapasitelerinin bağımsız ve bağımlı değişkenler arasındaki ilişkiyi açıklamada önemli ve yeterli bir rol oynadıkları söylenebilir. Ancak kaygı düzeyinin kızlardaki saldırganlığı açıklarken zihinselleştirme dışında farklı mekanizmaların da bu iki değişken arasındaki ilişkide rol oynayabileceği yorumu yapılabilir. Dolayısıyla saldırganlıkla ilişkili bulgulara bakıldığında annenin bağlanmada kaygı düzeyi ve ergenin saldırganlığı arasındaki ilişki kaçınmacı bağlanmanın aksine daha karmaşık görünmektedir. Saldırganlıktaki etki açısından her iki bağlanma tipi de benzer bir sonuç eğilimi ortaya koymakla birlikte alan yazındaki mevcut bulgular bu benzerliğin detaylarda kaybolabileceğine işaret etmektedir.

Annelerin güvensiz bağlanma örüntüleriyle ilgili alan yazın incelendiğinde kaçınmanın kaygıya göre daha tutarlı sonuçlarla ilişkili olduğu görülmektedir. Örneğin, kaygı ve duyarlı ebeveynlik arasındaki ilişki, kaçınmayla olan ilişkinin aksine, bazı çalışmalarda istatistiksel olarak anlamlı bulunamamıştır (Goodman ve ark., 1997; Selçuk ve ark., 2010).

Güvenli ya da kaçınmacı bağlanma örüntülerine nazaran yüksek kaygı belirtileri gösteren bireylerin çatışma yaratan durumlara karşı daha olumlayıcı bir tutum sergiledikleri (Pietromonaco ve Barrett, 1997) ve kaygılı annelerin, çocuklarıyla yaşadıkları çatışmalı etkileşimleri veya çocuklarının olumsuz duygularını ebeveynlik stresi olarak değil, yakınlık ve samimiyet belirtisi olarak algıladıkları öne sürülmektedir (Jones ve ark., 2014). Ancak annenin ilişkiyi sürdürme ve ilişkide etkin olduğunu hissetme gereksinimleri etrafında kurulduğunda (Mikulincer ve Shaver, 2007) bu yakınlık ergen için yorumlaması oldukça karmaşık bir ilişki biçimine dönüşebilir. Dolayısıyla bu karmaşıklığa dair zihinselleştirmeden farklı mekanizmaların bu çalışmadaki kaygı düzeyi ve saldırganlık arasındaki doğrudan ilişkide rol oynayabileceği söylenebilir.

Ek olarak, toplumsal cinsiyet rolleri bağlamında değerlendirildiğinde kaçınmacı ve duygusal olarak mesafeli davranışlar ‘anne’ye atfedilen ‘ilişkisel ve bakım veren olma’ niteliğiyle uyumsuzluk oluşturduğundan annelerin kaçınmacı bağlanma örüntüsünün hem annede hem de çocukta daha işlev bozucu sonuçlarla bağlantılı olabileceği (Nijssens ve ark., 2018) ve annenin ergen çocuğuna karşı daha düşmancıl hislerle yaklaşabileceği ve bunun da ergenin anneye ilişkili daha olumsuz bir algıya sahip olmasına neden olabileceği (Jones ve Cassidy, 2014) ileri sürülmektedir. Mevcut çalışmanın bulguları bu bağlamda yorumlandığında bağlanmada kaçınma düzeyi ve saldırganlık arasındaki ilişkinin daha belirgin ve tanımlanabilir bir mekanizmayla açıklanabileceği, buna karşın annenin kaygılı bir davranış sistemine sahip olması ve ergendeki saldırganlık düzeyi arasındaki ilişkiyi açıklayabilecek mekanizmaların daha geniş bir yelpazede yer alabileceği yorumu yapılabilir.

Sonuç olarak, bu çalışmada test edilen aracılık modelinin kızlarda anlamlı sonuçlar ortaya koyması, düşük zihinselleştirme becerilerinin davranım sorunlarını artırdığını gösteren çalışma bulgularını desteklemektedir (Adler ve ark., 2021; Cropp ve ark., 2019; Taubner ve ark., 2016). Ayrıca modelde anneye ilişkili psikolojik öncüllere yani bağlanma örüntüsü ve zihinselleştirme becerilerine odaklanılarak saldırganlığın altında yatan nesiller arası aktarım mekanizmaları ergenlik dönemine özgü olarak incelenmiş ve Sharp ve Fonagy (2008) tarafından önerilen, psikopatolojinin gelişiminde zihinselleştirmeye dayalı modele ilişkin destekleyici veriler sunulmuştur.

Yukarıda bağlanmada kaçınma ve kaygı düzeylerinin yer aldığı modellerin kızlar açısından ortaya konulan bulguları tartışılmıştır. Bununla beraber kızlarda doğrulanan araştırma hipotezleri erkeklerde desteklenmemektedir. Alan yazındaki ve kızlar için elde edilen mevcut bilgilerle tutarlı şekilde ergenin zihinselleştirme kapasitesindeki kısıtlılık saldırganlık düzeyini artırırken (Fonagy ve Luyten, 2018; Lind ve ark., 2020) annenin zihinselleştirme becerilerinin erkek çocuklarında anlamlı bir etki oluşturmadığı belirlenmiştir. Bu bulgulara göre saldırganlığın yordanmasında annelerin yansıtıcı işlevlerinin erkek çocukları için de benzer işlevlere doğrudan etki etmediğini, bu işlev ve becerilerin gelişiminde erkek çocuklarının farklı sosyalleşme süreçlerinin etkili olabileceği sonucuna varılabilir. Alan yazında ergenlerde zihinselleştirme becerilerinin nesiller arası aktarımı ve cinsiyet farklılıklarına odaklanan çalışma sayısı henüz çok kısıtlıdır. Zihinselleştirme becerilerinin psikopatoloji üzerindeki etkilerinin epistemik güven aracılığıyla incelendiği yakın tarihli bir çalışmada Locati ve arkadaşları (2023a) erkek ergenlerin psikolojik olarak işlev bozucu belirtilerle başa çıkmada zihinselleştirme becerilerini geliştirmek ve kullanmak için anne ve babalarına kıyasla akran etkileşiminden daha fazla faydalandıklarını ortaya koymuştur. Empati gelişimine ilişkin alan yazın bulguları incelendiğinde anne ve babaların kız ve erkek çocukları üzerinde farklı etkilerin olabileceği ileri sürülmektedir. (Miklikowska ve ark, 2011). Babalar empatinin daha bilişsel yönlerinin (örn., perspektif alma) gelişiminde rol model olurken, anneler diğer insanlara yönelik duygusal empatinin gelişiminde daha etkilidir. Çocuğun cinsiyeti ise bu ilişkide düzenleyici bir rol oynamaktadır: Annenin sıcaklık ve yakınlık gösteren davranışları kızlarda empatik ilginin gelişiminde etkili olurken, erkeklerde bu ilişki görülmemektedir (Miklikowska ve ark, 2011). Anneleriyle kurdukları güçlü duygusal bağ ve annelerini gözlemleme yönündeki eğilimleri empatinin kızlardaki gelişiminde daha fazla ön plana çıkmaktadır (Buist ve ark., 2002; McGrath ve Zook, 2011). Erkeklerde ise bunun daha çok disiplin odaklı bir ilişkiyle (McGrath ve Zook, 2011) ya da anneye ilişki daha sıcak (Alexander ve ark., 2023) ve açık (Heller ve ark., 2006) olarak tanımlandığında mümkün olduğu görülmektedir. Bu bulguların yanı sıra anne-çocuk arasındaki iki yönlü ilişkide anneden çocuğa aktarım da dikkate alınmalıdır: Annelerin duygusal yakınlık gereksinimleri için kız çocuklarına daha fazla yönelme ve kızlarıyla iletişimlerinde duygu odaklı ifadelerle daha fazla yer verme eğilimleri (Collins ve Russell, 1991) ile ebeveynlerin hemsinsi olan çocuklarıyla ilişkili gelişimsel

sonuçlarda karşı cinsiyetten olan çocuklarına göre daha etkili oldukları (Andersson, 2014; Li ve Meier, 2017) da alan yazında rastlanan bulgular arasındadır.

Sonuç olarak, bu çalışmadaki bulgular saldırganlık düzeyinde zihinselleştirme becerilerinin aracı rolüne dair erkek çocuklarında incelenen model için kesin olmayan sonuçlar ortaya koymaktadır. Ebeveyn olarak babanın etkisi, akranlarla ilişkiler, anneyle kurulan ilişkinin niteliği gibi alan yazında rastlanan farklı değişkenleri kapsayacak şekilde modelin geliştirilmesinin zihinselleştirme ve saldırganlıkla ilgili daha zengin sonuçlar verebileceğini düşündürmektedir.

## 5.4. NİTEL BULGULARIN DEĞERLENDİRİLMESİ

### 5.4.1. Ergenlerin Deneyimlerine İlişkin Bulguların Değerlendirilmesi

Araştırmanın üçüncü aşamasında öfke kontrolü ve saldırgan davranışları nedeniyle ruh sağlığı uzmanlarından destek alan ergenlerin kendi deneyimleri incelenmiş ve ailelerine, ebeveynlerine ve kendilerine yönelik algıları analiz edilmiştir. Ergenlerin ailelerine ilişkin deneyimleri için (1) *Kaybolan uyum ve dağınıklık* ile (2) *Kendine ait ve ait olduğu bir yuva arayışı*; ebeveynleriyle ilişkilerine yönelik deneyimleri için (1) *Ebeveynlerin karanlık ve güvensiz geçitlerine bakış* ve (2) *Emniyetsiz geçitlerin güvenli sığınak noktaları*; kendilik algıları için ise (1) *Duygu fırtınası içinde kayboluş*, (2) *Fırtına ortasında tehdit edici karşılaşmalar* ve (3) *Ergenin 'gizli hazinelerimi keşfet' çağrısı* temaları oluşturulmuştur. Bu bölümde ergenlerin aile, ebeveyn ve benlik algılarına ilişkin bulgular ergenlik ve saldırganlık bağlamında tartışılacaktır.

Ergenlere ait görüşme verilerinin -anne ya da baba özelinde belirtilmeksizin- ailesel faktörlerle ilişkili olarak sınıflandırıldığı temalarda ergenin çeşitli düzeylerde ihmal ve istismarın olduğu bir aile ortamına maruz kaldığı ve bunun sonucu olarak değersizlik, sevgisizlik ve güvensizlik gibi duyguları deneyimlediği görülmektedir. Aile ortamına yönelik olumlu değerlendirmelere rastlanmakla birlikte bunların görüşmelerdeki sıklığı düşüktür. Ayrıca ergenin şefkat, ilgi, değer, yetkinlik gibi birtakım duygusal ihtiyaçları aile dışındaki ortamlarda arama eğiliminde olduğu da görülmektedir.



Çocukluk veya ergenlikte yerleşen saldırgan tutum ve davranışların gelişimin sonraki dönemlerinde görülen şiddet ve saldırganlık davranışlarıyla bağlantısı bulunmaktadır. Bu bağlantıya dair açıklayıcı mekanizmalardan biri aile dinamikleriyle ilişkilidir. Sosyal öğrenme kuramına göre çocuklar saldırganlık eğilimlerini çevrelerindeki kişilerin saldırgan davranışlarını gözleme yoluyla edinir (Bandura ve ark., 1961). Ergenlik döneminde huzursuz, tehditkâr ve tartışmacı bir aile ortamında olumsuz iletişime tanıklık eden ergenlerin sonraki yıllarda ailelerindeki dinamiklere benzer şekilde partnerleriyle iletişimsiz ve doyumu düşük bir ilişki içinde yer alma (Andrews ve ark., 2000) ve saldırgan davranışlar gösterme ya da bu davranışlara maruz kalma olasılıklarının arttığı (Andrews ve ark., 2000; Hare ve ark., 2009; Lau ve ark., 2016) bilinmektedir. Şiddetin nesiller arası aktarımına odaklanan çalışmalarda da aile içinde ve ebeveynler arasındaki şiddete tanıklık etmenin ergenler ve genç yetişkinlerde saldırganlığın arttığı görülmektedir (Black ve ark., 2010; Calvete ve Orue., 2013; Calvete ve ark., 2018). Ailede tanık olunan saldırganlık özellikle bağlanma açısından güvensiz ergenler için daha fazla risk oluşturmaktadır; çünkü bu ergenlerin içinde buldukları koşulları anlamlandırma, ebeveynlerini tarafsız şekilde değerlendirebilme ve maruz kalınan şiddet durumlarıyla ilgili duygularını işleme zorluk çekmeleri olasılıklar dahilindedir (Hare ve ark., 2009).

Ergenlik döneminin en belirgin özelliklerinden biri, ergenlerin özerklik taleplerinde artış görülmesidir. Bu durum, ebeveynlerin alışık oldukları ana-babalık tarzlarını yeniden gözden geçirerek, hem ergenin özerklik taleplerine uygun şekilde yanıt vermelerini hem de ergen için en uygun koruma düzeyi ve sınırları belirlemelerini gerektirir. (Allen ve Tan, 2016). Ancak ergenin değişen gereksinimlerini karşılama ile onun özerk dünyasına makul bir sınır çizme arasındaki dengeyi kurabilmek aile sisteminde yer alan bireylerin içsel ve karşılıklı süreçlerinin niteliğiyle oldukça ilişkilidir. Ergenin gereksinimlerine uygun şekilde yanıt veremeyen ebeveynler sıklıkla daha kontrolcü bir yaklaşım benimsemektedir. Ancak yapılan çalışmalar evde fiziksel ve sözlü şiddetle birlikte sert ve katı bir ceza sisteminin olduğu, çocuğun taleplerinin değersizleştirildiği ve manipüle edildiği kısıtlayıcı ve baskılayıcı bir aile ortamında, saldırgan davranışlar başta olmak üzere dışsallaştırma belirtilerinin arttığını göstermektedir (Akçınar ve Baydar, 2016; Karriker-Jaffe ve ark., 2013; Pinquart, 2017; Sheehan ve Watson, 2008). Ergenlerin

saldırgan davranışlarının zaman içindeki gelişim seyrini inceleyen bir çalışmada, aile içindeki çatışma ortamının, ergenin bulunduğu çevrenin dezavantajlı koşullarından daha önemli bir yordayıcı olduğu ve evdeki çatışma ortamının olumsuz çevre koşullarının etkisini artırdığı vurgulanmaktadır (Karriker-Jaffe ve ark., 2013). Ek olarak, ebeveynin kendi ebeveynlik becerilerine duyduğu güvenin ve çocuklarıyla aralarındaki bağlılık hissinin ebeveynin kontrolcü tutumlarını azaltarak açık iletişimi pekiştirdiği ve böylece ergenin suça yönelme gibi riskli davranış olasılığını azalttığı görülmüştür (Kapetanovic ve ark., 2019).

Zihinselleştirme kuramı perspektifinden değerlendirildiğinde böylesi bir aile atmosferi, içinde yer aldığı ilişkisel sistemde çocuğun kendini konumlandırmasını zorlaştırabilmektedir. Çocuk ebeveynlerinin (ya da bakım verenlerin) ilişkilerini ve davranışlarını gözlemleyerek yansıtıcı bir benlik geliştirir; bu süreçte ebeveynlerinin davranışlarını analiz ederken kendi zihinsel süreçlerini de keşfeder ve kendisini duyguları, düşünceleri ve arzuları olan bir varlık olarak görmeye başlar (Decarli ve ark., 2023). Fakat uyumsuz ve sınırları belirsiz bir aile ortamında hem ebeveynler arasında hem de ebeveyn-çocuk ilişkisinde karşılıklı yansıtıcı süreçler zarar görebileceğinden şiddetin oluşması için de uygun zemin yaratılmış olur (Bateman ve Fonagy, 2012). Ergenler için önem sırası yükselen arkadaş grupları ve evin dışındaki hayat, karşılıklı anlayışın olmadığı, çatışmalı bir aile ortamında sadece bir sosyalleşme alanı olmakla kalmaz; ergenin değer ve saygı gördüğünü, varlığının olduğu gibi kabul edildiğini ve kendini gerçekleştirdiğini düşündüğü bir dünyaya dönüşür ve bu dünyada ergen yoksun kaldığı onaylanmış, üstün ve yetkin bir birey olma deneyimini yaşar (Brewer ve ark., 2022; Vitaro ve ark., 2006). Arkadaş grupları ve ergenin kendini ait hissettiği dış dünya sevgi ve şefkat kaynağı olmasının ötesinde ergenin korunduğu ve desteklendiğini hissettiği alanlardır (Cuadros ve Berger, 2023). Elbette, bu alanların koruyuculuğu son derece öznelidir. Özellikle stresli ve ihmalkâr bir aile ortamı ile aile dışındaki riskli çevreler, ergenlerin zihinselleştirme becerilerini olumsuz etkileyip epistemik güvenlerini zedeleyerek, aile üyelerini rehber olarak görme eğilimlerini kaybetmelerine yol açar; bu durum ise, uzun vadede sosyal öğrenme süreçlerine ciddi zararlar verebilir (Fonagy ve Luyten, 2018).

Ebeveynlerine ilişkin algı ve deneyimleri için oluşturulan temada ilk olarak dikkat çeken bulgulardan biri ergenlerin annelerine yönelik ikilemede kalan ifadeleri olmuştur. Bulgular babaların katılımı ve ilgisizliğini daha belirgin bir şekilde ortaya koyarken annelere ilişkin deneyimler daha zıt ve çelişkili hislerle yüklüdür. Annelerin hem baskıcı ve duyarsız tutumları hem de yetersizlik ve zayıflıklarıyla öne çıktığı görülmektedir. Bulguların bu şekilde sonuçlanmasında, araştırmanın uygulamasına dair bazı pratik unsurlar ve ebeveynlerin cinsiyet farklılıklarına ilişkin kuramsal yorumlar etkili olabilir. Uygulama süreci değerlendirildiğinde ergenlere araştırmanın amacı açıklanırken annelerin de çalışma kapsamında değerlendirileceği ve her ikisiyle ayrı görüşmeler yapılacağı bilgisi verilmiştir. Görüşme bilgilerinin gizli kalacağı ve anneye paylaşılmayacağı vurgulansa da ergen çalışmaya katılım aşamasında çelişkili duygularla baş başa kalmış olabilir. Kuramsal olarak ise annenin çocuğun yaşamında genellikle birincil bakım veren olarak rol alması, anneye daha duygusal bir ilişki geliştirilmesi ile ayrışma ve bireyleşme süreçlerinin anneye daha fazla çatışma içerme potansiyeli taşımasıyla açıklanabilir.

Yüksek zihinselleştirme becerileri saldırganlık eğilimi olan ergenler için koruyucu bir etkiye sahipken bu becerilerdeki sınırlılığın ergenlerin ilişkilerinde güçlük yaratabileceği bilinmektedir (Fonagy ve Luyten, 2018; Lind ve ark., 2020). Nitel araştırmadaki klinik örneklerden elde edilen bulgular bu bakış açısıyla yorumlandığında ergenlerin sınırlı yansıtıcı işlevler nedeniyle ebeveynlerinde gözlemledikleri zihinsel süreç ve davranışlar ile bunların kendilerinde oluşturduğu etkileri yeterince zihinselleştirememiş olabilecekleri söylenebilir. Ergenlerin annelerine ilişkin çelişkili duygulanımları ise ambivalans kuramı çerçevesinde ele alınabilir. Connidis (2015) ambivalansı ebeveyn ve çocuk arasındaki bağda hem olumlu hem de olumsuz bileşenlerin karışımı olarak tanımlamaktadır. Ergenin gelişimsel ihtiyaçları ve ebeveynliğe ilişkin toplumsal roller nedeniyle kaçınılmaz olarak ortaya çıkan ebeveyn-çocuk arasındaki ambivalans, özerklik ve yakınlığın yeterince dengelenmediği ilişkilerde daha belirgin şekilde görülmektedir (Tighe ve ark., 2016). Annelerin genellikle ebeveynliğin günlük görevlerine daha fazla dahil olmaları ve çocuklarla daha sık etkileşimde bulunmaları (Tsai ve ark., 2013) nedeniyle özerklik-yakınlık-sınırlar dengesinin kurulmasında en yoğun çatışmaların anneye yaşanması (Steinberg ve Silk, 2002) da olasılıklar dahilindedir. Kimi araştırmacılar sadece olumsuzluk odaklı ilişkisel çatışmalar yerine *ambivalansın*

incelenmesinin aile dinamikleri açısından daha açık sonuçları vereceğini ileri sürmektedir (Birditt ve ark., 2010; Connidis, 2015). Çatışmaların ergenliğin kaçınılmaz bir parçası olduğu göz önünde bulundurulduğunda ebeveyn-ergen ilişkisi değerlendirilirken ambivalansa ilişkin ipuçlarının ergenlerin öfke yönetiminde yaşadığı güçlük ve saldırganlık eğilimlerini anlamada daha belirleyici ve zengin sonuçlar ortaya koyacağı söylenebilir.

Ergenin kendilik algısıyla ilgili temalar duygusal ve ilişkisel içerikler ile benliğin olumlu niteliklerine dair içerikleri kapsamaktadır. Yoğun yaşanan duygular, zayıf öz-saygı ve öz-değer ile karakterize olan saldırgan ergenin uyumsuz benliğini dengeleyen duygu öfkedir. Öfkenin çeşitli şekillerde dışavurumu ile ergen, kendini yeniden güçlü ve haklı hissederek kaybettiği kontrolü yeniden sağlamakta ve diğerleri tarafından dikkate alınmaktadır. Elde edilen bulgular, ergenin aktifliği ve üretkenliği ile iç dünyasına dair merhamet, sadakat gibi olumlu kişilik özelliklerinin farkındalığına da işaret etmektedir.

Nitel araştırmanın zayıf öz-değer ve öz-saygıyla ilişkili bulguları alan yazınla tutarlılık göstermektedir. Aile içi şiddete maruz kalma ve flört şiddeti arasındaki nesiller arası aktarımın incelendiği bir çalışma, ergenlerin ayrılma ve reddedilmeyle (terk edilme, duygusal yoksunluk, şüphencilik vb.) ilişkili şema alanlarında güçlük yaşadıklarını ortaya koymaktadır (Calvete ve ark., 2018). Ayrıca ergenlerin öfke ve saldırganlığı psikolojik güçsüzlük ve kontrol kaybına karşı bir savunma mekanizması olarak kullanmalarının haklılık ve büyükenmecilikle ilişkili alanlarla bağlantılı olabileceği gösterilmiştir (Calvete ve Orue, 2013). Bu iki çalışma ilk bakışta saldırganlıkla ilişkili çelişkili duygulanımlara (örn.; reddedilme ve büyükenmecilik) işaret etse de aslında saldırgan bir bireyin zihin durumlarındaki karmaşayı göstermektedir. Ergenlik dönemindeki çocuk suçlularda benlik algısı ve saldırganlık ilişkisinin incelendiği bir çalışma bu karmaşayı benlik saygısı kavramı üzerinden ele alınmıştır (Smith ve ark., 2015). Düşük benlik saygısı ve saldırganlık arasında olumsuz bir ilişki görülürken aynı zamanda işlevsel narsistik özelliklerin de saldırgan davranışları azaltan bir kişilik özelliği olduğu tespit edilmiştir. Bununla birlikte ergenlerin uyum bozucu narsistik özellikleri ve sosyal kabule ilişkin abartılmış yanlılıklarının saldırgan davranışlarını artırdığı belirlenmiştir. Dolayısıyla bu çalışmanın öfkenin işlevine yönelik bulguları alan yazındaki yoğun öfke

ve saldırganlığın katmanlı yapısına dair ortaya konulan bulguları desteklemektedir (Leary ve ark., 2006). Kontrolsüz ve mantıksız bir öfke, nadiren saldırganlık ve şiddetin asıl nedenidir; aslında altta yatan nedenler genellikle kırılğan benliği utancın saldırısına karşı korumaya yönelik sonu beklendiği gibi bitmeyen çaresizce bir girişimdir (Fonagy, 2004b). Saldırganlıkla ilgili alan yazındaki bilgiler doğrultusunda ergenlerin, benliklerinin reddedilmiş ve güçsüz hissetmeyle tetiklenen daha kırılğan taraflarının yeterince farkında olmamaları ya da farkındalık mevcutsa bile bu taraflarını bağlama uygun şekilde anlamlandıramamaları durumunda öfkenin yıkıcı bir duyguya dönüşmesinin söz konusu olabileceği söylenebilir.

Kimi çalışmalar (örn.; Vitaro ve ark., 2006; Stoltz ve ark., 2016) saldırganlığın ergenin akranları arasındaki popülerliği ve kabulüne yönelik olumlu etkiler ortaya koysa da ergenin kendine ve içinde bulunduğu topluluğa yönelik yanlılığı göz ardı edilmemelidir. Saldırgan davranışlar gösteren ergenler, şiddetle ilişkili tutum ve davranışların kabul edildiği gruplara yönelme eğiliminde olup içinde buldukları sosyal yapılarda kendilerini öne çıkarma amacıyla, popülerliklerini abartılı şekilde algılama veya akranlarını daha düşmancıl görme eğilimi gösterebilirler (Cuadros ve Berger, 2023; Zakriski ve Coie, 1996). Dolayısıyla bulguların işaret ettiği ergenlerin ait olduklarını düşündükleri dünya (arkadaş grupları, sanal platformlar vb.) ergenlerin sağlıklı duygusal ve sosyal gelişimlerini desteklemek yerine, var olan sorunlarını daha da derinleştirebilir.

Sağlıklı kişilik gelişimi, sevgi ve güven hissinin eşlik ettiği ve diğer insanlarla kurulan bağlantı hissini vurgulayan *kişilerarası ilişkisellik* ve benlikle ilgili inançları içeren *kendini tanımlama süreçleri* arasındaki denge üzerine kuruludur (Luyten ve Blatt, 2013). Luyten ve Blatt'a göre antisosyallik, suça eğilim ve saldırganlık gibi dışsallaştırma belirtileri özellikle bireyin kendini tanıma süreçlerindeki yoğun zihinsel meşguliyetle ilişkilidir. Ergenlerle yapılan görüşmelerden elde edilen veriler, ergenin kendilikle ilgili zihinsel meşguliyetin yanı sıra ötekinin benlikteki yansımalarına ilişkin içsel bir mücadele içinde olduğuna ve bu mücadelenin yarattığı gerginliği ancak saldırganlığın çeşitli yollarıyla hafifletilebildiği sonucuna işaret etmektedir.

### 5.4.2 Annelerin Deneyimlerine İlişkin Bulguların Değerlendirilmesi

Klinik örnekleme yer alan ergenlerin yanı sıra anneleri de bu çalışmada yer almış ve benzer bir görüşme ve analiz süreci anneler için de yürütülmüştür. Annelerle yapılan görüşmelerde kendi çocukluk dönemlerinin yanı sıra araştırmaya katılan çocuklarını ve kendi ebeveynliklerini nasıl algıladıklarına dair veriler analiz edilmiştir. Analizler sonucunda kendi ailelerine ilişkin algıları için (1) *Zorlayıcı kök aileden izler* ve (2) *Kapsayıcı ve kucaklayıcı bir aile*; çocuklarıyla ilişkileri için (1) *Ergenin dalgalı dünyasına dair izlenimler* ve (2) *Annenin 'ergenin gizli hazineleri'ne keşif yolculuğu* ve son olarak annelik deneyimleri için (1) *Davranım sorunlarının tetiklediği duygular*, (2) *Anneyi yatıştıran ama döngüyü sürdüren ebeveynlik deneyimleri*, (3) *Annenin eşinden aldığı sosyal destek* ve (4) *Psikolojik sağlamlık mı, gizli tükenmişlik mi?* başlıklı temalar oluşturulmuştur. Bu bölümde annelerin kendi geçmiş yaşantıları, çocukları ve ebeveynliklerine ilişkin görüşme verilerine yansıya temsiller ilgili alan yazın ışığında tartışılacaktır.

Görüşme verileri annelerin aileleriyle ilgili olumsuz anılarının duygusal ve fiziksel ihmal ve istismar yaşantıları içerdiğini ortaya koymaktadır. Daha olumlu anlatılarda ise ailelerin duyarlı, koruyucu ve yatıştırıcı nitelikleri ön plana çıkmıştır. Destek arayışında olan ergenler ve aileleri için uygulanan bağlanma temelli müdahalelerin önemli bir boyutu ebeveyne ait zihinsel temsillerin ele alınmasıdır (Berlin ve ark., 2008). Mevcut nitel çalışmadaki veriler, ebeveynlerin bakım verenleriyle yaşadıkları deneyimleri hatırlama biçimlerinin, çocuklarıyla kurdukları ilişkiyi etkileyebileceğine işaret etmektedir. Ebeveynlerin bakım verenleriyle kurdukları bağa ilişkin anılarının, çocuklarıyla kurdukları bağın ve bağlanma kalitesinin belirlenmesinde önemli rol oynadığına dair bulgular, alan yazında önemli kanıtlarla desteklenmektedir. Örneğin; annelerin kendi anneleriyle anılarına ilişkin zihinsel temsillerin gebelik sırasında ve bebeklik döneminde çocuğuyla ilişkisindeki bağlanma davranışlarında etkili olmaktadır (Hall ve ark., 2015; Handelzalts ve ark., 2018). Annelerin bağlanmayla ilişkili zihin durumları ergen çocuklarıyla ilişkileri çerçevesinde değerlendirildiğinde ise saplantılı bağlanma özellikleri belirgin olan annelerin ayrışma ve bireyleşme süreçlerinde zorluklar yaşadığı ve çocuklarına karşı yeterince kapsanmamış ve anlamlandırılmamış olumsuz duygulara

sahip olduđu görülmektedir (Mayseless ve Scharf, 2006). Buna karşın, kayıtsız bağlanma örüntüsüne sahip annelerde ise çocuklarının zihinsel süreçlerine ilişkin ilgi ve duyarlılıkta zayıflık (Kungl ve ark., 2024) ile kendi erken dönem yaşantılarına dair anlatıların içeriğindeki sınırlılık ve olumsuz duygulanımda kısıtlılık (Mayseless ve Scharf, 2006) dikkat çekmektedir. Dolayısıyla kendi çocukluk ve ergenliğindeki yaşantıları annenin zihinsel temsillerini etkilemektedir.

Ergenlik dönemi ebeveynler açısından başlı başına stresli bir dönemken bu dönemde ergen çocuğundaki davranım sorunlarını anlama ve bunlarla başa çıkma anne-babalar için çok daha zorlayıcı olabilmektedir. Nitel araştırma bulguları annelerin saldırganlık eğilimi olan çocuklarını yetiştirme ve onların ergenlik dönemine eşlik etmede oldukça zorlandıklarını ve kendi ebeveynlik becerileriyle ilişkili çaresizlik, yetersizlik, yılgınlık gibi pek çok olumsuz duyguyla mücadele ettiklerini ortaya koymaktadır. Dolayısıyla bu anneler alan yazında ebeveynlik stresi ya da ebeveyn tükenmişliği gibi kavramlarla açıklanan durumlara maruz kalmaktadır. Yapılan çalışmalara göre anne-babaların yüksek düzeyde ebeveyn tükenmişliği bildirdiği ailelerdeki ergenler daha fazla yalnızlık hissi yaşamakta ve antisosyal davranışlar sergilemektedir (Cheng ve ark., 2020). Ebeveyn tükenmişliği bu ergenlerin olumlu sosyal davranışlarında azalma ve davranım sorunlarında artışla ilişkili bulunmuştur (Chen ve ark., 2022; Neece ve ark., 2012). Bununla birlikte son yıllarda yapılan araştırmalar, anne-çocuk ilişkisinde, etkilerin yalnızca anneden çocuğa doğru olmadığı, aynı zamanda çocuktan anneye doğru da gerçekleşen iki yönlü bir etkileşim olduğunu (Benbassat ve Priel, 2012; Kobak ve ark., 2027; Kuczynski ve Parkin, 2009) ve annede oluşan zihinsel temsillerin halihazırda içinde bulunduğu ilişkilerden (örn.; eşleri ve çocukları) etkilendiğini (George ve Solomon, 2008) göstermektedir. Örneğin, çocuklardaki dışsallaştırma davranışları ebeveynleri daha cezalandırıcı (Roche ve ark., 2011), psikolojik kontrol düzeyi daha yüksek (Steeger ve Gondoli, 2012) ve daha az destekleyici (Dekovic ve ark., 2003) bir ebeveynlik yaklaşımına yönelttiği gösterilmiştir. Bu bağlamda, annenin uygun ve doğru bir zihinselleştirme becerisi sergileyebilmesinin, çocukla ilgili değişkenler tarafından aksatılabileceği ve bu nedenle güvenli bağlanma süreçlerinin karşılıklı olarak etkilendiği vurgulanmaktadır (Sharp ve Fonagy, 2008). Alan yazındaki dikkat çeken bulgulardan biri, çocuğun dışsallaştırma belirtilerinin ebeveynlik becerilerini etkilemesiyle anne-

çocuk arasındaki etkileşimde etki yönünün çocuğun yaşı ilerledikçe çocuktan anneye doğru değişmesidir (Bradley ve Corwyn, 2013). Ayrıca ergenin davranım sorunlarında görülen azalmanın ebeveynlik stresinde de azalmayla ilişkili olduğu bulunmuştur (Ozturk ve ark., 2019). Bu doğrultuda ergenin saldırganlığındaki artışın anne ve ergen arasındaki çatışmaların artmasına yol açacağı söylenebilir (Steeger ve Gondoli, 2013). Bu çatışmaların yarattığı duygusal stresle başa çıkma kaynakları yetersiz olan anneler, yansıtıcı bir bakış açısından uzak kalarak hem kendilerine hem de ergen çocuklarına yönelik suçlayıcı, eleştirel ve kaygılı bir yaklaşım sergileyebilirler (Hubert ve Aujoulat, 2018; Steeger ve Gondoli, 2013). Örneğin, var olan bulgular ebeveyn tükenmişliğinin anne babalarda ihmal davranışı ve şiddete yönelmeyle (Hansotte ve ark., 2021; Mikolajczak ve ark., 2018) ve bu döngünün bir devamı olarak ebeveynin çocuklarına karşı düşmanlık ve zorlayıcı tutum ve davranışlarının çocuklardaki saldırganlık ve davranım sorunlarıyla oldukça ilişkili olabileceğine işaret etmektedir (Knox ve ark., 2011). Chen ve arkadaşlarına (2022) göre annenin çocuğuna düşmanlık bir şekilde yaklaşması (örn.; çocuğuna hakaret etmesi, onun kendisinden intikam aldığını düşünmesi vb.) kendi ebeveynlik yolculuğundaki yorgunluk ve tükenmişlik hislerinin yoğunlaşmasından kaynaklanabilir. Düşmanlık tutumları tükenmişlik hisleriyle başa çıkmada kullanılan ancak işlevsel olmayan bir yol olabilir ve sonuç olarak anne ve çocuk arasındaki diyalog ve bağlanma zarar görebilir. Çocukların çocukluk dönemindeki saldırgan davranışlarının ilerleyen yıllarda ebeveynlerini nasıl etkilediğini inceleyen bir çalışmaya göre süregelen şekilde saldırgan davranışlarla karşılaşan ebeveynlerin kendi ebeveynlik becerilerine inancının zedelendiği ve özerklik, yetkinlik, bağ kurma gibi psikolojik gereksinimlerinin bu davranışlarla ilişkili olarak karşılanmadığı gözlemlenmektedir (de Haan ve ark., 2013).

Son olarak, bu nitel çalışmada, annelerin eşleriyle ilişkilerine dair elde edilen temalar, eşlerin hem baba hem de partner rolleri kapsamında ailedeki sosyal destek ağının bir parçası olma işlevlerini yeterince yerine getirmediklerine dair bir algı oluşturduklarını ortaya koymaktadır. Buna göre eşler baba olarak çocuğun yetiştirilme sürecine yeterince dâhil ve bu süreçte yeterince etkili değilken aynı zamanda aile ve çocuk üzerinde gerginlik oluşturan bir figür olarak betimlenmektedir. Partner rolünde ise anneler eşlerinden yeterli düzeyde duygusal ilgi ve destek göremediklerini ve güvensizlik



nedeniyle eşlerine yeterince yakın olmadıklarını ifade etmektedir. Annelerin eşleriyle ilgili bu deneyimleri ergen üzerinde sadece annenin ya da sadece babanın bırakabileceği etkilerin ötesinde ilişkisel anlam ifade edebilir, çünkü ergen ve ebeveyn arasındaki bağlanmayla ilişkili sorunların kökeni ebeveynlerin birbirleriyle ilişki biçiminde yatıyor olabilir (Li ve ark., 2021). Olumlu ortak ebeveynlik davranışları çocuklardaki dışsallaştırma belirtileri (Teubert ve Piquart, 2010) ve akranlarla ilişkiler (Zou ve ark., 2020) bakımından çocuk lehine olumlu yönde etki göstermektedir. Babanın ergen çocuğunun zihinsel durumlarına ilişkin yüksek hassasiyeti de ergen ve ebeveynler arasındaki ilişkide önemli bir etkiye sahiptir (Benbassat ve Priel, 2012; Benbassat ve Shulman, 2016); bu sayede babaların ergen çocukların yaşamının dışında kalma ve çatışmalardan uzak kalma yönündeki kaçınmacı tutumlarının etkisinin azalabileceği öne sürülmektedir. Babaların bu nitel çalışmada yer almamış ve bağlanma örüntüleriyle ilgili bir ölçüm alınmamış olması kesin sonuçlar vermenin önüne geçmektedir. Buna rağmen mevcut bulgular ve alan yazındaki bilgiler babaların kaçınmacı bir figür olarak ailede bulunmalarının, ergen çocuk veya eş üzerindeki doğrudan etkilerinin yanı sıra anne ve ergen arasındaki bağlanma ilişkisini de etkileyebileceğine işaret etmektedir. Eşinin mesafeli tutumu nedeniyle evliliğinden duygusal olarak yeterince doyum alamayan annelerin karşılanmamış bu ihtiyaçlarının ergen çocuklarına yönelme olasılığı babaların aile sistemindeki görünmeyen fakat oldukça güçlü etkilerini göstermektedir (Li ve ark., 2021). Bu durum, annenin gelişimsel açıdan uyumsuz olan bir yakınlık ve kontrolü ergene yönlendirmesi sonucunda, ergen-anne ilişkisinin zarar görmesine yol açabilir. Ayrışma-bireyleşme süreçleri açısından ergenin özerkliğini desteklemede (Shulman ve Seiffge-Krenke, 1997) ve çocuğunun özerklik ihtiyacını kavramasını sağlayarak annenin ayrışma sürecini desteklemede (Balkan, 2014; Lincoln, 1984) yadsınamaz bir rolü olduğu dikkate alındığında babaların ebeveyn ve partner olarak aile içindeki aktif rol almaları ergenin sağlıklı bir psikososyal gelişim süreci geçirmesinde önemli bir etkiye sahiptir.

## 5.5 GENEL TARTIŞMA

### 5.5.1. Nicel ve Nitel Bulguların Birlikte Değerlendirilmesi

Mevcut çalışmada ergenlikte saldırganlık eğilimine etki eden, anneye ve ergene ilişkin değişkenlerin incelenmesi amaçlanmıştır. Bu amaçla öncelikle aracı değişken olarak belirlenen zihinselleştirme becerilerinin ergenlerdeki psikometrik özelliklerinin incelenmesi için Zihinselleştirme Ölçeği (ZÖ) kullanılarak bir uyarlama çalışması yürütülmüştür. Daha sonra ise annenin bağlanma örüntüsü ile ergendeki saldırganlık davranışları arasındaki ilişkide annenin ve ergenin zihinselleştirme becerilerinin aracı rolü test edilmiştir. Son aşamada ise klinik bir örneklem seçilmiş ve ergenler ve anneleriyle görüşmeler yapılarak saldırganlığın bağlamsal özellikleri incelenmiştir.

Nicel aşamada elde edilen veriler ergenlikteki saldırgan davranışları, bağlanma ve zihinselleştirme değişkenleriyle birlikte ele alması ve hem ulusal hem uluslararası alan yazında bu konuda yapılmış çalışmaların kısıtlılığı açısından önem taşımaktadır. Genel olarak bakıldığında elde edilen bulgulara annenin güvensiz bağlanma örüntüsü ile saldırganlık arasındaki ilişkiye anne ve ergenin zihinselleştirme becerilerinin aracılık ettiği görülmektedir. Bununla birlikte ayrıntılarda bazı farklılıklar dikkat çekmektedir. Örneğin, test edilen modellerde bağlanmada kaçınma düzeyi ve saldırganlık arasındaki doğrudan ilişki aracı değişkenlerin etkisi kontrol edildikten sonra kaybolurken kaygı düzeyinin saldırganlığı doğrudan etkilediği tespit edilmiştir. Ek olarak, kızlar ve erkeklerdeki saldırgan davranışlara etki eden değişkenleri belirlemek için yapılan aracı değişken analizleri kızlarda anlamlı sonuçlar verirken, erkeklerde sonuçlar anlamlı bulunmamıştır. Erkekler için yürütülen analizlerde annenin zihinselleştirme becerilerinin ergenin becerilerini yordamadığı görülmüştür. Bu bulgular saldırganlığın anne ve ergene dair değişkenlerle yordandığı modellerde annenin zihin durumlarını kavramaya yönelik eğiliminin ergenlerdeki yansımalarında cinsiyet farklılıkları olabileceğini göstermektedir.

Çalışmanın nitel bulgularında ise ergenin aile, ebeveyn ve kendilik algıları; annenin ise aile, çocuk algıları ve ebeveynlik deneyimleri değerlendirilmiştir. Bulgular cinsiyete göre karşılaştırmalı olarak incelendiğinde kızlar ve erkeklerin özellikle ebeveyn ve kendilik

algısında belirlenen temalarda ayrıştığı gözlemlenmiştir: Erkeklerin annelerinin kontrolcü, baskıcı, acımasız, aşırı korumacı davranışlarıyla ilgili öznel değerlendirmeleri daha fazlayken ebeveynlere dair belirlenen diğer temalarda (hem anne hem babaya ilişkin olumlu ve olumsuz içerikli temalarda) kızların değerlendirmelerinin daha fazla olduğu görülmektedir. Ayrıca kendilik algısı bulgularına göre ise erkeklerde olumlu benlik algısına dair kodlar daha fazlayken geriye kalan ve benlikle ilişkili olumsuz nitelikleri içeren temalardaki yanıt sıklığı kızlarda daha yüksektir. Annelerle yapılan görüşmelerde elde edilen sonuçlara göre ise kız çocuğu olan annelerin kök aileleriyle ilgili hem olumlu hem olumsuz içerikteki yanıt sıklığı erkek çocuğu olan annelerden daha fazladır. Annelerin erkek çocuklarının sınırsız ve kuralsız olduğuna yönelik eğilimi kız çocuğu olan annelere göre biraz daha fazladır, buna karşın kız anneleri çocuklarının ergenlik dönemine ilişkin yanıt sıklığı daha yüksek bulunmuştur. Son olarak, kodlama sıklığı açısından dikkat çeken bir başka ayrıntı annelerin eşlerinden aldıkları destekle ilgilidir. Erkek çocuğu anneleri eşlerinden baba rolünde yeterince destek alamadıklarını daha sık ifade ederken, kız çocuğu anneleri partner olarak yeterli destek göremediğini daha yüksek sıklıkta dile getirmiştir.

Çalışma III'te elde edilen nitel bulgular nicel çalışmadaki cinsiyet farklılıklarına ilişkin bazı ipuçları sunmaktadır. Örneğin, erkek ergenlerin kızlara göre çekirdek aile sisteminin daha dışında oldukları dikkat çekmektedir. Kızların ebeveyn algıları hem annenin hem de babanın olumlu ve olumsuz niteliklerine daha duyarlı iken erkeklerin -kızlarla karşılaştırıldığında- ebeveyn algıları açısından yalnızca annelerinin hırpalayıcı yönüne odaklı oldukları görülmektedir. Bu temanın içeriğinde annelerin kontrolcü, baskıcı, duyarsız ve umarsız olmasına ilişkin ifadeler bulunmakta olup bunlar kaçınmacı bir profil çizmektedir. Dolayısıyla erkek çocuklarının, annelerinin bu kaçınmacı bağlanma davranışları karşısında onlarla yeterince derin bir duygusal bağ oluşturamamış olmaları olasıdır. Bu da anneden ergene aktarılacak zihinselleştirme becerilerini engellemiş olabilir. Ayrıca ev dışında farklı mekanlarda, farklı insanlarla birlikte bulunmaları daha kabul edilebilir olduğundan erkek çocuklarının yetiştikleri aile sistemin olumsuzluklarından etkilenmeleri de daha az olası olabilir. Kapetanovic ve arkadaşları (2019) ebeveynlere bağlılık ve ebeveyn kontrolü arasındaki ilişkinin kızlarda daha belirgin olduğunu göstermiştir. Ek olarak, ebeveynlerin kızlarına karşı daha korumacı ve

onlarla açık iletişime daha yatkın olmaları (Kapetanovic ve ark. 2019; Kerr ve Stattin, 2000) ve erkek çocuklarının kendilerinden ayrışmasına yönelik daha izin verici (Keijsers ve Poulin, 2013) oldukları da bilinmektedir. Bu bağlamda, kaçınmacı bağlanma davranışları karşısında erkek çocuklarının anneleriyle yeterli düzeyde duygusal bağ kuramamış olabilecekleri ve anneden ergene aktarılması beklenen zihinselleştirme becerilerinin engellenmiş olabileceği öne sürülebilir. Bunun aksine kız çocuklarının anne ve babalarının hem olumlu hem de olumsuz niteliklerine yönelmesi, üstelik daha hiddetli ve kısıtlayıcı olarak algıladıkları babaları karşısında annelerinin zayıf ve kırılgan yanlarına yönelen dikkatleri kendilik algılarını ve anneleriyle olan ilişkilerine yönelik zihin durumlarını da daha karmaşık hale getirebilir. Bunun en belirgin örneği katılımcılardan Duygu'nun ifadesinden ödünç alınan ve annelerin olumlu özelliklerine ilişkin temayı isimlendirmek için kullanılan deniz suyu analogisinde görülmektedir. Bu benzetmeden yola çıkarak bu çalışmanın örneklemindeki kız ergenler için annenin kapsayıcı ve canlandırıcı özelliklerinin karmaşa ve belirsizlikle birlikte geldiği yorumu yapılabilir. Anneleriyle özdeşim yoluyla kendilerini daha özgüvensiz, daha uyumsuz ve daha yalnız hissetmeleri duygu düzenleme ve zihinselleştirme becerilerindeki bozulmalarla birlikte saldırgan davranışları doğurabilir.

Daha önceki bölümlerde ebeveyn-çocuk ilişkisinin çift yönlü olduğu, saldırganlık eğilimi olan çocukların anne-babaların ebeveynlik tutumlarını etkileyebileceğine yönelik alan yazın bilgileri paylaşılmıştı (örn.; Benbassat ve Priel, 2012; George ve Solomon, 2008; Kobak ve ark., 2027; Kuczynski ve Parkin, 2009). Annelerin bakış açısından bakıldığında ergenlik döneminde bir kız çocuğu sahibi olmanın annenin kendi kök ailesindeki anıları belleğinde daha erişilebilir kılması muhtemel olabilir. Kız çocuğunun hemcinsi ebeveyni olarak anneye yakınlığı ve nitel bulguların işaret ettiği üzere aile sistemi içindeki fiziksel ve duygusal varlığı annenin kızıyla olan paylaşımlarını artırmış ve kızıyla birlikte deneyimlediği bakım verme süreci, bir zamanlar kendisinin de bir çocuk olarak içinde olduğu bakım alma deneyimlerini canlandırmış olabilir. Dolayısıyla bu ilişkisellik içinde anne-kız çiftleri arasındaki zihinselleştirme becerilerinin aktarımı mümkün olarak saldırgan davranışlarda azalma mümkün olabilir.

Nicel ve nitel bulguların birlikte değerlendirilmesine ilişkin bir diğer husus annelerin çocuk ve eş algılarıyla ilişkilidir. Kod sıklıklarına bakıldığında, erkek çocuğa sahip annelerin çocuklarını sınır tanımaz, intikamcı, uyumsuz ve kontrolsüz olarak algılama sıklığının daha yüksek olduğu ve üstelik bu annelerin eşlerinden baba rolünde destek almakta zorlandıkları görülmektedir. Bulgulara göre annelerin hem fiziksel hem de bilişsel olarak büyüyen ve gelişen oğullarına yeterince belirgin ve esnek sınırları çizmekte zorlandıkları ve bu konuda çocuğunun hemcinsi ebeveyni olarak eşinin desteğine ihtiyacı olduğu yorumu yapılabilir. Bununla birlikte çocuğundaki davranım sorunlarındaki artışla birlikte ebeveynlik sürecinde eşi tarafından yalnız bırakılmak annelerde yılgınlık duygusu oluşturabilir ve zihinselleştirme becerilerini kendini ve ergen çocuğunu anlamak için yeterince iyi şekilde kullanamayabilir. Bununla birlikte kız çocuğu olan annelerin eşlerinden yeterli düzeyde ilgi ve sevgi bulamamaları ise kız çocukları kritik olabilir. Annesinin duygusal durumlarını yakından izleyen ve onu zayıf ve kırılgan olarak algılayan kızların özdeşim süreçlerinin olumsuz etkilenebileceği ve zihinsel süreçleri anlamlandırmada anneyi güvenilir bir kaynak olarak görme eğiliminin zarar görebileceği ileri sürülebilir.

### 5.5.2 Çalışmanın Sınırlılıkları ve Öneriler

Mevcut çalışmadaki sınırlılıklarından ilki ZÖ'nün yapı geçerliğine ve güvenilirliğine ilişkindir. Yapılan analizlerde geçerlik ve güvenilirlik için ölçüt kabul edilen değerlerin altında kalması nedeniyle ölçeğin ergenlerde kullanımına ilişkin belirsizlik oluşturmaktadır. Özellikle zihinsel süreçleri anlamaya yönelik motivasyon bildiren Güdülenme alt boyutundaki maddelerin ergenler tarafından yeterince içgörülü bir şekilde yanıtlanmamış olabilecekleri hususu göz önünde bulundurulmalıdır. Benzer şekilde, bu döneme özgü kimlik gelişimi, duygu düzenleme gibi gelişimsel süreçlerin bireysel ve çevresel pek çok faktör sebebiyle etkiye açık hale gelmesiyle ergenlerin kendileri ve diğerleriyle ilgili tutarlı ve nesnel çıkarımlar yapmasının güçleşebileceği de dikkate alınmalıdır.

İkinci olarak genellenebilirlikle ilgili hususlar ön plana çıkmaktadır. Çalışma II'nin örnekleminde yer alan katılımcıların çoğunluğunun anne-baba-çocuklardan oluşan

çekirdek ailelerden gelmesi nedeniyle çalışma bulgularını daha farklı aile yapılarına genellemek hatalı bir çıkarım oluşturabilir. Benzer bir çalışma tek ebeveynli ya da geniş aile üyelerinin olduğu ailelerle de yürütülebilir. Ayrıca çalışmanın ergen örnekleminin yaklaşık olarak yarısını 15 ve 16 yaşlarındaki ergenler oluşturmaktadır. Zihinselleştirme becerileri ve saldırganlık düzeyinin ergenlik dönemlerine göre farklılık gösterebileceği dikkate alındığından bu çalışmanın orta ergenlik dönemindeki gençleri daha çok temsil ettiği söylenebilir.

Üçüncü olarak, Çalışma II’de kullanılan öz-bildirim araçlarının kullanımıyla ilgili sınırlılıklar bulunmaktadır. Örneğin, saldırganlık değerlendirmesi için tercih edilen ölçüm aracı tepkisel ve araçsal saldırganlık türlerini ayırt etmemektedir. Alan yazında her iki saldırganlık türünün ortak özellikleri olabileceği belirtilse de kişilik özellikleri, duygulanım süreçleri ve stresle başa çıkma gibi alanlarda birbirinden ayrışabileceği de vurgulanmaktadır. Bu nedenle bu çalışma bulgularının saldırganlık açısından genel bir sonuç ortaya koyduğu göz önünde bulundurulmalıdır. Ölçeklerle ilgili bir diğer sınırlılık bağlanma örüntüsünün değerlendirilmesine ilişkindir. Annelerin bağlanma örüntüsünü belirlemek için Yakın İlişkilerde Yaşantılar Envanteri-II (YİYE-II) tercih edilmiştir. Romantik ilişkilerdeki bağlanma ilişkilerini değerlendiren bu ölçüm aracının ebeveynlik süreçlerinin de dahil olduğu yakın ilişkilerin geneli için kullanılabileceği belirtilmektedir (Selçuk ve ark., 2010). Bununla birlikte YİYE-II gibi romantik ilişki odaklı öz-bildirim araçlarının ergen çocukları olan anne-babaların ebeveynlik davranışlarını tahmin etmede yetersiz olabileceğine ilişkin görüşler de bulunmaktadır (Jones ve Cassidy, 2014). Bu nedenle Çalışma II’nin bulguları bu sınırlılık dikkate alınarak yorumlanmalıdır. Alan yazında sıklıkla tercih edilen Ebeveyn Bağlanma Görüşmesi bağlanmayla ilişkili zihin durumları için daha hassas bir değerlendirme olanağı sunsa da böylesi bir ölçüm aracının uzman eğitimi ve uygulama sürecinin uzun süreler gerektirmesi nedeniyle öz-bildirim araçlarına birer alternatif olarak alan yazında sıklıkla rastlanmaktadır.

Benzer şekilde zihinselleştirme ya da yansıtıcı işleyiş kavramlarının öz-bildirim araçlarıyla değerlendirilmesi de anlatıya dayalı ölçüm araçlarına göre daha kısıtlı olabilir. Zihinselleştirme gibi çok boyutlu bir kavramın aynı ölçüm aracıyla değerlendirilmesinin

zorluğu göz önünde bulundurulduğunda, çalışmalarda kullanılan aracın hangi boyutları ölçtüğüne özellikle dikkat ederek çalışma bulgularının yorumlanması gerekmektedir.

Bağlanma ve zihinselleştirme için kullanılan öz-bildirim araçlarına dair kısıtlılığın etkilerini azaltmak ve saldırganlıkla ilgili bağlamsal değişkenleri klinik grupta belirlemek amacıyla yürütülen ikinci çalışmanın örnekleminde yer alan ergenler ve anneler için birtakım dahil etme ve dışlama ölçütleri belirlense de katılımcıların zekâ düzeyi ve sözel ifade gücü açısından bir ön değerlendirme yapılmamıştır. Bu durumun katılımcıların paylaşım düzeylerinde bir farklılık oluşturmuş olabileceği düşünülmektedir.

Önceki bölümlerde de belirtildiği üzere babayla ilişkili değişkenler ve zihinsel temsillerin ergenlikte saldırganlık bağlamında ele alınması önem taşımaktadır. Çalışma II ve III'te babaların yer almaması kapsamlı değerlendirme yapmak için önemli bir sınırlılık oluşturabilir. Bu nedenle ilerleyen zamanlarda babaların da yer alacağı çalışmalarla ergenlerin saldırganlık eğilimleriyle ilgili daha zengin bulgular elde edilebilir. Ayrıca çocuğun cinsiyetine yönelik farklılıkları daha derinlemesine araştırmak için annenin varsa farklı cinsiyetten çocuklarıyla olan bağlanma ilişkisinin eş zamanlı olarak değerlendirilmesi de bu çalışmanın bulgularını genişletebilir.

### **5.5.3. Çalışmanın Katkıları ve Klinik Doğurguları**

Bir önceki bölümde belirtilen sınırlılıkların yanı sıra bu tez çalışması, şiddetin ve saldırganlığın yıkıcı ve yaygın sonuçlarına dikkat çekmesi bakımından önemli görülmektedir. Günümüz toplumsal yaşam koşulları düşünüldüğünde şiddetin etkileri bireyin özneliği ve yakın çevresi ile sınırlı değildir, şiddet tüm toplumun yaşam gücünü kırmakta ve toplumsal bir sağlık sorunu olma yolunda hızla ilerlemektedir (Roitman, 2017). Son yıllarda ülkemizde ve tüm dünyada yaygınlaşan şiddet eğiliminin ve saldırgan davranışların kuşaklararası aktarımına ilişkin araştırmalar şiddet ve saldırganlığın sonraki kuşaklarda da devam ettiği ve/veya etkisinin sürdüğünü ortaya koymaktadır (örn; Black ve ark., 2010; Dumas ve ark., 1994). Bu çalışmayla şiddetle bağlantılı olabileceği düşünülen değişkenlerin aile bağlamı özelinde değerlendirilmesi ile müdahale ve önleme çalışmaları için bir çerçeve sunulması amaçlanmıştır. Bu amaç doğrultusunda bu tez

çalışmasının sunduğu katkılardan ilki ağırlıklı olarak yetişkinlerle çalışılan zihinselleştirme kavramının ergenlerde değerlendirilmesi için sıklıkla kullanılan bir ölçüm aracının alana kazandırılmasıdır. Her ne kadar anlatıya dayalı değerlendirme yöntemleri bağlanma ve zihinselleştirme gibi kavramları değerlendirmede en ideal araçlar olsa da daha geniş kitlelere uygulama yapmak ve zengin bir nicel veri elde etmek öz-bildirim araçlarına da ihtiyaç bulunmaktadır. Ergenlere yönelik psikometrik özellikleri incelenen Zihinselleştirme Ölçeği'nin hem gelişimsel dönemler hem de kültürel özellikler açısından karşılaştırma yapmaya olanak sağlayacağı düşünülmektedir.

Bu tez çalışmasının sunduğu diğer katkılar önleme ve müdahale çalışmalarına yöneliktir. Psikolojik kendiliğin bir hayli kırılgan olduğu saldırganlık ve şiddet eğilimi olan bireylerle psikoterapötik çalışma oldukça zorlayıcı olabilir. Psikoterapilerin genel olarak amaçlarından birinin bireyin savunmasız ve kırılgan yanına erişmek, reddedilen, yadsınan veya onaylanmayan bu yapıyı benlikle bütünleşmiş bir parça haline getirmek olduğu göz önünde bulundurulursa, benliğin bu zayıf yanıyla yüzleşme saldırgan eğilimleri olan bireyler için tehdit edici olabilir. Terapistin eşduyum ve şefkat odaklı terapötik adımları, saldırganlık eğilimi olan bireyin öznelliği içinde, benlik duygusunu tehdit eden “yutucu nesne” olarak deneyimlenebilir ve bu da tehdit edici terapistten uzaklaşmak için kendini savunma odaklı hiddet duygusunu tetikleyebilir (Perelberg, 1999). “Diğerlerinin rahatsız olduğu durumlarda kendini güvende hisseden” (Fonagy ve Target, 1995, s. 489), empati ve şefkat becerileri oluşmamış ya da tahrip olmuş bu bireylere bu becerilerin kazandırılması oldukça meşakkatli ve özellikle de terapist için tüketici olabilir, çünkü saldırganlık eğilimi olan birey ilişkide olduğu kişi tarafından düşünülme ve önemsenmeyi katlanılmaz bulur ve bunu yok etmek için çabalar (Fonagy ve ark., 1993). Bireyin böylesi bir zihin durumuna gelmesindeki önemli dönüm noktalarından biri ergenlik dönemidir. Ergenlik dönemindeki saldırganlık ve şiddet davranışlarıyla ilgili ergenin bağlanma örüntüsüyle birlikte ebeveyninki de öne çıkmakta, süreğen şekilde saldırganlık davranışları gösteren çocukların ebeveynlerinde bakımveren çaresizliğine yönelik belirtiler gözlemlenmektedir. Ebeveynliğin nesiller arası aktarımın altında yatan genetik ve çevresel etmenlerle ilgili düzenleyici bir rolü bulunduğu (Fonagy, 2004b) düşünülürse ergenlik dönemindeki gençlerin saldırgan davranışlarının altında yatan unsurları tespit etmenin yanı sıra bu gençlerin birlikte yaşadıkları, etkileşim halinde oldukları birincil



bakım verenlerin, yani ebeveynlerin, desteklenmesi ve ebeveynlikle ilgili saldırganlığı pekiştirecek mekanizmaların belirlenmesi önemlidir. Zihinsel durumları kavrama becerisi olası mekanizmalardan biridir. Zihinselleştirme, psikolojik belirtileri önlemenin ötesinde aynı zamanda genel bir iyilik halini ve dayanıklılığı da destekleyerek (Ballespi ve ark., 2021) saldırganlıkla ilişkili olumsuz duygulanımların nesiller arası aktarımını engelleyebilecek bir unsur olarak ele alınmaktadır.

Artan şiddet ve saldırganlıkla mücadelede eğitim ve adalet süreçleri başta olmak üzere pek çok toplumsal sistemin eş zamanlı ve kararlı uygulamalarla harekete geçirilmesi önem arz etmektedir. Bireysel ve toplumsal psikolojik sağlık da bu sistemler arasında önleyici ve müdahale edici çalışmalar bakımından kritik bir konumdadır. Mevcut çalışmanın sunduğu verilerin psikolojik sağlık sistemindeki uygulamalar açısından alana katkı sağlaması umulmaktadır. Fonagy (2004a) çocuklarına yeterli bakım verme ve sağlıklı ebeveynlik işlevleri konusunda aileler yeterince desteklenmedikçe şiddete yönelen gençlerin bu eksikliği yaratan toplumsal sistemin kurbanı olmaya devam edeceğini vurgulamaktadır. Buradan hareketle, bu çalışmanın bireysel ve ergenin içinde bulunduğu mikrosistemle ilişkili değişkenlere dair bir katkı sunduğu söylenebilir. Bulgulara göre ergenle doğrudan çalışmanın yanı sıra annenin (ve hatta babanın da) zihinselleştirme süreçleri ve bağlanma yaşantılarının da önleme ve müdahale programlarında hedef alınması faydalı olabilir. Ek olarak, Mayseless ve Scharf (2006) çocuktaki işlevselliğin değerlendirilmesinde annelerin ebeveynlik süreçlerinin birer bağımsız değişken olmanın ötesine geçmesi ve bu alanda daha sistematik ve kapsamlı araştırmalar yapılması gerektiğine değinmektedir. Bu çalışmanın bulguları bu yorumu desteklemekle birlikte araştırmaların, -bu çalışmalarda birer katılımcı olmamalarına rağmen etkilerinin önemli ölçüde olduğu gözlemlenen- babaları da kapsayacak şekilde genişletilebileceği yönünde sonuçlar ortaya koymaktadır.

## SONUÇ

Bu tez çalışmasında ergenin ve annenin erken dönem yaşantıları ile zihinsel süreçleri kavrama becerilerinin ergenlerde saldırganlık eğilimiyle ilişkisinin incelenmesi amaçlanmıştır. Bu amaç doğrultusunda birbirini izleyen üç çalışma yürütülmüştür. Öncelikle ergenlerde zihinselleştirme becerilerini değerlendirmek üzere yetişkinler için geliştirilmiş olan Zihinselleştirme Ölçeği'nin (ZÖ) psikometrik özellikleri ergen örnekleme incelenmiştir. Daha sonra annenin bağlanma örüntüsü ile ergenin saldırgan davranışları arasındaki ilişkiye dair mekanizmaları değerlendirmek üzere annenin ve ergenin zihinselleştirme becerilerinin aracı rolü test edilmiştir. Son olarak, ergenlerdeki saldırganlığa etki edebilecek bireysel, ilişkisel ve bağlamsal unsurları belirlemek üzere saldırgan davranışları ve öfke kontrol güçlüğü yaşamaları nedeniyle destek alan ergenler ile anneleriyle görüşmeler yapılmıştır.

Sonuç olarak, ZÖ'nün ergenler için umut vadeden bir ölçüm aracı olabileceği belirlenmiştir. Annenin güvensiz bağlanma örüntüsü annenin ve ergenin zihinselleştirme becerileri aracılığıyla kızlarda saldırganlığı yordarken erkeklerde bu etki görülmemiştir. Erkekler için test edilen modelde annenin ve ergenin zihinselleştirme becerileri arasında anlamlı bir ilişki belirlenmemiştir. Nitel aşamada ise ergen ve annenin kendilik ve öteki algılarına ilişkin bir dizi tema belirlenmiştir. Ergenin ailesini ve ebeveynlerini baskıcı, kontrolcü, belirsiz ve zayıf; kendisini ise uyumsuz, kırılabilir ve yalnız algılamasının saldırgan davranışlar açısından hangi açılardan belirleyici olabileceği tartışılmıştır. Ek olarak annelerin kendi erken dönem yaşantılarına ilişkin ambivalent duygulanımları, annenin ergen çocuğunun kişiliğini ve davranışlarını yorumlama biçimi, çocuğunun davranım sorunlarına yaklaşımı ve eşinden baba ve partner rollerinde aldığı desteğin çocuğunun saldırganlık eğilimlerine yansımaları değerlendirilmiştir.

Özetle, birincil bakım verenin sağladığı sevgi ve güven duygusu, çocuğun sevgi ve nefret duyguları arasındaki temel çatışmayı düzenlemesine yardımcı olur. Çocuğun bakım veren tarafından hisleri, arzuları, düşünceleri olan ayrı bir varlık olarak tanınması önemlidir (Fonagy ve Target, 1995). Buradaki bozulma çocuğun güvenlik hissini zedeler ve zamanla saldırganlık, kırılabilirleşen benliği savunmanın bir yöntemi olarak kişilikle

bütünleşir. Üstelik çocuktaki bu durum zaman içinde ebeveyn davranışlarını etkileme ve değiştirme potansiyeli taşıtarak güvenli ve sıcak bir etkileşimin bozulmasına yol açabilir. Ayrılmış bir birey olarak tanınma, ergenlik döneminde özellikle kritiktir, çünkü bu dönemin gelişimsel olarak birincil özelliği özerkleşme sürecidir. Bununla birlikte ergenlikteki özerkleşme, kendilik ve diğerlerine dair içsel çalışan modellerin niteliğine göre saldırganlık da dahil olmak üzere dışsallaştırma belirtilerinin görülmesi bakımından riskler taşıyabilmektedir. Ebeveynlerin, çocuklarının bu davranışlarını nasıl algıladıkları, çocuklarıyla ilişkilerinin bu davranışlardan etkilenip etkilenmedikleri ve hatta kendi bağlanma örüntüleri, saldırganlıkla ilişkili etmenlerin ebeveynlikle ilgili boyutudur. Çocuğuyla etkileşiminde özerk bir ilişki benimseyen ebeveynlerin çocukları yıllar sonra -bir güvenli bağlanma göstergesi olarak- daha dengeli, tutarlı ve bütünlüklü anılar (Allen ve Hauser, 1996) ve bunun bir sonucu olarak saldırgan duyguları dışsallaştırmaya ihtiyaç duymayan, bütünlüklü bir benlik ortaya koymaktadır. Ayrıca ebeveynlik becerileri açısından daha güvenli hissetmenin davranım sorunlarındaki azalmayla ilişkili olması, ergenlik çağında çocuğu olan anne-babalarının desteklenmesini daha önemli hale getirmektedir (Kapetanovic ve ark., 2019). Bu bulgular ergenlerde saldırganlığı çalışırken ergenin yanı sıra ebeveynlerin bağlanma ve zihinselleştirme süreçlerini de dikkate almanın önemine vurgu yapmaktadır.

## KAYNAKÇA

- Ackermann, K., Kirchner, M., Bernhard, A., Martinelli, A., Anomitri, C., Baker, R., Baumann, S., Dochnal, R., Fernandez-Rivas, A., Gonzalez-Madruga, K., Herpertz-Dahlmann, B., Hervas, A., Jansen, L., Kapornai, K., Kersten, L., Kohls, G., Limprecht, R., Lazaratou, H., McLaughlin, A., Oldenhof, H., ... Freitag, C. M. (2019). Relational aggression in adolescents with conduct disorder: Sex differences and behavioral correlates. *Journal of Abnormal Child Psychology*, 47(10), 1625–1637. <https://doi.org/10.1007/s10802-019-00541-6>
- Adler, A., Gervinskaitė-Paulaitienė, L., Čekuolienė, D. ve Barkauskienė, R. (2021). Childhood maltreatment and adolescents' externalizing problems: Mentalization and aggression justification as mediators. *Journal of Aggression, Maltreatment & Trauma*, 30(1), 54–69. <https://doi.org/10.1080/10926771.2020.1783733>
- Akcinar, B. ve Baydar, N. (2016). Development of externalizing behaviors in the context of family and non-family relationships. *Journal of Child and Family Studies*, 25, 1848–1859. <http://dx.doi.org/10.1007/s10826-016-0375-z>
- Alexander, A. J., Bechhofer, J., Barry, C. M., Prenoveau, J. ve Kotchick, B. (2023). The association between mothering behaviors and empathy in European-American and Asian-American emerging adults. *Current Psychology*, 42(10), 8074–8084. <https://doi.org/10.1007/s12144-021-02139-y>
- Allen, J. (2008). The attachment system in adolescence. J. Cassidy ve P. Shaver (Ed.), *Handbook of attachment: Theory, research and clinical applications* (2. Baskı, s. 637–665) içinde. The Guilford Press.
- Allen, J., Fonagy, P. ve Bateman, A. (2008). *Mentalizing in clinical practice*. American Psychiatric Press.
- Allen, J. P. ve Hauser, S. T. (1996). Autonomy and relatedness in adolescent-family interactions as predictors of young adults' states of mind regarding attachment. *Development and Psychopathology*, 8(4), 793–809. <https://doi.org/10.1017/S0954579400007434>

- Allen, J. P., Hauser, S. T., O'Connor, T. G. ve Bell, K. L. (2002a). Prediction of peer-rated adult hostility from autonomy struggles in adolescent-family interactions. *Development and Psychopathology*, *14*(1), 123–137. <https://doi.org/10.1017/s0954579402001074>
- Allen, J. P., Marsh, P., McFarland, C., McElhaney, K. B., Land, D. J., Jodl, K. M. ve Peck, S. (2002b). Attachment and autonomy as predictors of the development of social skills and delinquency during midadolescence. *Journal of Consulting and Clinical Psychology*, *70*(1), 56–66. <https://doi.org/10.1037/0022-006X.70.1.56>
- Allen, J. P. ve Tan, J. S. (2016). The multiple facets of attachment in adolescence. J. Cassidy ve P. R. Shaver (Ed.), *Handbook of attachment: Theory, research and clinical applications* (s. 399–415) içinde. Guilford.
- Anderson, C. A. ve Bushman, B. J. (2002). Human aggression. *Annual Review of Psychology*, *53*, 27–51. <https://doi.org/10.1146/annurev.psych.53.100901.135231>
- Andersson, M. A. (2014). The long arm of warm parenting: A sex-matching perspective on adult children's physical health. *Journal of Family Issues*, *37*(7), 879–901. <http://doi.org/10.1177/0192513X14532256>
- Andrews, J. A., Foster, S. L., Capaldi, D. ve Hops, H. (2000). Adolescent and family predictors of physical aggression, communication, and satisfaction in young adult couples: A prospective analysis. *Journal of Consulting and Clinical Psychology*, *68*(2), 195–208. <https://doi.org/10.1037//0022-006x.68.2.195>
- Andrews, K., Lariccia, L., Talwar, V. ve Bosacki, S. (2021). Empathetic concern in emerging adolescents: The role of theory of mind and gender roles. *The Journal of Early Adolescence*, *41*(9), 1394–1424. <https://doi.org/10.1177/02724316211002258>
- Arsenio, W. F., Gold, J. ve Adams, E. (2004). Adolescents' emotion expectancies regarding aggressive and nonaggressive events: Connections with behavior problems. *Journal of Experimental Child Psychology*, *89*(4), 338–355. <https://doi.org/10.1016/j.jecp.2004.08.001>

- Balkan, R. (2014). Babalar: Kısıtlayıcı mı yoksa özgürleştirici mi? Bana bir masal anlat baba. M. I. Ertüzün (Ed.) *Baba işlevi* (2. Baskı, s. 149 – 155) içinde. İstanbul Bilgi Üniversitesi Yayınları
- Ballespí, S., Vives, J., Sharp, C., Chanes, L. ve Barrantes-Vidal, N. (2021). Self and other mentalizing polarities and dimensions of mental health: Association with types of symptoms, functioning and well-being. *Frontiers in Psychology*, 12, 566254. <https://doi.org/10.3389/fpsyg.2021.566254>
- Bandura, A., Ross, D. ve Ross, S. A. (1961). Transmission of aggression through imitation of aggressive models. *The Journal of Abnormal and Social Psychology*, 63(3), 575–582. <https://doi.org/10.1037/h0045925>
- Barker, E. D., Tremblay, R. E., Nagin, D. S., Vitaro, F. ve Lacourse, E. (2006). Development of male proactive and reactive physical aggression during adolescence. *Journal of Child Psychology and Psychiatry, and Allied Disciplines*, 47(8), 783–790. <https://doi.org/10.1111/j.1469-7610.2005.01585.x>
- Barratt, E. S. (1991). Measuring and predicting aggression within the context of a personality theory. *Journal of Neuropsychiatry and Clinical Neurosciences*, 3, S35-S53.
- Bateman, A. W., Bolton, R. ve Fonagy, P. (2013). Antisocial personality disorder: A mentalizing framework. *The Journal of Lifelong Learning in Psychiatry*, XI(2), 178–186. <https://doi.org/10.1176/appi.focus.11.2.178>
- Bateman, A.W. ve Fonagy, P. (2012). Antisocial personality disorder. A.W. Bateman ve P. Fonagy (Ed.), *Handbook of mentalizing in mental health practice* (s. 289–308) içinde. American Psychiatric Publishing.
- Benbassat, N. ve Priel, B. (2012). Parenting and adolescent adjustment: The role of parental reflective function. *Journal of Adolescence*, 35(1), 163–174. <https://doi.org/10.1016/j.adolescence.2011.03.004>
- Benbassat, N. ve Shulman, S. (2016). The significance of parental reflective function in the adjustment of young adults. *Journal of Child and Family Studies*, 25(9), 2843–2852. <https://doi.org/10.1007/s10826-016-0450-5>

- Bentler, P. M. ve Bonett, D. G. (1980). Significance tests and goodness of fit in the analysis of covariance structures. *Psychological Bulletin*, 88(3), 588–606 .
- Benzi, I. M. A., Fontana, A., Barone, L., Preti, E., Parolin, L. ve Ensink, K. (2022). Emerging personality in adolescence: Developmental trajectories, internalizing and externalizing problems, and the role of mentalizing abilities. *Journal of Adolescence*, 95(3), 537–552. <https://doi.org/10.1002/jad.12134>
- Berlin, L. J., Zeanah, C. H. ve Lieberman, A. F. (2008). Prevention and intervention programs for supporting early attachment security. J. Cassidy ve P. R. Shaver (Ed.), *Handbook of attachment: Theory, research, and clinical applications* (2. Baskı, s. 745–761). Guilford Press.
- Bernier, A. ve Dozier, M. (2003). Bridging the attachment transmission gap: The role of maternal mind-mindedness. *International Journal of Behavioral Development*, 27(4), 355–365. <https://doi.org/10.1080/01650250244000399>
- Berthelot, N., Ensink, K., Bernazzani, O., Normandin, L., Luyten, P. ve Fonagy, P. (2015). Intergenerational transmission of attachment in abused and neglected mothers: The role of trauma-specific reflective functioning. *Infant Mental Health Journal*, 36(2), 200–212. <https://doi.org/10.1002/imhj.21499>
- Beşiroğlu, B. ve Halfon, S. (2021). Ebeveyn gelişim görüşmesi üzerinden yapılan yansıtıcı işleyiş kodlama sisteminin psikometrik özellikleri. *Ayna Klinik Psikoloji Dergisi*, 8(2), 241–271. <https://doi.org/10.31682/ayna.824479>
- Birditt, K. S., Fingerman, K. L. ve Zarit, S. H. (2010). Adult children’s problems and successes: Implications for intergenerational ambivalence. *The Journals of Gerontology*, 65B, 145–153. <http://dx.doi.org/10.1093/geronb/gbp125>
- Bizzi, F., Riva, A., Borelli, J. L., Charpentier-Mora, S., Bomba, M., Cavanna, D. ve Nacinovich, R. (2022). The Italian version of the Reflective Functioning Questionnaire: Validity within a sample of adolescents and associations with psychological problems and alexithymia. *Journal of Clinical Psychology*, 78(4), 503–516. <https://doi.org/10.1002/jclp.23218>
- Black, D. S., Sussman, S. ve Unger, J. B. (2010). A further look at the intergenerational transmission of violence: witnessing interparental violence in emerging

- adulthood. *Journal of Interpersonal Violence*, 25(6), 1022–1042.  
<https://doi.org/10.1177/0886260509340539>
- Borelli, J. L., Compare, A., Snavely, J. E. ve Decio, V. (2015). Reflective functioning moderates the association between perceptions of parental neglect and attachment in adolescence. *Psychoanalytic Psychology*, 32(1), 23–35.  
<https://doi.org/10.1037/a0037858>
- Bowlby, J. (1969), *Attachment and loss, Vol. 1: Attachment*. New York, NY: Basic Books.
- Bowlby, J. (1973). *Attachment and loss, Vol. 2: Separation*. New York, NY: Basic Books.
- Bowlby, J. (1980). *Attachment and loss, Vol. 3: Loss, sadness and depression*. New York, NY: Basic Books.
- Bowlby, J. (1984). Violence in the family as a disorder of the attachment and caregiving systems. *The American Journal of Psychoanalysis*, 44(1), 9–27.  
<https://doi.org/10.1007/BF01255416>
- Bowlby, J. (2005). *A secure base: Clinical applications of attachment theory*. New York, NY: Routledge.
- Bradley, R. H. ve Corwyn, R. (2013). From parent to child to parent: Paths in and out of problem behavior. *Journal of Abnormal Child Psychology*, 41, 515–529.  
<https://doi.org/10.1007/s10802-012-9692-x>
- Braun, V. ve Clarke, V. (2006). Using thematic analysis in psychology. *Qualitative Research in Psychology*, 3(2), 77–101. [https://doi.org/10.1016/0277-9536\(91\)90012-2](https://doi.org/10.1016/0277-9536(91)90012-2)
- Braun, V. ve Clarke, V. (2013). *Successful qualitative research: A practical guide for beginners* (1. Baskı). Sage Publications
- Bretherton, I., Ridgeway, D. ve Cassidy, J. (1990). Assessing internal working models of the attachment relationship: An attachment story completion task for 3-year-olds. M. T. Greenberg, D. Cicchetti ve E. M. Cummings (Ed.), *The John D. and Catherine T. MacArthur Foundation series on mental health and development*.



*Attachment in the preschool years: Theory, research, and intervention* (s. 273–308) içinde. University of Chicago Press.

- Brewer, A. J., Saunders, R., Fearon, P., Fonagy, P., Cottrell, D., Kraam, A., Pilling, S., Simes, E., Anokhina, A. ve Butler, S. (2022). Antisocial cognition as a mediator of the peer influence effect and peer selection effect in antisocial adolescents. *European Child & Adolescent Psychiatry*, 31(1), 177–187. <https://doi.org/10.1007/s00787-020-01695-1>
- Buist, K. L., Deković, M., Meeus, W. ve van Aken, M. A. G. (2002). Developmental patterns in adolescent attachment to mother, father and sibling. *Journal of Youth and Adolescence*, 31(3), 167–176. <https://doi.org/10.1023/A:1015074701280>
- Buist, K. L., Deković, M., Meeus, W. ve van Aken, M. A. (2004). The reciprocal relationship between early adolescent attachment and internalizing and externalizing problem behaviour. *Journal of Adolescence*, 27(3), 251–266. <https://doi.org/10.1016/j.adolescence.2003.11.012>
- Buschgens, C., van Aken, M., Swinkels, S., Ormel, J., Verhulst, F. ve Buitelaar, J. (2010). Externalizing behaviors in preadolescents: Familial risk to externalizing behaviors and perceived parenting styles. *European Child and Adolescence Psychiatry*, 19, 567–575. <http://dx.doi.org/10.1007/s00787-009-0086-8>
- Buss, A. H. ve Perry, M. (1992). The Aggression Questionnaire. *Journal of Personality and Social Psychology*, 63(3), 452–459. <https://doi.org/10.1037/0022-3514.63.3.452>
- Byrd, A. L., Vine, V., Frigoletto, O. A., Vanwoerden, S. ve Stepp, S. D. (2022). A multi-method investigation of parental responses to youth emotion: Prospective effects on emotion dysregulation and reactive aggression in daily life. *Research on Child and Adolescent Psychopathology*, 50(2), 117–131. <https://doi.org/10.1007/s10802-020-00754-0>
- Calvete, E., Fernández-González, L., Orue, I. ve Little, T. D. (2018). Exposure to family violence and dating violence perpetration in adolescents: Potential cognitive and emotional mechanisms. *Psychology of Violence*, 8(1), 67–75. <https://doi.org/10.1037/vio0000076>

- Calvete, E. ve Orue, I. (2013). Cognitive mechanisms of the transmission of violence: Exploring gender differences among adolescents exposed to family violence. *Journal of Family Violence*, 28(1), 73–84. <https://doi.org/10.1007/s10896-012-9472-y>
- Capaldi, D. M. (1992). Co-occurrence of conduct problems and depressive symptoms in early adolescent boys: II. A 2-year follow-up at Grade 8. *Development and Psychopathology*, 4(1), 125–144. <https://doi.org/10.1017/S0954579400005605>
- Card, N. A. ve Little, T. D. (2006). Proactive and reactive aggression in childhood and adolescence: A meta-analysis of differential relations with psychosocial adjustment. *International Journal of Behavioral Development*, 30(5), 466–480. <https://doi.org/10.1177/0165025406071904>
- Casselmann, R.B. ve McKenzie, M.D. (2015). Young adults' recollections of parental rejection and self-reported aggression: The mediating roles of insecure adult attachment and emotional dysregulation. *Journal of Child & Adolescent Trauma*, 8, 61–71. <https://doi.org/10.1007/s40653-014-0032-x>
- Chen, B.-B., Qu, Y., Yang, B. ve Chen, X. (2022). Chinese mothers' parental burnout and adolescents' internalizing and externalizing problems: The mediating role of maternal hostility. *Developmental Psychology*, 58(4), 768–777. <https://doi.org/10.1037/dev0001311>
- Cheng, H., Wang, W., Wang, S., Li, Y., Liu, X. ve Li, Y. (2020). Validation of a Chinese version of the Parental Burnout Assessment. *Frontiers in Psychology*, 11, 321. <https://doi.org/10.3389/fpsyg.2020.00321>
- Cicchetti, D. (1984). The emergence of developmental psychopathology. *Child Development*, 55(1), 1–7. <https://doi.org/10.2307/1129830>
- Clarke, V. ve Braun, V. (2018). Using thematic analysis in counselling and psychotherapy research: A critical reflection. *Counselling & Psychotherapy Research*, 18(2), 107–110. <https://doi.org/10.1002/capr.12165>
- Clear, S. J., Gardner, A. A., Webb, H. J. ve Zimmer-Gembeck, M. J. (2019). Common and distinct correlates of depression, anxiety, and aggression: Attachment and

- emotion regulation of sadness and anger. *Journal of Adult Development*, 27(3), 181–191. <https://doi.org/10.1007/s10804-019-09333-0>
- Cohen, P., Crawford, T. N., Johnson, J. G. ve Kasen, S. (2005). The children in the community study of developmental course of personality disorder. *Journal of Personality Disorders*, 19(5), 466–486. <https://doi.org/10.1521/pedi.2005.19.5.466>
- Collins, W. A. ve Russell, G. (1991). Mother-child and father-child relationships in middle childhood and adolescence: A developmental analysis. *Developmental Review*, 11, 99–136. [https://doi.org/10.1016/0273-2297\(91\)90004-8](https://doi.org/10.1016/0273-2297(91)90004-8)
- Connidis, I. A. (2015). Exploring ambivalence in family ties: Progress and prospects. *Journal of Marriage and Family*, 77, 77–95. <http://dx.doi.org/10.1111/jomf.12150>
- Cosenza, M., Pizzini, B., Sacco, M., D'Olimpio, F., Troncone, A., Ciccarelli, M., Dimitrijević, A. ve Nigro, G. (2024). Italian validation of the mentalization scale (MentS). *Current Psychology*. <https://doi.org/10.1007/s12144-024-06071-9>
- Creswell, J. W. ve Clark, V. L. P. (2017). *Designing and conducting mixed methods research* (3. Baskı). Sage Publications.
- Creswell, J. W. ve Creswell Báez, J. (2021). *30 essential skills for the qualitative researcher* (2. Baskı). Sage Publications.
- Crocetti, E., Moscatelli, S., Van der Graaff, J., Rubini, M., Meeus, W. ve Branje, S. (2016). The interplay of self-certainty and prosocial development in the transition from late adolescence to emerging adulthood. *European Journal of Personality*, 30(6), 594–607. <https://doi.org/10.1002/per.2084>
- Cropp, C., Alexandrowicz, R. W. ve Taubner, S. (2019). Reflective functioning in an adolescent community sample. *Mental Health and Prevention*, 14, Article 200156. <https://doi.org/10.1016/j.mph.2019.200156>
- Cuadros, O. ve Berger, C. (2023). Self-disclosure, self-concept, and friendship's perceived functions among aggressive and popular adolescents. *Youth and Society*, 55(8), 1415–1437. <https://doi.org/10.1177/0044118x221093394>

- Cui, L., Colasante, T., Malti, T., Ribeaud, D. ve Eisner, M. P. (2016). Dual trajectories of reactive and proactive aggression from mid-childhood to early adolescence: Relations to sensation seeking, risk taking, and moral reasoning. *Journal of Abnormal Child Psychology*, 44(4), 663–675. <https://doi.org/10.1007/s10802-015-0079-7>
- Cyr, M., Pasalich, D. S., McMahon, R. J. ve Spieker, S. J. (2014). The longitudinal link between parenting and child aggression: The moderating effect of attachment security. *Child Psychiatry & Human Development*, 45, 555–564. <https://doi.org/10.1007/s10578-013-0424-4>
- Dallaire, D. H. ve Weinraub, M. (2007). Infant–mother attachment security and children's anxiety and aggression at first grade. *Journal of Applied Developmental Psychology*, 28, 477–492. <https://doi.org/10.1016/j.appdev.2007.06.005>
- de Clercq, B., van Leeuwen, K., van den Noortgate, W., de Bolle, M. ve De Fruyt, F. (2009). Childhood personality pathology: Dimensional stability and change. *Development and Psychopathology*, 21(3), 853–869. <https://doi.org/10.1017/S0954579409000467>
- de Haan, A. D., Soenens, B., Dekovic, M. ve Prinzie, P. (2013). Effects of childhood aggression on parenting during adolescence: The role of parental psychological need satisfaction. *Journal of Clinical Child & Adolescent Psychology*, 42(3), 393–404. <https://doi.org/10.1080/15374416.2013.769171>
- Decarli, A., Schulz, A., Pierrehumbert, B. ve Vögele, C. (2023). Mothers' and fathers' reflective functioning and its association with parenting behaviors and cortisol reactivity during a conflict interaction with their adolescent children. *Emotion*, 23(4), 1160–1174. <https://doi.org/10.1037/emo0001113>
- Dejko-Wańczyk, K., Janusz, B. ve Józefik, B. (2020). Understanding the externalizing behavior of school-age boys: The role of a mother's mentalization and attachment. *Journal of Child and Family Studies*, 29(1), 155–166. <https://doi.org/10.1007/s10826-019-01543-0>

- Deković, M., Janssens, J. M. A. M. ve Van As, N. M. (2003). Family predictors of antisocial behavior in adolescence. *Family process*, 42(2), 223–235. <https://doi.org/10.1111/j.1545-5300.2003.42203.x>
- Demirtaş Madran, H. A. (2013). Buss-Perry Saldırganlık Ölçeği'nin Türkçe formunun geçerlik ve güvenilirlik çalışması. *Türk Psikiyatri Dergisi*, 24(2), 124–129. <https://doi.org/10.5080/u6859>
- Dennis, H. (2019). *Introduction to qualitative research methods in psychology putting theory into practice*. (6. Baskı). Pearson Education Limited.
- Dimitrijević, A., Hanak, N., Altaras Dimitrijević, A. ve Jolić Marjanović, Z. (2018). The mentalization scale (MentS): A self-report measure for the assessment of mentalizing capacity. *Journal of Personality Assessment*, 100(3), 268–280. <https://doi.org/10.1080/00223891.2017.1310730>
- Dodge, K. A., Lochman, J. E., Harnish, J. D., Bates, J. E. ve Pettit, G. S. (1997). Reactive and proactive aggression in school children and psychiatrically impaired chronically assaultive youth. *Journal of Abnormal Psychology*, 106(1), 37–51. <https://doi.org/10.1037//0021-843x.106.1.37>
- Doumas. D., Margolin. G. ve John, R. (1994). Intergenerational transmission of aggression across three generations. *Journal of Family Violence*, 9(2), 157 – 175.
- Dünya Sağlık Örgütü (1996). *Global consultation on violence and health. violence: A public health priority*. Geneva, Switzerland.
- Dünya Sağlık Örgütü (2014). *Global status report on violence prevention*. Geneva, Switzerland.
- Dünya Sağlık Örgütü (2023, Ekim 11). Youth violence. <https://www.who.int/news-room/fact-sheets/detail/youth-violence> adresinden Mayıs 2024 tarihinde alınmıştır.
- Egmoose, I., Steenhoff, T., Tharner, A. ve Væver, M. S. (2024). Parental reflective functioning in mothers and fathers of preschoolers: Associations with adult attachment and parenting behavior. *Scandinavian Journal of Psychology*. Erken çevrimiçi yayın. <https://doi.org/10.1111/sjop.13020>

- Ensink, K., Leroux, A., Normandin, L., Biberdzic, M. ve Fonagy, P. (2017). Assessing reflective parenting in interaction with school-aged children. *Journal of Personality Assessment*, 99(6), 585–595. <https://doi.org/10.1080/00223891.2016.1270289>
- Ensink, K., Normandin, L., Plamondon, A., Berthelot, N. ve Fonagy, P. (2016). Intergenerational pathways from reflective functioning to infant attachment through parenting. *Canadian Journal of Behavioural Science / Revue canadienne des sciences du comportement*, 48(1), 9–18. <https://doi.org/10.1037/cbs0000030>
- Evans, S. C., Díaz, K. I., Callahan, K. P., Wolock, E. R. ve Fite, P. J. (2021). Parallel trajectories of proactive and reactive aggression in middle childhood and their outcomes in early adolescence. *Research on Child and Adolescent Psychopathology*, 49(2), 211–226. <https://doi.org/10.1007/s10802-020-00709-5>
- Fatima, S. ve Sheikh, H. (2014). Socioeconomic status and adolescent aggression: The role of executive functioning as a mediator. *The American Journal of Psychology*, 127(4), 419–430. <https://doi.org/10.5406/amerjpsyc.127.4.0419>
- Fearon, R. P., Bakermans-Kranenburg, M. J., van Ijzendoorn, M. H., Lapsley, A. M. ve Roisman, G. I. (2010). The significance of insecure attachment and disorganization in the development of children's externalizing behavior: A meta-analytic study. *Child development*, 81(2), 435–456. <https://doi.org/10.1111/j.1467-8624.2009.01405.x>
- Fonagy, P. (2003a). The development of psychopathology from infancy to adulthood: The mysterious unfolding of disturbance in time. *Infant Mental Health Journal*, 24(3), 212–239. <https://doi.org/10.1002/imhj.10053>
- Fonagy, P. (2003b). Towards a developmental understanding of violence. *British Journal of Psychiatry*, 183(3), 190–192. doi:10.1192/bjp.183.3.190
- Fonagy P. (2004a). Early-life trauma and the psychogenesis and prevention of violence. *Annals of the New York Academy of Sciences*, 1036, 181–200. <https://doi.org/10.1196/annals.1330.012>
- Fonagy, P. (2004b). The developmental roots of violence in the failure of mentalization. F. Pfafflin ve G. Adshead (Ed.), *A matter of security: The application of attachment*

*theory to forensic psychiatry and psychotherapy* (s. 13–56) içinde. Jessica Kingsley Publishers.

Fonagy, P. ve Bateman, A. (2019). Introduction. A. Bateman ve P. Fonagy (Ed.), *Handbook of Mentalizing in Mental Health Practice* (s. 3–20) içinde. American Psychiatric Publishing, Inc.

Fonagy, P., Gergely, G., Jurist, E. L. ve Target, M. (2002). *Affect regulation, mentalization, and the development of the self*. Karnac.

Fonagy, P. ve Luyten, P. (2009). A developmental, mentalization-based approach to the understanding and treatment of borderline personality disorder. *Development and Psychopathology*, 21, 1355–1381. <https://doi.org/10.1017/S0954579409990198>

Fonagy, P. ve Luyten, P. (2018). Conduct problems in youth and the RDoC approach: A developmental, evolutionary-based view. *Clinical Psychology Review*, 64, 57–76. <http://dx.doi.org/10.1016/j.cpr.2017.08.010>

Fonagy, P., Luyten, P., Allison, E. ve Campbell, C. (2017). What we have changed our minds about: Part 1. Borderline personality disorder as a limitation of resilience. *Borderline Personality Disorder and Emotion Dysregulation*, 4, 11. <https://doi.org/10.1186/s40479-017-0061-9>

Fonagy, P., Luyten, P., Moulton-Perkins, A., Lee, Y. W., Warren, F., Howard, S., Ghinai, R., Fearon, P. ve Lowyck, B. (2016). Development and validation of a self-report measure of mentalizing: The reflective functioning questionnaire. *PloS One*, 11(7), e0158678. <https://doi.org/10.1371/journal.pone.0158678>

Fonagy, P., Moran, G. S. ve Target, M. (1993). Aggression and psychological self. *The International Journal of Psycho-Analysis*, 74, 471–485.

Fonagy, P. ve Target, M. (1995). Understanding the violent patient: The use of the body and the role of the father. *The International Journal of Psycho-Analysis*, 76(3), 487–501.

Fonagy, P. ve Target, M. (1996). Playing with reality: I. Theory of mind and the normal development of psychic reality. *The International Journal of Psycho-Analysis*, 77(Pt 2), 217–233.

- Fonagy, P., Target, M., Steele, H. ve Steele, M. (1998). *Reflective-functioning manual, version 5.0, for application to adult attachment interviews*. London, UK: University College London.
- Fraley, R. C., Waller, N. G. ve Brennan, K. A. (2000). An item response theory analysis of self-report measures of adult attachment. *Journal of Personality and Social Psychology*, 78, 350-365. <https://doi.org/10.1037/0022-3514.78.2.350>
- Gao, S., Assink, M., Liu, T., Chan, K. L. ve Ip, P. (2021). Associations between rejection sensitivity, aggression, and victimization: A meta-analytic review. *Trauma, Violence & Abuse*, 22(1), 125–135. <https://doi.org/10.1177/1524838019833005>
- Gardner, F. L. ve Moore, Z. E. (2008). Understanding clinical anger and violence: The anger avoidance model. *Behavior Modification*, 32(6), 897-912. <https://doi.org/10.1177/0145445508319282>
- George, C., Kaplan, N., ve Main, M. (1985). *Adult attachment interview*. Yayınlanmamış manuskript. University of California.
- George, C. ve Solomon, J. (1996). Representational models of relationships: Links between caregiving and attachment. *Infant Mental Health Journal*, 17(3), 198–216. [https://doi.org/10.1002/\(SICI\)1097-0355\(199623\)17:3%3C198::AID-IMHJ2%3E3.0.CO;2-L](https://doi.org/10.1002/(SICI)1097-0355(199623)17:3%3C198::AID-IMHJ2%3E3.0.CO;2-L)
- George, C. ve Solomon, J. (2008). The caregiving system: A behavioral systems approach to parenting. J. Cassidy ve P. R. Shaver (Ed.), *Handbook of attachment: Theory, research, and clinical applications* (2. Baskı. s. 833–856) içinde. Guilford Press.
- Girard, L.-C., Tremblay, R. E., Nagin, D. ve Côté, S. M. (2019). Development of aggression subtypes from childhood to adolescence: A group-based multi-trajectory modelling perspective. *Journal of Abnormal Child Psychology*, 47(5), 825–838. <https://doi.org/10.1007/s10802-018-0488-5>
- Gomez, R. ve McLaren, S. (2007). The inter-relations of mother and father attachment, self-esteem and aggression during late adolescence. *Aggressive Behavior*, 33(2), 160–169. <https://doi.org/10.1002/ab.20181>



- Goodman, G. S., Quas, J. A., Batterman-Faunce, J. M., Riddlesberger, M. M. ve Kuhn, J. (1997). Children's reactions to and memory for a stressful event: Influence of age, anatomical dolls, knowledge, and parental attachment. *Applied Developmental Science, 1*, 54-75. [https://doi.org/10.1207/s1532480xads0102\\_1](https://doi.org/10.1207/s1532480xads0102_1)
- Granot, D. ve Mayseless, O. (2001). Attachment security and adjustment to school in middle childhood. *International Journal of Behavioral Development, 25*(6), 530–541. <https://doi.org/10.1080/01650250042000366>
- Grych, J. H. ve Kinsfogel, K. M. (2010). Exploring the role of attachment style in the relation between family aggression and abuse in adolescent dating relationships. *Journal of Aggression, Maltreatment & Trauma, 19*(6), 624–640. <https://doi.org/10.1080/10926771.2010.502068>
- Hale, W. W. III, VanderValk, I., Akse, J. ve Meeus, W. (2008). The interplay of early adolescents' depressive symptoms, aggression and perceived parental rejection: A four-year community study. *Journal of Youth and Adolescence, 37*(8), 928–940. <https://doi.org/10.1007/s10964-008-9280-0>
- Hall, R. A. S., Hoffenkamp, H. N., Tooten, A., Braeken, J., Vingerhoets, A. J. J. M. ve Van Bakel, H. J. A. (2015). Child-rearing history and emotional bonding in parents of preterm and full-term infants. *Journal of Child and Family Studies, 24*(6), 1715–1726. <https://doi.org/10.1007/s10826-014-9975-7>
- Handelzalts, J. E., Preis, H., Rosenbaum, M., Gozlan, M. ve Benyamini, Y. (2018). Pregnant women's recollections of early maternal bonding: associations with maternal-fetal attachment and birth choices. *Infant Mental Health Journal, 39*(5), 511–521. <https://doi.org/10.1002/imhj.21731>
- Hansotte, L., Nguyen, N., Roskam, I., Stinglhamber, F. ve Mikolajczak, M. (2021). Are all burned out parents neglectful and violent? A latent profile analysis. *Journal of Child and Family Studies, 30*(1), 158–168. <https://doi.org/10.1007/s10826-020-01850-x>
- Harding J. F. (2015). Increases in maternal education and low-income children's cognitive and behavioral outcomes. *Developmental psychology, 51*(5), 583–599. <https://doi.org/10.1037/a0038920>

- Harding, J. F., Morris, P. A. ve Hughes, D. (2015). The relationship between maternal education and children's academic outcomes: A theoretical framework. *Journal of Marriage and the Family*, 77, 60–76. <http://dx.doi.org/10.1111/jomf.12156>
- Hare, A. L., Miga, E. M. ve Allen, J. P. (2009). Intergenerational transmission of aggression in romantic relationships: The moderating role of attachment security. *Journal of Family Psychology*, 23(6), 808–818. <https://doi.org/10.1037/a0016740>
- Hayes, A. F. (2022). *Introduction to mediation, moderation, and conditional process analysis: A regression-based approach* (3. Baskı) The Guilford Press.
- Hausberg, M. C., Schulz, H., Piegler, T., Happach, C. G., Klöpfer, M., Brütt, A. L., Sammet, I. ve Andreas, S. (2012). Is a self-rated instrument appropriate to assess mentalization in patients with mental disorders? Development and first validation of the mentalization questionnaire (MZQ). *Psychotherapy research: Journal of the Society for Psychotherapy Research*, 22(6), 699–709. <https://doi.org/10.1080/10503307.2012.709325>
- Heatherton, T. F. (2011). Neuroscience of self and self-regulation. *Annual Review of Psychology*, 62, 363–390. <https://doi.org/10.1146/annurev.psych.121208.131616>
- Heller, S. R., Robinson, L. C., Henry, C. S. ve Plunkett, S. W. (2007). Gender differences in adolescent perceptions of parent-adolescent openness in communication and adolescent empathy. *Marriage & Family Review*, 40(4), 103–122. [https://doi.org/10.1300/J002v40n04\\_06](https://doi.org/10.1300/J002v40n04_06)
- Herrenkohl, T. I., Catalano, R. F., Hemphill, S. A. ve Toumbourou, J. W. (2009). Longitudinal examination of physical and relational aggression as precursors to later problem behaviors in adolescents. *Violence and Victims*, 24(1), 3–19. <https://doi.org/10.1891/0886-6708.24.1.3>
- Hill, J., Fonagy, P., Lancaster, G. ve Broyden, N. (2007). Aggression and intentionality in narrative responses to conflict and distress story stems: An investigation of boys with disruptive behaviour problems. *Attachment & Human Development*, 9(3), 223–237. <https://doi.org/10.1080/14616730701453861>
- Hoeve, M., Smeenk, W., Loeber, R., Stouthamer-Loeber, M., van der Laan, P. H., Gerris, J. R. M. ve Dubas, J. S. (2007). Long-term effects of parenting and family

- characteristics on delinquency of male young adults. *European Journal of Criminology*, 4(2), 161–194. <https://doi.org/10.1177/1477370807074854>
- Houston, J. ve Grych, J. (2016). Maternal attachment buffers the association between exposure to violence and youth attitudes about aggression. *Journal of Clinical Child and Adolescent Psychology*, 45(5), 605–613. <https://doi.org/10.1080/15374416.2014.987380>
- Hu, L.-t. ve Bentler, P. M. (1999). Cutoff criteria for fit indexes in covariance structure analysis: Conventional criteria versus new alternatives. *Structural Equation Modeling*, 6(1), 1–55. <https://doi.org/10.1080/10705519909540118>
- Huang, Y. L., Fonagy, P., Feigenbaum, J., Montague, P. R., Nolte, T. ve London Personality and Mood Disorder Research Consortium. (2020). Multidirectional pathways between attachment, mentalizing, and posttraumatic stress symptomatology in the context of childhood trauma. *Psychopathology*, 53(1), 48–58. <https://doi.org/10.1159/000506406>
- Hubbard, J. A., McAuliffe, M. D., Morrow, M. T. ve Romano, L. J. (2010). Reactive and proactive aggression in childhood and adolescence: Precursors, outcomes, processes, experiences, and measurement. *Journal of Personality*, 78(1), 95–118. <https://doi.org/10.1111/j.1467-6494.2009.00610.x>
- Hubert, S. ve Aujoulat, I. (2018). Parental burnout: When exhausted mothers open up. *Frontiers in psychology*, 9, 1021. <https://doi.org/10.3389/fpsyg.2018.01021>
- Hughes, C. ve Dunn, J. (1998). Understanding mind and emotion: Longitudinal associations with mental-state talk between young friends. *Developmental Psychology*, 34(5), 1026–1037. <https://doi.org/10.1037//0012-1649.34.5.1026>
- Ingoldsby, E. M., Kohl, G. O., McMahon, R. J., Lengua, L., Bierman, K. L., Coie, J. D., Dodge, K. A., Foster, E. M., Greenberg, M. T., Lochman, J. E. ve Pinderhughes, E. E. (2006). Conduct problems, depressive symptomatology and their co-occurring presentation in childhood as predictors of adjustment in early adolescence. *Journal of Abnormal Child Psychology*, 34(5), 603–621. <https://doi.org/10.1007/s10802-006-9044-9>

- Jessurun, H. (2021). An introduction to mentalizing theory. T. Rossouw, M. Wiwe ve I. Vrouva (Ed.), *Mentalization-Based Treatment for Adolcents* (1. Baskı, s. 11–24) içinde. Routledge.
- Johnson, J. G., Cohen, P., Kasen, S., Skodol, A. E., Hamagami, F. ve Brook, J. S. (2000). Age-related change in personality disorder trait levels between early adolescence and adulthood: A community-based longitudinal investigation. *Acta Psychiatrica Scandinavica*, *102*(4), 265–275. <https://doi.org/10.1034/j.1600-0447.2000.102004265.x>
- Jones, J. D., Brett, B. E., Ehrlich, K. B., Lejuez, C. W. ve Cassidy, J. (2014). Maternal attachment style and responses to adolescents' negative emotions: The mediating role of maternal emotion regulation. *Parenting, Science and Practice*, *14*(3-4), 235–257. <https://doi.org/10.1080/15295192.2014.972760>
- Jones, J. D. ve Cassidy, J. (2014). Parental attachment style: examination of links with parent secure base provision and adolescent secure base use. *Attachment & Human Development*, *16*(5), 437–461. <https://doi.org/10.1080/14616734.2014.921718>
- Jones, J. D., Cassidy, J. ve Shaver, P. R. (2015). Parents' self-reported attachment styles: A review of links with parenting behaviors, emotions, and cognitions. *Personality and Social Psychology Review*, *19*, 44–76. <https://doi.org/10.1177/1088868314541858>
- Kapetanovic, S., Skoog, T., Bohlin, M. ve Gerdner, A. (2019). Aspects of the parent-adolescent relationship and associations with adolescent risk behaviors over time. *Journal of Family Psychology*, *33*(1), 1–11. <https://doi.org/10.1037/fam0000436>
- Kaplan, B. ve Aksel, E. Ş. (2013). Ergenlerde bağlanma ve saldırganlık davranışları arasındaki ilişkinin incelenmesi. *Nesne Psikoloji Dergisi*, *1*(1), 20–49. <https://doi.org/10.7816/nesne-01-01-02>
- Karriker-Jaffe, K. J., Foshee, V. A., Ennett, S. T. ve Suchindran, C. (2008). The development of aggression during adolescence: Sex differences in trajectories of physical and social aggression among youth in rural areas. *Journal of abnormal Child Psychology*, *36*(8), 1227–1236. <https://doi.org/10.1007/s10802-008-9245-5>

- Karriker-Jaffe, K. J., Foshee, V. A., Ennett, S. T. ve Suchindran, C. (2013). Associations of neighborhood and family factors with trajectories of physical and social aggression during adolescence. *Journal of Youth and Adolescence*, 42(6), 861–877. <https://doi.org/10.1007/s10964-012-9832-1>
- Kaynar, G. (2021). *Bağlanmadan psikolojik belirtilere giden yollar: Zihinselleştirme açısından bir değerlendirme* [Yayımlanmamış doktora tezi]. Ankara Üniversitesi
- Keijsers, L. ve Poulin, F. (2013). Developmental changes in parent– child communication throughout adolescence. *Developmental Psychology*, 49, 2301–2308. <http://dx.doi.org/10.1037/a0032217>
- Kerr, M. ve Stattin, H. (2000). What parents know, how they know it, and several forms of adolescent adjustment: Further support for a reinterpretation of monitoring. *Developmental Psychology*, 36, 366 –380. <http://dx.doi.org/10.1037/0012-1649.36.3.366>
- Khaleque, A. (2013). Perceived parental warmth, and children's psychological adjustment, and personality dispositions: A meta-analysis. *Journal of Child and Family Studies*, 22(2), 297–306. <https://doi.org/10.1007/s10826-012-9579-z>
- Klimes-Dougan, B., Brand, A. E., Zahn-Waxler, C., Usher, B., Hastings, P. D., Kendziora, K. ve Garside, R. B. (2007). Parental emotion socialization in adolescence: Differences in sex, age and problem status. *Social Development*, 16(2), 326–342. <https://doi.org/10.1111/j.1467-9507.2007.00387.x>
- Knox, M., Burkhart, K. ve Khuder, S. A. (2011). Parental hostility and depression as predictors of young children’s aggression and conduct problems. *Journal of Aggression, Maltreatment & Trauma*, 20(7), 800–811. <https://doi.org/10.1080/10926771.2011.610772>
- Kobak, R., Zajac, K., Abbott, C., Zisk, A. ve Bounoua, N. (2017). Atypical dimensions of caregiver-adolescent interaction in an economically disadvantaged sample. *Development and psychopathology*, 29(2), 405–416. <https://doi.org/10.1017/S0954579417000074>

- Kokkinos, C. M., Algiovanoglou, I. ve Voulgaridou, I. (2019). Emotion regulation and relational aggression in adolescents: Parental attachment as moderator. *Journal of Child and Family Studies*, 28(11), 3146–3160. <https://doi.org/10.1007/s10826-019-01491-9>
- Krug, E. G., Dahlberg, L. L., Mercy, J. A., Zwi, A. B. ve Lozano, R. (Ed.). (2002). *World report on violence and health*. Geneva: World Health Organization.
- Kuczynski, L. ve Parkin, C. M. (2009). Pursuing a dialectical perspective on transaction: A social relational theory of micro family processes. A. Sameroff (Ed.), *The transactional model of development: How children and contexts shape each other* (s. 247–268) içinde. American Psychological Association.
- Kungl, M. T., Gabler, S., White, L. O., Spangler, G. ve Vrticka, P. (2024). Precursors and effects of self-reported parental reflective functioning: Links to parental attachment representations and behavioral sensitivity. *Child Psychiatry and Human Development*. Erken çevrimiçi yayın. <https://doi.org/10.1007/s10578-023-01654-2>
- Lansford, J. E., Skinner, A. T., Sorbring, E., Di Giunta, L., Deater-Deckard, K., Dodge, K. A., Malone, P. S., Oburu, P., Pastorelli, C., Tapanya, S., Tirado, L. M., Zelli, A., Al-Hassan, S. M., Alampay, L. P., Bacchini, D., Bombi, A. S., Bornstein, M. H. ve Chang, L. (2012). Boys' and girls' relational and physical aggression in nine countries. *Aggressive behavior*, 38(4), 298–308. <https://doi.org/10.1002/ab.21433>
- Lau, K. S. L., Marsee, M. A., Lapré, G. E. ve Halmos, M. B. (2016). Does parental relational aggression interact with parental psychological control in the prediction of youth relational aggression? *Deviant Behavior*, 37(8), 904–916. <https://doi.org/10.1080/01639625.2016.1156981>
- Leary, M. R., Twenge, J. M. ve Quinlivan, E. (2006). Interpersonal rejection as a determinant of anger and aggression. *Personality and Social Psychology Review*, 10(2), 111–132. [https://doi.org/10.1207/s15327957pspr1002\\_2](https://doi.org/10.1207/s15327957pspr1002_2)
- Li, M., Chen, X., Gong, H., Ji, W., Wang, W., Liang, S. ve Kong, A. (2021). The predictive effect of parental adult attachment on parent-adolescent attachment: The mediating role of harsh parenting. *Frontiers in Psychology*, 12, 710167. <https://doi.org/10.3389/fpsyg.2021.710167>

- Li, Q., Gao, M., Deng, Y., Zhou, Z. ve Wang, J. (2023). Parental attachment and proactive-reactive aggression in adolescence: The mediating role of self-control and perspective taking. *Psychology Research and Behavior Management*, 16, 3437–3446. <https://doi.org/10.2147/PRBM.S423270>
- Li, X. ve Meier, J. (2017). Father love and mother love: Contributions of parental acceptance to children's psychological adjustment. *Journal of Family Theory & Review*, 9(4), 459–490. <https://doi.org/10.1111/jftr.12227>
- Lincoln L. M. (1984). Fathering and the separation-individuation process. *Maternal-Child Nursing Journal*, 13(2), 103–112.
- Lind, M., Vanwoerden, S., Penner, F. ve Sharp, C. (2020). Narrative coherence in adolescence: Relations with attachment, mentalization, and psychopathology. *Journal of personality Assessment*, 102(3), 380–389. <https://doi.org/10.1080/00223891.2019.1574805>
- Little, T. D., Jones, S. M., Henrich, C. C. ve Hawley, P. H. (2003). Disentangling the "whys" from the "whats" of aggressive behaviour. *International Journal of Behavioral Development*, 27(2), 122–133. <https://doi.org/10.1080/01650250244000128>
- Locati, F., Benzi, I. M. A., Milesi, A., Campbell, C., Midgley, N., Fonagy, P. ve Parolin, L. (2023a). Associations of mentalization and epistemic trust with internalizing and externalizing problems in adolescence: A gender-sensitive structural equation modeling approach. *Journal of Adolescence*, 95(8), 1564–1577. <https://doi.org/10.1002/jad.12226>
- Locati, F., Milesi, A., Conte, F., Campbell, C., Fonagy, P., Ensink, K. ve Parolin, L. (2023b). Adolescence in lockdown: The protective role of mentalizing and epistemic trust. *Journal of Clinical Psychology*, 79(4), 969–984. <https://doi.org/10.1002/jclp.23453>
- Luyten, P. ve Blatt, S. J. (2013). Interpersonal relatedness and self-definition in normal and disrupted personality development: Retrospect and prospect. *American Psychologist*, 68(3), 172–183. <https://doi.org/10.1037/a0032243>

- Luyten, P., Campbell, C., Allison, E. ve Fonagy, P. (2020). The mentalizing approach to psychopathology: State of the art and future directions. *Annual Review of Clinical Psychology*, 16(1), 297–325. <https://doi.org/10.1146/annurev-clinpsy-071919-015355>
- Luyten, P. ve Fonagy, P. (2015). The neurobiology of mentalizing. *Personality Disorders: Theory, research, and Treatment*, 6(4), 366–379, <http://dx.doi.org/10.1037/per0000117>
- Luyten, P., Fonagy, P., Lowyck, B. ve Vermote, R. (2012). Assessment of mentalization. A. Bateman ve P. Fonagy (Ed.), *Handbook of Mentalizing in Mental Health Practice* (s. 43–65) içinde. American Psychiatric Publishing, Inc.
- Luyten, P., Nijssens, L., Fonagy, P. ve Mayes, L. C. (2017). Parental reflective functioning: Theory, research, and clinical applications. *The Psychoanalytic Study of the Child*, 70, 174–199. <https://doi.org/10.1080/00797308.2016.1277901>
- Malamut, S. T., Garandau, C. F., Badaly, D., Duong, M. ve Schwartz, D. (2022). Is aggression associated with biased perceptions of one's acceptance and rejection in adolescence? *Developmental Psychology*, 58(5), 963–976. <https://doi.org/10.1037/dev0001333>
- Malonda, E., Llorca, A., Mesurado, B., Samper, P. ve Mestre, M. V. (2019). Parents or peers? Predictors of prosocial behavior and aggression: A longitudinal study. *Frontiers in Psychology*, 10, Article 2379. <https://doi.org/10.3389/fpsyg.2019.02379>
- Marcus, R. F. (2007). Prevalence of aggression and violence in adolescence. *Aggression and violence in adolescence*. (1. Baskı, s. 8-34) içinde. Cambridge University Press.
- Markiewicz, D., Lawford, H., Doyle, A. B. ve Haggart, N. (2006). Developmental differences in adolescents' and young adults' use of mothers, fathers, best friends, and romantic partners to fulfill attachment needs. *Journal of Youth and Adolescence*, 35, 121–134. <https://doi.org/10.1007/s10964-005-9014-5>
- Mayseless, O. ve Scharf, M. (2006). Maternal representations of parenting in adolescence and psychosocial functioning of mothers and adolescents. O. Mayseless (Ed.)



*Parenting representations: Theory, research, and clinical implications* (s. 208–238) içinde. Cambridge University Press.  
<https://doi.org/10.1017/CBO9780511499869.008>

McGrath, M. P. ve Zook, J. M. (2011). Maternal control of girls versus boys: Relations to empathy and persuasive style with peers. *Journal of Child and Family Study*, 20, 57–65. <https://doi.org/10.1007/s10826-010-9377-4>.

Miklikowska, M., Duriez, B. ve Soenens, B. (2011). Family roots of empathy-related characteristics. *Developmental Psychology*, 47, 1342–1352. <https://doi.org/10.1037/a0024726>.

Mikolajczak, M., Brianda, M. E., Avalosse, H. ve Roskam, I. (2018). Consequences of parental burnout: Its specific effect on child neglect and violence. *Child Abuse & Neglect*, 80, 134–145. <https://doi.org/10.1016/j.chiabu.2018.03.025>

Mikulincer, M. ve Shaver, P. R. (2003). The attachment behavioral system in adulthood: Activation, psychodynamics, and interpersonal processes. M. P. Zanna (Ed.), *Advances in experimental social psychology*, Vol. 35 (s. 53–152) içinde. Elsevier Academic Press. [https://doi.org/10.1016/S0065-2601\(03\)01002-5](https://doi.org/10.1016/S0065-2601(03)01002-5)

Mikulincer, M. ve Shaver, P. R. (2007). *Attachment patterns in adulthood: Structure, dynamics, and change*. Guilford Press.

Miller-Johnson, S., Coie, J. D., Maumary-Gremaud, A., Bierman, K. ve Conduct Problems Prevention Research Group (2002). Peer rejection and aggression and early starter models of conduct disorder. *Journal of Abnormal Child Psychology*, 30(3), 217–230. <https://doi.org/10.1023/a:1015198612049>

Molero, F., Shaver, P. R., Fernández, I., Alonso-Arbiol, I. ve Recio, P. (2016). Long-term partners' relationship satisfaction and their perceptions of each other's attachment insecurities. *Personal Relationships*, 23, 159–171. <https://doi.org/10.1111/pere.12117>

Moore, C. C., Hubbard, J. A., Bookhout, M. K. ve Mlawer, F. (2019). Relations between reactive and proactive aggression and daily emotions in adolescents. *Journal of*

*Abnormal Child Psychology*, 47(9), 1495–1507. <https://doi.org/10.1007/s10802-019-00533-6>

Morosan, L., Fonseca-Pedrero, E. ve Debbané, M. (2020). Network analysis of reflective functioning and conduct problems during adolescence. *Psychology of Violence*, 10(3), 300–311. <https://doi.org/10.1037/vio0000258>

Murphy, K.R. ve Davidshofer, C.O. (2004). *Psychological testing principles and applications* (6. Baskı). Pearson Education.

Neece, C. L., Green, S. A. ve Baker, B. L. (2012). Parenting stress and child behavior problems: A transactional relationship across time. *American Journal on Intellectual and Developmental Disabilities*, 117(1), 48–66. <https://doi.org/10.1352/1944-7558-117.1.48>

Nelson, E. E., Leibenluft, E., McClure, E. B. ve Pine, D. S. (2005). The social re-orientation of adolescence: A neuroscience perspective on the process and its relation to psychopathology. *Psychological Medicine*, 35(2), 163–174. <https://doi.org/10.1017/s0033291704003915>

Nijssens, L., Bleys, D., Casalin, S., Vliegen, N. ve Luyten, P. (2018). Parental attachment dimensions and parenting stress: The mediating role of parental reflective functioning. *Journal of Child and Family Studies*, 27(6), 2025–2036. <https://doi.org/10.1007/s10826-018-1029-0>

Niolon, P. H., Kuperminc, G. P. ve Allen, J. P. (2015). Autonomy and relatedness in mother-teen interactions as predictors of involvement in adolescent dating aggression. *Psychology of Violence*, 5(2), 133–143. <https://doi.org/10.1037/a0036557>

Nivette, A., Sutherland, A., Eisner, M. ve Murray, J. (2019). Sex differences in adolescent physical aggression: Evidence from sixty-three low-and middle-income countries. *Aggressive Behavior*, 45(1), 82–92. <https://doi.org/10.1002/ab.21799>

Olesker, W. (2014). A developmental view of hostile aggression. *Journal of Infant, Child, and Adolescent Psychotherapy*, 13(4), 298–307. <https://doi.org/10.1080/15289168.2014.951268>

- Ozturk, Y., Moretti, M. ve Barone, L. (2019). Addressing parental stress and adolescents' behavioral problems through an attachment-based program: An intervention study. *International Journal of Psychology & Psychological Therapy*, 19(1), 89–100.
- Önen, E. (2009). Saldırganlık Ölçeği'nin psikometrik niteliklerinin Türk ergenleri için incelenmesi. *Türk Psikolojik Danışma ve Rehberlik Dergisi*, 4(32), 74–85.
- Perelberg, R. J. (1999). A core phantasy in violence. R. J. Perelberg (Ed.) *Psychoanalytic understanding violence and suicide* (s. 74-91) içinde. Routledge.
- Pietromonaco, P. R. ve Barrett, L. F. (1997). Working models of attachment and daily social interactions. *Journal of Personality and Social Psychology*, 73(6), 1409–1423. <https://doi.org/10.1037//0022-3514.73.6.1409>
- Pinquart, M. (2017). Associations of parenting dimensions and styles with externalizing problems of children and adolescents: An updated meta-analysis. *Developmental Psychology*, 53(5), 873–932. <https://doi.org/10.1037/dev0000295>
- Polman, H., Orobio de Castro, B., Koops, W., van Boxtel, H. W. ve Merk, W. W. (2007). A meta-analysis of the distinction between reactive and proactive aggression in children and adolescents. *Journal of Abnormal Child Psychology*, 35(4), 522–535. <https://doi.org/10.1007/s10802-007-9109-4>
- Poznyak, E., Morosan, L., Perroud, N., Speranza, M., Badoud, D. ve Debbané, M. (2019). Roles of age, gender and psychological difficulties in adolescent mentalizing. *Journal of Adolescence*, 74, 120–129. <https://doi.org/10.1016/j.adolescence.2019.06.007>
- Price, J. M. ve Dodge, K. A. (1989). Reactive and proactive aggression in childhood: Relations to peer status and social context dimensions. *Journal of Abnormal Child Psychology*, 17, 455–471.
- Renn, P. (2006). Attachment, trauma and violence: Understanding destructiveness from an attachment theory perspective. C. Harding (Ed.), *Aggression and destructiveness: Psychoanalytic perspectives* (s. 59-78) içinde. Routledge.

- Richter, F., Steinmair, D. ve Löffler-Stastka, H. (2021). Construct validity of the mentalization scale (MentS) within a mixed psychiatric sample. *Frontiers in psychology*, 12, Article 608214. <https://doi.org/10.3389/fpsyg.2021.608214>
- Roche, K. M., Ghazarian, S. R., Little, T. D. ve Leventhal, T. (2011). Understanding links between punitive parenting and adolescent adjustment: The relevance of context and reciprocal associations. *Journal of Research on Adolescence*, 21(2), 448–460. <https://doi.org/10.1111/j.1532-7795.2010.00681.x>
- Roitman, Y. (2017). Intergenerational transmission of violence: Shattered subjectivity and relational freedom. *Psychoanalytic Social Work*, 24(2), 144-162, <https://doi.org/10.1080/15228878.2017.1369439>
- Rosso, A. M. ve Airoldi, C. (2016). Intergenerational transmission of reflective functioning. *Frontiers in Psychology*, 7, 1903. <https://doi.org/10.3389/fpsyg.2016.01903>
- Rosso, A. M., Viterbori, P. ve Scopesi, A. M. (2015). Are maternal reflective functioning and attachment security associated with preadolescent mentalization? *Frontiers in Psychology*, 6, 1134. <https://doi.org/10.3389/fpsyg.2015.01134>
- Rostad, W. L. ve Whitaker, D. J. (2016). The association between reflective functioning and parent–child relationship quality. *Journal of Child and Family Studies*, 25(7), 2164–2177. <https://doi.org/10.1007/s10826-016-0388-7>
- Rutherford, H. J., Wareham, J. D., Vrouva, I., Mayes, L. C., Fonagy, P. ve Potenza, M. N. (2012). Sex differences moderate the relationship between adolescent language and mentalization. *Personality Disorders*, 3(4), 393–405. <https://doi.org/10.1037/a0028938>
- Sadler, L. S., Slade, A., Close, N., Webb, D. L., Simpson, T., Fennie, K. ve Mayes, L. C. (2013). Minding the baby: Enhancing reflectiveness to improve early health and relationship outcomes in an interdisciplinary home-visiting program. *Infant Mental Health Journal*, 34(5), 391–405. <https://doi.org/10.1002/imhj.21406>
- Schumacker, R. E. ve Lomax, R. G. (2010). *A beginner's guide to structural equation modeling* (3. Baskı). Routledge/Taylor & Francis Group.

- Schwarzer, N. H., Nolte, T., Fonagy, P. ve Gingelmaier, S. (2021). Mentalizing mediates the association between emotional abuse in childhood and potential for aggression in non-clinical adults. *Child Abuse & Neglect*, *115*, 105018. <https://doi.org/10.1016/j.chiabu.2021.105018>
- Selcuk, E., Günaydin, G., Sumer, N., Harma, M., Salman, S., Hazan, C., Dogruyol, B. ve Ozturk, A. (2010). Self-reported romantic attachment style predicts everyday maternal caregiving behavior at home. *Journal of Research in Personality*, *44*(4), 544–549. <https://doi.org/10.1016/j.jrp.2010.05.007>
- Selçuk, E., Günaydın, G., Sümer, N. ve Uysal, A. (2005). Yetişkin bağlanma boyutları için yeni bir ölçüm: Yakın İlişkilerde Yaşantılar Envanteri II'nin Türk örnekleminde psikometrik açıdan değerlendirilmesi. *Türk Psikoloji Yazıları*, *8*(16), 1-11.
- Sharp, C. ve Fonagy, P. (2008). The parent's capacity to treat the child as a psychological agent: Constructs, measures and implications for developmental psychopathology. *Social Development*, *17*, 737–754. <https://doi.org/10.1111/j.1467-9507.2007.00457.x>
- Sharp, C. ve Wall, K. (2018). Personality pathology grows up: Adolescence as a sensitive period. *Current opinion in psychology*, *21*, 111–116. <https://doi.org/10.1016/j.copsyc.2017.11.010>
- Sheehan, M. J. ve Watson, M. W. (2008). Reciprocal influences between maternal discipline techniques and aggression in children and adolescents. *Aggressive behavior*, *34*(3), 245–255. <https://doi.org/10.1002/ab.20241>
- Shields, A., Reardon, K., Lawler, T. ve Tackett, J. (2023). Affective contributions to instrumental and reactive aggression in middle childhood: Variable- and person-centered approaches. *Journal of Clinical Child & Adolescent Psychology*, 1–15. <https://doi.org/10.1080/15374416.2023.2272951>
- Shulman, S. ve Seiffge-Krenke, I. (1997). Fathers and adolescents: *Developmental and clinical perspectives*. Routledge.

- Smith, S. D., Lynch, R. J., Stephens, H. F. ve Kistner, J. A. (2015). Self-perceptions and their prediction of aggression in male juvenile offenders. *Child Psychiatry and Human Development*, 46(4), 609–621. <https://doi.org/10.1007/s10578-014-0504-0>
- Simons, K. J., Paternite, C. E. ve Shore, C. (2001). Quality of parent/adolescent attachment and aggression in young adolescents. *The Journal of Early Adolescence*, 21(2), 182–203. <https://doi.org/10.1177/0272431601021002003>
- Sirin, S. R. (2005). Socioeconomic status and academic achievement: A meta-analytic review of research. *Review of Educational Research*, 75(3), 417–453. <https://doi.org/10.3102/00346543075003417>
- Skripkauskaitė, S., Hawk, S. T., Branje, S. J., Koot, H. M., van Lier, P. A. ve Meeus, W. (2015). Reactive and proactive aggression: Differential links with emotion regulation difficulties, maternal criticism in adolescence. *Aggressive Behavior*, 41(3), 214–226. <https://doi.org/10.1002/ab.21583>
- Slade, A. (2005). Parental reflective functioning: An introduction. *Attachment & Human Development*, 7(3), 269 – 281. <https://doi.org/10.1080/14616730500245906>
- Slade, A., Aber, J. L., Bresgi, I., Berger, B. ve Kaplan, M. (2004). *The Parent Development Interview – Revised*. Yayınlanmamış manuskript. The City University of New York.
- Slade, A., Grienenberger, J., Bernbach, E., Levy, D. ve Locker, A. (2005). Maternal reflective functioning, attachment, and the transmission gap: A preliminary study. *Attachment & Human Development*, 7(3), 283–298. <https://doi.org/10.1080/14616730500245880>
- Smeets, K. C., Oostermeijer, S., Lappenschaar, M., Cohn, M., van der Meer, J. M., Popma, A., Jansen, L. M., Rommelse, N. N., Scheepers, F. E. ve Buitelaar, J. K. (2017). Are proactive and reactive aggression meaningful distinctions in adolescents? A variable- and person-based approach. *Journal of Abnormal Child Psychology*, 45(1), 1–14. <https://doi.org/10.1007/s10802-016-0149-5>
- Smithmyer, C. M., Hubbard, J. A. ve Simons, R. F. (2000). Proactive and reactive aggression in delinquent adolescents: Relations to aggression outcome

- expectancies. *Journal of Clinical Child Psychology*, 29(1), 86–93. [https://doi.org/10.1207/S15374424jccp2901\\_9](https://doi.org/10.1207/S15374424jccp2901_9)
- Somerville, L. H., Jones, R. M. ve Casey, B. J. (2010). A time of change: Behavioral and neural correlates of adolescent sensitivity to appetitive and aversive environmental cues. *Brain and Cognition*, 72(1), 124–133. <https://doi.org/10.1016/j.bandc.2009.07.003>
- Stacks, A. M., Muzik, M., Wong, K., Beeghly, M., Huth-Bocks, A., Irwin, J. L. ve Rosenblum, K. L. (2014). Maternal reflective functioning among mothers with childhood maltreatment histories: Links to sensitive parenting and infant attachment security. *Attachment & Human Development*, 16, 515–533. <https://doi.org/10.1080/14616734.2014.935452>
- Stanford, M. S., Houston, R. J., Mathias, C. W., Villemarette-Pittman, N. R., Helfritz, L. E. ve Conklin, S. M. (2003a). Characterizing aggressive behavior. *Assessment*, 10(2), 183–190. <https://doi.org/10.1177/1073191103010002009>
- Stanford, M. S., Houston, R. J., Villemarette-Pittman, N. R. ve Greve, K. W. (2003b). Premeditated aggression: Clinical assessment and cognitive psychophysiology. *Personality and Individual Differences*, 34(5), 773–781. [https://doi.org/10.1016/S0191-8869\(02\)00070-3](https://doi.org/10.1016/S0191-8869(02)00070-3)
- Steeger, C. M. ve Gondoli, D. M. (2013). Mother–adolescent conflict as a mediator between adolescent problem behaviors and maternal psychological control. *Developmental Psychology*, 49(4), 804–814. <https://doi.org/10.1037/a0028599>
- Steinberg, L. ve Silk, J. (2002). Parenting adolescents. M. H. Bornstein (Ed.), *Handbook of parenting* (2. Baskı, Vol. 1, s. 103–133) içinde. Erlbaum.
- Stoltz, S., Cillessen, A. H., van den Berg, Y. H. ve Gommans, R. (2016). Popularity differentially predicts reactive and proactive aggression in early adolescence. *Aggressive behavior*, 42(1), 29–40. <https://doi.org/10.1002/ab.21603>
- Stormshak, E. A., Bierman, K. L., McMahon, R. J. ve Lengua, L. J. (2000). Parenting practices and child disruptive behavior problems in early elementary school.

*Journal of Clinical Child Psychology*, 29(1), 17–29.  
[https://doi.org/10.1207/S15374424jccp2901\\_3](https://doi.org/10.1207/S15374424jccp2901_3)

Sümer, N., Lubiewska, K., Aran, Ö., Głogowska, K. ve Żegleń, M. (2024). Maternal reflective functioning and intergenerational transmission of attachment orientations in Poland, the Netherlands, and Turkey. *Journal of Child and Family Studies*, 33(1), 288–303. <https://doi.org/10.1007/s10826-023-02753-3>

Szymanski, K. ve Springer, C. (2014). Trauma, aggression and object relations in a child and adolescent inpatient sample. *Journal of Child & Adolescent Trauma*, 7, 193–200. <https://doi.org/10.1007/s40653-014-0020-1>

Tabachnick, B. G. ve Fidell, L. S. (2013). *Using multivariate statistics* (6. Baskı). Pearson Education Limited.

Talia, A., Duschinsky, R., Mazzarella, D., Hauschild, S. ve Taubner, S. (2021). Epistemic trust and the emergence of conduct problems: Aggression in the service of communication. *Frontiers in Psychiatry*, 12, Article 710011. <https://doi.org/10.3389/fpsy.2021.710011>

Taubner, S. ve Curth, C. (2013). Mentalization mediates the relation between early traumatic experiences and aggressive behavior in adolescence. *Psihologija*, 46(2), 177–192. <https://doi.org/10.2298/PSI1302177T>

Taubner, S., Zimmermann, L., Ramberg, A. ve Schröder, P. (2016). Mentalization mediates the relationship between early maltreatment and potential for violence in adolescence. *Psychopathology*, 49(4), 236–246. <https://doi.org/10.1159/000448053>

T. C. Aile ve Sosyal Politikalar Bakanlığı (2013). *Türkiye ergen profili araştırması 2013*. <https://www.aile.gov.tr/media/50221/tepa2013-teksf.pdf> adresinden Mayıs, 2024 tarihinde alınmıştır.

Tekinsav Sütçü, S., Aydın, A. ve Sorias, O. (2010). Ergenlerde öfke ve saldırganlığı azaltmak için bilişsel davranışçı bir grup terapisi programının etkililiği. *Türk Psikoloji Dergisi*, 25(66), 57–67.



- Teubert, D. ve Pinquart, M. (2010). The association between coparenting and child adjustment: A meta-analysis. *Parenting: Science and Practice*, 10(4), 286–307. <https://doi.org/10.1080/15295192.2010.492040>
- Theule, J., Germain, S. M., Cheung, K., Hurl, K. E ve Market C. (2016). Conduct disorder/oppositional defiant disorder and attachment: A meta-analysis. *Journal of Developmental and Life-Course Criminology*, 2, 232–255. <https://doi.org/10.1007/s40865-016-0031-8>
- Tighe, L. A., Birditt, K. S. ve Antonucci, T. C. (2016). Intergenerational ambivalence in adolescence and early adulthood: Implications for depressive symptoms over time. *Developmental psychology*, 52(5), 824–834. <https://doi.org/10.1037/a0040146>
- Törenli Kaya, Z., Alpay, E. H., Türkkal Yenigüç, Ş. ve Özçürümez Bilgili, G. (2023). Zihinselleştirme ölçeği'nin türkçe çevirisinin geçerlik ve güvenilirlik çalışması. *Türk Psikiyatri Dergisi*, 34(2), 118–124. <https://doi.org/10.5080/u25692>
- Tsai, K. M., Telzer, E. H. ve Fuligni, A. J. (2013). Continuity and discontinuity in perceptions of family relationships from adolescence to young adulthood. *Child Development*, 84, 471–484. <http://dx.doi.org/10.1111/j.1467-8624.2012.01858.x>
- Türkiye İstatistik Kurumu. (2014-2022). Güvenlik birimine gelen veya getirilen çocuk istatistikleri. <https://data.tuik.gov.tr/Kategori/GetKategori?p=adalet-ve-secim-110&dil=1> adresinden Mayıs, 2024 tarihinde alınmıştır.
- Türkiye İstatistik Kurumu. (2011-2020). Ceza infaz kurumu istatistikleri. <https://data.tuik.gov.tr/Kategori/GetKategori?p=adalet-ve-secim-110&dil=1> adresinden Mayıs, 2024 tarihinde alınmıştır.
- Uluç, S. (2005). *Okul öncesi çocuklarda benliğe ilişkin inançlar, kişilerarası şemalar ve bağlanma ilişkisinin temsilleri arasındaki ilişki: Ebeveynlerin kişilerarası şemalarının ve bağlanma modellerinin etkisi* [Yayınlanmamış doktora tezi]. Hacettepe Üniversitesi.
- Uluç, S. ve Kahya, Y. (2020). Güvenli yer senaryolarının değerlendirilmesinde oyuncak öykü tamamlama testi'nin yetişkinlere uyarlanması: Güvenirlik ve geçerliğe ilişkin bir ön-çalışma. *Nesne*, 8(17), 233–253 . <https://doi.org/10.7816/nesne-08-17-06>

- Uluç, S. ve Öktem, F. (2009). Okul öncesi çocuklarda güvenli yer senaryolarının değerlendirilmesi. *Türk Psikoloji Dergisi*, 24(63), 69–83.
- Van der Graaff, J., Branje, S., De Wied, M., Hawk, S., Van Lier, P. ve Meeus, W. (2014). Perspective taking and empathic concern in adolescence: Gender differences in developmental changes. *Developmental Psychology*, 50(3), 881. <https://doi.org/10.1037/a0034325>
- van Dijk, A., Hubbard, J. A., Deschamps, P. K. H., Hiemstra, W. ve Polman, H. (2021). Do distinct groups of reactively and proactively aggressive children exist? A confirmatory latent profile approach. *Research on Child And Adolescent Psychopathology*, 49(10), 1303–1317. <https://doi.org/10.1007/s10802-021-00813-0>
- Velásquez, A. M., Santo, J. B., Saldarriaga, L. M., López, L. S. ve Bukowski, W. M. (2010). Context-dependent victimization and aggression: Differences between all-girl and mixed-sex schools. *Merrill-Palmer Quarterly*, 56, 283–302.
- Vitaro, F., Brendgen, M. ve Barker, E. D. (2006). Subtypes of aggressive behaviors: A developmental perspective. *International Journal of Behavioral Development*, 30(1), 12–19. <https://doi.org/10.1177/0165025406059968>
- Waters, T. E., Ruiz, S. K. ve Roisman, G. I. (2017). Origins of secure base script knowledge and the developmental construction of attachment representations. *Child Development*, 88(1), 198–209. <https://doi.org/10.1111/cdev.12571>
- Wen, Y., Fang, W., Wang, Y. Wang, Du, J., Dong, Y., Zu, X., Wang, H., Zhu, C., Zhang, L. ve Wang, K. (2023). Reliability and validity of the Chinese version of the Mentalization Scale in the general population and patients with schizophrenia: A multicenter study in China. *Current Psychology*, 42(12), 1–10. <https://doi.org/10.1007/s12144-022-04093-9>
- Wolff, J. C. ve Ollendick, T. H. (2006). The comorbidity of conduct problems and depression in childhood and adolescence. *Clinical Child and Family Psychology Review*, 9(3–4), 201–220. <https://doi.org/10.1007/s10567-006-0011-3>

- Xu, Y. ve Zhang, Z. (2008). Distinguishing proactive and reactive aggression in Chinese children. *Journal of Abnormal Child Psychology*, 36(4), 539–552. <https://doi.org/10.1007/s10802-007-9198-0>
- Yang, Z., Luo, Y., Chen, F., Luo, R., Qi, M., Li, Z. ve Wang, Y. (2024). Longitudinal associations between reactive and proactive aggression and depression in early adolescence: Between- and within-person effects. *Journal of Youth and Adolescence*, 53(5), 1186–1196. <https://doi.org/10.1007/s10964-023-01896-2>
- Yardley, L. (2008). Demonstrating validity in qualitative psychology. J. A. Smith (Ed.), *Qualitative psychology: A practical guide to research methods* (s. 235–251) içinde. Sage Publications.
- Zakriski, A. L. ve Coie, J. D. (1996). A comparison of aggressive-rejected and nonaggressive-rejected children's interpretations of self-directed and other-directed rejection. *Child Development*, 67(3), 1048–1070.
- Zayde, A., Derella, O. J. ve Kilbride, A. (2023). Safe haven in adolescence: Improving parental reflective functioning and youth attachment and mental health with the Connecting and Reflecting Experience. *Infant Mental Health Journal*, 44(2), 268–283. <https://doi.org/10.1002/imhj.22042>
- Zeegers, M. A., Colonna, C., Stams, G. J. J. ve Meins, E. (2017). Mind matters: A meta-analysis on parental mentalization and sensitivity as predictors of infant-parent attachment. *Psychological Bulletin*, 143(12), 1245. <https://doi.org/10.1037/bul0000114>
- Zou, S., Wu, X. ve Li, X. (2020). Coparenting behavior, parent-adolescent attachment, and peer attachment: An examination of gender differences. *Journal of Youth and Adolescence*, 49(1), 178–191. <https://doi.org/10.1007/s10964-019-01068-1>

## EK 1. ORJİNALLİK RAPORU

	<b>HACETTEPE ÜNİVERSİTESİ</b> <b>SOSYAL BİLİMLER ENSTİTÜSÜ</b>	Doküman Kodu Form No.	FRM-DR-21
		Yayın Tarihi Date of Pub.	04.01.2023
	<b>FRM-DR-21</b> <b>Doktora Tezi Orijinallik Raporu</b> <i>PhD Thesis Dissertation Originality Report</i>	Revizyon No Rev. No.	02
		Revizyon Tarihi Rev. Date	25.01.2024

**HACETTEPE ÜNİVERSİTESİ**  
**SOSYAL BİLİMLER ENSTİTÜSÜ**  
**PSİKOLOJİ ANABİLİM DALI BAŞKANLIĞINA**

Tarih: 04/07/2024

Tez Başlığı: Saldırganlık Eğilimi Olan Ergenler ve Annelerinin Saldırganlıkla İlişkili Zihin Durumlarının Bağlanma Kuramı Çerçevesinde Değerlendirilmesi  
Tez Başlığı (Almanca/Fransızca)\*:.....

Yukarıda başlığı verilen tezin a) Kapak sayfası, b) Giriş, c) Ana bölümler ve d) Sonuç kısımlarından oluşan toplam 157 sayfalık kısmına ilişkin, 04/07/2024 tarihinde tez danışmanım tarafından Turnitin adlı intihal tespit programından aşağıda işaretlenmiş filtrelemeler uygulanarak alınmış olan orijinallik raporuna göre, tezin benzerlik oranı % 5'tir.

Uygulanan filtrelemeler\*\*:

- Kabul/Onay ve Bildirim sayfaları hariç
- Kaynakça hariç
- Alıntılar hariç
- Alıntılar dâhil
- 5 kelimedenden daha az örtüşme içeren metin kısımları hariç

Hacettepe Üniversitesi Sosyal Bilimler Enstitüsü Tez Çalışması Orijinallik Raporu Alınması ve Kullanılması Uygulama Esasları'nı inceledim ve bu Uygulama Esasları'nda belirtilen azami benzerlik oranlarına göre tezin herhangi bir intihal içermediğini; aksinin tespit edileceği muhtemel durumlarda doğabilecek her türlü hukuki sorumluluğu kabul ettiğimi ve yukarıda vermiş olduğum bilgilerin doğru olduğunu beyan ederim.

Gereğini saygılarımla arz ederim.

Pelin Deniz

Öğrenci Bilgileri	Ad-Soyad	Pelin Deniz	
	Öğrenci No	N15245371	
	Enstitü Anabilim Dalı	Psikoloji	
	Programı	Klinik Psikoloji	
	Statüsü	Doktora <input checked="" type="checkbox"/>	Lisans Derecesi ile (Bütünleşik) Dr <input type="checkbox"/>

**DANIŞMAN ONAYI**

UYGUNDUR.  
Prof. Dr. Sait Uluç

\*Tez Almanca veya Fransızca yazılıyor ise bu kısımda tez başlığı Tez Yazım Dilinde yazılmalıdır.  
\*\*Hacettepe Üniversitesi Sosyal Bilimler Enstitüsü Tez Çalışması Orijinallik Raporu Alınması ve Kullanılması Uygulama Esasları İkinci bölüm madde (4)'te de belirtildiği üzere: Kaynakça hariç, Alıntılar hariç/dahil, 5 kelimedenden daha az örtüşme içeren metin kısımları hariç (Limit match size to 5 words) filtreleme yapılmalıdır.

	<b>HACETTEPE ÜNİVERSİTESİ</b> <b>SOSYAL BİLİMLER ENSTİTÜSÜ</b>	Doküman Kodu Form No.	FRM-DR-21
		Yayın Tarihi Date of Pub.	04.01.2023
	<b>FRM-DR-21</b> <b>Doktora Tezi Orijinallik Raporu</b> <i>PhD Thesis Dissertation Originality Report</i>	Revizyon No Rev. No.	02
		Revizyon Tarihi Rev. Date	25.01.2024

**TO HACETTEPE UNIVERSITY**  
**GRADUATE SCHOOL OF SOCIAL SCIENCES**  
**DEPARTMENT OF PSYCHOLOGY**

Date: 04/07/2024

Thesis Title (In English): Assessment of Aggression-Related Mental States in Adolescents with Aggression Tendencies and Their Mothers in the Framework of Attachment Theory

According to the originality report obtained by myself/my thesis advisor by using the Turnitin plagiarism detection software and by applying the filtering options checked below on 04/07/2024 for the total of 157 pages including the a) Title Page, b) Introduction, c) Main Chapters, and d) Conclusion sections of my thesis entitled above, the similarity index of my thesis is 5%.

Filtering options applied\*\*:

1.  Approval and Declaration sections excluded
2.  References cited excluded
3.  Quotes excluded
4.  Quotes included
5.  Match size up to 5 words excluded

I hereby declare that I have carefully read Hacettepe University Graduate School of Social Sciences Guidelines for Obtaining and Using Thesis Originality Reports that according to the maximum similarity index values specified in the Guidelines, my thesis does not include any form of plagiarism; that in any future detection of possible infringement of the regulations I accept all legal responsibility; and that all the information I have provided is correct to the best of my knowledge.

I respectfully submit this for approval.

Pelin Deniz

<b>Student Information</b>	Name-Surname	Pelin Deniz	
	Student Number	N15245371	
	Department	Psychology	
	Programme	Clinical Psychology	
	Status	PhD <input checked="" type="checkbox"/>	Combined MA/MSc-PhD

SUPERVISOR'S APPROVAL

APPROVED  
Prof. Dr. Sait Uluç

\*\*As mentioned in the second part [article (4)/3] of the Thesis Dissertation Originality Report's Codes of Practice of Hacettepe University Graduate School of Social Sciences, filtering should be done as following: excluding reference, quotation excluded/included, Match size up to 5 words excluded.

**EK 2. ETİK KOMİSYON İZİNİ**

T.C.  
HACETTEPE ÜNİVERSİTESİ REKTÖRLÜĞÜ  
Rektörlük



Sayı : E-35853172-300-00001607871  
Konu : Pelin DENİZ İlk. (Etik Komisyon İzni)

11.06.2021

**SOSYAL BİLİMLER ENSTİTÜSÜ MÜDÜRLÜĞÜNE**

İlgi : 28.05.2021 tarihli ve E-12908312-300-00001588050 sayılı yazınız.

Enstitünüz Psikoloji Anabilim Dalı Doktora Programı öğrencilerinden **Pelin DENİZ'in Doç. Dr. Sait ULUÇ** danışmanlığında hazırladığı "**Saldırganlık ve Şiddet Eğilimi Olan Ergenlik Dönemindeki Gençler ve Annelerinin Saldırganlıkla İlişkili Zihin Durumlarının Bağlanma Kuramı Çerçevesinde Değerlendirilmesi**" başlıklı tez çalışması Üniversitemiz Senatosu Etik Komisyonunun **08 Haziran 2021** tarihinde yapmış olduğu toplantıda incelenmiş olup, etik açıdan uygun bulunmuştur.

Bilgilerinizi ve gereğini saygılarımla rica ederim.

Prof. Dr. Vural GÖKMEN  
Rektör Yardımcısı

**Bu belge güvenli elektronik imza ile imzalanmıştır.**

Belge Doğrulama Kodu: A60AA545-F669-4A7D-8A54-112FBD817DDF

Belge Doğrulama Adresi: <https://www.turkiye.gov.tr/hu-chys>

Adres: Hacettepe Üniversitesi Rektörlük 06100 Sıhhiye-Ankara

Bilgi için: Duygu Didem İLERİ

E-posta: yazimd@hacettepe.edu.tr İnternet Adresi: www.hacettepe.edu.tr Elektronik

Memur

Ağ: www.hacettepe.edu.tr

Telefon: 0 (312) 305 3001-3002 Faks: 0 (312) 311 9992

Telefon: .

Keş: hacettepeuniversitesi@hs01.kep.tr



### EK 3. ANKARA İL MİLLİ EĞİTİM MÜDÜRLÜĞÜ ARAŞTIRMA İZİNİ



T.C.  
ANKARA VALİLİĞİ  
Millî Eğitim Müdürlüğü

Sayı : E-14588481-605.99-36036492  
Konu : Araştırma izni

02.11.2021

#### HACETTEPE ÜNİVERSİTESİ REKTÖRLÜĞÜNE

İlgi: a) 08.10.2021 tarihli ve 1807060 sayılı yazınız.  
b) MEB Yenilik ve Eğitim Teknolojileri Genel Müdürlüğü'nün 2020/2 nolu Genelgesi.

Üniversiteniz Sosyal Bilimler Enstitüsü Doktora Öğrencisi Felin DENİZ'in "**Saldırganlık ve Şiddet Eğilimi Olan Ergenlik Dönemindeki Gençler ve Annelerinin Saldırganlıkta İlişkili Zihin Durumlarının Bağlanma Kuramı Çerçevesinde Değerlendirilmesi**" konulu tezi kapsamında merkez ilçelere bağlı okullarda uygulanacak olan veri toplama araçları ilgi (b) Genelge çerçevesinde incelenmiştir.

Yapılan inceleme sonucunda, söz konusu araştırmanın Müdürlüğümüzde muhafaza edilen ölçme araçlarının; Türkiye Cumhuriyeti Anayasası, Millî Eğitim Temel Kanunu ile Türk Millî Eğitiminin genel amaçlarına uygun olarak, ilgili yasal düzenlemelerde belirtilen ilke, esas ve amaçlara aykırılık teşkil etmeyecek, eğitim-öğretim faaliyetlerini aksatmayacak şekilde okul ve kuruma yöneticilerinin sorumluluğunda gönüllülük esasına göre uygulanması Müdürlüğümüzce uygun görülmüştür.

Bilgilerinizi ve gereğini rica ederim.

Harun FATSA  
Vali a.  
Millî Eğitim Müdürü

Ek:  
Uygulama araçları (13 sayfa)  
Dağıtım:  
Gereği:  
Hacettepe Üniversitesi  
Bilgi:  
9 Merkez İlçe MEM

**Bu belge güvenli elektronik imza ile imzalanmıştır.**

Adres : Emniyet Mah. Alparslan İstikbal C ad. 4/A Yenimahalle

Belge Doğrulama Adresi: <https://www.turkiye.gov.tr/me-beyz>

Bilgi için: Emine Könel

Telefon No : 0 (312) 304 89 30

E-Posta: [iletisim@meb.gov.tr](mailto:iletisim@meb.gov.tr)

İnternet Adresi: [ankara.meb.gov.tr](http://ankara.meb.gov.tr)

Ünvan : Şef

Kayıt Adresi : [meb@be01.beyz.tr](mailto:meb@be01.beyz.tr)

Faks : \_\_\_\_\_

Bu belge güvenli elektronik imza ile imzalanmıştır. http://www.turkiye.gov.tr/iletisim/00d8e-484e-3853-b417-8a2f-kodu ile teyit edilebilir.

#### EK 4. ERGENLER İÇİN DEMOGRAFİK BİLGİ FORMU (ÇALIŞMA II)

1. Kaç yaşındasın: \_\_\_\_\_
2. Cinsiyetin: ( ) K ( ) E
3. Hangi okulda okuyorsun?  
\_\_\_\_\_
4. Kaçınıcı sınıftasın? \_\_\_\_\_
5. Annem: ( ) Hayatta ( ) Hayatta değil
6. Babam: ( ) Hayatta ( ) Hayatta değil
7. Annen ve baban hayatta ise  
( ) Birlikte yaşıyorlar ( ) Boşandılar  
( ) Boşanmadı ama ayrı yaşıyorlar ( ) Bilmiyorum
8. Şu an kimle birlikte yaşıyorsun?  
( ) Anne ve babam ( ) Annem ( ) Babam  
( ) Diğer (Lütfen açıkla mısın?) \_\_\_\_\_
9. Annenin eğitim durumu nedir?  
( ) Okur-yazar ( ) İlkokul mezunu ( ) Ortaokul mezunu  
( ) Lise mezunu ( ) Ön lisans mezunu ( ) Üniversite mezunu  
( ) Yüksek lisans/Doktora mezunu
10. Anneni aşağıdaki seçeneklerden hangisi en iyi tanımlıyor?  
( ) Çalışıyor ( ) Ev hanımı ( ) İşsiz ( ) Emekli  
Varsa annenin mesleği nedir? \_\_\_\_\_
11. Babanın eğitim durumu nedir?  
( ) Okur-yazar ( ) İlkokul mezunu ( ) Ortaokul mezunu  
( ) Lise mezunu ( ) Ön lisans mezunu ( ) Üniversite mezunu  
( ) Yüksek lisans/Doktora mezunu
12. Babanı aşağıdaki seçeneklerden hangisi en iyi tanımlıyor?  
( ) Çalışıyor ( ) İşsiz ( ) Emekli  
Varsa babanın mesleği nedir? \_\_\_\_\_
13. Kardeşin var mı? \_\_\_\_\_  
Varsa sen dâhil toplam kaç kardeşiniz? \_\_\_\_\_



14. Şimdiye kadar hiç disiplin cezası aldın mı? ( ) Evet ( ) Hayır

Yanıtın EVET ise hangi sebep ya da sebeplerden dolayı disiplin cezası aldın?

15. Şimdiye kadar herhangi bir suç işlediğin için polisle başın derde girdi ya da tutuklandın mı?

Yanıtın EVET ise hangi sebep ya da sebeplerden dolayı polisle başın derde girdi ya da tutuklandın?

16. Son 1 yıl içinde herhangi bir ruh sağlığı uzmanıyla (psikolog, psikiyatrist, psikolojik danışman vb.) görüşmen oldu mu? ( ) Evet ( ) Hayır

Yanıtın Evet ise lütfen kısaca açıklayabilir misin?

### EK 5. ANNELER İÇİN DEMOGRAFİK BİLGİ FORMU (ÇALIŞMA II)

1. Yaşınız: \_\_\_\_\_
2. Medeni durumunuz (Lütfen ne kadar süredir evli ya da ayrı olduğunuzu belirtiniz):  
\_\_\_\_\_
3. Araştırmaya katılan çocuğunuzun doğum günü (Lütfen gün/ay/yıl şeklinde belirtiniz): \_\_\_\_\_
4. Araştırmaya katılan çocuğunuz dâhil toplam kaç çocuğunuz var?  
\_\_\_\_\_
5. Eğitim durumunuz:
 

<input type="checkbox"/> Okur-yazar	<input type="checkbox"/> Ön lisans mezunu
<input type="checkbox"/> İlkokul mezunu	<input type="checkbox"/> Üniversite mezunu
<input type="checkbox"/> Ortaokul mezunu	<input type="checkbox"/> Yüksek lisans/Doktora mezunu
<input type="checkbox"/> Lise mezunu	
6. Eve giren aylık geliriniz (TL):
 

<input type="checkbox"/> 0-1500	<input type="checkbox"/> 3000-4000
<input type="checkbox"/> 1500-2000	<input type="checkbox"/> 4000-5000
<input type="checkbox"/> 2000-3000	<input type="checkbox"/> 5000 ve üzeri
7. Lütfen aşağıdakilerden sizi en tanımlayan seçeneği işaretleyiniz:  
 Çalışıyor     Ev hanımı     İşsiz     Emekli  
 Varsa mesleğiniz: \_\_\_\_\_
8. Son 1 yıl içinde (pandemi süresi içinde) ekonomik olarak zorlandınız mı?  
 Evet     Hayır
  - a. Son 1 yılda (pandemi süresince) hane içinde işini kaybeden aile üyeleri oldu mu?  Evet     Hayır
  - b. Varsa eklemek istediklerinizi lütfen aşağıdaki kutuya yazınız.
9. Son 1 yıl içinde herhangi bir ruh sağlığı uzmanıyla (psikolog, psikiyatrist, psikolojik danışman vb.) görüşmeniz oldu mu?  Evet     Hayır

Olduysa lütfen kısaca açıklayınız.

10. Son 1 yıl içinde araştırmaya katılan çocuğunuzun herhangi bir ruh sağlığı uzmanıyla (psikolog, psikiyatrist, psikolojik danışman, rehber öğretmen vb.) görüşmesi oldu mu? ( ) Evet ( ) Hayır

Olduysa lütfen kısaca açıklayınız.

11. Araştırmaya katılan çocuğunuz şimdiye kadar hiç disiplin cezası aldı mı?

( ) Evet ( ) Hayır

Yanıtınız EVET ise hangi sebep ya da sebeplerden dolayı disiplin cezası aldığını lütfen açıklayınız.

12. Şimdiye kadar herhangi bir suç işlediği için araştırmaya katılan çocuğunuzun polisle başı derde girdi mi, karakola çağrıldı mı ya da tutuklandı mı? ( ) Evet ( ) Hayır

Yanıtınız EVET ise hangi sebep ya da sebeplerden dolayı olduğunu lütfen

## EK 6. ZİHİNSELLEŞTİRME ÖLÇEĞİ

(Örnek Maddeler)

Lütfen her bir maddeyi dikkatlice okuyunuz ve size en uygun seçeneği 1 ile 5 arasında işaretleyiniz.

1	2	3	4	5			
Tamamen yanlış	Çoğunlukla yanlış	Hem doğru hem yanlış	Çoğunlukla doğru	Tamamen doğru			
1.Davranışlarıma yol açan nedenleri anlamayı önemserim.			(1)	(2)	(3)	(4)	(5)
2.Başkalarının kişilik özellikleri hakkında karar verirken ne söyleyip ne yaptıklarını dikkatlice gözlerim.			(1)	(2)	(3)	(4)	(5)
3. Başkalarının duygularını tanıyabilirim.			(1)	(2)	(3)	(4)	(5)
4.Çoğunlukla başkaları ve onların davranışları üzerine düşünürüm.			(1)	(2)	(3)	(4)	(5)
5.Genellikle insanları neyin rahatsız ettiğini ayırt edebilirim.			(1)	(2)	(3)	(4)	(5)
6.Başkalarının duygularını paylaşabilirim (örn. acısını/sevincini paylaşmak gibi).			(1)	(2)	(3)	(4)	(5)
7.Birisi beni sınırlendiğinde neden o şekilde tepki verdiğimi anlamaya çalışırım.			(1)	(2)	(3)	(4)	(5)
8.Kendimi kötü hissettiğimde üzgün mü, korkmuş mu yoksa kızgın mı olduğumdan emin olamam.			(1)	(2)	(3)	(4)	(5)
9.Başkalarının davranışlarını anlamaya çalışarak vaktimi harcamayı sevmem.			(1)	(2)	(3)	(4)	(5)
10.Başkalarının düşünce ve duygularını bildiğimde davranışları hakkında doğru tahminlerde bulunabilirim.			(1)	(2)	(3)	(4)	(5)

## EK 7. BUSS-PERRY SALDIRGANLIK ÖLÇEĞİ

(Örnek Maddeler)

Lütfen aşağıdaki her maddeyi okuyup her birinin sizin kişiliğinize ne kadar uygun olduğunu ilgili rakamı seçerek işaretleyin.

1	2	3	4	5
Kesinlikle katılmıyorum	Katılmıyorum	Kararsızım	Katılıyorum	Kesinlikle katılıyorum
1. Bazı arkadaşlarım benim öfkeli biri olduğumu söylerler.			1 2 3 4 5	
2. *Hakkımı korumak gerekli olsa bile şiddete başvurmam. ( <i>Gerekirse hakkımı korumak için şiddete başvurabilirim.</i> )			1 2 3 4 5	
3. Birisi bana fazlasıyla iyi davrandığında “Acaba benden ne istiyor?” diye düşünürüm.			1 2 3 4 5	
4. Arkadaşlarımın görüşlerine katılmadığım zaman bunu onlara açıkça söylerim.			1 2 3 4 5	
5. *Öfkeden deliye döndüğümde bile bir şeyleri kırıp dökmem. ( <i>Öfkeden deliye döndüğümde bir şeyler kırıp dökerim.</i> )			1 2 3 4 5	
6. İnsanlar benim görüşlerime katılmadıklarında onlarla tartışmaktan kendimi alıkoyamam.			1 2 3 4 5	
7. Zaman zaman bazı olaylara/kişilere yönelik kızgınlığım uzun süre bitmek bilmez.			1 2 3 4 5	
8. *Başkalarına vurma dürtümü bazen kontrol edebilirim. ( <i>Bazen başkalarına vurma dürtümü kontrol edemiyorum.</i> )			1 2 3 4 5	
9. Sakin yapılı biriyimdir.			1 2 3 4 5	
10. Tanımadığım insanlar bana fazla yakın davrandıklarında onlara şüpheyle yaklaşırım.			1 2 3 4 5	

(\*) İşaretli maddeler MEB Araştırma İzni sürecinde ilgili makamlarca uygun görülmediği için değiştirilmiştir. İtalik cümleler ölçeğin orijinal formunda yer alan maddelere karşılık gelmektedir.

## EK 8. YAKIN İLİŞKİLERDE YAŞANTILAR ENVANTERİ-II

(Örnek Maddeler)

Aşağıdaki maddeler romantik ilişkilerinizde hissettiğiniz duygularla ilgilidir. Bu araştırmada sizin ilişkinizde yalnızca şu anda değil, genel olarak neler olduğuyula ya da neler yaşadığınızla ilgilenmekteyiz. Maddelerde sözü geçen "birlikte olduğum kişi" ifadesi ile romantik ilişkide bulunduğunuz kişi kastedilmektedir. Eğer halihazırda bir romantik ilişki içerisinde değilseniz, aşağıdaki maddeleri bir ilişki içinde olduğunuzu varsayarak cevaplandırınız. Her bir maddenin ilişkilerinizdeki duygu ve düşüncelerinizi ne oranda yansıttığını karşılardaki 7 aralıklı ölçek üzerinde, ilgili rakam üzerine çarpı (X) koyarak gösteriniz.

1.....2.....3.....4.....5.....6.....7

Hiç  
katılmıyorum

Kararsızım/  
Fikrim yok

Tamamen  
katılıyorum

1. Birlikte olduğum kişinin sevgisini kaybetmekten korkarım.	1	2	3	4	5	6	7
2. Gerçekte ne hissettiğimi birlikte olduğum kişiye göstermemeyi tercih ederim.	1	2	3	4	5	6	7
3. Sıklıkla, birlikte olduğum kişinin artık benimle olmak istemeyeceği korkusuna kapılırım.	1	2	3	4	5	6	7
4. Özel duygu ve düşüncelerimi birlikte olduğum kişiyle paylaşmak konusunda kendimi rahat hissederim.	1	2	3	4	5	6	7
5. Sıklıkla, birlikte olduğum kişinin beni gerçekten sevmediği kaygısına kapılırım.	1	2	3	4	5	6	7
6. Romantik ilişkide olduğum kişilere güvenip inanmak konusunda kendimi rahat bırakmakta zorlanırım.	1	2	3	4	5	6	7
7. Romantik ilişkide olduğum kişilerin beni, benim onları önemsedığım kadar önemsemeyeceklerinden endişe duyarım.	1	2	3	4	5	6	7
8. Romantik ilişkide olduğum kişilere yakın olma konusunda çok rahatımdır.	1	2	3	4	5	6	7
9. Sıklıkla, birlikte olduğum kişinin bana duyduğu hislerin benim ona duyduğum hisler kadar güçlü olmasını isterim.	1	2	3	4	5	6	7
10. Romantik ilişkide olduğum kişilere açılma konusunda kendimi rahat hissetmem.	1	2	3	4	5	6	7

## EK 9. ERGENLER İÇİN GÖNÜLLÜ KATILIM FORMU (ÇALIŞMA II)

Sevgili Katılımcı,

Hacettepe Üniversitesi Psikoloji Bölümü öğretim üyesi Prof. Dr. Sait Uluç ve ben, Klinik Psikolog Pelin Deniz tez çalışmam kapsamında bir araştırma yapmaktayız. Bu çalışmada ergenlik çağındaki gençlerin duygusal gelişimine odaklanıyoruz. Sen ve senin yaşlarındaki gençlerin öfke ve hiddet duygularını ifade etmelerine etki eden etmenler ile bu gençlerin ailelerinin deneyimlerini inceliyoruz. Bu amaçla sana vereceğim anket sorularını yanıtlamaya ihtiyacımız var.

Araştırmanın sağlıklı bir şekilde yürümesi için anket sorularının başında bulunan yönergelerin dikkatlice okunması çok önemli. Ayrıca sorulara dürüst ve samimi bir şekilde yanıt vermen ve boş bırakmadan da araştırmadan sonuç almamız açısından önem taşıyor.

Anketlerde katılımcılara rahatsızlık veren bir soru olmadığını düşünüyoruz. Bununla birlikte çalışmanın herhangi bir aşamasında bir rahatsızlık hissedersen çalışmadan ayrılabilir, soruları yanıtlamayı bırakabilirsin. Bununla ilgili sınıfındaki araştırmacıyı bilgilendirmen yeterli.

Tüm anketler toplu olarak değerlendirileceği için çalışma boyunca bu form dışında hiçbir ankete ad ve soyadını yazmana gerek yok. Senden sadece annenle senin formlarını eşleştirmek için öğrenci numaranı yazmanı istiyoruz. Yanıtların gizli tutulacak ve sadece araştırmacılar tarafından değerlendirilecek, bulgular ise bilimsel amaçlarla kullanılacak. Katılımın sayesinde gençlerin duygusal gelişiminde rol oynayan etmenlerin incelenmesine katkıda bulunmuş olacaksın.

Araştırmayla ilgili veya yukarıda yazan bilgilerle ilgili herhangi bir sorun olursa aşağıdaki iletişim e-posta bize ulaşabilir, soru ve önerilerini iletebilirsin.

Katılımın için şimdiden teşekkür ederiz.

Sevgilerimizle.

Pelin Deniz

Klinik Psikolog

E-posta: [ppelindeniz@gmail.com](mailto:ppelindeniz@gmail.com)

Yukarıdaki bilgileri okudum. Bu çalışmaya gönüllü olarak katılıyorum. Verdiğim yanıtların bilimsel amaçlarda kullanılmasına izin veriyorum.

Ad-soyad: ..... Tarih: .....

Adres:.....

Tel: .....

İmza: .....

## EK 10. ANNELER İÇİN GÖNÜLLÜ KATILIM FORMU (ÇALIŞMA II)

Sayın Katılımcı,

Bu araştırma, Hacettepe Üniversitesi Psikoloji Bölümü öğretim üyesi Prof. Dr. Sait Uluç'un danışmanlığında, Klinik Psikoloji Doktora Programı öğrencisi Pelin Deniz tarafından yürütülen bir tez çalışmasıdır. Araştırmanın yürütülmesi için Hacettepe Üniversitesi Etik Komisyonu'ndan gerekli izinler alınmıştır.

Bu araştırmada temel olarak ergenlik çağındaki gençlerde öfke duygusunun irdelenmesi amaçlanmaktadır. Gençlerin öfke ve hiddet duygularını ifade etmelerine etki eden etmenler ile bu gençlerin annelerinin deneyimlerinin incelenmesi hedeflenmektedir. Bu amaç ve hedef doğrultusunda anketleri doldurarak çalışmamıza katılım sağlamanıza ihtiyaç duymaktayız.

Araştırmanın sağlıklı bir şekilde yürütmesi için anket sorularının başında bulunan yönergeleri dikkatlice okunması çok önemlidir. Ayrıca sorulara dürüst ve samimi bir şekilde yanıt vermeniz ve boş bırakmamanız da araştırmadan sonuç almamız açısından önem taşımaktadır.

Anketlerde katılımcılara rahatsızlık veren bir soru olmamakla birlikte çalışmanın herhangi bir aşamasında bir rahatsızlık hissederseniz çalışmadan ayrılabilir, soruları yanıtlamayı bırakabilirsiniz.

Tüm anketler toplu olarak değerlendirileceği için çalışma boyunca bu form dışında hiçbir ankete ad ve soyadınızı yazmanıza gerek yoktur. Sizden sadece çocuğunuzla sizin formlarınızı eşleştirmek için çocuğunuzun öğrenci numarasını yazmanızı istiyoruz. Anketlere verdiğiniz yanıtlarınız gizli tutulacak ve sadece araştırmacılar tarafından değerlendirilecek, bulgular ise bilimsel amaçlarla kullanılacaktır. Katılımınız sayesinde gençlerin duygusal gelişiminde ve annelerin ebeveynlik deneyiminde rol oynayan etmenlerin incelenmesine katkıda bulunmuş olacaksınız.

Araştırmayla veya yukarıda yazan bilgilerle ilgili herhangi bir sorunuz olursa aşağıdaki e-posta adresinden bize ulaşabilir, soru ve önerilerinizi iletebilirsiniz.

Katılımınız için şimdiden teşekkür ederiz.

Saygılarımızla.

Pelin Deniz

Klinik Psikolog

E-posta: [ppelindeniz@gmail.com](mailto:ppelindeniz@gmail.com)

Yukarıdaki bilgileri okudum. Bu çalışmaya gönüllü olarak katılıyorum. Verdiğim yanıtların bilimsel amaçlarda kullanılmasına izin veriyorum.

Ad-soyad: ..... Tarih: .....

Adres:.....

Tel: .....

İmza: .....



## EK 11. VELİ İZİN FORMU (ÇALIŞMA II)

Sayın Veli,

Bu araştırma, Hacettepe Üniversitesi Psikoloji Bölümü öğretim üyesi Prof. Dr. Sait Uluç'un danışmanlığında, Klinik Psikoloji Doktora Programı öğrencisi Pelin Deniz tarafından yürütülen bir tez çalışmasıdır. Araştırmanın yürütülmesi için gerekli olan etik kurul izinleri alınmıştır.

Bu çalışmada temel olarak ergenlik çağındaki gençlerde öfke duygusunun irdelenmesi amaçlanmaktadır. Gençlerin öfke ve hiddet duygularını nasıl ifade ettiklerine etki eden etmenler ile bu gençlerin annelerinin deneyimlerinin incelenmesi hedeflenmektedir. Bu amaç ve hedef doğrultusunda sizin ve çocuğunuzun anketleri doldurarak çalışmaya katılım sağlamanıza ihtiyaç duymaktayız.

Çocuğunuzun bu çalışmaya katılmasını kabul etmeniz durumunda kendisine anket soruları ders saati içerisinde verilecektir. Çalışmanın uygulaması sırasında çocuğunuzun olumsuz etkileyecek bir durum bulunmamaktadır. Bununla birlikte çocuğunuz herhangi bir aşamada çalışmadan ayrılma hakkına sahiptir.

Çocuğunuzun çalışmaya katılmasına izin vererek gençlerin duygusal gelişiminin incelenmesine katkıda bulunacak; öfke, hiddet gibi duyguların hem gençleri hem de ebeveynlerini nasıl etkilediğine dair bulgular ortaya koymamızı sağlayacaksınız.

Çocuğunuzun yanıtları kesinlikle gizli tutulacak ve bilimsel amaçlar dışında kullanılmayacaktır. İzin formları ve gönüllü katılım formları dışındaki anket uygulamalarında sizden ve çocuğunuzdan kimlik bilgileri istenmeyeceğinden yanıtlar bireysel olarak değerlendirilmeyecek, bulgular çalışmaya katılan tüm katılımcıların yanıtlarıyla birlikte toplu olarak sunulacaktır.

Araştırmayla ilgili herhangi bir sorunuz ya da görüşünüz olursa aşağıdaki numara ve adresler aracılığıyla araştırmacılarından Pelin Deniz ile iletişime geçebilirsiniz.

Saygılarımızla.

Pelin Deniz

Klinik Psikolog

E-posta: [ppelindeniz@gmail.com](mailto:ppelindeniz@gmail.com)

*Lütfen aşağıdaki seçeneklerden birini seçiniz:*

I. Yukarıdaki bilgileri okudum. Çocuğum.....'ın çalışmaya katılmasına **izin veriyorum**.

Ad-soyad: ..... Tarih: .....

İmza: .....

II. Yukarıdaki bilgileri okudum. Çocuğum .....'ın çalışmaya katılmasına **izin vermiyorum**.

Ad-soyad: ..... Tarih: .....

İmza: .....

## EK 12. GİRİŞİMSEL OLMAYAN KLİNİK ARAŞTIRMALAR ETİK KURUL İZİNİ



Tarih: 13/02/2023 14:16  
Sayı: E-16969557-050.01.04-  
00002657117



00002657117

### HACETTEPE ÜNİVERSİTESİ GİRİŞİMSEL OLMAYAN KLİNİK ARAŞTIRMALAR ETİK KURULU

#### KURUL KARARI

<u>OTURUM TARİHİ</u>	<u>OTURUM SAYISI</u>	<u>KARAR SAYISI</u>
24.01.2023	2023/01	2023/01-28
Araştırma Numarası : GO 22/1015		Değerlendirme Tarihi : 18.10.2022

TÜBİTAK - ARDEB 1002 - B Acil Destek Modülü Programına başvuru yapmak üzere hazırlanmış olan ve Üniversitemiz Edebiyat Fakültesi Psikoloji Bölümü öğretim üyelerinden Doç. Dr. Sait ULUÇ'un sorumlu araştırmacı olduğu, Öğr. Gör. Pelin DENİZ'in doktora tezi olan, GO 22/1015 kayıt numaralı "*Saldırganlık ve Şiddet Eğilimi Olan Ergenlik Dönemindeki Gençler ve Annelerinin Saldırganlıkla İlişkili Zihin Durumlarının Bağlanma Kuramı Çerçevesinde Değerlendirilmesi*" başlıklı proje önerisi araştırmanın gerekçe, amaç, yaklaşım ve yöntemleri dikkate alınarak incelenmiş olup, 25 Ocak 2023 - 25 Temmuz 2024 tarihleri arasında geçerli olmak üzere etik açıdan **uygun bulunmuştur**.

Çalışma tamamlandığında sonuçlarını içeren bir rapor örneğinin Etik Kurulumuza gönderilmesi gerekmektedir.

Prof. Dr. Nüket  
PAKSOY ERBAYDAR  
Kurul Başkanı

Prof. Dr. Güzide Burça  
AYDIN  
Kurul Üyesi

Prof. Dr. Mehmet Özgür  
UYANIK  
Kurul Üyesi

Prof. Dr. Ayşe KİN  
İŞLER  
Kurul Üyesi

#### İZİNLİ

Prof. Dr. Sibel  
PEHLİVAN  
Kurul Üyesi

Prof. Dr. Burcu Balam  
DOĞU  
Kurul Üyesi

Prof. Dr. Tolga  
YILDIRIM  
Kurul Üyesi

Prof. Dr. Hande GÜNEY  
DENİZ  
Kurul Üyesi

Doç. Dr. Betül ÇELEBİ  
SALTIK  
Kurul Üyesi

Doç. Dr. Merve BATUK  
Kurul Üyesi

Doç. Dr. Gülten IŞIK  
KOÇ  
Kurul Üyesi

Dr. Öğr. Üyesi Müge  
DEMİR  
Kurul Üyesi

Dr. Öğr. Üyesi Burcu  
Ersöz ALAN  
Kurul Üyesi

Av. Buket ÇINAR  
Kurul Üyesi

Bu belge 5070 Sayılı Elektronik İmza Kanunu'na uygun olarak Güvenli Elektronik İmza ile imzalanmıştır.

Evrakın elektronik imzalı suretine <https://www.turkiye.gov.tr/hu-ebys> adresinden 49482ea4-5b71-4966-8de6-4509bd74646f1

### EK 13. ERGENLER İÇİN YARI YAPILANDIRILMIŞ GÖRÜŞME SORULARI

1. Bana kendinden bahseder misin?
2. Nasıl bir çocukluk geçirdin?
  - a. Seni kim(ler) büyüttü?
  - b. Nasıl bir aile içinde büyüdün?
  - c. Kardeşin var mı? Varsa kaç kardeşiniz? Kardeş(ler)inle ilişkin nasıldı?
  - d. Ebeveynlerinin seni yetiştirme tarzları nasıl sence? Seni ve kardeşlerini büyütürken önem verdikleri unsurlar dikkatini çektiyse bunlar neler?
  - e. Ebeveynlerinin fiziksel ve psikolojik sağlık durumları nasıl? Herhangi bir rahatsızlıkları var mı?
  - f. Ebeveynlerinin birbirlerine karşı ilişkileri nasıl?
3. Annenle ilişkini tanımlayacak üç sıfat/ifade belirleyecek olsan bunlar neler olurdu?
  - a. Bu ifadeleri seçmene neden olan yaşantılara örnek verebilir misin?
4. Babanla ilişkini tanımlayacak üç sıfat/ifade belirleyecek olsan bunlar neler olurdu?
  - a. Bu ifadeleri seçmene neden olan yaşantılara örnek verebilir misin?
5. Ebeveynlerinle ilişkinin şu anki kişiliğin üzerinde nasıl bir etkisi olduğunu düşünüyorsun?
  - a. Senin bir çocuğun olsa onu yetiştirirken ebeveynlerinin sana yaptığı hangi davranışlarını yapmazsın?
  - b. Sence annen/baban sana neden bu şekilde davranmış/davranıyor olabilir?
  - c. Peki, bir çocuğun olsa onların yaptığı neleri yaparsın?
6. (Annesiyle ilişkisine dair ayrıntılar) Sence aranızda nasıl bir bağ var? Onun varlığı seni olumlu ve olumsuz anlamda nasıl etkiliyor?
7. Fiziksel veya duygusal bir sıkıntı içindeyken (Mutsuzken, hastalandığında, yaralandığında vb.) ebeveynlerinin tutumları nasıl olur?
  - a. Örneğin, biri seni incittiğinde tepkileri nasıl olmuştu?
  - b. Sen birilerini (fiziksel ya da psikolojik olarak) incittiğinde ebeveynlerin nasıl davranırdı?
8. Ailende bir anlaşmazlık olduğunda çatışmalar nasıl çözümlenir? Bununla ilgili aklına gelen bir anın varsa anlatır mısın?
9. Bir ayrılık yaşadığın ya da bir kayıp yaşadığın unutamadığın bir anın var mı aklında? (Bu ayrılık ya da kayıp bir insan da olabilir, nesne de ya da senin uygun gördüğün herhangi bir şey)
  - a. Bu anıyı hatırladığında ne hissettin?
  - b. Bu anıda değiştirmek isteyeceğin şey ne olur?
10. Ebeveynlerinden ilk ayrıldığın zamanı hatırlıyor musun? Sen nasıl tepki vermiştin?
  - a. Ebeveynlerinin tepkisi nasıl olmuştu?

11. Bu hayatta en güvendiğin kişi kimdir?
  - a. Başın sıkıştığında kimin yanında olacağını düşünürsün?
  - b. Sana böyle düşündüren bir anını anlatabilir misin?
12. Ailende en çok çektiğin/korktuğun kişi kimdir? Varsa, bu kişiyle ilgili bir anını anlatabilir misin?
13. Kendi başına hareket etmek istediğin zamanlar olur mu?
  - a. Herhangi bir konuda daha bağımsız olmayı dilediğinde veya buna göre davrandığında ebeveynlerinden nasıl tepkiler alırsın?
14. İstediyin bir şeyin gerçekleşmediği bir anını anlatır mısın?
  - a. Bunu nasıl karşılamıştın?
  - b. Ebeveynlerinin tepkisi nasıl olmuştu?
15. Duygularla aran nasıldır? Örneğin bir duygu hissettiğinde bunun adını koyabiliyor musun?
  - a. Hangi duyguları yaşamak senin için daha zorlayıcı oluyor?
  - b. Peki, başkalarının ne hissettiğini anlayabiliyor musun?
16. Öfkelendiğinde, bu duygularına nasıl yansıyor? Ne tür eylemler ortaya çıkıyor?
  - a. Seni bu davranışlara yöneltten etmenlerin neler olabileceğini düşünüyorsun? Ne tetikliyor olabilir?
  - b. Bu davranışların sırasında neler hissediyorsun? Aklından hangi düşünceler geçiyor?
  - c. Bu davranışlarının arkasındaki motivasyonun ne olduğunu düşünüyorsun? Sence bu davranışların işlevi/faydası ne olabilir?
17. Bu davranışlarının sonuçları neler oluyor? Hem kendine hem de etrafına?
18. Bu görüşme boyunca neler hissettin?
  - a. Zorlandığın yerler oldu mu? (Olduysa en çok hangi kısımda zorlandın?)
  - b. Rahat hissettiğin yerler oldu mu? (Olduysa hangi kısımlar daha rahattı?)

#### EK 14. ANNELER İÇİN YARI YAPILANDIRILMIŞ GÖRÜŞME SORULARI

1. Çocuğunuzla/Çocuklarınızla ilişkiniz nasıldır?
  - a. Çocuğunuzu tanımlayacak üç sıfat/ifade belirleyecek olsanız bunlar neler olurdu?
  - b. Bu ifadeleri seçmenize neden olan yaşantılara örnek verebilir misiniz?
2. Çocuğunuzun ergenlik dönemine girdiğini ilk ne zaman fark ettiniz? Hangi durum/olay/yaşantı size bunu fark ettirdi?
  - a. Bu durum/olay/yaşantı sizin için ne anlama geliyor?
3. Çocuğunuzun ergenliğe girmesiyle birlikte ilişkinizde ne tür değişimler gözlemlediniz?
4. Çocuğunuz duygularını nasıl yaşar ve nasıl ifade eder?
  - a. Örneğin, çok öfkelenildiğini nasıl, hangi davranışlarından anlarsınız?
  - b. Çocuğunuzun saldırgan davranışlarda bulunduğunu fark ettiğinizde tepkiniz ne olur genelde?
5. Çocuğunuz ihtiyaçlarını dile getirdiğinde ya da bir şekilde size bunu ima ettiğinde nasıl tepki verirsiniz?
6. X'in annesi olmak nasıl bir deneyim?
7. Her ebeveyn çocuklarını büyütürken çeşitli zorluklar yaşayabilir, baş etmesi güç hisler hissedebilir, çaresiz hissettiği zamanlar olabilir. X'in büyüme sürecinde siz böyle şeyler yaşadınız mı/böyle hisler hissettiniz mi? X'in ebeveyni olmak sizi en çok ne bakımdan zorladı?
  - a. Bu yaşantıdaki hisler/zorluklar size tanıdık geliyor mu? Sizin çocukluk dönemlerinizden hangi anılarınızı çağırıştırıyor bunlar?
8. Peki, X'i büyütürken en güçlü yönlerinizin ne olduğunu düşünüyorsunuz?
9. (Varsa) Diğer çocuklarınızla ilişkiniz nasıl? X ve diğer çocuklarınızla ilişkiniz hangi yönlerden benzerlik ve farklılık gösteriyor?
10. Oğlunuz/kızınız burada (.....) nedeniyle tedavi görüyor.
  - a. Çocuğunuzun davranışlarıyla ilgili farklılığı, davranım sorunlarını ilk ne zaman fark ettiniz?
  - b. Fark ettiğinizde bu davranışlarını nasıl yorumladınız? (*Normal mi görüyor, haklı mı buluyor, bunu anlamaya yönelik soralım*)
  - c. Peki, şimdi ne ifade ediyor sizin için çocuğunuzdaki bu sorunlar?
  - d. Sizce onu böyle davranmaya ne itiyor olabilir/buraya getiren sebepler neler olabilir?
  - e. Çocuğunuz bu belirtileri ortaya koyarken ne hissediyor, ne yaşıyor olabilir size göre?
  - f. Bu tedaviyle ilgili/Buraya gelme konusunda nasıl hissediyorsunuz?
  - g. (.....) belirtilerinin olmaması için geçmişte neyi farklı yapmış olmayı dilerdiniz?
11. Bana kendinizden bahseder misiniz?

12. Nasıl bir çocukluk geçirdiniz?
  - a. Nasıl bir aile içinde büyüdünüz?
  - b. Kardeşiniz var mı? Varsa kaç kardeşiniz? Kardeş(ler)inizle ilişkiniz nasıldı?
  - c. Ebeveynlerinizin sizi yetiştirme tarzları nasıl sizce? Sizi büyütürken neye önemli verirdi?
  - d. Ebeveynlerinizin fiziksel ve psikolojik sağlık durumları nasıl? Herhangi bir rahatsızlıkları var mı? (Birlikteler mi? Nasıl bir evlilikleri/ilişkileri vardı?)
  - e. Ebeveynlerinizin birbirlerine karşı ilişkileri nasıldı?
13. Annenizle ilişkinizi tanımlayacak üç sıfat/ifade belirleyecek olsanız bunlar neler olurdu?
  - a. Bu ifadeleri seçmenize neden olan yaşantılara örnek verebilir misiniz?
14. Babanızla ilişkinizi tanımlayacak üç sıfat/ifade belirleyecek olsanız bunlar neler olurdu?
  - a. Bu ifadeleri seçmenize neden olan yaşantılara örnek verebilir misiniz?
15. Çocukken fiziksel veya duygusal bir sıkıntı içindeyken (Mutsuzken, hastalandığınızda, yaralandığınızda vb.) ebeveynlerinizin tutumları nasıl olurdu?
  - a. Örneğin, biri sizi incittiğinde tepkileri nasıl olmuştu?
  - b. Siz birilerini (fiziksel ya da psikolojik olarak) incittiğinizde ebeveynleriniz nasıl davranırdı?
16. Ebeveynlerinizle ilişkinizin şu anki kişiliğiniz üzerinde nasıl bir etkisi olduğunu düşünüyorsunuz?
17. Ailenizde bir anlaşmazlık olduğunda çatışmalar nasıl çözümlenirdi?
18. Bir ayrılık yaşadığınız ya da bir kayıp yaşadığınız unutamadığınız bir anınız var mı? (Bu ayrılık ya da kayıp bir insan da olabilir, nesne de ya da sizin uygun gördüğünüz herhangi bir şey)
  - a. Ebeveynlerinizden ilk ayrıldığınız zamanı hatırlıyor musunuz? Nasıl tepki vermişsiniz?
  - b. Ebeveynlerinizin tepkisi nasıl olmuştu?
19. Bu hayatta en güvendiğiniz kişi kimdir?
  - a. Başınız sıkıştığında kimin yanınızda olacağını düşünürsünüz?
  - b. Size böyle düşündüren bir anınızı anlatabilir misiniz?
20. Ailenizde (hem çekirdek hem kök ailesinde) en çok çekindiğiniz/korktuğunuz kişi kim olmuştur/kimdir?
21. Gözlerinizi kapatıp çocukluğunuzu düşündüğünüzde aklına ilk gelen sizi üzen, mutsuz eden anı hangisidir?
  - a. Bu anıda sizi öfkeliendiren/üzen tam olarak nedir?
  - b. Yeniden yazmak/yaşamak isteseyiz bu anıda neyi değiştirmek, neyi daha farklı yapmak/yaşamak isterdiniz?
  - c. Yeniden yazmak/yaşamak isteseyiz bu anıda neyi değiştirmek, neyi daha farklı yapmak/yaşamak isterdiniz?

22. Şimdi bir yetişkin olarak annenizin/babanızın size davrandığından farklı olarak çocuğunuza nasıl davranırsınız/davranmak istersiniz?
  - a. Anneniz/babanız size çocukluğunuzda neden bu şekilde davranmış olabilir?
23. Eşinizle ilişkinizi nasıl tarif edersiniz?
24. Çocuğunuzu büyütürken kendinizi yalnız ya da desteksiz hissettiğiniz zamanlar oldu mu? Olduysa aklınıza gelen önemli bir anı var mı?
25. Bu görüşme boyunca neler hissettiniz?
  - a. Zorlandığınız yerler oldu mu? (Olduysa en çok hangi kısımda zorlandınız?)
  - b. İyi hissettiğiniz kısımlar oldu mu? (Olduysa en çok hangi kısımda böyle hissettiniz?)

## EK 15. ERGENLER İÇİN GÖNÜLLÜ KATILIM FORMU (ÇALIŞMA III)

Sevgili katılımcı,

“Saldırganlık ve Şiddet Eğilimi Olan Ergenlik Dönemindeki Gençler ve Annelerinin Saldırganlıkla İlişkili Zihin Durumlarının Bağlanma Kuramı Çerçevesinde Değerlendirilmesi” başlıklı bu araştırma, Hacettepe Üniversitesi Psikoloji Bölümü öğretim üyesi Prof. Dr. Sait Uluç’un danışmanlığında, Klinik Psikoloji Doktora Programı öğrencisi Pelin Deniz tarafından yürütülen bir tez çalışmasıdır. Bu çalışmada ergenlik çağındaki gençlerin duygusal gelişimine odaklanıyoruz. Sen ve senin yaşlarındaki gençlerin öfke ve hiddet duygularını ifade etmelerine etki eden etmenler ile bu gençlerin ailelerinin deneyimlerini inceliyoruz. Bu amaçla senin ve annenle çalışmamıza katılım sağlamanıza ihtiyaç duymaktayız.

Çalışmaya katılmayı kabul ettiğin takdirde seninle ve annenle ayrı oturumlarda olmak üzere görüşmeler gerçekleştirilecektir. Her bir görüşmenin yaklaşık olarak iki saat süreceği bu çalışmada yanıtların ses kayıt cihazı ile kaydedilecek ve kaydedilen veriler sadece araştırmacılar tarafından deşifre ve analiz edilecektir. Görüşmemiz ile elde edilecek bilgiler gizli kalacak ve sadece bilimsel amaçlar için kullanılacaktır. Araştırmaya katılımın gönüllülük esasına dayalıdır. Sorular arasında katılımcılara rahatsızlık veren bir madde olmamakla birlikte çalışmanın herhangi bir aşamasında rahatsızlık hissedersen istemediğin soruyu yanıtlamayabilir ya da çalışmadan tamamen ayrılabilirsin.

Çalışmaya katılımın için şimdiden teşekkür ederiz. Çalışma ile ilgili herhangi bir sorun olduğunda aşağıdaki kişiler ile iletişim kurabilirsin:

Pelin Deniz E-posta: ppeindeniz@gmail.com

Prof. Dr. Sait Uluç E-posta: psysait@hacettepe.edu.tr

*(Katılımcı Beyanı)*

Sayın ..... tarafından Hacettepe Üniversitesi Psikoloji Bölümü’nde ergenlik dönemindeki gençler ve anneleriyle bir araştırma yapıldığı belirtilerek yukarıdaki bilgiler bana anlatıldı ve katılımcı olarak yer almak üzere bu araştırmaya davet edildim.

Bu araştırmaya katılmam durumunda araştırmacı ile aramızda kalması gereken özel bilgilerin gizliliği konusunda hassasiyet gösterileceği ve özenle saklanacağı konusunda yeterli güven verildi.

Araştırmanın yürütülmesi sırasında herhangi bir sebep göstermeden çalışmadan çekilebileceğimi biliyorum. Araştırmacıları zor durumda bırakmamak adına çalışmadan çekileceğimi önceden bildirmemin uygun olacağının farkındayım. Araştırmaya katılmam konusunda herhangi bir zorlamayla karşılaşmadım. Katılmayı reddedersem herhangi bir zarar görmeyeceğimi biliyorum.

Bana yapılan tüm açıklamaları ayrıntılarıyla anlamış durumdayım. Yukarıdaki açıklamaları okudum ve aklımdaki soruları araştırmacıya yönelttim. Bu araştırmaya kendi kararım doğrultusunda katılımcı olarak yer almayı gönüllülük içerisinde kabul ediyorum.

*Katılımcı*

Adı, soyadı:

Adres:

Tel:

İmza

*Katılımcı ile görüşen uzman*

Adı soyadı, unvanı:

Adres:

Tel:

İmza



## EK 16. ANNELER İÇİN GÖNÜLLÜ KATILIM FORMU (ÇALIŞMA III)

Değerli katılımcı,

“Saldırganlık ve Şiddet Eğilimi Olan Ergenlik Dönemindeki Gençler ve Annelerinin Saldırganlıkla İlişkili Zihin Durumlarının Bağlanma Kuramı Çerçevesinde Değerlendirilmesi” başlıklı bu araştırma, Hacettepe Üniversitesi Psikoloji Bölümü öğretim üyesi Prof. Dr. Sait Uluç’un danışmanlığında, Klinik Psikoloji Doktora Programı öğrencisi Pelin Deniz tarafından yürütülen bir tez çalışmasıdır. Bu çalışmada temel olarak ergenlik çağındaki gençlerde öfke duygusunun irdelenmesi amaçlanmaktadır. Gençlerin öfke ve hiddet duygularını ifade etmelerine etki eden etmenler ile bu gençlerin annelerinin deneyimlerinin incelenmesi hedeflenmektedir. Bu amaç ve hedef doğrultusunda çocuğunuz ve sizin çalışmamıza katılım sağlamanıza ihtiyaç duymaktayız.

Çalışmaya katılmayı kabul ettiğiniz takdirde çocuğunuz ve sizinle ayrı oturumlarda olmak üzere görüşmeler gerçekleştirilecektir. Her bir görüşmenin yaklaşık olarak iki saat süreceği bu çalışmada yanıtlarınız ses kayıt cihazı ile kaydedilecek ve kaydedilen veriler sadece araştırmacılar tarafından deşifre ve analiz edilecektir. Görüşmemiz ile elde edilecek bilgiler gizli kalacak ve sadece bilimsel amaçlar için kullanılacaktır. Araştırmaya katılmanız gönüllülük esasına dayalıdır. Sorular arasında katılımcılara rahatsızlık veren bir madde olmamakla birlikte çalışmanın herhangi bir aşamasında rahatsızlık hissederseniz istemediğiniz soruyu yanıtlamayabilir ya da çalışmadan tamamen ayrılabilirsiniz.

Çalışmaya katılımınız için şimdiden teşekkür ederiz. Çalışma ile ilgili herhangi bir sorunuz olduğunda aşağıdaki kişiler ile iletişim kurabilirsiniz:

- Pelin Deniz E-posta: [ppelindeniz@gmail.com](mailto:ppelindeniz@gmail.com)
- Prof. Dr. Sait Uluç E-posta: [psysait@hacettepe.edu.tr](mailto:psysait@hacettepe.edu.tr)

(Katılımcı Beyanı)

Sayın ..... tarafından Hacettepe Üniversitesi Psikoloji Bölümü’nde ergenlik dönemindeki gençler ve anneleriyle bir araştırma yapıldığı belirtilerek yukarıdaki bilgiler tarafıma aktarıldı ve katılımcı olarak yer almak üzere bu araştırmaya davet edildim.

Bu araştırmaya katılmam durumunda araştırmacı ile aramızda kalması gereken özel bilgilerin gizliliği konusunda hassasiyet gösterileceği ve özenle saklanacağı konusunda yeterli güven verildi.

Araştırmanın yürütülmesi sırasında herhangi bir sebep göstermeden çalışmadan çekilebileceğimi biliyorum. Araştırmacıları zor durumda bırakmamak adına çalışmadan çekileceğimi önceden bildirmemin uygun olacağına farkındayım. Araştırmaya katılmam konusunda herhangi bir zorlamayla karşılaşmadım. Katılmayı reddedersem herhangi bir zarar görmeyeceğimi biliyorum.

Bana yapılan tüm açıklamaları ayrıntılarıyla anlamış durumdayım. Yukarıdaki açıklamaları okudum ve aklımdaki soruları araştırmacıya yönelttim. Bu araştırmaya kendi kararım doğrultusunda katılımcı olarak yer almayı gönüllülük içerisinde kabul ediyorum.

*Katılımcı*

Adı, soyadı:

Adres:

Tel:

İmza:

*Katılımcı ile görüşen uzman*

Adı soyadı, unvanı:

Adres:

Tel:

İmza:

## EK 17. VELİ İZİN FORMU (ÇALIŞMA III)

Sayın Veli,

“Saldırganlık ve Şiddet Eğilimi Olan Ergenlik Dönemindeki Gençler ve Annelerinin Saldırganlıkla İlişkili Zihin Durumlarının Bağlanma Kuramı Çerçevesinde Değerlendirilmesi” başlıklı bu araştırma, Hacettepe Üniversitesi Psikoloji Bölümü öğretim üyesi Prof. Dr. Sait Uluç’un danışmanlığında, Klinik Psikoloji Doktora Programı öğrencisi Pelin Deniz tarafından yürütülen bir tez çalışmasıdır. Araştırmanın yürütülmesi için gerekli olan etik kurul izinleri alınmıştır.

Bu çalışmada temel olarak ergenlik çağındaki gençlerde öfke duygusunun irdelenmesi amaçlanmaktadır. Gençlerin öfke ve hiddet duygularını nasıl ifade ettiklerine etki eden etmenler ile bu gençlerin annelerinin deneyimlerinin incelenmesi hedeflenmektedir. Bu amaç ve hedef doğrultusunda sizin ve çocuğunuzun ayrı ayrı katılacağı görüşme oturumlarında yer alması beklenmektedir.

Çocuğunuzun bu çalışmaya katılmasını kabul etmeniz durumunda kendisiyle sizin onayınızla belirleyeceğimiz bir zaman diliminde yaklaşık iki saat sürecek bireysel bir görüşme gerçekleştireceğiz ve kendisine araştırma amaçları doğrultusunda önceden belirlenmiş soruları yönelteceğiz. Çocuğunuzun vereceği bilgiler ses kayıt cihazı ile kaydedilecek ve kaydedilen veriler kesinlikle gizli tutulacak ve bilimsel amaçlar dışında kullanılmayacaktır.

Görüşme sırasında çocuğunuzun olumsuz etkileyecek bir durum bulunmamaktadır. Bununla birlikte çocuğunuz herhangi bir aşamada çalışmadan ayrılma hakkına sahiptir. Çocuğunuz çalışmaya katılmasına izin vererek gençlerin duygusal gelişiminin incelenmesine katkıda bulunacak; öfke, hiddet gibi duyguların hem gençleri hem de ebeveynlerini nasıl etkilediğine dair bulgular ortaya koymamızı sağlayacaksınız.

Çalışmaya katkınız için şimdiden teşekkür ederiz.

*(Katılımcı beyanı)*

Sayın ..... tarafından Hacettepe Üniversitesi Psikoloji Bölümü’nde ergenlik dönemindeki gençler ve anneleriyle bir araştırma yapıldığı belirtilerek yukarıdaki bilgiler tarafıma aktarıldı ve çocuğumun katılımcı olarak yer alması için onayına başvuruldu.

Çocuğumun bu çalışmaya katılması durumunda çocuğuma ait özel bilgilerin gizliliği konusunda hassasiyet gösterileceği ve özenle saklanacağı konusunda yeterli güven verildi.

Araştırmanın yürütülmesi sırasında herhangi bir sebep göstermeden çocuğumun çalışmadan çekilebileceğini biliyorum. Araştırmacıları zor durumda bırakmamak adına çocuğumun çalışmadan çekileceğini önceden bildirmemin uygun olacağını farkındayım. Çocuğumun çalışmaya katılması konusunda herhangi bir zorlamayla karşılaşmadım. Araştırmaya katılmasını onaylamazsam çocuğumun herhangi bir zarar görmeyeceğini biliyorum.

Bana yapılan tüm açıklamaları ayrıntılarıyla anlamış durumdayım. Yukarıdaki açıklamaları okudum ve aklımdaki soruları araştırmacıya yönelttim. Çocuğumun bu çalışmada katılımcı olarak yer almasını onaylıyorum.

*Katılımcı*

Adı, soyadı:

Adres:

Tel:

İmza:

*Katılımcı ile görüşen uzman*

Adı soyadı, unvanı:

Adres:

Tel:

İmza:

