



**HACETTEPE ÜNİVERSİTESİ**  
**EĞİTİM BİLİMLERİ ENSTİTÜSÜ**

Eğitim Bilimleri Ana Bilim Dalı  
Psikolojik Danışma ve Rehberlik Programı

**EVLİLİĞE HAZIR OLUŞ İLE İLİŞKİLİ FAKTÖRLER**

Gökay KELDAL

Doktora Tezi

Ankara, 2021

Liderlik, arařtırma, inovasyon, kaliteli eęitim ve deęiřim ile

*Daha ileriye ... En İyiyeye ...*



**HACETTEPE ÜNİVERSİTESİ**  
**EĞİTİM BİLİMLERİ ENSTİTÜSÜ**

Eğitim Bilimleri Ana Bilim Dalı  
Psikolojik Danışma ve Rehberlik Programı

EVLİLİĞE HAZIR OLUŞ İLE İLİŞKİLİ FAKTÖRLER

FACTORS ASSOCIATED WITH MARITAL READINESS

Gökay KELDAL

Doktora Tezi

Ankara, 2021

## Kabul ve Onay

Eđitim Bilimleri Enstitüsü M¼d¼rl¼đ¼ne,  
G¼kay KELDAL'ın hazırladıđı “Evliliđe Hazır Oluş ile İlişkilili Fakt¼rler” başlıklı bu  
çalışma j¼rimiz tarafından **Eđitim Bilimleri Ana Bilim Dalı, Psikolojik Danışma  
ve Rehberlik Bilim Dalında Doktora Tezi** olarak kabul edilmiştir.

J¼ri Başkanı	Prof. Dr. Şerife IŞIK
J¼ri Üyesi (Danışman)	Prof. Dr. İbrahim YILDIRIM
J¼ri Üyesi	Doç. Dr. İlhan YALÇIN
J¼ri Üyesi	Doç. Dr. İbrahim KEKLİK
J¼ri Üyesi	Dr. Öğr. Üyesi Özlem HASKAN AVCI

Bu tez Hacettepe Üniversitesi Lisans¼st¼ Eđitim, Öğretim ve Sınav Y¼netmeliđi'nin ilgili maddeleri uyarınca yukarıdaki j¼ri ¼yeleri tarafından 22/01/2021 tarihinde uygun gör¼lmüş ve Enstit¼ Y¼netim Kurulunca ..... / ..... / ..... tarihinde kabul edilmiştir.

Prof. Dr. Selahattin GELBAL  
Eđitim Bilimleri Enstit¼s¼ M¼d¼r¼

## Öz

Bu araştırmanın amacı evliliğe hazır oluş için ortak temaları belirlemek, geniş bir bekâr örnekleme genellenebilirliğini değerlendirmek ve evliliğe hazır oluşla ilişkili faktörleri incelemektir. Bu çalışma, karma yöntem araştırmasının modellerinden olan keşfedici sıralı desende tasarlanmıştır. Bu araştırma, üç çalışma grubunda yer alan 1539 birey ile gerçekleştirilmiştir. Verilerin analizinde; tematik analiz, açıklayıcı ve doğrulayıcı faktör analizi, çok değişkenli varyans analizi ve regresyon analizi kullanılmıştır. Bekâr genç yetişkin bireylerin evliliğe hazır oluş için önem verdiği faktörler altı tema olarak belirlenmiştir. Bu temalar; finansal, hazır oluş, duygusal hazır oluş, kişiler arası ilişkilere hazır oluş, aile yaşamı ve rollerine hazır oluş, cinsel yaşama hazır oluş ve toplumsal sorumluluklara hazır oluştur. Yeni evli bireyleri evliliğe hazır hissettiren faktörler; finansal hazır oluş, duygusal hazır oluş, aile hayatı ve rollerine hazır oluş ve toplumsal sorumluluklara hazır oluş olarak belirlenmiştir. Yeni evli bireylerin evlilikte sorun yaşadığı alanların; kişiler arası ilişkiler, aile hayatı sorumlulukları ve finansal konular olduğu tespit edilmiştir. Bu temalar doğrultusunda geliştirilen evliliğe hazır oluş ölçeğinin geçerli ve güvenilir bir ölçme aracı olduğu belirlenmiştir. Bekâr genç yetişkin bireylerin evliliğe hazır oluş düzeylerinde; cinsiyet, ilişki durumu, çalışma durumu ve yaşam planındaki öncelik açısından farklılıklar olduğu görülmüştür. Yaş, ideal evlilik yaşı ve partnerini tanımaya yönelik ideal süre değişkenlerinin evliliğe hazır oluşla ilişkili olduğu bulgusuna ulaşılmıştır.

**Anahtar sözcükler:** evliliğe hazır oluş, evlilik öncesi faktörler, yeni evli bireyler, bekâr genç yetişkinler, karma yöntem

## **Abstract**

The purpose of this study was to determine the common themes for marital readiness, to evaluate the generalization to broader samples constituting of single individuals and to examine the factors associated with marital readiness. This study was designed using the exploratory sequential design, one of the mixed research methods. This study was carried out with a total of 1539 individuals in three study groups. In data analysis, thematic analysis, explanatory and confirmatory factor analysis, multivariate analysis of variance and regression analysis were used. Six themes were determined as the factors single young adult individuals give importance to for marital readiness. These themes were financial readiness, emotional readiness, interpersonal relationship readiness, family life and family roles readiness, sexual life readiness and social responsibility readiness. Factors that make newly-married individuals feel ready for marriage were financial readiness, emotional readiness, family life and family roles readiness and social responsibility readiness. The Areas where newly married individuals have problems in marriage were interpersonal relationships, family life responsibilities and financial issues. It was determined that the Marital Readiness Scale, developed in line with the aforementioned themes, was a valid and reliable measurement tool. In single young adult individuals' marital readiness levels, there were differences in terms of sex, relationship status, work status and priority in life plan. The variables of age, ideal age of marriage and ideal time to get to know their partner were revealed to be related to marital readiness.

**Keywords:** marital readiness, premarital factors, newly-married individuals, single young adults, mixed method

## Teşekkür

Doktora, içerisinde birçok zorluğu bulunduran ve çok fazla emek vermeniz gereken bir süreçtir. Bu süreçte destek kaynaklarınızın olması çok önemlidir. Bu uzun yolda babacan tavırlarıyla, engin bilgisiyle ve yanına gittiğimde bütün kaygılarımı alması yönüyle daha yakından tanımış olduğumu tez danışmanım ve hayatımda önemli bir yer edinen değerli hocam ve destek kaynağım Prof. Dr. İbrahim YILDIRIM'a minnettarım.

Tez izleme komitesinde bulunup bu çalışmanın şekillenmesinde büyük katkıları olan ve desteklerini hiçbir zaman esirgemeyen değerli hocalarım Doç. Dr. İbrahim KEKLİK ve Doç. Dr. İlhan YALÇIN'a teşekkür ederim.

Tez savunma jürüsünde bulunarak beni onurlandıran ve yapıcı eleştirileriyle çalışmaya katkı sunan Prof. Dr. Şerife IŞIK ve Dr. Öğr. Üyesi Özlem HASKAN AVCI hocalarıma şükranlarımı sunarım. Teze katkılarından dolayı Prof. Dr. Tuncay ERGENE hocama teşekkürü bir borç bilirim.

Kendisiyle her muhabbet edişimizde yeni bir bilgi kazandığım, bilime bakış açımı şekillendiren, bilimin hakkıyla yapılması gerektiğini öğrendiğim ve örnek aldığım Doç. Dr. Tayfun DOĞAN'a ne kadar teşekkür etsem azdır.

Aynı odayı paylaştığım, bilim üzerine uzun tartışmalar yaptığım ve çok şey öğrendiğim değerli dostum Dr. Gürcan ŞEKER'e teşekkür ederim.

İstatistik bilgilerimin gelişmesinde ve merakımı giderme noktasında desteklerini esirgemeyen Doç. Dr. Arif ÖZER ve Doç. Dr. Abdullah ATLI hocalarıma değinmezsem olmaz. Hocalarım emekleriniz için çok teşekkürler.

Bu sürecin bir parçası olan her hafta yolculuk yaptığım günlerden tez yazım sürecinin sonuna kadar sürekli arayıp destek olan kardeşlerime ve ablama, "işler nasıl gidiyor oğlum" diyen babama ve yaptığım her işte sınırları zorlamam gerektiğini öğreten, "ne iş yapıyorsan yap hakkıyla yap" öğüdünü unutmadığım beni yetiştiren anneme ne kadar teşekkür etsem azdır. İyi ki varsınız.

Bu sürece benim kadar katkısı olan, yaşamımın her aşamasını kolaylaştıran, yeri geldiğinde benim sorumluluklarımı üstlenen, hayatıma anlam katan, stresimi alan, gülümsemesiyle beni rahatlatan, sevgisini hiçbir zaman esirgemeyen ve en önemli destekçim olan sevgili eşim Nursedef'e minnettarım.

## İçindekiler

Öz.....	ii
Abstract.....	iii
Teşekkür.....	iv
Tablolar Dizini.....	vii
Şekiller Dizini.....	viii
Simgeler ve Kısaltmalar Dizini.....	ix
Bölüm 1 Giriş.....	1
Problem Durumu.....	1
Araştırmanın Amacı ve Önemi.....	7
Araştırma Problemi.....	10
Sayıltılar.....	11
Sınırlılıklar.....	11
Tanımlar.....	12
Bölüm 2 Araştırmanın Kuramsal Temeli ve İlgili Araştırmalar.....	13
Evliliğe Hazır Oluş.....	13
Evliliğe Hazır Oluşu Açıklayan Kuramsal Yaklaşımlar.....	23
İlgili Araştırmalar.....	27
Bölüm 3 Yöntem.....	34
Araştırmanın Modeli.....	34
Çalışma Grupları.....	35
Veri Toplama Süreci.....	41
Veri Toplama Araçları.....	44
Verilerin Analizi.....	46
Karma Yöntem Araştırmasında Geçerlik.....	52
Bölüm 4 Bulgular ve Yorumlar.....	54
Nitel Bulgular ve Yorumlar.....	54



Nicel Bulgular ve Yorumlar.....	77
Bölüm 5 Sonuç, Tartışma ve Öneriler .....	99
Sonuç.....	99
Tartışma.....	101
Öneriler .....	114
Kaynaklar .....	117
EK- A: Bekâr Bireylere İlişkin Yarı Yapılandırılmış Görüşme Formu .....	134
EK- B: Evli Bireylere İlişkin Yarı Yapılandırılmış Görüşme Formu.....	135
EK-C: Evliliğe Hazır Oluş Ölçeği .....	136
EK-Ç: Kişisel Bilgi Formu .....	137
EK-D: Bilgilendirilmiş Onam Formu .....	138
EK-E: Etik Komisyonu Onay Bildirimi .....	139
EK-F: Etik Beyanı .....	140
EK-G: Doktora Tez Çalışması Orijinallik Raporu .....	141
EK-Ğ: Dissertation Originality Report .....	142
EK-H: Yayımlama ve Fikrî Mülkiyet Hakları Beyanı.....	143

## Tablolar Dizini

Tablo 1 Görüşülen Bekâr Katılımcılara İlişkin Bilgiler .....	37
Tablo 2 Görüşülen Evli Katılımcılara İlişkin Bilgiler.....	38
Tablo 3 Açıklayıcı Faktör Analizinin Yapıldığı Çalışma Grubuna İlişkin Bilgiler ....	39
Tablo 4 Doğrulayıcı Faktör Analizinin Yapıldığı Çalışma Grubuna İlişkin Bilgiler .	40
Tablo 5 Evliliğe Hazır Oluşla İlişkili Değişkenlerin İncelendiği Grubun Özellikleri .	41
Tablo 6 Evliliğe Hazır Oluş Ölçeğinin Maddelerine Ait Faktör Yükleri ve Ortak Faktör Varyansları .....	79
Tablo 7 Faktörler Arası İlişkiler .....	81
Tablo 8 Evliliğe Hazır Oluş Ölçeği Ölçüm Modeli Genel Uyum Katsayıları .....	81
Tablo 9 Bootstrap-Düzeltilmiş Uyum İndeksleri .....	82
Tablo 10 Evliliğe Hazır Oluş Ölçeği Ölçüm Modeline İlişkin Standartlaştırılmış Yapı Katsayıları, Hata Varyansları, Faktörlerin Maddelerde Açıkladığı Varyanslar ve z Puanları .....	84
Tablo 11 Benzeme ve Ayırma Geçerlik Katsayıları .....	85
Tablo 12 Güvenirlik Katsayıları.....	87
Tablo 13 Çalışma Değişkenlerine İlişkin İstatistikler .....	91
Tablo 14 Çok Değişkenli Varyans Analizi Sonuçları .....	92
Tablo 15 Değişkenlere İlişkin Ortalama, Standart Sapma ve Korelasyon Katsayıları .....	95
Tablo 16 Yaş Değişkenine İlişkin Regresyon Analizi Sonuçları .....	96
Tablo 17 İdeal Evlilik Yaşına İlişkin Regresyon Analizi Sonuçları.....	97
Tablo 18 Partnerini Tanımaya Yönelik İdeal Süreye İlişkin Regresyon Analizi Sonuçları .....	98

## Şekiller Dizini

Şekil 1. Evlilik paradigmasının yapısı (Willoughby ve diğ., 2015b).....	26
Şekil 2. Keşfedici sıralı desenin aşamaları (Plano-Clark ve Creswell, 2014).....	35
Şekil 3. Tematik analiz aşamaları (Howitt'ten (2010) uyarlanmıştır).....	47
Şekil 4. Evliliğe hazır oluşun temaları.....	54
Şekil 5. Yeni evli bireyleri evliliğe hazır hissettiren faktörler. ....	66
Şekil 6. Yeni evli bireylerin evlilikte sorun yaşadıkları alanlar.....	72
Şekil 7. Özdeğerler grafiği (scree plot). ....	78
Şekil 8. Ölçüm modeli (DFA sonuçları).....	83
Şekil 9. Evliliğe hazır oluş hiyerarşisi.....	89
Şekil 10. Evliliğe hazır hissetme durumuna göre evliliğe hazır oluş hiyerarşisi. ...	89
Şekil 11. Yaş – evliliğe hazır oluş boyutları arasındaki ilişki. ....	96
Şekil 12. İdeal evlilik yaşı–evliliğe hazır oluş boyutları arasındaki ilişki. ....	97
Şekil 13. Partnerini tanımaya yönelik ideal süreyle – evliliğe hazır oluş boyutları arasındaki ilişki. ....	98

## **Simgeler ve Kısaltmalar Dizini**

**AFA:** Açıklayıcı Faktör Analizi

**DFA:** Doğrulayıcı Faktör Analizi

**EHOÖ:** Evliliğe Hazır Oluş Ölçeği

**TÜİK:** Türkiye İstatistik Kurumu

## Bölüm 1

### Giriş

Bu bölümde sırasıyla araştırmanın problem durumuna, amacı ve önemine, problem cümlesine, sayıtlara, sınırlılıklara ve tanımlara yer verilmiştir.

#### Problem Durumu

Günümüzdeki gelişmeler, toplumun en önemli kurumlarından biri olan evlilik üzerinde de bazı değişimlere neden olmuştur. Evlilik kurumu üzerindeki bu değişimler yalnızca bireylerle değil toplumla da ilişkilidir. Bu bağlamda, evlilik birliğini oluşturmaya aday olan gençlerin evlilik üzerine alacağı kararlar yalnızca kendilerini değil genel olarak toplumu da ilgilendirmektedir. Gençlerin, evlilik konusunda alacağı kararların isabetli olabilmesi ve sağlıklı bir evliliği yürütebilmesi için kendilerini evliliğe hazır hissetmelerinin son derece önemli olduğu düşünülmektedir.

Özelde bireyleri genelde toplumu etkileyen evlilik, iki kişinin duygusal ve fiziksel yakınlığı, çeşitli görevleri ve ekonomik kaynakları paylaştığı duygusal ve yasal bir bağlılık olarak tanımlanmaktadır (Olson, DeFrain ve Skogrand, 2010). Evlilik bireylerin biyolojik, sosyal ve psikolojik beklentilerini belirttiği karşılıklı duygu ve düşünce paylaşımında bulunan kişisel ve özel bir ilişki biçimi olarak nitelendirilmektedir (Kalkan, 2002). Evlilik, hayatlarının büyük bir bölümünü yakın bir ilişki içinde yaşamaya karar veren iki bireyin birleşimini içermektedir (Chaturvedi ve Singh, 2015). Bu bağlamda, evliliğin birçok insan için bütün yakın ilişkiler içerisinde en samimi ve kalıcı bir ilişki olarak algılandığı belirtilmektedir (Levenson, Carstensen ve Gottman, 1993). Evlilik kurumu, bireylerin ihtiyaçlarını karşılayabileceği en doğal ilişki biçimi olarak görülmektedir (Çelik, 2006). Özetle, evlilik insanlar için önem arz eden bir olgu olarak kabul edilmektedir.

Başarılı ve doyum sağlayıcı evlilikler sadece çiftlerin sağlığı ve iyi oluşunu değil, aynı zamanda onların ailelerini ve genel olarak da toplumu etkilemektedir (Luu, 2013). Bu doğrultuda, insanları birçok yönüyle etkileyen evlilik; mutluluğu, sorunları, sevinci ve kederiyle birlikte bireylerin çoğunluğu için ulaşılmak istenen bir amaç olarak ifade edilmektedir (Kalkan, 2002). Bir yaşam biçimi olarak evliliğin,

birbirlerinden çok farklı kültürlerde evrensel düzeyde yer almasının altında da evliliğin toplumda çeşitli işlevleri yerine getirmesi yatmaktadır (Özgüven, 2014).

Evlilik, insanların soyunun devamını sağlamaya olanak tanıyan toplumsal bir kurum olarak belirtilmektedir. İnsanlar evlilik yoluyla nesillerinin devam etmesini güvence altına almaya çalışmaktadırlar. Buna ek olarak, bireyin düzenli bir şekilde yaşamasına olanak sağlamasıyla birlikte insanların toplumsal kurallara uymasına olanak sunmaktadır (Bacanlı, 2001). Evlilikte, insanlar ekonomik kaynaklarını bir araya getirerek bu kurumda yaşayan bireylere ekonomik olarak güvence sağlamaktadır (Ji, 2011). Özgüven (2014) evliliğin, çiftlerin biyolojik, sosyal ve psikolojik ihtiyaç ve güdülerini gidermeyi amaçladığını vurgulamaktadır.

Araştırmacılar, evliliğin insanlara çeşitli yararları olduğunu ortaya koymuşlardır. Örneğin, Mookherjee (1997) evli bireylerin, partnerini kaybetmiş ve ayrılmış bireylere göre iyi oluş düzeylerinin daha yüksek olduğu bulgusuna ulaşmıştır. Hirschl, Altobelli ve Rank (2003) evliliğin yaşam boyu varlık içerisinde olma olasılığını arttırdığı sonucunu elde etmişlerdir. Kretsch ve Harden (2014) çalışmalarında evlenmenin alkol tüketimini azalttığı bulgusunu ortaya koymuşlardır. Diener, Gohm, Suh ve Oishi (2000) hem bireyci hem de toplulukçu toplumlarda evli bireylerin, ayrılmış ya da boşanmış bireylere göre daha fazla olumlu duygular yaşarken daha az olumsuz duygulara maruz kaldıklarını belirtmişlerdir.

Evliliğin insanlara bazı yararları olmasına rağmen, evliliğin doğasının zamanla değiştiğinden bahsedilmektedir (Regan, 2011). Kadının iş yaşamında daha fazla yer alması, yükseköğretime katılımının artması, doğum kontrolü ve kürtaja kolayca ulaşım gibi toplumsal dönüşümler evlilik ve aile oluşumunun sosyokültürel görünümünü ciddi bir biçimde değiştirmiştir (Kefalas, Furstenberg, Carr ve Napolitano, 2011). Tarih boyunca evliliğin gerçekçi bir alternatifi olarak bekâr olmak görülse de son yıllarda evlenmeden birlikte yaşamın (cohabitation) evliliğin bir alternatifi olarak yaygın bir seçenek olarak ortaya çıkması (Thornton, Axinn ve Xie, 2008), evlenmeden birlikte yaşamın giderek artması (Bumpass ve Sweet, 1989; Manning, Brown ve Payne, 2014) ve evlilik dışı doğan çocukların oranının yükselmesi (Bumpass ve Lu, 2000) evlilik kurumundaki değişimlere bir kanıt olarak gösterilebilir.

Türkiye İstatistik Kurumunun (2020) verileri incelendiğinde Türkiye’de de evlilik kurumunun bazı değişimlere uğradığı görülmektedir. Türkiye’de 2015 yılında evlenme sayısı 602.982, 2016 yılında % 1.4 azalarak 594.493, 2017 yılında % 4.2 azalarak 569.459, 2018 yılında % 2.7 azalarak 554.389 ve 2019 yılında %2.3 azalarak 541.424 olmuştur. Evlenme sayılarında son zamanlarda sürekli bir azalma meydana gelirken hem kadınlarda hem de erkekler de ortalama ilk evlenme yaşı giderek yükselmiştir. 2019 yılı verilerine göre kadınların ortalama ilk evlenme yaşı 25, erkeklerin ortalama ilk evlenme yaşı 27.9 olarak hesaplanmıştır (Türkiye İstatistik Kurumu (TÜİK), 2020). Evlenen çiftlerin sayısında meydana gelen azalmaların nedeni olarak evlenmeden birlikte yaşamda artış, ortalama yaşam süresindeki yükseliş, bekâr kalmayı tercih etme ve evliliğe hazır olmama gibi faktörler etkili olabilir.

Tezcan ve Coşkun (2004), 1978 Türkiye Doğurganlık Araştırması (TDA-1978) ve 2003 Türkiye Nüfus ve Sağlık Araştırması (TNSA-2003) veri setlerini kullanarak kadınların evlenmelerine yönelik bazı değişimleri incelemişlerdir. Tezcan ve Coşkun’un (2004) bu incelemesinde, İki araştırmanın sonucundan elde edilen veriler arasında evlenmemiş kadınların oranında 25 yıllık süreçte ortaya çıkan değişim dikkat çekmektedir. TDA-1978 sonuçlarına göre hiç evlenmemiş kadınların oranı % 25 iken, 2003 yılındaki araştırmadan elde edilen verilere göre bu oran % 31.2’dir. Benzer olarak, Hacettepe Üniversitesi Nüfus Etütleri Enstitüsünün (2019) yaptığı 2018 Türkiye Nüfus ve Sağlık Araştırmasında elde edilen verilerde hiç evlenmemiş kadınların oranında bir artış olduğunu ortaya koymuştur.

Genel olarak evliliğin bazı değişimlere uğradığı değerlendirilse de araştırmacılar, gençler için evliliğin önemini koruyan bir olgu olduğunu ortaya koymuşlardır. Carroll ve diğerleri (2007) evliliğin gençlerin yaşam planlarının önemli bir parçası olduğunu belirtmişlerdir. Willoughby ve Carroll (2010) gençlerin büyük bir çoğunluğunun aykırı durumlar olmadığı sürece evliliğin yaşam boyu bir ilişki olduğuna inandıkları bulgusunu elde etmişlerdir. Willoughby, Hall ve Goff (2015a) yaptıkları çalışmada, gençlerin evliliğe; ebeveynlik, kariyer ve boş vakit aktivitelerinden daha fazla önem verdikleri sonucuna ulaşmışlardır. Willoughby, Medaris, James ve Bartholomew (2015c) boylamsal araştırmaları sonucunda evliliğe verilen önemin zaman içerisinde arttığını belirtmişlerdir. Willoughby, Olson,

Carroll, Nelson ve Miller (2012b) gençlerin, anne babalarına kıyasla evliliği daha önemli bir amaç olarak gördüklerini ve ideal evlilik yaşınının daha erken olduğuna inandıklarını ifade etmişlerdir.

Türkiye’de yapılan araştırmalarda da gençlerin evliliğe önem verdikleri sonucuna ulaşılmıştır. Köroğlu (2013) üniversite öğrencileriyle gerçekleştirdiği çalışmasının sonucunda, gençlerin büyük bir çoğunluğunun evliliğe önem verdiği çıkarımını yapmıştır. Bener ve Günay (2013) üniversite öğrenimi gören bireylerle yaptıkları araştırmada gençlerin % 87.3’ünün evlenmeyi düşündüğü, %9.1’inin evlilik konusunda şu an kararsız olduğu ve geriye kalanların ise evlenmeye sıcak bakmadıkları bulgusuna ulaşmışlardır.

Yukarıda özetlenen çalışmalara göre her ne kadar gençler evliliğe önem verse de, yapılan bazı çalışmalar gençlerin evliliğe mesafeli yaklaştığını ortaya koymaktadır. Willoughby ve Carroll (2010) “şimdi evlenmek istiyorum” ifadesine gençlerin sadece % 17’sinin katıldığı sonucunu elde etmişlerdir. Willoughby ve diğerleri (2012b) bekâr olmanın evli olmaya göre birçok avantajı olduğu ifadesine gençlerin kendi ebeveynlerine göre daha fazla katıldığını belirtmişlerdir. İşmen – Gazioğlu (2006) “kariyer sahibi olmak evlilikten önemlidir” ifadesine gençlerin bir kısmının önem verdiğini belirlemiştir.

Gençlerin evlilikten uzak durmalarında kendilerini evliliğe hazır hissetmemelerinin önemli bir rolü olabilir. Bu doğrultuda, yapılan araştırmalar da bu durumu destekler niteliktedir. Carroll ve diğerleri (2009) yaptıkları çalışmada erkeklerin % 9’unun, kadınların % 5’inin evliliğe kendilerini hazır hissettiklerini, erkeklerin % 60’ının kadınların % 67’sinin kendilerini evliliğe hazır hissetmediğini ve erkeklerin % 31’inin ve kadınların % 28’inin ise “bir bakıma evet bir bakıma hayır” cevabı verdikleri bulgusunu elde etmişlerdir. Benzer olarak, Karadağ (2006) gençlerin % 59.5’inin kendilerini evliliğe hazır hissetmediği sonucuna ulaşmıştır.

Evliliğe hazır oluş, bireylerin evlilik kararını kolaylaştıran faktörlerden biri olarak görülmekte (Hurt, 2014) ve evliliğe hazır oluşun evlilik doyumuyla pozitif yönlü bir ilişkisi olduğu (Holman, Larson ve Harmer, 1994) bilinmektedir. Evliliğe hazır oluşun, hem evlilik öncesinde hem de evlilik sonrasında önemli bir rolü olduğu belirtildiğinde Goad (1987) evlilik ve aile ile ilgili çalışmalarda evliliğe hazır oluşun çok fazla üzerinde durulan bir konu olmadığına dikkat çekmiştir.



Bu bağlamda literatür incelendiğinde, evliliğe hazır oluşla ilgili araştırmaların (Keeler, 1962; Sporakowski, 1968) genellikle ölçme aracı geliştirme çalışmaları olarak başladığı görülmektedir. Keeler (1962) lise öğrencisi kızların evliliğe hazır oluşunu ölçmek amacıyla bir ölçek geliştirme çalışması gerçekleştirmiştir. Keeler (1962) üç bölümden oluşan bu ölçeğin boyutlarını, fiziksel, sosyal ve duygusal olgunluk; insanlarla geçinebilme beceri ve yeteneği; ev işleriyle ilgili beceri ve yetenekler olarak adlandırarak evliliğe hazır oluş için bu alanların üzerinde durmuştur. Sporakowski (1968) evliliğe hazır olma durumunu değerlendirmek amacıyla üniversite öğrencilerinden oluşan bir örneklemede bir ölçme aracı geliştirme çalışması yapmıştır.

Evliliğe hazır oluşu ölçmek amacıyla ölçme araçlarının geliştirilmesinin yanı sıra literatür incelendiğinde evliliğe hazır oluşu etkileyen ve evliliğe hazır oluşla ilişkili olan değişkenleri inceleyen sınırlı sayıda çalışmanın olduğu da görülmektedir. Holman ve Li (1997) evliliğe algılanan hazır oluşu etkileyen faktörleri incelemek için bir model test etmiştir. Bu çalışmada öne sürülen modelde; kök aile ilişkileri, önemli kişilerin ilişkiyi onayı, dürtüsellik, özel yaşama ilişkin tutum, sosyo-demografik özellikler (yaş, eğitim ve gelir düzeyi), fiziksel çekicilik, çift iletişiminin kalitesi ve çiftlerin anlaşma düzeyi değişkenleriyle evliliğe algılanan hazır oluş arasındaki ilişkilerin incelenmesi amaçlanmıştır. Elde edilen bulgulara göre önemli kişilerin ilişkiyi onayı, özel yaşama karşı tutum, sosyo-demografik özellikler, fiziksel çekicilik, çift iletişimi kalitesi ve çiftlerin anlaşma düzeyi değişkenlerinin evliliğe algılanan hazır oluş üzerindeki doğrudan etkileri anlamlı bulunmuştur. Önemli kişilerin ilişkiyi onayı, sosyo-demografik özellikler, çift iletişimi kalitesi ve çiftlerin anlaşma düzeyi değişkenlerinin evliliğe algılanan hazır oluş ile pozitif yönlü ilişkisi varken özel yaşama karşı tutum ve fiziksel çekicilik değişkenleriyle evliliğe algılanan hazır oluş arasında negatif yönlü ilişkinin olduğu görülmektedir (Holman ve Li, 1997).

Bir başka çalışmada Larson ve Thayne (1999), alkoliklerin genç yetişkin çocuklarıyla alkolik olmayanların genç yetişkin çocuklarını karşılaştırmışlar ve alkoliklerin genç yetişkin çocuklarının evliliğe kendilerini daha az hazır hissettikleri bulgusuna ulaşmışlardır. Bir diğer çalışmada Larson ve LaMont (2005), bekâr genç yetişkin kadınların çocukluk çağı cinsel istismarıyla evliliğe hazır oluş arasındaki ilişkiye odaklanmışlar ve çocukluk çağı cinsel istismarıyla evliliğe hazır

oluş arasında negatif yönlü bir ilişkinin olduğu sonucunu elde etmişlerdir. Bir başka araştırmada ise Larson, Newell, Holman ve Feinauer (2007), çocukluk çağında aile dışında birileri tarafından cinsel istismara maruz kalmış genç yetişkin erkekler ile istismara maruz kalmayan genç yetişkin erkeklerin evliliğe hazır oluşlarını incelemişler ve çocukluk çağında aile dışında cinsel istismara maruz kalmış genç yetişkin erkeklerin istismara uğramamış erkeklere kıyasla kendilerini evliliğe daha az hazır hissettiklerini belirlemişlerdir.

Araştırmacılar evliliğe algılanan genel hazır oluşla ilgili değişkenleri ortaya koyarken diğer taraftan bazı araştırmacılar bireylerin kendilerini evliliğe hazır hissetmek için önem verdiği kriterlerin üzerinde durmuşlardır. Bu doğrultuda, Carroll ve diğerleri (2009) gençlerin evliliğe hazır olmak için önemsedikleri kriterleri belirlemek için bir çalışma gerçekleştirmişlerdir. Bu çalışmada gençlerin evliliğe hazır olmak için en önemli gördüğü ilk beş kriterin; “yakın ilişkilerde duygularını açıklayabilme”, “başkalarını anlayışlı bir şekilde dinleyebilme”, “başkalarıyla kişisel sorunlarını konuşabilme”, “farklılıklarla karşılaşınca başkalarına saygılı olabilme” ve “kendi eylemlerinin sonuçlarının sorumluluğunu kabul edebilme” olduğunu ifade etmişlerdir. Evliliğe hazır oluş için önem verilen kriterleri; kurallara uyma, aile kapasiteleri, rol geçişleri, kişiler arası yeterlikler, intrakişisel yeterlikler ve cinsel deneyim olarak adlandırarak altı boyut altında toplamışlardır (Carroll ve diğ., 2009). Benzer olarak Ghalili, Etemadi, Ahmadi, Fatehizadeh ve Abedi (2012) evliliğe hazır oluş kriterlerini incelemişler ve bu kriterlerin; yaş, fiziksel, mental, finansal, ahlaki, duygusal ve bağlamsal-sosyal olarak hazır oluş, kişiler arası ilişkilere hazır oluş ve evlilikte yaşam becerileri hazır olmak üzere dokuz kategoriden oluştuğunu ifade etmişlerdir.

Türkiye’de yapılan çalışmalarda da evlenebilmek için gerekli görülen koşullara değinilmiştir. Bu doğrultuda, Ondaş (2007) ekonomik özgürlüğe kavuşmak, eğitimini tamamlamak ve fiziksel olgunluğa ulaşmanın gençlerin evlenebilmeleri için çok önemli gördükleri faktörler olduğu sonucunu elde etmiştir. Köroğlu (2013) ise gençlerin eğitimini tamamlamayı, meslek sahibi olmayı ve ekonomik özgürlüğe ulaşmayı evlilik kararı vermedeki en etkili faktörler olarak düşündüklerini belirlemiştir.

Buraya kadar özetlendiği üzere, literatürde evliliğe hazır oluş konusunda bazı çalışmalar olsa da bu konuda yeni araştırmalara ihtiyaç duyulduğu

görülmektedir. Nitekim, çiftler evlilik birliğini oluşturmalarıyla beraber birçok sorumluluğu da üstlenme durumuyla karşılaşmaktadırlar. Evliliğe hazır olmadan ilişkiye adım atılması bu sorumlulukları üstlenebilme noktasında sorunlar yaşanmasına neden olabilir ve bu sorunlar evlilik ilişkisine zarar verebilir. Bu bağlamda değerlendirildiğinde, evlilik ilişkisinin mutlu bir şekilde yürütülmesinde evliliğe hazır oluşun çok önemli olduğu ifade edilebilir.

Bu doğrultuda, bekâr genç yetişkin bireylerin evlilik kararını doğru bir şekilde almalarını kolaylaştırmak için evliliğe hazır oluş düzeylerinin ve bu hazır oluş düzeylerinin hangi alanlarda olduğunun üzerinde duracak kapsamlı bir çalışmaya gereksinim olduğu belirtilebilir. Bahsedilen doğrultuda bir çalışma gerçekleştirebilmek için bu araştırmada bekâr bireylerin evlenebilmek için gerekli gördükleri hazır oluş alanlarının, yeni evli bireylerin evlilik kararı alırken kendilerini evliliğe hazır hissettiren faktörlerin neler olduğunun ve yeni evli bireylerin evlilikte problem yaşadığı alanların tespit edilerek evliliğe hazır oluş olgusunun keşfedilmesi ve temalarının belirlenmesi hedeflenmiştir. Elde edilecek temalar doğrultusunda bir ölçme aracının geliştirilmesi planlanmıştır. Bu çalışmalara ek olarak, evliliğe hazır oluşla ilişkili faktörlerin ortaya konulması amaçlanmıştır.

### **Araştırmanın Amacı ve Önemi**

TÜİK'in (2020) boşanma verileri değerlendirildiğinde, 2016 yılında boşanan çift sayısının 126.164, 2017 yılı verilerinde %1.8 artarak 128.411, 2018 yılında %11.8 artarak 143.573 ve 2019 yılında ise % 8 artarak 155.047 olduğu görülmektedir. Bununla birlikte, 2019 yılındaki boşanmaların % 36'sı evliliklerin ilk beş yılı içerisinde gerçekleşmiştir (TÜİK, 2020). Özellikle, boşanma oranının ilk beş yıl içerisinde fazla olması bireylerin evlilik birliğini oluşturduktan sonra evliliğin getirdiği sorumlulukları üstlenebilme ve evlilikte karşılaştıkları zorluklarla baş etme konusunda sorun yaşadıklarının bir göstergesi olarak kabul edilebilir. Evliliğin ilk yıllarında çiftlerin birbirlerini tanıma ve evliliğe uyum sürecinde karşılaştıkları zorlukların üstesinden gelebilmeleri, bu süreçte en az düzeyde olumsuzlukla karşılaşmaları ve bu olumsuzluklar karşısında etkili çözüm yolları geliştirebilmelerinde evliliğe hazır olmalarının önemli olduğu düşünülmektedir.

Bireylerin yaşamlarında verdikleri en önemli kararlardan biri olan evlilik açısından evliliğe hazır oluş önemli olsa da Blood (1976) evliliğe hazır oluşun

ihmal edilen bir konu olduğuna dikkat çekmiştir. Araştırmacılar (Carroll ve diğ., 2009; Ghalili ve diğ., 2012; Goad, 1987; Holman ve Li, 1997; Larson ve diğ., 2007; Larson ve LaMont, 2005; Larson ve Thayne, 1999; Mosko ve Pistole, 2010) evliliğe hazır oluş konusunda çalışmalar yapsalar da bu konuda literatürün genişletilmesine ihtiyaç olduğu görülmektedir. Bu çalışmanın önemli bir amacı evlilik ve aile danışmanlığı alanında üzerinde durulmayan bir konu olduğu ileri sürülen evliliğe hazır oluş için nitel veriler elde edilerek temaların belirlenmesi ve daha sonraki aşamada nicel veriler elde edilerek genellenebilirliğinin incelenmesidir. Özellikle, hem yeni evli bireylerle hem de bekâr bireylerle odak grup görüşmeleri ve bunun yanı sıra bire bir görüşmeler gerçekleştirilerek elde edilen nitel bulgular çerçevesinde evliliğe hazır oluş olgusunun keşfedilmesi ilgili literatürün genişletilmesi açısından önem arz etmektedir.

Hem bekâr hem de evli bireylerden veriler elde edilerek evliliğe hazır oluş konusunun tümevarımsal bir yaklaşımla incelenmesinin evliliğe hazırlık programlarının içeriğinin oluşturulmasında da önemli bir rolü olabilir. Bu çalışmada, yeni evli bireylerin evlilikte karşılaştığı zorlukların ortaya konulması uygulamacılar için yol gösterici olabilir. Bu bağlamda değerlendirildiğinde Türkiye’de evliliğe hazırlık programının (Haskan-Avcı, 2013) sınırlı sayıda olması da dikkat çekmektedir. Bu araştırma sonucunda elde edilen bulgular evliliğe hazırlık programları için bir kaynak görevini üstlenebilir ve eğitim programların içeriğinin zenginleştirilmesini sağlayabilir.

Evlilik ilişkisini oluşturmak ve bu ilişkiyi sürdürmek için önemli olan iletişim becerileri, çatışma ve problem çözme yeterliğine sahip olmadan, evlilik ilişkisindeki rol ve beklentilerin farkında olunmadan evlenmek, bu kurumun işleyişinin sağlıklı bir şekilde ilerlemesine engel olabilir. İlişkinin mutsuz bir biçimde devam etmesine neden olabilir veya bu birlikteliğin boşanmayla sonlanmasına sebep olabilir (Hamamcı, Buğa ve Duran, 2011). Bu açıdan bakıldığında, evliliğin başarılı bir şekilde yürütülmesinde ve bu ilişkinin huzurlu olabilmesinde evlilik öncesi faktörlerin önemli olduğu ifade edilebilir. Evlilik ilişkisine hazır olabilmek için gerekli olan bilgi ve becerilerle ilgili farkındalık kazanılması sürecin olumlu bir şekilde gelişmesine katkı sağlayabilir. Kalkan ve Yalçın (2012) evlilik öncesi dönemde evlilik yaşamına ilişkin bilgi ve becerilerin çiftlere kazandırılmasının evliliğe uyum sağlamaları noktasında katkıları olacağını belirtmiştir. Bu çalışmadan elde edilecek

sonularla evlilik birlięini oluřturmak ve yrtebilmek iin sahip olunması gereken becerilerin ve hazır oluř alanlarının neler olduęuna iliřkin bireylere farkındalık kazandırabilir. Bunun yanı sıra, evlilik ncesi psikolojik danıřma alanında alıřan psikolojik danıřmanlar iin de evlilięe hazırlanan bireylerle veya iftlerle alıřırken bilgi kaynaęı olabilir.

Bu arařtırmanın amalarından biri de evlilięe hazır oluřun kapsamlı bir řekilde deęerlendirilebilmesi iin bir lme aracının geliřtirilmesidir. Geliřtirilen bu lme aracıyla birlikte evlilięe hazır oluř dzeyinin llmesinde gncel olan bir lme aracının aile ve evlilik danıřmanlıęı alanının kullanımına sunulması hedeflenmiřtir. Evlilięe hazır oluřu lmek amaıyla geliřtirilen lme aralarının (Keeler, 1962; Sporakowski, 1968) gncellięini yitirmiř olması, evlilięe hazır oluř dzeyinin belirlenmesi hususunda bazı noktaların eksik kalmasına neden olabilir. Bu alıřmada geliřtirilen lme aracıyla birlikte bu alanda nemli bir eksiklięin giderilebileceęi dřnlmektedir. Bunlara ek olarak, evlilięe hazır oluř dzeyini lmek iin gncel bir lme aracının kullanılması gen yetiřkinlerin evlilik birlięi oluřturma davranıřlarını aıklamaya odaklanan arařtırmacılara farklı bakıř aıları sunabilir.

Trkiye’de evlilięe hazır oluř ile ilgili literatrn ok kısıtlı olduęu grlmektedir. Bu konudaki sınırlı sayıda alıřmada (Kroęlu, 2013; Ondař, 2007) evlenebilmek iin gerekli grlen faktrlerin zerine odaklanılmıřtır. Bu arařtırmayı nemli kılan bir unsur da Trkiye’de evlilięe hazır oluř konusunda yapılan ilk arařtırmalardan biri olmasıdır. Bunun yanı sıra, bu alıřma arařtırmacıların evlilięe hazır oluř konusuna daha fazla odaklanmaları iin yol gsterici olabilir. Bu baęlamda, bu arařtırma literatrdeki bořluęun doldurulması aısından nemlidir. zellikle, bu alıřma evlilięe hazır oluřla iliřkili faktrlerin ortaya konulmasını amalaması ynyle de literatre nemli bir katkı sunabilir. Bu arařtırmayla birlikte evlilięe hazır oluřla iliřkili deęiřkenlerin belirlenmesi evlilięe hazır oluřun kapsamlı bir řekilde deęerlendirilmesine imkn saęlayabilir.

Bu alıřmanın bulgularından bařta evlilik ve aile danıřmanları, psikologlar, psikiyatristler, evlilik ve aile ile ilgilenen arařtırmacılar, alan alıřanları, ilgili kurum ve kuruluřlar yararlanabilirler. Evlilik birlięinin saęlam temellere dayanmasını hedefleyen uygulamacılar bu bulgulardan yararlanarak daha etkili mdahale yntemleri oluřturabilirler. Aile, alıřma ve Sosyal Hizmetler Bakanlıęı evlilik ve

aile üzerine yapacağı arařtırmaların tasarlarken bu alıřmanın bulgularından faydalanabilir. Bu arařtırmadan elde edilen bulgular evlilik birlięini oluřturmadan nce nem atfeden faktrlere odaklanması noktasında arařtırmacılara ıřık tutabilir.

### **Arařtırma Problemi**

Bu arařtırmanın amacı; evlilięe hazır oluř olgusunu keřfetmek, geniř bir bekâr rnekleme genellenebilirlięini deęerlendirmek ve evlilięe hazır oluřla iliřkili faktrleri incelemektir. Bu ama doęrultusunda ařaęıdaki sorulara cevaplar aranmıřtır.

#### **Alt problemler.**

1. Bekâr bireylerin evlenebilmek iin nem verdikleri hazır oluř alanları nelerdir?
2. Yeni evli bireyleri, evlilięe hazır hissettiren faktrler nelerdir?
3. Yeni evli bireylerin evlilikte yařadıkları sorun alanları nelerdir?
4. Evlilięe hazır oluř iin elde edilen temalar geniř bir bekâr rnekleme genellenebilir mi (evlilięe hazır oluř leęi geerli ve gvenilir bir lme aracı mıdır)?
5. Bekâr geen yetişkin bireylerin evlilięe hazır oluř hiyerarřileri nasıldır?
6. Cinsiyete gre bekâr geen yetişkin bireylerin evlilięe hazır oluř dzeyleri manidar olarak farklı mıdır?
7. İliřki durumuna gre bekâr geen yetişkin bireylerin evlilięe hazır oluř dzeyleri manidar olarak farklı mıdır?
8. alıřma durumuna gre bekâr geen yetişkin bireylerin evlilięe hazır oluř dzeyleri manidar olarak farklı mıdır?
9. Yařam planındaki ncelięe gre bekâr geen yetişkin bireylerin evlilięe hazır oluř dzeyleri manidar olarak farklı mıdır?
10. Evlenme biimi isteęine gre bekâr geen yetişkin bireylerin evlilięe hazır oluř dzeyleri manidar olarak farklı mıdır?

11. Evliliğe hazırlık programına katılmayı isteme durumuna göre bekâr genç yetişkin bireylerin evliliğe hazır oluş düzeyleri evliliğe hazırlık programına katılmayı isteme durumuna göre manidar olarak farklı mıdır?

12. Bekâr genç yetişkin bireylerin yaşlarıyla evliliğe hazır oluş düzeyleri arasında manidar bir ilişki var mıdır?

13. Bekâr genç yetişkin bireylerin ideal evlilik yaşlarıyla evliliğe hazır oluş düzeyleri arasında manidar bir ilişki var mıdır?

14. Bekâr genç yetişkin bireylerin evlenmeden önce partnerlerini tanımaya yönelik düşündükleri ideal süreyle evliliğe hazır oluş düzeyleri arasında manidar bir ilişki var mıdır?

### **Sayıtlılar**

1. Araştırmaya katılan bireylerin veri toplama araçlarını gerçek durumlarını yansıtacak biçimde yanıtladıkları varsayılmıştır.

2. Araştırmaya katılan bekâr genç yetişkin bireylerin yaşam planları arasında evliliğin yer aldığı varsayılmıştır.

### **Sınırlılıklar**

1. Bu araştırma, çalışma gruplarının 2017 ve 2018 yıllarında İç Anadolu Bölgesinde nüfusu 300.000 olan bir ilde ikamet eden, lise ve üzerinde eğitim düzeyine sahip olan ve çoğunlukla şehir merkezinde yaşayan bekâr genç yetişkinlerden oluşması yönüyle sınırlılık göstermektedir. Bu çalışmadan elde edilen bulgular benzer özelliklere sahip gruplara genellenebilir.

2. Bu araştırma, kesitsel bir çalışmadır. Evliliğe ilişkin tutum (Hippen, 2016) ve inançların (Willoughby ve diğ., 2015c) zaman içerisinde değişiklik gösterdiği bilinmektedir. Bu araştırma, kesitsel bir çalışma olması yönüyle sınırlılık göstermektedir.

3. Bu çalışma, evliliğe hazır oluşun; finansal hazır oluş, duygusal hazır oluş, aile hayatı ve rollerine hazır oluş, cinsel yaşama hazır oluş, toplumsal sorumluluklara hazır oluş ve kişiler arası ilişkilere hazır oluş boyutlarıyla sınırlıdır.

## **Tanımlar**

**Evlilik:** Genel olarak bir erkek ve kadın arasında gerçekleşen, cinsel birliktelik yaşanan ve ekonomik olarak işbirliği yapılan, çocuk sahibi olunabilen, evlat edinilebilen veya çocuk büyütülebilen yasal bir birliktelik olarak kabul edilmektedir (Strong, DeVault ve Cohen, 2010, s.7).

**Evliliğe hazır oluş:** Evliliğe hazır oluş, evlilik yaşamına ilişkin beklentilerin ve rollerin farkında olabilme, evlilik ilişkisinin gerektirdiği sorumlulukları yerine getirebilme, evlilik hayatında yaşanabilecek problemleri çözebilme ve evlilik ilişkisini sağlıklı bir şekilde sürdürebilme becerilerine sahip olmaktır. Bu araştırmada evliliğe hazır oluş, bu çalışma kapsamında geliştirilen evliliğe hazır oluş ölçeğinin; finansal hazır oluş, duygusal hazır oluş, aile hayatı ve rollerine hazır oluş, cinsel yaşama hazır oluş, toplumsal sorumluluklara hazır oluş ve kişiler arası ilişkilere hazır oluş boyutlarından elde edilen puanlarla değerlendirilmiştir. Bu boyutlarda hesaplanan yüksek puanlar ilgili boyuttaki hazır oluş düzeyinin yüksek olduğunun göstergesidir.



## Bölüm 2

### Araştırmanın Kuramsal Temeli ve İlgili Araştırmalar

Bu bölümde araştırmanın bağımlı değişkeni olan evliliğe hazır oluşla ilgili kuramsal açıklamalara yer verilmiştir. Daha sonra evliliğe hazır oluşla ilişkili faktörler üzerinde durulmuştur. Ardından evliliğe hazır oluşu açıklayan kuramlara değinilmiştir. Son olarak konuyla ilgili araştırmalar özetlenmiştir.

#### Evliliğe Hazır Oluş

Evliliğe hazır oluş, evliliğin zorluklarıyla baş edebilmek için tamamen iyi donanımlı olma, evli bir erkek ve kadın olarak sorumlulukları üstlenmeye hazır olma olarak nitelendirilmiştir (Ubah, 2012). Araştırmacılar evliliğe hazır oluşu açıklarken; evliliğe algılanan hazır oluş, evliliğe hazır oluş kriterleri ve evlilik koşulları üzerinde durmuşlardır. Holman ve Li (1997) evliliğe algılanan hazır oluşu değerlendirirken duygusal, finansal, cinsel ve genel hazır oluş üzerine odaklanmış, Carroll ve diğerleri (2009) ise evliliğe hazır oluş için gerekli ve önemli olarak algılanan kriterlerin üzerinde durmuşlardır. Yaptıkları çalışmada bu kriterleri altı boyut altında kavramsallaştırmışlar ve şu şekilde açıklamışlardır (Carroll ve diğ., 2009):

Kurallara uyma: Vandalizm ve hırsızlık gibi basit suçları işlemekten kaçınma, alkollü olarak araba kullanmaktan kaçınma, yasa dışı uyuşturucu kullanımından kaçınma, arabayı hız sınırını aşmadan ve güvenli bir şekilde kullanma, sarhoş olmaktan kaçınma, küfürlü/ kaba dil kullanımından kaçınma ve cinsel olarak aktif olma durumunda doğum kontrolünü kullanma ve hamile kalmama kriterlerini içermektedir.

Aile kapasiteleri: Bir erkek/kadın olarak ev işlerini yapabilme, bir kadın/erkek olarak çocuk bakımını üstlenebilme, bir erkek/kadın olarak aileyi ekonomik olarak destekleyebilme, bir erkek/kadın olarak aileyi fiziksel olarak güvende tutabilme kriterlerini kapsamaktadır.

Rol geçişleri: Eğitimi tamamlama, bir ev satın alma, tam zamanlı bir iş sahibi olma, ekonomik olarak aileden ve diğerlerinden bağımsız olma, artık ailenin evinde yaşamamak ve uzun süreli bir kariyeri elde etme kriterleri rol geçişleri boyutunda yer almaktadır.

Kişiler arası yeterlikler: Başkalarını anlayışlı bir şekilde dinleyebilme, yakın ilişkilerde duygularını açıklayabilme, başkalarıyla kişisel sorunlarını konuşabilme, farklılıklarla karşılaşınca başkalarına saygılı olabilme, uzun süreli bir aşk ilişkisine kendini adama, saldırgan ve şiddet içeren davranışlardan kaçınma, yaşam boyu başkalarına bağlılık gösterme (make life-long commitments to others) ve kendi davranışlarının sonuçlarının sorumluluğunu kabul edebilme kriterlerini içermektedir.

İntrakişisel (kişi içi) yeterlikler: Kişisel zorlukların üstesinden gelmek, olumsuz aile deneyimleriyle uzlaşabilmek, hayata karşı olumlu bir bakış açısı sağlayabilmek, her zaman duyguları iyi bir şekilde kontrol etmeyi öğrenmek, “daha az kendini düşünmek, başkalarını daha fazla göz önünde tutmak” ve ebeveynlerle eşit bir yetişkin olarak ilişki kurmak kriterlerini kapsamaktadır.

Cinsel deneyim: Yeteri kadar cinsel deneyim yaşamak, evlenmeden önce partneriyle birlikte yaşamak, cinsel ilişkiye girmek ve bekâr hayatını tamamıyla yaşamak kriterleri cinsel deneyim içerisinde yer almaktadır.

Benzer olarak, Özgüven (2014) Türk kültüründe evlilik koşullarına odaklanmış ve evlilik koşullarını; gelişim ve olgunluk düzeyi, ekonomik bağımsızlığa ulaşmış olmak, toplumsal olgunluğu kazanmış olmak, öğrenimi tamamlamış olmak ve erkekler için askerlik hizmetini yapmış olmak olarak ifade etmiştir. Bu koşullarla ilgili açıklamalara aşağıda yer verilmiştir (Özgüven, 2014):

Gelişim ve olgunluk düzeyi: Evlenecek bireylerin, evliliğin gerektirdiklerini yerine getirebilme ve sorumlulukları üstlenebilmek için gerekli olan bedensel, fiziksel ve sosyal açıdan gelişim ve olgunlaşma dönemlerini geçirmiş, evlilik şartları için işlevsel bir yaşam düzeyine erişmiş olması gerekir.

Ekonomik bağımsızlığa ulaşmış olmak: Evlenme kararı vermeden önce, bireylerin ailelerini geçindirebilecek, genel olarak ev ve ailenin giderlerini üstlenebilecek ekonomik imkânlarla sahip olmaları önemlidir. Eşlerin evlilikteki çeşitli gereksinimlerini karşılayabilmeleri, finansal sorumluluklarını başarılı bir şekilde yerine getirebilmeleri, ekonomik ihtiyaçlarını giderebilmek için düzenli bir gelir sağlayacak iş ve meslek sahibi olmaları gereklidir.

Toplumsal olgunluğu kazanmış olmak: Evlilik bireyleri, bekârlıktan farklı olarak yeni bir toplumsal ve sosyal düzenlemenin içine sokar. Çiftler, aile içi ve dışı

ilişkilerini, toplumun evliliğe ilişkin kural ve geleneklerine göre sosyal bir etkileşim düzenine dayalı olarak yürütmeleri önemlidir. Çiftlerin, toplumun kültürel dokusu içerisinde, eş olarak sosyal rollerin gerekliliği olan norm ve davranışları kazanmış olmaları ve bu durumlara uygun bir şekilde aile yaşamlarını devam ettirmeleri gerekir.

Öğrenimi tamamlamış olmak: Evlenmeyi, erken yaşlarda planlayan bireylerin evlilik kararları öğrenim yıllarıyla çakışır. Evlilik girişiminde bulunacak kişiler için öğrenime devam etmek veya öğrenimi bırakmak önemli bir problem alanı olur. Öğrenimini tamamlamış olmak, finansal olarak bağımsızlığı kazanma koşulu için de önemli bir adımdır.

Erkekler için askerlik hizmetini yapmış olmak: Evliliğe hazırlık konusunda erkekler için askerlik hizmetini yerine getirmek önemli bir koşul olarak görülmektedir. Askerlik görevinin, vatan hizmeti olarak görülmesinin yanında aile ve okuldan sonra üçüncü bir eğitim kurumu olarak kabul edilmektedir. Gençler askerlik görevinde; toplumsal ve milli değerleri edinmekte, yurdu korumak için gerekli becerileri öğrenmekte, ufuklarını genişletmekte, mesleki bilgiler elde etmekte, düzenli bir yaşam için gerekli olan yaşantıları ve becerileri kazanmaktadır.

Buraya değin evliliğe hazır oluş üzerinde durulurken aşağıda evliliğe hazır oluşla ilişkili değişkenlere değinilmiştir.

**Cinsiyet ve evliliğe hazır oluş.** Literatürde, araştırmacıların kadın ve erkeklerin evliliğe ilişkin tutum ve inançları üzerine odaklandıkları görülmektedir. Kadınların, şu an evlenmeyi erkeklere göre daha güçlü bir şekilde istediği (Willoughby ve Dworkin, 2009) ve evliliğe ilişkin daha olumlu tutumlara sahip oldukları (Klein, 2005; Valerian, 2001) bilinmektedir. Kadın olmanın evliliğin önemine yönelik inançların artışıyla (Willoughby ve diğ., 2015c) ve ideal evlilik yaşının azalmasıyla (Leonhardt ve Willoughby, 2018) ilişkili olduğu belirtilmektedir. Kadın olmanın, evliliğin avantajlarına olan inançları arttırdığı ve evliliğin kalıcılığına olan inançları azalttığı görülmektedir (Jensen, Willoughby, Holman, Busby ve Shafer, 2015).

Kadınların; erkeklere göre evliliği önemli bir amaç olarak gördükleri ve bekâr olmanın evli olmaya göre avantajları olduğuna daha az inandıkları ifade

edilmektedir (Willoughby ve Carroll, 2010). Kadınların, günün birinde evlenme olasılığının erkeklere göre daha fazla olduğu belirtilmektedir (James-Kangal Weitbrecht, Francis ve Whitton, 2018). Erkeklerin ise evlenmeden birlikte yaşamının yararlı olduğuna daha fazla inandıkları bildirilmektedir (Willoughby ve Carroll, 2012). Türk kültüründe yapılan çalışmalarda erkeklerin, kadınlara göre evliliğe ilişkin tutumlarının daha olumlu olduğu (Keldal ve Atli, 2020), kadınların “evlilik gereksizdir” ifadesine daha fazla önem verdiği (İşmen-Gazioğlu, 2006) görülmektedir.

Carroll ve diğerleri (2009) kadın ve erkeklerin evliliğe hazır oluş kriterlerini kıyaslamışlardır. Yaptıkları çalışmada; kadınların, kurallara uyma, aile kapasiteleri, kişiler arası yeterlikler ve intrakişisel yeterliklere erkeklere göre daha fazla önem verdikleri, cinsel deneyim ve rol geçişlerinde ise anlamlı bir farklılık olmadığı sonucuna ulaşmışlardır. Lee (2013) erkek ve kadın üniversite son sınıf öğrencilerinin evliliğe hazırlanma becerilerini karşılaştırmıştır. Bu çalışmadan elde edilen sonuçlara göre erkeklerin çatışma çözme becerileri, cinsel ilişki becerileri, ev işleriyle ilgili becerileri, ekonomik yönetim becerileri ve ebeveynliğe hazırlanma becerileri daha yüksektir. Karadağ (2006) kızlara oranla erkeklerin kendilerine evliliğe daha az hazır hissettiğini belirtmiştir.

**İlişki durumu ve evliliğe hazır oluş.** Önceki araştırmalarda ilişki durumunun evliliğe hazır oluş üzerindeki rolü incelenmiştir. Foreman (1971) nişanlı ve romantik ilişkisi olan çiftlerin evliliğe hazır oluşlarını kıyaslamış ve evliliğe hazır oluşlarının birbirlerine benzer olduğu sonucu elde etmiştir. Mosko ve Pistole (2010) ise ciddi bir ilişkisi olan bireylerin evliliğe daha hazır olduğu bulgusuna ulaşmışlardır.

İlişkisi olan bireylerin evliliği önemli bir amaç olarak gördükleri, şu an evlenmeyi daha fazla istedikleri ve bütün olarak değerlendirildiğinde bekâr olmanın evli olmaya göre birçok avantajı olduğuna daha az katıldıkları ifade edilmiştir (Willoughby ve Carroll, 2010). Willoughby ve diğerleri (2015c) boylamsal çalışmalarında iki veri dalgası arasında bekâr kalmanın beklenen evlilik zamanını arttırdığı bulgusunu elde etmişler, iki veri dalgası arasında bekâr kalanların ve var olan ilişkilerinden bekârlığa geçenlerin evliliğe verdikleri önemin ilişkileri devam edenlere kıyasla azaldığı sonucuna ulaşmışlardır. Barr ve Simons (2018) romantik ilişkisi olanların evliliğin yararlarını daha fazla algıladıklarını bildirmişlerdir.

Araştırmacılar, romantik bir ilişkisi olanların evliliğe ilişkin daha olumlu tutumları sahip olduğu sonucunu ortaya koymuşlardır (Karabacak ve Çiftçi, 2016; Keldal ve Atli, 2020). Keldal ve Atli (2020) gençler için romantik ilişkilerin evliliğe hazırlanma süreci olarak düşünebileceğini ifade etmişlerdir. Bu bağlamda, İşmen-Gazioğlu (2006) “evlilikten önce flört dönemi gereklidir” ifadesine gençlerin %75’inin önem verdiğini belirtmiştir. Benzer olarak, Ondaş (2007) gençlerin büyük bir çoğunluğunun evlenmeden önce flört dönemi olmasının gerekliliğine vurgu yaptığı bulgusunu elde etmiştir.

**Çalışma durumu ve evliliğe hazır oluş.** Gençlerin evlenebilmeleri için en önemli gördüğü faktörlerden biri ekonomik özgürlüğe ulaşmaktır (Köroğlu, 2013). Carroll ve diğerleri (2009) evliliğe hazır oluş kriterlerini inceledikleri çalışmalarında gençlerin evliliğe hazır oluş için “bir erkek olarak aileyi ekonomik olarak destekleyebilme” kriterini % 91’ inin, “ekonomik olarak aileden ve diğerlerinden bağımsız olma” kriterini % 91’ inin, “bir kadın olarak aileyi ekonomik olarak destekleyebilme” kriterini % 78’ inin ve “tam zamanlı bir iş sahibi olma” kriterini % 66’sının gerekli gördüğü sonucuna ulaşmışlardır. Smock, Manning ve Porter (2005) şu anda evlenmeden birlikte yaşayanlarla geçmişte evlenmeden birlikte yaşayanlara evlenmenin ön koşulunu sorduklarında kadınların % 24’ünün, erkeklerin ise % 20.8’inin sadece ekonomik faktörlerin evlilik için önemli olduğunu ifade ettiklerini belirtmişlerdir. Gibson-Davis, Edin ve McLanahan (2005) çiftlerin evlenmelerindeki en önemli engel olarak finansal kaygılarını gördüklerini ifade etmişlerdir. Benzer olarak, Muraco ve Curran (2012) şu anki romantik ilişkisindeki partneriyle evliliği erteleme nedenlerini belirlemek için yaptıkları çalışmada finansal endişelerin evliliği erteleme nedenlerinden biri olduğu bulgusunu elde etmişlerdir.

Literatürde ekonomik değişkenlerin evliliğe yönelik inançlarla ilişkili olduğu görülmektedir. Gassanov, Nicholson ve Koch-Turner (2008) haftalık çalışma saatleri arttıkça evlenme beklentisinin arttığı sonucuna ulaşmışlardır. Nelson (2009) kendilerini evliliğe hazır hissetmeyenlerin, kendilerini evliliğe hazır hissedenlere ve bazı konularda hazır olup bazı konularda hazır olmayan gençlere göre, ailelerinden daha az ekonomik olarak bağımsız olduklarını ve yıllık daha fazla finansal destek aldıklarını belirtmiştir.

Araştırmalar ekonomik faktörlerin evlenmeden birlikte yaşama ve evliliğe geçişle ilişkili olduğu sonucunu ortaya çıkarmıştır. Clarkberg (1999) erkekler için

yüksek yıllık kazancın evlilik birliğini oluşturma olasılığını, evlenmeden birlikte yaşamaya geçişe göre arttırdığı sonucunu elde etmiş, yüksek kazançlı kadınlarda ise erkeklerin aksine evlenmeden birlikte yaşamının evliliğe göre daha çekici geldiğini ifade etmiştir. Clarkberg, Stolzenberg ve Waite (1995) 23-31 yaşlarındaki erkekler için düzenli bir iş bulmaya verilen önemin evlenmeden birlikte yaşama olasılığını azalttığı bulgusuna ulaşmışlardır. Shafer ve James (2013) erkeklerde gelirin artmasının evlilik olasılığını arttırdığını belirtmişler ve tam zamanlı bir iş sahibi olanların, tam zamanlı iş sahibi olmayan erkeklere göre evlenme olasılığının % 35 daha fazla olduğunu dile getirmişlerdir.

**Yaşam planındaki öncelik ve evliliğe hazır oluş.** Genç yetişkinler iş bulmak için gereken becerilerin değişmesi nedeniyle lise mezuniyetinin üzerinde eğitimlerine devam etmektedirler. Yükseköğrenime devam etme büyük olasılıkla aile oluşumunu erteleyen bireyler tarafından gerçekleştirilmektedir (Amato ve diğ., 2008). Üniversite öğrencisi gençlerin büyük bir çoğunluğun evlilik kararını alabilmelerindeki en önemli faktör olarak eğitimlerini tamamlamayı gördükleri belirtilmiştir (Koroğlu, 2013). Thornton ve diğerleri (2008) okula devamın hem evlilik hem de evlenmeden birlikte yaşama oranını azalttığını ifade etmişlerdir. Eğitimi tamamlama birçok genç açısından birlik oluşturmak için önemli görülse de, Raymo (2003) kadınlarda üniversite eğitiminin daha geç ve daha az evlenmeyle ilişkili olduğu bulgusuna ulaşmıştır. Hoffnung (2004) üniversite öğrencisi kadınların büyük bir çoğunluğunun kariyer sahibi olmak istediklerini ve kariyerin çok önemli olduğunu düşündüklerini belirtmiş, mezuniyetten yedi yıl sonra veri setinde yer alan kadınlara ulaştığında % 75'inin tam zamanlı bir iş sahibi olduğu ve % 43'ünün evli olduğunu ifade etmiştir.

Literatürde, ebeveynlik, kariyer ve evlilik rollerine verilen önemle ilgili çalışmalar mevcuttur. Bu doğrultuda, Kerpelman ve Schvaneveldt (1999) genç yetişkinlerin; kariyer, evlilik ve ebeveynlikle ilgili rollere verdiği değerlere dayanarak dört tipoloji belirlemiştir. Bu tipolojiler; dengeli yönelim, aile yönelimi, kariyer yönelimi ve kariyer/aile yönelimi olarak adlandırılmıştır. Dengeli yönelimde, gençler kariyer, evlilik ve ebeveynlik rollerine eşit yönelimde bulunmuşlardır. Aile yöneliminde gençler evlilik ve ebeveynlik rollerine daha fazla yönelim göstermiştir. Kariyer yöneliminde, kariyer rollerine yönelim daha fazladır. Kariyer/evlilik yöneliminde, gençler evlilik ve kariyer rollerine güçlü bir yönelimde bulunmuşlardır.

Daha sonra bu elde ettikleri grupları; kariyer, evlilik ve ebeveynlik kimliklerinin önemine verilen değerler açısından kıyaslamışlardır. Aile yöneliminde bulunan gençlerin, evlilik kimliğinin önemine diğer gruplara göre daha fazla değer verdiği bulgusuna ulaşılmıştır. Hall ve Willoughby (2016) bekâr genç yetişkinlerin beklenen yetişkin rollerinin merkeziliğine göre beş farklı profil oluşturmuşlardır. Bu gruplar oluşturulurken evlilik, kariyer ve ebeveynlik rollerinin merkeziliği temel alınmıştır. Bu beş farklı grup; çocuk merkezli, evlilik merkezli, çocuk ve evlilik merkezli, kariyer merkezli, aile ve kariyer merkezli olarak belirlenmiştir. Bu gruplar açısından evlilik inançlarındaki farklılıkları incelemişlerdir. Evlilik merkezli olanlar; evliliğin önemine, çocuk, kariyer, aile ve kariyer merkezli olanlardan daha fazla inandıklarını bulgusunu elde etmişlerdir. Kariyer merkezli olanlar, evlenmeyi bekledikleri yaş diğer gruplara göre daha yüksektir. Kariyer merkezli olanlar, evliliğe hazır oluş kriterleri arasında yer alan rol geçişleri boyutuna evlilik merkezli olanlara göre daha fazla önem verdiği görülmüştür (Hall ve Willoughby, 2016) Blakemore, Lawton ve Vartanian (2005) hem kadınlarda hem de erkeklerde ebeveynlik rollerine verilen değer artmasının evlenme isteğini arttırdığını ifade etmişlerdir.

**Yaş ve evliliğe hazır oluş.** Evlenme yaşı ile evlilik istikrarsızlığı arasındaki ilişki araştırmacıların (Heaton, 2002; Lehrer, 2008; Manning ve Cohen, 2012; Stanley, Rhoades, Amato, Markman ve Johnson, 2010; Tom, 2015) dikkatini çeken bir konu olmuştur. Heaton (2002) kadınlarda ilk evlilik yaşının artmasının evlilikte ayrılma olasılığını azalttığı sonucuna ulaşmıştır. Manning ve Cohen (2012) daha geç yaşlarda evlenen kadınların evlilik istikrarsızlığı olasılığının daha düşük olduğunu dile getirmişlerdir. Tom (2015) ilk evlenme yaşı arttıkça boşanma olasılığının azaldığını belirtmiştir. Stanley ve diğerleri (2010) geç yaşlarda evlenmenin daha az boşanma olasılığıyla ilişkili olduğunu ifade etmişlerdir.

Literatürde, yaş değişkeninin evliliğe yönelik inançlarla ilişkili olduğu da görülmektedir. Jensen ve diğerleri (2015) yaş arttıkça evliliğin avantajlarına ve önceliğine yönelik inançların arttığı bulgusunu bildirmişlerdir. Willoughby, Carroll, Vitas ve Hill (2012a) yaş arttıkça ideal evlilik yaşının arttığı sonucunu elde etmişlerdir. Gassanov ve diğerleri (2008) yaş arttıkça evlenme beklentisinin arttığını ortaya koymuşlardır. Leonhardt ve Willoughby'nin (2018) elde ettiği bulgular; yaşın, evliliğin önemine ve evliliğin merkeziliğine yönelik inançların negatif yönlü bir yordayıcısı olduğunu, ideal evlilik yaşının ve cinselliğe izin verici

tutumların pozitif yönlü bir yordayıcısı olduğunu göstermiştir. Willoughby ve Carroll (2012) yaş arttıkça evlenmeden birlikte yaşamın yararlı olduğuna yönelik inançların azaldığı bulgusuna ulaşmışlardır.

**İdeal evlilik yaşı ve evliliğe hazır oluş.** Literatürde, ideal evlilik yaşı araştırmacıların üzerinde durduğu önemli bir konudur (Allendorf, Thornton, Mitchell, Young-DeMarco ve Ghimire, 2017; Allison ve Risman, 2017; Carroll ve diğ., 2007; Köroğlu, 2013; Ondaş, 2007; Willoughby ve diğ., 2012b). Allendorf ve diğerleri (2017) anne, baba ve çocukların evlilik için uygun gördükleri yaşı incelemişlerdir. Bu incelemede; kadınlar için uygun evlenme yaşını kız çocukları 22, anneler 21 ve babalar 25 olarak görürken, erkekler için uygun evlilik yaşını erkek çocukları 25, anneler 26 ve babalar 25 olarak görmüşlerdir. Allison ve Risman (2017) büyük bir örneklemede gerçekleştirdikleri çalışmada ideal evlilik yaşınının 26.69 olduğu bulgusuna ulaşmışlardır. Carroll ve diğerleri (2007) gençlerin ideal evlilik yaşı olarak 25 yaş ve civarını gördükleri sonucunu elde etmiştir. Köroğlu (2013) çalışma grubunda yer alan gençleri yarısının kadınlar için uygun evlenme yaşı olarak 22-24 yaş aralığını, erkekler için ise gençlerin neredeyse üçte ikisinin 25-29 yaş aralığını belirttiğini ifade etmiştir. Ondaş (2007) çalışmasına katılan gençlerin yarıdan fazlasının uygun evlenme yaşı olarak 26-29 aralığını gördüklerini bildirmiştir. Willoughby ve diğerleri (2012b) gençler için ideal evlilik yaşınının ortalama olarak 25.26 olduğu bulgusunu elde etmişlerdir. Willoughby ve Hall (2015) yaptıkları çalışmada; gönüllüler, tereddütlüler ve erteleyenler olarak üç evlilik paradigmaları grubu oluşturmuştur. Bu grupların ideal evlilik yaşlarını kıyasladıklarında; gönüllüler grubunun ideal evlilik yaşını erken yaşlarda gördüklerini (24.20), erteleyenlerin ise ideal evlilik yaşını en geç yaşlarda (30.13) gören grup olduklarını belirlemişlerdir.

Birkaç çalışmada ideal evlilik yaşınının, romantik ilişki dışında cinsel etkinlikler (hooking up), evlilik dışı cinsel ilişki sıklığı ve evlenmeden birlikte yaşamaya yönelik inançlarla ilişkili olduğu ortaya koyulmuştur. Allison ve Risman (2017) ideal evlilik yaşı arttıkça romantik ilişki dışında cinsel etkinliklerin sıklığının arttığını belirtmişlerdir. Willoughby ve diğerleri (2015a) bekâr gençlerin ideal evlilik yaşı arttıkça cinsel ilişki sıklığının arttığını bildirmişlerdir. Willoughby ve Carroll (2012) ideal evlilik yaşı arttıkça evlenmeden birlikte yaşamın yararlı olduğuna dair



inançların ve evlilik planı yapmadan beraber yaşamayı onaylamanın arttığı bulgusuna ulaşmışlardır.

**Evliliğe hazırlık programı ve evliliğe hazır oluş.** Sürebiçer (2008) boşanmış bireylerle yaptığı çalışmada, örneklem grubunun %95.7'sinin evlilik birliğini oluşturacak bireylerin evlilikle ilgili eğitim almalarının evliliklerine olumlu katkı sunabileceğini belirttiklerini ifade etmiştir. Bu bağlamda, Williams, Riley, Risch ve Van Dyke'in (1999) yaptıkları çalışmada evli bireylerin üçte ikisinin evliliğe hazırlık programını değerli bir yaşantı olarak gördükleri belirlenmiştir. Silliman, Schumm ve Jurich (1992) gençlerin % 88'inin evliliğe bilinçli bir şekilde hazırlanmanın son derece önemli olduğunu düşündüklerini ve % 65'inin evlilik öncesi hazırlık programına katılmaya niyetlerinin olduğunu belirtmişlerdir

Araştırmacılar evliliğe hazırlık programının katılımcılara bazı katkıları olduğunu ortaya koymuşlardır. Stanley, Amato, Johnson ve Markman (2006) evlilik öncesi eğitimin daha yüksek evlilik doyumu ve bağlılıkla, daha az evlilikte çatışmayla ilişkili olduğunu ve boşanma olasılığını azalttığı sonucuna ulaşmışlardır. Hawkins, Blanchard, Baldwin ve Fawcett (2008) yaptıkları meta-analiz çalışmasında evlilik ve ilişki eğitiminin, ilişki kalitesi ve iletişim becerilerinin üzerinde orta düzeyde etki büyüklüğüne sahip olduğunu belirlemişlerdir. Haskan-Avcı (2013) evliliğe hazırlık programının katılımcıların iletişim becerisi, çatışma çözme, farklılıkları kabul ve ilişki doyum düzeylerini arttırdığı bulgusunu elde etmiştir. Goad (1987) Hristiyan aile kursunun bekâr gençlerin evliliğe hazır oluş düzeyini arttırdığını ifade etmiştir.

**Boşanma ve nedenleri.** Boşanma, yürürlükte olan evlilik anlaşmasının yasal olarak sonlandırılmasıdır (Knox ve Schacht, 2009). Boşanmanın, sadece eşler ve aile üyeleriyle ilgili olarak görülmesinin yanı sıra toplum ve sosyal düzeni de ilgilendiren bir olgu olduğu ifade edilmiştir (Özguven, 2014). Özellikle, boşanma oranlarının yüksek olmasının artık birçok insanın evliliğin kalıcılığına inanmayabileceğinin bir göstergesi olarak belirtilmiştir (Strong ve diğ., 2010).

Boşanma oranları yükselirken araştırmacılar boşanma nedenlerine odaklanmışlardır. Amato ve Previti (2003) boşanma nedenleri olarak görülen ilk on faktörü; sadakatsizlik, uyumsuzluk, içki tüketimi ya da uyuşturucu kullanımı, ilişkide ayrı düşmek, kişilik problemleri, iletişim yoksunluğu, fiziksel veya mental istismar,

sevginin bitmesi, aile yükümlülüklerinin karşılanmaması ve iş problemleri olarak sıralamışlardır. Chang (2004) yaptığı çalışmada boşanmış kadınların boşanma sebepleri olarak gördükleri en önemli faktörleri; eski eşin finansal yetersizliği/sorumsuzluğu, kişilik/dünya görüşü uyumsuzluğu, fiziksel istismar, sadakatsizlik/evlilik dışı ilişkiler ve duygusal istismar olarak ifade etmişlerdir. de Graaf ve Kalmijn (2006) boşanma nedenlerine ilişkin yaptıkları çalışmada, 17 boşanma gerekçesinin üzerinde durmuşlar ve en önemli boşanma gerekçeleri; ilişkide ayrı düşmek, birbirlerine yeterince ilgi göstermemek, birbirleriyle konuşamamak, eşin alışkanlıkları, eşin kişisel sorunları ve cinsel sorunlar olarak tespit etmişlerdir. de Graaf ve Kalmijn'in (2006) olası boşanma gerekçelerini kullanarak Hawkins, Willoughby ve Doherty (2012) boşanma nedenlerini inceledikleri araştırmalarında en önemli beş boşanma nedeninin; ilişkide ayrı düşmek, birlikte konuşamamak, paranın eş tarafından nasıl idare edileceği, sadakatsizlik ve eşin kişisel sorunları olduğunu belirtmişlerdir.

Türk Medeni Kanununda boşanma nedenleri olarak zina, hayata kast, pek kötü veya onur kırıcı davranış, suç işleme ve haysiyetsiz hayat sürme, terk, akıl hastalığı ve evlilik birliğinin sarsılması yer almaktadır (T. C. Adalet Bakanlığı Yayın İşleri Dairesi Başkanlığı, 2017). TÜİK'in (2020) verilerine göre 2019 yılındaki boşanmaların en önemli nedeni olarak geçimsizlik görülmektedir. Aktaş (2011) boşanma sebepleri arasında sözlü ve/veya fiziksel şiddet, fikir uyuşmazlığı ve geçimsizlik sebeplerinin en önemli görülen üç faktör olduğu bulgusunu elde etmiştir. Sürerbiçer (2008) boşanma gerekçeleri olarak iletişimsizlik, eşin ilgisizliği ve eşin sorumsuzluğunun yüksek frekansa sahip faktörler olduğunu belirlemiştir. Sağlam ve Aylaz (2017) kadına göre en önemli boşanma nedeninin şiddet ve baskı, erkeğe göre ise eşinin kendi ailesinin etkisinde kalması olarak ifade etmişlerdir.

Araştırmacılar evlilik öncesi faktörlerin boşanma üzerinde önemli rollerinin olduğunu belirlemiştir. Martin ve Bumpass (1989) kadının evliliğe çocuk sahibi olarak başlamasının evlilik birliğinin bozulması riskini arttırdığı sonucuna ulaşmışlardır. Teachman (2003) kadınların evlilik öncesinde beraber yaşamalarının ve evlilik öncesinde cinsel ilişki deneyimlerinin evlilik birliğinin bozulması olasılığını arttırdığı bulgusunu elde etmiştir. Clements, Stanley ve

Markman (2004) mutlu evlilikleri olan erkeklerin boşanmış erkeklere göre evlilik öncesinde daha az problem yaşadıklarını bildirmişlerdir.

### **Evliliğe Hazır Oluşu Açıklayan Kuramsal Yaklaşımlar**

Bu bölümde evliliğe hazır oluşu açıklayan Evlilik Ufku ve Evlilik Paradigmaları kuramlarına yer verilmiştir.

**Evlilik ufku kuramı.** Carroll ve diğerleri (2007) tarafından aile yaşam döngüsü bakış açısı kullanılarak evliliğe hazır oluşun ve beliren yetişkinliğin evlilik ufku kuramı önerilmiştir. Bu kuramda, birbirleriyle ilişkili ama farklı kavramlar olan; şu anki yaşam planları arasında evliliğin göreceli önemi, yaşam seyrinde istenilen evlilik zamanı ve evliliğe hazır oluş kriterleri ya da evlenmeye hazır olmadan önce gerekli olduğuna inanılan hazırlık türleri olarak adlandırılan üç bileşen yer almaktadır. Bu bileşenler beliren yetişkinlerin evlilik ufku olarak tanımlanmaktadır. Beliren yetişkinlerin evliliğin önemine, zamanlamasına ve evliliğe hazır oluşlarına yönelik algılarının; beliren yetişkinlik boyunca alt grup farklılıklarını ve bu dönemde aile yaşam döngüsünde ortaya çıkan belirli davranışları belirlemede temel faktörler olması bu kuramın temel tezi olarak belirtilmiştir (Carroll ve diğ., 2007).

**Evliliğin önemi.** Beliren yetişkinlikteki birçok birey kişisel olarak bir gün evleneceklerini ümit etseler de bu durum bütün bireylerin evliliğe eşit önem verdiği anlamına gelmemektedir. Gençlerin evliliğe diğer amaç ve aktivitelere istinaden verdiği göreceli önem veya öncelik beliren yetişkinlik boyunca seçimlerini ve gidişatlarını etkileyebilir. Beliren yetişkinlerin evliliği nihai bir yaşam amacı olarak atfettikleri genel önemde çok az değişkenlik olduğundan, sadece genel önemi ölçen değişkenler gerçek davranışın varyansını açıklamada zayıf göstergeler olmaya eğilimlidir. Büyük olasılıkla, beliren yetişkinlerin bu süre içerisinde gidişatlarını etkileyen evliliğe verdikleri genel önem değil, şu anki yaşamlarının diğer amaçlarıyla karşılaştırıldığında evliliğe verdikleri göreceli önceliktir. Beliren yetişkinlikteki birçok bireyin, evliliğe değer verdiği görülse ve gelecekte evlenmek için umutlu olsalar da evliliğe yaşamdaki diğer amaçlara istinaden öncelik vermeye istekli olan beliren yetişkinlerin diğer akranlarından farklı olarak evlilik için plan ve hazırlık yapması olasıdır (Carroll ve diğ., 2007).

**İstenilen evlilik zamanı.** Beliren yetişkinlikle bağlantılı olarak yapılan evlilik çalışmalarında bir başka göze çarpan faktör yaşam seyrinde evliliğin yakınlığı ya

da uzaklığıdır. Evliliğin yakınlığı büyük ölçüde beliren yetişkinlerin evlenmeyi istedikleri ideal yaşla şu anki yaşlarının kıyaslanmasıyla çıkarılabilir. İstenilen evlilik yaşı beliren yetişkinlerin evlilik için kişisel hazır oluş algılarını etkileyebilir çünkü evlenmeyi göreceli olarak genç yaşlarda isteyenler evliliğe muhtemelen hazırlık yapacaklar ve böylece evliliği daha geç yaşlarda isteyenlere kıyasla evliliğe daha çabuk hazır olacaklardır. Genç bireylerin evlilik ufuklarının göreceli uzaklıkları onların evliliğe hazır oluş için algıladıkları gerekli ve önemli görülen belirli kriterlerle ilişkili olması olasıdır. Evlilik için daha geç yaşları isteyen bireylerin kişiyi evliliğe hazır yapan farklı kriterleri evliliği daha erken yaşlarda isteyen bireylere göre onaylaması daha olasıdır (Carroll ve diğ., 2007).

***Evliliğe hazır oluş kriterleri.*** Evlilik konusunda araştırma yapan bilim insanlarının bu çalışmaları ileri taşımak için sadece “evliliğe hazır mısınız”? sorusunun değil bunun yanında “sizi nelerin evliliğe hazır yapacağına inanıyorsunuz?” sorusunun da sorulmasının yararlı olacağı belirtilmektedir. Bu nedenle, evliliğe hazır oluş üzerindeki araştırmaların analizlerinin genişletilmesi ve bireylerin evliliğe hazır oluş için gerekli ve önemli olarak algıladıkları kriterlerin incelenmesi gereklidir. Örneğin, evliliğe hazır olmak için hangi düzeyde ekonomik bağımsızlık gereklidir?. Hangi yaşam deneyimlerine sahip olmak önemlidir? sorularının sorulması isabetli olur. Birey, kişiler arası yeterlik ya da yetişkin rollerini yerini getirmeye hazırlanma tarafına mı odaklanır?. Gençlerin evliliğe hazır oluş felsefelerinde hazır oluşları için vurgulayabilecekleri veya önemsemeyebilecekleri birçok potansiyel hazır oluş yönleri vardır. Gençlerin evliliğe hazır oluş kriterleri ideal evlilik zamanını ve evliliğe verilen göreceli önemi etkileyebilir ve onlardan etkilenebilir (Carroll ve diğ., 2007).

***Evlilik paradigmaları kuramı.*** Willoughby, Hall ve Luczak (2015b), bireyin evlilik paradigmasını betimleyebilmek için evlilik paradigmaları kuramını ileri sürmüşlerdir. Burada, evlilik paradigması bireyin evlilik kurumuna yönelik kolektif inançları ve soyut olarak evlilik ilişkisi hakkındaki inançlarını kavramak olarak kullanılmıştır. Evlilik paradigmaları kuramında hem bireylerin evlenmeye hem de evli olmaya yönelik inançları üzerine odaklanılarak kavramsal bir bakış açısı sunulmuştur. Evlenmeye yönelik inançlar; evliliğin zamanlaması (marital timing), evliliğin önemi (marital salience) ve evliliğin bağlamı (marital context), evli olmaya yönelik inançlar; evliliğin süreçleri (marital processes), evliliğin kalıcılığı (marital

permanence) ve evliliğin merkeziliği (marital centrality), biçiminde ifade edilmiştir (Willoughby ve diğ., 2015b).

***Evliliğin zamanlaması.*** Evliliğin zamanlaması, beklenen ve ideal evlilik zamanına, resmi nişanlılık ve ideal flört uzunluğuna ilişkin inançları ifade etmektedir (Willoughby ve diğ., 2015b).

***Evliliğin önemi.*** Bu boyut, evliliğin önemine ve evlenmeye ilişkin genel inançları ifade etmektedir. Genel önemin yanı sıra göreceli önem de bu boyutun içerisinde yer almaktadır. Evliliğin önemi boyutunun evlilik paradigmalarının mevcut literatürde en çok üzerinde çalışılan boyutu olabileceği belirtilmiştir (Willoughby ve diğ., 2015b).

***Evliliğin bağlamı.*** Evliliğin bağlamı, evliliğin hangi bireysel, ilişkisel ve kültürel bağlamlarla oluşması gerektiği konusundaki bireylerin inançlarını ifade eder, eş seçimine ve kişisel hazır oluşa ilişkin inançları içerir. Evliliğin bağlamı hakkındaki inançlar, bireyin evliliğe hazır hissetmeden önce yerine getirmesi gereken veya potansiyel eşi tarafından yerine getirilmesi gereken eğitimsel, finansal, kültürel ya da yaşantısal ölçütler gibi belirli bir dizi faktörü içerir (Willoughby ve diğ., 2015b).

***Evliliğin süreçleri.*** Bu boyut, bireyin evlilik süreciyle ilgili olarak evlilik ilişkisinde ne olacağını beklediğine dair inanç ve beklentileri kapsar. Burada, evliliğe geçiş ile evlilik uyumunun yanı sıra, iş/aile dengesi, ev işleri ve yakınlık gibi konularda evlilik ilişkisinin neleri kapsamaması gerektiğine ilişkin inançlarda yer almaktadır (Willoughby ve diğ., 2015b).

***Evliliğin kalıcılığı.*** Evliliğin kalıcılığı, bağlılığa ve evlilik birliğinin hangi koşullar altında sona erdirilebileceğine ilişkin inançları ifade eder (Willoughby ve diğ., 2015b).

***Evliliğin merkeziliği.*** Bireyin evliyken evliliğe yüklediği göreceli önemi ve eş rolünün kişinin hayatında ne kadar merkezi bir yer tutması gerektiğini ele alan evliliğin merkeziliği, evliliğin önemiyle paralel bir kavramdır. Bu arkadaşlık, kariyer beklentisi ve ebeveynlikle kıyaslanabilir (Willoughby ve diğ., 2015b)

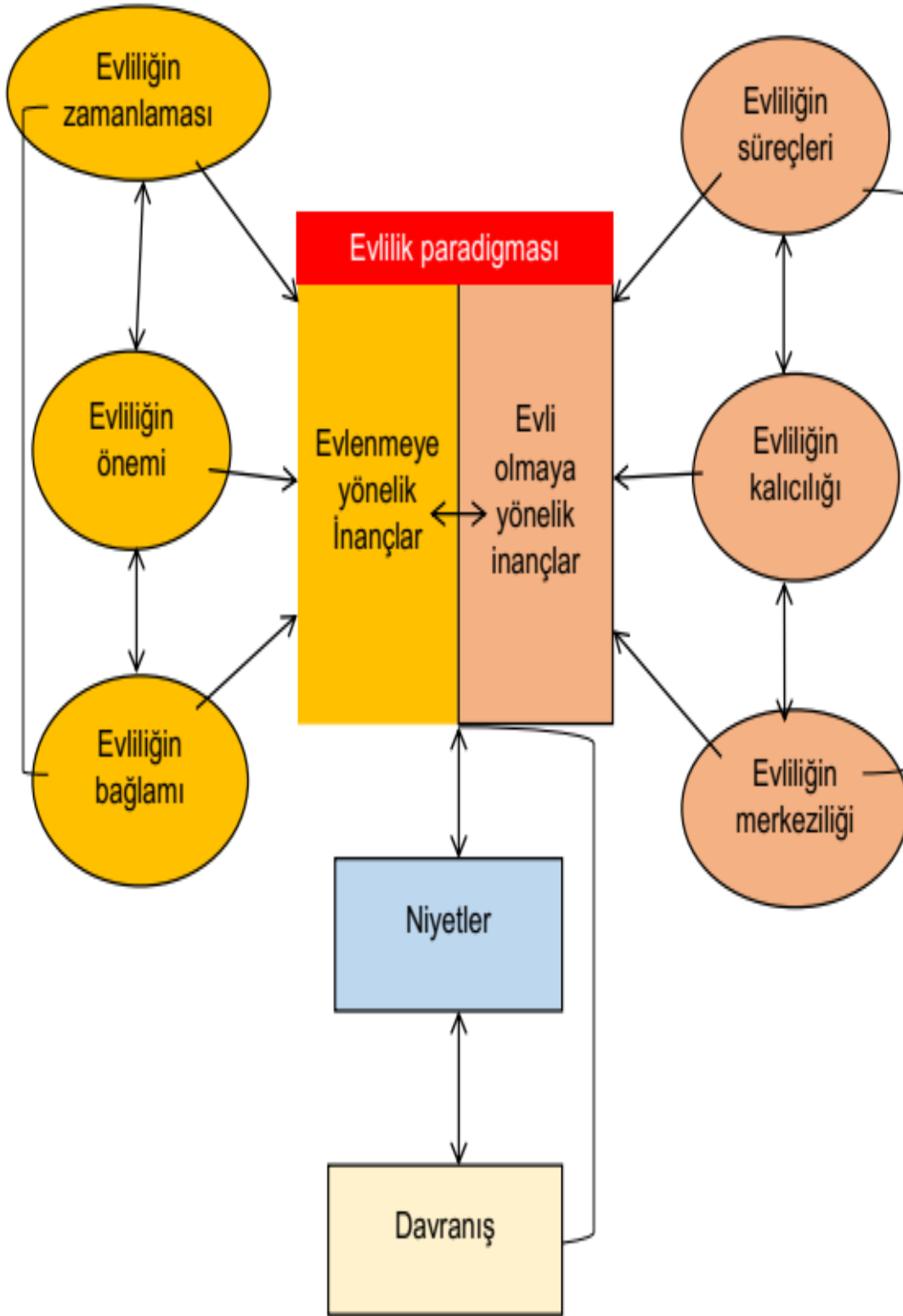

Şekil 1. Evlilik paradigmasının yapısı (Willoughby ve diğ., 2015b).

## İlgili Araştırmalar

Çalışmanın bu bölümünde evliliğe hazır oluşla ilgili araştırmalara değinilmiş ve literatürde yer alan araştırmalara aşağıda sistematik bir şekilde ve kendi içlerinde kronolojik bir sırayla yer verilmiştir.

Aşağıda yer alan üç çalışmada evliliğe hazır oluşu ölçmek amacıyla geliştirilen ölçme araçlarına ve evliliğe hazır oluş düzeyini belirlemeye odaklanılmıştır.

Keeler (1962) lise öğrencisi kızların evliliğe hazır oluş düzeyini ölçmek amacıyla Evliliğe Hazır Oluş Derecelendirme Ölçeği geliştirmiştir. Üç bölümden oluşan bu ölçekteki alanlar, fiziksel, sosyal ve duygusal olgunluk; insanlarla geçinebilme beceri ve yeteneği; ev işleriyle ilgili beceri ve yetenekler olarak adlandırılmıştır. Bir ile yedi arasında derecelendirmeye sahip olan ölçekten alınan yüksek puanlar kızların olgunluk derecesinin yüksek olduğunun ve böylece evliliğe hazır olmaya yakın olduklarının bir göstergesi olarak kabul edilmektedir.

Sporakowski (1968) evliliğe hazır olmayı ölçmek amacıyla bir ölçek geliştirme çalışma gerçekleştirmiştir. Bu çalışmanın örneklem grubunu 736 üniversite öğrencisi oluşturmuştur. Bu çalışma sonucunda beşli Likert derecelendirme ölçeği biçiminde tepki verilen 31 maddelik bir ölçme aracı elde edilmiştir. Ayrıca, bu çalışma da evliliğe hazır olma puanlarının medeni durumla ilişkisi incelenmiştir. Elde edilen bulgulara göre, evlilik birliğini oluşturmaya yakın olanların kendilerini evliliğe daha fazla hazır hissettikleri görülmüştür.

Chaudhary (1984) bekâr bireylerin evliliğe ilişkin tutumlarındaki farklılıkları evliliğe hazır oluş düzeyine bağlı olarak incelemiştir. Bu çalışmada evliliğe hazır oluşu düzeyini dört gruba ayırarak belirlemiştir. Örneklem grubunda yer alan 923 bireye evlilik için ideal yaşın kaç olduğunu sorulmuş ve bu doğrultuda evliliğe hazır oluş düzey grupları oluşturmuştur. Birinci grupta şu anki yaşları ideal evlilik yaşlarından 4 veya daha fazla genç olanlar, ikinci grupta şu anki yaşları ideal evlilik yaşlarından 2-3 yaş genç olanlar, üçüncü grupta şu anki yaşları ideal yaşlarından yaklaşık 1 yaş genç olanlar ve dördüncü grupta şu anki yaşlarıyla ideal evlilik yaşları eşit olanlar ya da şu anki yaşları daha fazla olanlar yer almaktadır. Birinci grup evlilik için en az hazır olanlar, ikinci grup evliliğe hazır olmayanlar üçüncü grup neredeyse evliliğe hazır olanlar ve dördüncü grup evliliğe

en fazla olanlar olarak adlandırılmıştır. Araştırmanın sonuçlarına göre evliliğe en az hazır olan grubun, evliliğe neredeyse hazır olan ve evliliğe en fazla hazır olan gruplara kıyasla evlilik ilişkisinde rollere daha fazla eşitlikçi yaklaştıkları görülmüştür. Evliliğe en fazla hazır olan grup evliliğe en az hazır olan gruba göre evlilik ilişkisindeki çatışmaların azaltılmasını uygun yöntemlerle sağlama olasılıklarının daha fazla olduğu bildirilmiştir.

Aşağıdaki çalışmalarda bireylerin cinsiyet ve medeni durumlarına göre evliliğe hazır oluş düzeylerinin karşılaştırılması ele alınmıştır.

Foreman (1971) nişanlı bir grup çift ile flört eden çiftlerin evliliğe hazır oluşları ve değerlerini kıyaslamıştır. Çalışmaya katılan bireylerin yaşları 17-26 arasındadır. Bu çalışmanın hipotezlerinden biri nişanlı çiftlerin evliliğe hazır oluş düzeylerinin flört eden çiftlerden daha yüksek olduğudur. Yapılan istatistiksel analiz sonucunda bu hipotezin desteklenmediği ve nişanlı çiftlerle, flört eden çiftlerin evliliğe hazır oluş düzeylerinin benzer olduğu bildirilmiştir.

Clark (1972) lise öğrencisi kızların evliliğe yetkinlik için hazır oluşlarını incelemiştir. Bu araştırmanın çalışma grubunu 31 evli ve 31 bekâr öğrenci oluşturmuştur. Öğrencilerin evliliğe yetkinlik için hazır oluşları; aşk, kişilik gelişimi (personality fulfillment), saygı ve iletişim olmak üzere dört boyut olarak değerlendirilmiştir. Hem evli hem de bekâr öğrencilerin evliliğe yetkinlik için aşk boyutunda daha hazır oldukları bulgusuna ulaşılmıştır. Evli öğrenciler için en az hazır olunan alan kişilik gelişimi, evli olmayan öğrenciler için ise iletişim alanı olduğu görülmüştür.

Lee (2013) tarafından yapılan çalışmada; çatışma çözme, cinsel ilişki, ev işleriyle ilgili görev, finansal yönetim, boş vakitleri yönetme, ebeveynliğe hazırlanma ve ebeveynsel rol becerilerinin kadın ve erkekler açısından farklılaşıp farklılaşmadığı incelenmiştir. Araştırmanın, örneklem grubunu 332 üniversite son sınıf öğrencisi oluşturmuştur. İki grup arasındaki kıyaslamaların sonuçlarına bakıldığında erkeklerin; çatışma çözme, cinsel ilişki, ev işleriyle ilgili görev, finansal yönetim ve ebeveynliğe hazırlanma becerilerinin kadınlara göre daha yüksek olduğu görülmüştür. Boş vakit aktivitelerini yönetme ve ebeveynsel rol becerilerinde ise önemli bir fark olmadığı ortaya çıkmıştır.



Aşağıda yer verilen çalışmalarda evliliğe algılanan genel hazır oluşla ilişkili değişkenlere odaklanılmıştır.

Holman ve Li (1997) evliliğe algılanan hazır oluşla ilişkili faktörlerin üzerinde durmuştur. Bu araştırmaya 18-26 yaşları arasında 2539 birey katılmıştır. Bu ilişkileri incelemek için bir model test edilmiştir. Bu modelde yer alan değişkenler; kök aile ilişkileri, önemli kişilerin ilişkiyi onaylaması, dürtüsellik, özel yaşama ilişkin tutum, sosyo-demografik özellikler (yaş, eğitim ve gelir düzeyi), fiziksel çekicilik, çift iletişiminin kalitesi ve çiftlerin anlaşma düzeyidir. Bu değişkenlerin evliliğe algılanan hazır oluş üzerindeki etkileri araştırılmıştır. Araştırmanın bulgularına göre önemli kişilerin ilişkiyi onayı, özel yaşama karşı tutum, sosyo-demografik özellikler, fiziksel çekicilik, çift iletişimi kalitesi ve çiftlerin anlaşma düzeyi değişkenlerinin evliliğe algılanan hazır oluş üzerindeki doğrudan etkileri anlamlıdır. Öne sürülen model evliliğe algılanan hazır oluşun varyansının % 49'unu açıklamıştır. Kadınlar için bu model test edildiğinde evliliğe algılanan hazır oluşun %54'ünü, erkekler için test edildiğinde ise evliliğe algılanan hazır oluşun varyansının % 43'ünü açıklamıştır.

Larson ve Thayne (1999) alkoliklerin genç yetişkin çocuklarıyla alkolik olmayanların genç yetişkin çocuklarının evliliğe hazır oluş düzeylerini karşılaştırmışlardır. Araştırmanın örneklem grubunu 943 hiç evlenmemiş üniversite öğrencisi oluşturmuştur. Çalışmaya katılan bireylerin 172'si alkoliklerin çocuğudur. Araştırmanın sonucuna göre alkoliklerin genç yetişkin çocuklarının alkolik olmayanların genç yetişkin çocuklarına kıyasla kendilerini evliliğe daha az hazır hissettikleri belirlenmiştir.

Larson ve LaMont (2005) genç yetişkin kadınların çocukluk çağı cinsel istismarlarıyla evliliğe algılanan hazır oluş düzeyleri arasındaki ilişkiyi incelemeyi amaçlamışlardır. Bu araştırmaya yaşları 18 ile 25 arasında olan 622 bekâr genç yetişkin kadın katılmıştır. Yapılan regresyon analizi sonucunda çocukluk çağı cinsel istismarının yaşanmasının daha az düzeyde evliliğe algılanan hazır oluşla ilişkili olduğu sonucuna ulaşılmıştır.

Larson ve diğerleri (2007) genç yetişkin erkeklerin aile dışında cinsel istismara maruz kalmalarıyla evliliğe hazır oluş düzeyleri arasındaki ilişkiyi araştırmışlardır. Bu çalışmaya 142 istismara uğramış erkek ile kıyas grubu olarak

140 istismara uğramamış erkek katılmıştır. Yapılan analizler sonucunda cinsel istismara uğramış erkeklerin istismara uğramamış erkeklere göre evliliğe hazır oluş düzeylerinin daha düşük olduğu görülmüştür.

Mosko ve Pistole (2010) tarafından yapılan çalışmada bağlanma stilleri ve dindarlığın evliliğe hazır oluş ve evliliğe ilişkin tutumların üzerindeki rolü araştırılmıştır. Çalışmada 17-52 yaş aralığında 249 kişi yer almıştır. Yapılan analizler sonucunda Hristiyan olanların evliliğe ilişkin tutumların daha olumlu olduğu, içsel dindarlık düzeyi arttıkça evliliğe ilişkin tutumların daha olumlu olduğu ve bağlanma kaçınması arttıkça ise evliliğe ilişkin tutumların olumsuzlaştığı görülmüştür. Evliliğe hazır oluşun yordayıcılarına bakıldığında; ciddi bir ilişkisi olanların kendilerini evliliğe daha hazır hissettiği, bağlanma kaçınması arttıkça evliliğe hazır oluş düzeyinin azaldığı ve içsel dindarlık düzeyi arttıkça evliliğe hazır oluş düzeyinin arttığı sonucuna ulaşılmıştır. Bu model evliliğe hazır oluşun varyansının %22'sini açıklamıştır.

Aşağıda yer verilen araştırmalarda evliliğe hazır oluş kriterleri üzerinde durulmuş ve evliliğe hazır oluş kriterlerindeki farklılıklar cinsiyet, ebeveyn, kardeş ve yaşam planındaki öncelik değişkenlerine göre incelenmiştir.

Carroll ve diğerleri (2009) beliren yetişkinlik dönemindeki bireylerin evliliğe hazır oluş kriterlerini incelemişlerdir. Bu çalışma Evlilik Ufku Kuramına dayalı olarak gerçekleştirilmiştir. Araştırmaya 18-25 yaş arasında olan 788 üniversite öğrencisi katılmıştır. Bu çalışmada Yetişkinlik Kriterleri Ölçeği modifiye edilerek ve genişletilerek Evliliğe Hazır Oluş Kriterleri Ölçeği geliştirilmiştir. Evliliğe Hazır Oluş Kriterleri Ölçeği; kurallara uyma, aile kapasiteleri, rol geçişleri, kişiler arası yeterlikler, intrakişisel yeterlikler ve cinsel deneyim olmak üzere altı boyuttan oluşmaktadır. Bu araştırmada cinsiyet açısından evliliğe hazır oluş kriterlerindeki farklılıklar değerlendirilmiştir. Ulaşılan sonuçlara göre kadınlar; kurallara uyma, aile kapasiteleri, kişiler arası yeterlikler ve intrakişisel yeterlik kriterlerine daha fazla önem vermişlerdir. Rol geçişleri ve cinsel deneyim kriterleri açısından bir fark bulunmamıştır.

Ghalili ve diğerleri (2012) genç yetişkinlerin evliliğe hazır oluş kriterleri incelemişlerdir. Nitel araştırma yöntemiyle gerçekleştirilen bu çalışmaya 21 bekâr kadın ve erkek katılmıştır. Bu araştırmada evliliğe hazır oluş kriterleri dokuz

kategori olarak belirlenmiştir. Bu kategoriler; yaş, fiziksel, mental, finansal, ahlaki, duygusal ve bağlamsal-sosyal olarak hazır oluş, kişiler arası ilişkilere hazır oluş ve evlilikte yaşam becerileri hazır olmak olarak belirtilmiştir. Elde edilen bu kategorilerin kişisel, kişiler arası ve sosyal hazır oluş olarak üç büyük tema altında birleştirilebileceği ifade edilmiştir.

Willoughby ve diğerleri (2012b) beliren yetişkinlik döneminde yer alan bireylerle ebeveynlerinin evliliğe hazır oluş kriterlerini araştırmışlardır. Araştırmanın çalışma grubunu 536 beliren yetişkin ve onların ebeveynleri (446 anne, 360 baba) oluşturmuştur. Elde edilen bulgulara göre anneler kurallara uyma, aile kapasiteleri, kişiler arası yeterlik ve intrakişisel yeterlik kriterlerini babalar ve beliren yetişkinlere kıyasla daha fazla önem vermektedir. Babalar kurallara uymaya beliren yetişkinlere göre daha fazla önem verirken, beliren yetişkinler kişiler arası yeterlik kriterine babalara göre daha fazla önem atfetmişlerdir. Babalar, rol geçişlerine beliren yetişkinlere ve annelere göre daha az önem vermiştir.

Willoughby ve Egbert (2016) evliliğe hazır oluş kriterleri ölçeğinin yeni bir örnekleme geçerlik ve güvenilirliğini tekrar incelemiş, üniversite öğrencisi olan ve üniversite öğrencisi olmayan örneklem arasında Evliliğe Hazır Oluş Kriterleri Ölçeğinin ölçme eşdeğerliğini gözden geçirmişlerdir. Bu araştırmada iki farklı çalışma grubundan yararlanılmıştır. Birinci çalışma grubunda 571 bekâr üniversite öğrencisi beliren yetişkin yer almıştır. İkinci çalışma grubunda ise 103 üniversite öğrencisi olmayan (üniversite deneyimi yaşamamış) birey vardır. Üniversite öğrencilerinden oluşan örnekleme Evliliğe Hazır Oluş Kriterleri Ölçeğinin yapısı tekrar incelendiğinde kişiler arası yeterlik ve intrakişisel yeterlik boyutları birleştirilerek ilişkiye hazır oluş olarak adlandırılmış ve Evliliğe Hazır Oluş Kriterleri Ölçeği beş boyutlu hale getirilmiştir. Bu araştırmada yer alan iki farklı örneklem arasında evliliğe hazır oluş kriterleri ölçeğinin ölçme eş değeri incelendiğinde elde edilen bulgular faktör yüklerinin iki örnekleme birbirlerinden manidar olarak farklı olduğunu göstermiştir.

Hall ve Willoughby (2016) bekâr gençlerin yetişkin rollerinin merkezietine göre oluşturdukları profiller açısından evliliğe hazır oluş kriterlerindeki farklılıkları incelemiştir. Bu çalışmaya 434 genç yetişkin katılmıştır. Araştırmada yetişkin rollerine dayalı olarak çocuk merkezli, evlilik merkezli, çocuk ve evlilik merkezli,

kariyer merkezli, aile ve kariyer merkezli olmak üzere beş farklı grup oluşturulmuştur. Yapılan analiz sonucunda kariyer merkezli grubun evlilik merkezli gruba göre evliliğe hazır oluş için rol geçişleri kriterine daha fazla önem verdiği görülmüştür. Bu çalışmada cinsel deneyim kriteri açısından farklılıklar olduğu bulunmuştur. Bu sonuçlara göre çocuk merkezli grup, çocuk ve evlilik merkezli grup ile evlilik merkezli gruba kıyasla cinsel deneyim kriterine daha fazla önem vermiştir. Benzer olarak kariyer merkezli grup, çocuk ve evlilik merkezli grup ve evlilik merkezli gruba göre cinsel deneyim kriterine daha fazla önem atfetmiştir.

Hall ve Willoughby (2018) karşı cinsiyetten kardeşi olan, aynı cinsiyetten kardeşi olan ve kardeşi olmayan gençlerin evliliğe hazır oluş kriterlerini incelemişlerdir. Bu çalışmanın örneklem grubunda 481 bekâr üniversite öğrencisi yer almış ancak kendini heteroseksüel olarak tanımlamayanlar analize dâhil edilmemiştir. Bu nedenle analizler 428 bireyin yer aldığı veri seti üzerinden yürütülmüştür. Elde edilen bulgulara göre evliliğe hazır oluş kriterleri ölçeğinin sadece cinsel deneyim boyutunda anlamlı farklılık vardır. Bu farklılığa göre aynı cinsiyetten kardeşi olan bireyler kardeşi olmayanlara göre cinsel deneyim kriterine daha fazla önem vermiştir.

Aşağıda yer alan araştırmada evliliğe hazırlık kursunun evliliğe hazır oluş üzerine etkisine değinilmiştir.

Goad (1987) Hristiyan aile kursunun evliliğe hazır oluş üzerindeki etkisini araştırmıştır. Deney grubunda 76 öğrenci varken, kontrol grubunda 26 bekâr üniversite öğrencisi yer almıştır. Deney grubu öntest ve sontest puanları karşılaştırıldığında anlamlı farklılık bulunmuştur. Kontrol grubuyla deney grubunun puanları kıyaslandığında da anlamlı bir farklılık olduğu sonucu çıkarılmıştır. Elde edilen bulgulara göre Hristiyan aile kursu katılımcıların evliliğe hazır oluş düzeyini arttırmıştır.

İlgili araştırmalar bölümünde özetlenen çalışmalar değerlendirildiğinde evliliğe hazır oluş olgusuyla ilgili ölçek geliştirme çalışmalarının yer aldığı; evliliğe hazır oluş düzeyinin cinsiyet ve ilişki durumu değişkenlerine göre kıyaslandığı; evliliğe hazır oluşla ilişkili değişkenlere odaklanıldığı, evliliğe hazır oluş kriterlerinin belirlendiği ve bu kriterlerin cinsiyet, ebeveyn, yaşam planındaki öncelik ve kardeş durumu değişkenlerine göre incelendiği görülmektedir.

Literatürde yer alan çalışmalarda evliliğe hazır oluş ölçülürken, ölçme araçlarının kullanıldığı, evliliğe algılanan genel hazır oluşun sorulduğu ve yaş değişkenine göre evliliğe hazır oluş düzeyinin belirlendiği görülmektedir. Bu bağlamda, literatürde evliliğe hazır oluşun ölçülmesinde tutarlılık olmadığı değerlendirilmektedir. Bu konuda kapsamlı bir ölçme aracına ihtiyaç olduğu belirtilebilir.

Cinsiyet açısından evliliğe hazır oluş düzeyinde ve kriterlerinde farklılıklar olduğu çalışmalarda ortaya konulmuştur. Benzer olarak ilişki durumuna göre farklılık olduğu belirlenmiştir. Bu doğrultuda evliliğe hazır oluş üzerine odaklanırken cinsiyet ve ilişki durumu değişkenlerinin önemli bir faktör olabileceği ifade edilebilir. Evliliğe hazır oluş kriterlerinin incelendiği bir değişken de bireylerin yaşam planlarındaki önceliktir. Bu kriterlerin yaşam planındaki önceliğe göre farklılık gösterdiği tespit edilmiştir. Bireylerin yaşam planlarındaki önceliğe göre evliliğe hazır oluş düzeylerinin incelenmesinin önem attığı belirtilebilir.

Yukarıda özetlenen çalışmalardan da görüldüğü üzere evliliğe hazır oluşla ilgili sınırlı sayıda çalışma gerçekleştirilmiştir. Bununla beraber sınırlı sayıda değişkene odaklanıldığı görülmüştür. Bu çalışmada daha önceki araştırmalarda kullanılan cinsiyet, ilişki durumu ve yaşam planındaki öncelik değişkenlerinin yanı sıra evliliğe hazır oluşla ilişkili olabilecek değişkenlere odaklanılarak literatüre katkı sağlanacağı düşünülmektedir.

## Bölüm 3

### Yöntem

Bu bölümde araştırmanın modeline, çalışma gruplarına, veri toplama sürecine, veri toplama araçlarına, verilerin analizinde kullanılan istatistiksel tekniklere ve karma yöntem araştırmasının geçerliğine ilişkin bilgilere yer verilmiştir.

#### Araştırmanın Modeli

Bu çalışma karma yöntem araştırmasının modellerinden olan keşfedici sıralı desende (Sequential exploratory design) tasarlanmıştır. Creswell (2009) keşfedici sıralı desenin ilk evresinin “nitel veri toplama ve analizi sürecinden” oluştuğunu, ikinci evrede ise ilk nitel evredeki sonuçların üzerine “nicel veri toplama ve nicel veri analizi” sürecinin dayandırıldığını belirtmiştir. Plano-Clark ve Creswell (2014) bu desenin yaygın bir kullanımının; bir olguyu araştırmak, temaları belirlemek, bu tematik bulgulara dayalı bir ölçme aracı geliştirmek ve daha sonra bu temaların geniş gruplara ne ölçüde genellenebilir olduğunu belirlemek için birçok insana uygulamak olduğunu ifade etmişlerdir. Creswell (2012) bu desenin en popüler kullanımının, çalışmadaki katılımcıların nitel verilerine dayalı sağlam temelleri olan bir ölçme aracı geliştirmek olabileceğini vurgulamıştır.

Bu araştırma aşağıdaki verilen Şekil 2’de yer alan evrelere göre yürütülmüştür. Öncelikli olarak, bekâr ve evli bireylerle hem bire bir hem de odak grup görüşmeleri gerçekleştirilmiştir. Bu görüşmeler bekâr ve evli bireyler için ayrı ayrı deşifre edilmiş ve tematik analiz yoluyla çözümlenmeleri yapılmıştır. Bu analiz sonucunda evliliğe hazır oluşla ilgili temalar belirlenmiştir. Ulaşılan bu temalara dayalı olarak evliliğe hazır oluş ölçeğinin geliştirilmesi planlanmıştır. Hem görüşmelerin içeriği hem de literatürde var olan çalışmalar doğrultusunda evliliğe hazır oluş ölçeğinin geliştirilmesi için madde havuzu oluşturulmuştur. Oluşturulan madde havuzunun yer aldığı ölçeğin deneme formu bekâr genç yetişkin bireylerle uygulanmıştır. Açıklayıcı faktör analizi tekniği kullanılarak evliliğe hazır oluş ölçeğine ilişkin hipotez model belirlenmiştir. Doğrulayıcı faktör analizi tekniği kullanılarak belirlenen hipotez modelin test edilmesi sağlanmıştır. Bu istatistiksel işlemlerin yanı sıra güvenilirlik çalışmaları da gerçekleştirilmiştir. Bunlara ek olarak hem ölçeğin geçerliğine, hem de evlilik ve aile danışması literatürüne katkı

sunmak için evliliğe hazır oluşla ilişkili değişkenler incelenmiştir. Son olarak ise bütün bu evrelerden elde edilen sonuçlar yorumlanmıştır.



Şekil 2. Keşfedici sıralı desenin aşamaları (Plano-Clark ve Creswell, 2014).

### Çalışma Grupları

Bu araştırma, üç farklı çalışma grubunda yer alan 1539 genç yetişkin bireyle gerçekleştirilmiştir. Birinci çalışma grubuyla araştırmanın nitel evresi (temaların belirlenmesi) gerçekleştirilmiştir. İkinci çalışma grubuyla evliliğe hazır oluş ölçeğinin geçerlik ve güvenirlik analizleri (açıklayıcı faktör analizi, doğrulayıcı faktör analizi ve güvenirlik hesaplaması) yapılmıştır. Üçüncü çalışma grubuyla ise evliliğe hazır oluşla ilişkili değişkenler incelenmiştir.

Bu araştırmanın nitel evresindeki çalışma grubunu Niğde ilinde yaşayan 24 (12 kadın, 12 erkek) bekâr ve 16 (8 kadın, 8 erkek) evli katılımcı oluşturmuştur. Katılımcıların belirlenmesinde ölçüt örnekleme yöntemi kullanılmıştır. Miles ve Huberman (1994) ölçüt örneklemede bütün gözlemlerin bazı ölçütlere göre seçildiğini ve ölçüt örnekleminin nitelik garantisi için kullanışlı olduğunu belirtmişleridir. Bu çalışmada, bekâr katılımcılar seçilirken yaşam planları arasında evliliğin yer alması ve evlenmeden birlikte yaşama (cohabitation) deneyimlerinin olmaması ölçütlerine göre seçilmiştir. Cherlin (2004) birlikte yaşamının, genel olarak evliliğe alternatif olarak kabul edildiğini belirtmiştir. Bu doğrultuda, birlikte

yaşama deneyimi olan bireyler, evlilik birliğine benzer bir yaşantıyı test etmeleri nedeniyle katılımcı olarak seçilmemişlerdir. Evli katılımcıların seçilmesinde ise en az altı aylık en fazla üç yıllık evli olma ölçütleri aranmıştır. TÜİK'in (2017) yayınladığı verilerine göre 2016 yılında en fazla boşanmanın evliliklerin ilk üç yılında olduğu görülmektedir. Bu nedenle, bireylerin evlilikte en fazla zorlanabilecekleri zaman dilimi olarak evliliğin ilk üç yılı görülmüş ve katılımcıların seçilmesinde bu ölçüte dikkat edilmiştir. Bekâr ve evli katılımcılara ilişkin ayrıntılı bilgiler Tablo 1 ve Tablo 2'de yer almaktadır.

Araştırmanın ilk evresinde nitel verilerin analizi sonucunda elde edilen temaların geniş bir örnekleme genellenebilirliği incelemiştir. Bir başka ifadeyle, Evliliğe Hazır Oluş Ölçeğinin geçerlik ve güvenirlik çalışması yapılmıştır. Geçerlik ve güvenirlik çalışması, üç ayrı ama özellikleri bakımından birbirine benzer olan gruplar üzerinde gerçekleştirilmiştir. Bu grupların belirlenmesinde uygun örnekleme stratejisi kullanılmıştır. Bu grupların ilkinden elde edilen veriler üzerinden açıklayıcı faktör analizi yapılmıştır. Açıklayıcı faktör analizinin yapıldığı çalışma grubunda 499 (332 kadın, 167 erkek) bekâr birey yer almıştır. Açıklayıcı faktör analizinin ardından elde edilen modelin test edilmesinde doğrulayıcı faktör analizi kullanılmıştır. Doğrulayıcı faktör analizi ise 412 bekâr (206 kadın, 206 erkek) bireyin yer aldığı çalışma grubundan elde edilen veri seti üzerinde gerçekleştirilmiştir. Ölçeğin güvenirlik hesaplamasında iç tutarlılık katsayısının yanı sıra test tekrar test yöntemi kullanılmıştır. Test tekrar test yönteminin uygulandığı grupta 36 (25 kadın, 11 erkek) birey yer almıştır. Bu çalışma grubunda yer alan bireylerin yaşları 21-24 ( $\bar{x} = 22.25$ ,  $ss = .94$ ) arasındadır. Bu çalışma gruplarında yer alan bekâr bireylere ilişkin bilgilere Tablo 3 ve Tablo 4'de verilmiştir.

Evliliğe Hazır Oluş Ölçeğinin geçerlik ve güvenirlik çalışması yapıldıktan sonra evliliğe hazır oluşla ilişkili faktörler incelenmiştir. Bu amaç doğrultusunda bekâr genç yetişkinlerin oluşturduğu yeni bir gruptan veriler toplanmıştır. Bu verilerin elde edildiği bekâr genç yetişkinler araştırmanın üçüncü çalışma grubunu oluşturmuştur. Bu grupta yer alan bireylerin seçilmesinde uygun örnekleme stratejisi kullanılmıştır. Bu çalışma grubuna ilişkin bilgilere Tablo 5'de yer verilmiştir.



Tablo 1

*Görüşülen Bekâr Katılımcılara İlişkin Bilgiler*

Rumuz	Cinsiyet	Yaş	İdeal Evlilik Yaşı	İlişki Durumu	Yaşam Planı Önceliği	İş Durumu
Dilemiş	Kadın	22	25	Var	Kariyer	Çalışmıyor
Devran	Erkek	21	28	Yok	Kariyer	Çalışmıyor
Fatma	Kadın	21	24	Var	Evlilik	Çalışmıyor
Şeyda	Kadın	22	25	Yok	Evlilik	Çalışmıyor
Şeftali	Kadın	22	30	Yok	Kariyer	Çalışmıyor
Nehir	Kadın	26	27	Yok	Kariyer	Çalışmıyor
Fc	Erkek	24	28	Var	Kariyer	Çalışıyor
Berilyum	Kadın	23	29	Var	Kariyer	Çalışıyor
Çılgın Kral	Erkek	22	30	Var	Kariyer	Çalışıyor
Alperen	Erkek	23	30	Yok	Evlilik	Çalışıyor
Xxx	Erkek	22	27	Var	Evlilik	Çalışıyor
User	Erkek	26	28	Yok	Evlilik	Çalışıyor
Abdül	Erkek	24	25	Yok	Kariyer	Çalışmıyor
Adanalı	Erkek	23	27	Var	Kariyer	Çalışmıyor
Süs	Erkek	26	27	Yok	Evlilik	Çalışıyor
S.g	Erkek	27	28	Yok	Evlilik	Çalışıyor
Suna	Kadın	35	33	Yok	Evlilik	Çalışıyor
Brk	Erkek	32	27	Yok	Evlilik	Çalışıyor
Türkçe	Kadın	20	25	Yok	Kariyer	Çalışmıyor
Büşra	Kadın	21	27	Yok	Kariyer	Çalışmıyor
Çağla	Kadın	22	27	Yok	Kariyer	Çalışmıyor
Elif	Kadın	21	24	Var	Kariyer	Çalışmıyor
Özge	Kadın	22	27	Var	Kariyer	Çalışmıyor
Ferhangi Biri	Erkek	22	30	Yok	Kariyer	Çalışmıyor

Tablo 1 incelendiğinde bekâr katılımcıların yaşları 20-35 arasındadır. İdeal evlilik yaşları ise 24-33 arasında değişmektedir. Katılımcıların 9'unun romantik bir ilişkisi vardır. Gençlerin 15'nin yaşam planındaki önceliğinin kariyer olduğu belirlenmiştir. Katılımcıların 10'u tam zamanlı bir işe sahiptir.

Tablo 2

*Görüşülen Evli Katılımcılara İlişkin Bilgiler*

Rumuz	Cinsiyet	Yaş	Evlilik Süresi	Nişanlılık Süresi	Çocuk Durumu	Evlenme Biçimi
Sv	Kadın	29	6 ay	10 ay	Yok	Flört ederek
Musa	Erkek	27	1 yıl 3 ay	1 yıl 4 ay	Yok	Flört ederek
Nazlı	Kadın	26	1 yıl 3 ay	1 yıl 4 ay	Yok	Flört ederek
Papatya	Kadın	28	3 yıl	6 ay	Var	Flört ederek
Torres	Erkek	30	6 ay	1 yıl	Yok	Flört ederek
Reyyan	Erkek	29	3 yıl	1 yıl	Var	Görücü usulü
Başak	Kadın	28	2 yıl 6 ay	2 yıl	Yok	Flört ederek
Mmacit	Erkek	30	2 yıl 6 ay	2 yıl	Yok	Flört ederek
Limon	Erkek	29	1 Yıl	6 ay	Yok	Flört ederek
Baho	Kadın	27	1 yıl	6 ay	Yok	Flört ederek
UnKnow	Erkek	23	1 yıl 6 ay	1 yıl 6 ay	Var	Flört ederek
Oğuz	Erkek	26	1 yıl	2 yıl	Yok	Flört ederek
Şaziye	Kadın	37	2 yıl	1 yıl	Var	Görücü usulü
Çakıl	Kadın	30	2 yıl	1 yıl	Yok	Flört ederek
Arif	Erkek	26	1 yıl	1 yıl	Yok	Flört ederek
Edebiyatçı	Kadın	33	3 yıl	1 yıl 6 ay	Yok	Flört ederek

Tablo 2’de evli bireylerin rumuzları, cinsiyetleri, yaşları, evlilik ve nişanlılık süreleri, çocuk sahibi olma durumları ve evlenme biçimleri yer almaktadır. Evli bireylerin en genci 23 yaşında en yaşlısı ise 37 yaşındadır. Evlilik süreleri altı ay ile üç yıl arasında, nişanlılık süreleri ise altı ay ile iki yıl aralığında değişmektedir. Çocuk sahibi olma durumları incelendiğinde ise evli bireylerin sadece dördünün çocuk sahibi olduğu görülmektedir. Evlenme biçimleri değerlendirildiğinde ise sadece iki bireyin görücü usulü evlendiği geriye kalanların ise flört ederek evlendiği belirlenmiştir. Katılımcıların evlilik öncesinde evliliğe hazırlık programına katılıp katılmadıklarını tespit edebilmek için sorulan soruya katılımcıların hepsinin hayır cevabı verdikleri görülmüştür.

Tablo 3

*Açıklayıcı Faktör Analizinin Yapıldığı Çalışma Grubuna İlişkin Bilgiler*

Değişken		n	%
Cinsiyet	Kadın	332	66
	Erkek	167	34
İlişki Durumu	İlişkisi var	202	41
	İlişkisi yok	297	59
Öğrenim Düzeyi	Lise mezunu	60	12
	Önlisans mezunu	103	21
	Lisans öğrencisi	160	32
	Lisans mezunu	150	30
Anne Baba Evlilik Durumu	Lisansüstü mezunu	26	5
	Evli	455	91
	Boşanmış	23	5
Bir İşte Çalışma Durumu	Anne ya da baba vefat	21	4
	Çalışıyor	106	21
	Çalışmıyor	393	79

Tablo 3’de açıklayıcı faktör analizinin yapıldığı veri setinde yer alan bireylere ilişkin özellikler betimlenmiştir. Bu grupta yer alan kadınların oranı % 66’dır. Açıklayıcı faktör analizinin gerçekleştirildiği çalışmaya katılan bekâr genç yetişkinlerin yaşları 21-36 ( $\bar{x} = 23.9$ ,  $ss = 2.61$ ) aralığındadır. Bu çalışma grubunda yer alan gençlerin % 41’inin romantik bir ilişkisi vardır. Çalışma grubunda yer alanların öğrenim düzeylerine bakıldığında; % 12’sinin lise mezunu, % 21’inin önlisans mezunu, % 32’sinin lisans son sınıf öğrencisi, % 30’unun lisans mezunu ve % 5’inin lisansüstü eğitim mezunu olduğu görülmektedir. Çalışma grubunda yer alan bireylerin aile bütünlükleri incelendiğinde % 95’inin ebeveynlerinin evli olduğu, % 5’inin ebeveyninin boşandığı ve % 4’ünün anne ya da babasının vefat ettiği belirlenmiştir. Bu grupta yer alan bekâr genç yetişkinlerden % 21’inin tam zamanlı bir işte çalıştığı tespit edilmiştir.

Tablo 4

*Doğrulayıcı Faktör Analizinin Yapıldığı Çalışma Grubuna İlişkin Bilgiler*

Değişken		n	%
Cinsiyet	Kadın	206	50
	Erkek	206	50
İlişki Durumu	İlişkisi var	166	40
	İlişkisi yok	246	60
Öğrenim Düzeyi	Lise mezunu	26	6
	Önlisans mezunu	87	21
	Lisans öğrencisi	200	49
	Lisans mezunu	99	24
Anne Baba Evlilik Durumu	Evli	390	95
	Boşanmış	12	3
	Anne ya da baba vefat	10	2
Bir İşte Çalışma Durumu	Çalışıyor	34	8
	Çalışmıyor	378	92

Doğrulayıcı faktör analizinin yapıldığı çalışma grubuna ilişkin bilgilere tablo 4' de yer verilmiştir. Bu çalışma grubunda 206 kadın ve 206 erkek birey yer almaktadır. Çalışma grubunda yer alan bireylerin yaşları 20-32 ( $\bar{x}$ = 22.11, ss = 1.51) arasında değişmektedir. Gençlerin 166'sının romantik bir ilişkisi vardır. Çalışma grubunda yer alan bireylerin 26'sı lise mezunu, 87'si önlisans mezunu, 200'ü lisans öğrencisi ve 99'u ise lisans mezunudur. Çalışma grubundaki bireylerin aile yapıları incelendiğinde 390 kişinin anne babasının evli olduğu, 12 bireyin anne ve babasının boşandığı, 10 bireyinde anne veya babasının öldüğü görülmektedir. Çalışma grubunda yer alan 34 kişi düzenli bir iş sahibidir.

Tablo 5

*Evliliğe Hazır Oluşla İlişkili Değişkenlerin İncelendiği Grubun Özellikleri*

Değişken		n	%
Cinsiyet	Kadın	290	52
	Erkek	262	48
İlişki Durumu	İlişkisi var	229	41
	İlişkisi yok	323	59
Öğrenim Düzeyi	Lise mezunu	84	15
	Önlisans mezunu	36	6
	Lisans öğrencisi	237	43
	Lisans mezunu	154	28
	Yüksek lisans mezunu	26	5
Anne Baba Evlilik Durumu	Doktora mezunu	15	3
	Evli	497	90
Anne Baba Evlilik Durumu	Boşanmış	23	4
	Anne ya da baba vefat	32	6
Evliliğinin Ebeveynlerinkine Benzemesini İsteme	Evet	290	52
	Hayır	262	48
Bir İşte Çalışma Durumu	Çalışıyor	158	29
	Çalışmıyor	394	71

Tablo 5’de yer alan bilgiler incelendiğinde çalışma grubundaki bireylerin 290’ının kadın, 262’sinin erkek olduğu görülmektedir. Bu grupta yer alan genç yetişkinlerin yaşları 20-38 ( $\bar{x} = 23.53$ ,  $ss = 3.41$ ) arasındadır. Genç yetişkinlerin 229’unun romantik bir ilişkisi vardır. Örneklem grubundaki bireylerin; 84’ü lise mezunu, 36’sı önlisans mezunu, 237’si lisans son sınıf öğrencisi, 154’ü lisans mezunu, 26’sı yüksek lisans mezunu ve 15’i doktora mezunudur. Çalışma grubundaki genç yetişkinlerin, 497’sinin anne ve babasının evli olduğu, 23’ünün ebeveyninin boşandığı, 32 bireyin ise anne veya babasının vefat ettiği görülmektedir. Çalışmaya katılan gençlerin % 52’si evliliğinin kendi anne babasının evliliğine benzemesini istemektedir.

**Veri Toplama Süreci**

Verilerin toplanması amacıyla öncelikli olarak Hacettepe Üniversitesi Etik Kurul Komisyonundan izin alınmıştır. Gerekli izinler alındıktan sonra çalışma çok boyutlu olduğu için nitel ve nicel aşamalarda ayrı veri toplama süreci

gerçekleştirilmiştir. Aşağıda bu sürece nitel verilerin elde edildiği aşamadan başlamak üzere yer verilmiştir.

Nitel veri toplama işlemi araştırmacı tarafından geliştirilen yarı yapılandırılmış görüşme formu aracılığıyla gerçekleştirilmiştir. Lodico, Spaulding ve Voegtler (2010) yarı yapılandırılmış görüşmede; görüşme sırasında olanlara bağlı olarak soruların sıralarının değiştirebileceği, soruların çıkarılabileceği ve soruların ifade biçimlerinin değiştirebileceğini belirtmişlerdir. Bu bağlamda, araştırmacı tarafından yarı yapılandırılmış görüşmenin kullanılmasındaki temel amaç görüşme esnasında karşılaşılan durumlara göre soru eklemek veya soruları değiştirmektir. Bu bağlamda, veri toplama işlemi; önceden hazırlanmış yarı yapılandırılmış görüşme protokolüne göre bekâr ve evli katılımcılarla odak grup görüşmeleri ve bire bir görüşmeler ile gerçekleştirilmiştir.

Nitel araştırmada veri toplama yöntemi olan odak grup, konu hakkında bilgi sahibi olan bir grup insanla konu üzerinde yapılan görüşme olarak tanımlanmaktadır (Merriam ve Tisdell, 2015). Odak gruplarda katılımcılar bir grup içerisinde beraber otururlar ve birbirlerinin sorulara verdikleri cevapları duyarlar. Cevapların duyulması katılımcıların başlangıçta kendi söyleyeceklerinin üzerine ek yorumlar yapmalarına olanak sağlar (Fraenkel, Wallen ve Hyun, 2011). Odak gruplarda genellikle katılımcıların sayısının 4 ile 8 arasında olduğu ifade edilmektedir (Fraenkel ve diğ., 2011; Plano-Clark ve Creswell, 2014). Bu çalışmada bekâr ve evli bireylerin katıldığı her bir odak grup görüşmesinde altışar kişi yer almıştır. Patton (2002) odak grupların, katılımcıların birbirlerine yabancı olduklarında ve benzer geçmişe sahip olduklarında iyi bir biçimde çalıştığını belirtmiştir. Neuman (2013) grup üyelerinin homojen olması gerektiğini ancak birbirleri ile yakın arkadaş ve akraba olmamaları gerektiğini belirtmiştir. Odak gruplara üye seçilirken bu durumlara dikkat edilmiştir.

Evli katılımcıların 10'u, bekâr katılımcıların altısı ile bire bir görüşmeler gerçekleştirilerek veri toplama işlemi gerçekleştirilmiştir. Plano-Clark ve Creswell (2014) bire bir görüşmeyi, araştırmacının sadece bir katılımcıya aynı anda soruları sorduğu ve cevapları kaydettiği veri toplama süreci olarak belirtmişlerdir. Araştırmacılar için zaman alıcı ve maliyetli bir yaklaşım (Plano-Clark ve Creswell, 2014) olarak görülse de bire bir görüşme veri toplama sürecinde yöntem çeşitliliğinin sağlanması açısından önem arz etmektedir.

Veri toplama sürecinden önce katılımcılarla iletişim kurularak uygun zaman dilimi ayarlanmıştır. Odak grup görüşmelerinin gerçekleştirilebileceği en uygun mekân olarak Niğde Ömer Halisdemir Üniversitesi eğitim fakültesinde yer alan grupta psikolojik danışma odası seçilmiştir. Ortam katılımcıların birbirlerini iyi bir şekilde duyabilecekleri ve rahat hissedecekleri biçimde düzenlenmiştir. Bunun yanı sıra ortamın ışıklandırması ve havalandırılması kontrol edilmiştir. Odak grup görüşmelerinde ses kaydına başlanılmadan önce ses kayıt denemeleri yapılmıştır. Süreç içerisinde oluşabilecek problemlere önlem amaçlı olarak iki tane ses kayıt cihazı kullanılmıştır. Bire bir görüşmelerde de ofisin oturma düzeni görüşmeye uygun hale getirilmiştir. Bire bir görüşmeler özellikle ortamın gürültüden etkilenmemesi amacıyla hafta sonları gerçekleştirilmiştir. On katılımcıyla bire bir görüşmeler katılımcılara uygun zaman dilimlerinde araştırmacının ofisinde yapılmıştır. Altı katılımcıyla görüşmeler kendi ofislerinde gerçekleştirilmiştir. Odak grup görüşmeleri 65 dakika ile 86 dakika arasında sürmüştür. Bire bir görüşmelerde ise süre 17 dakika ile 32 dakika arasında değişmiştir. Nitel veriler, 2017 yılının temmuz ve kasım aylarında toplanmıştır.

Araştırmanın nitel evresinde katılımcılarla yapılan görüşmelerin analizlerinden sonra araştırmanın ikinci evresinde nicel verilerin toplanması sürecine geçilmiştir. Ölçeğin geçerlik ve güvenirlik çalışması için üç ayrı veri setinden yararlanılmıştır. Evliliğe hazır oluşla ilişkili faktörleri incelemek için de ayrı bir veri seti kullanılmıştır. Veri toplama sürecinde öncelikli olarak bekâr genç yetişkinlerin öğrenim gördükleri ve çalıştığı kurumların yöneticilerinden izin alınmıştır. Daha sonra ise yöneticilerle görüşülerek uygun gün ve saatler belirlenmiştir. Kendi iş yerleri olan bireylerle ön görüşme yapılmış ve kendilerine uygun zaman dilimleri belirlenmiştir. Bu bireylerden veriler toplanırken genel olarak işlerin yoğun olmadığı saatler ve hafta sonları tercih edilmiştir. Tüm veri toplama süreci araştırmacı tarafından yürütülmüştür. Veri toplama sürecinde çalışma gruplarında yer alan bireylere yönergeler ayrıntılı bir şekilde açıklanmış ve isteyen bireylerin geri bildirim alabilecekleri ifade edilmiştir. Nicel verilerin toplanması süreci 2018 yılının şubat – eylül aylarını kapsamaktadır. Bekâr genç yetişkinlerin ölçme araçlarına tepki vermesi yaklaşık 15-20 dakika arasında sürmüştür.

## Veri Toplama Araçları

Bu çalışmada veri toplama araçları olarak Evliliğe Hazır Oluş Ölçeği ve Kişisel Bilgi Formu kullanılmıştır. Araştırmacı tarafından Evliliğe Hazır Oluş Ölçeği geliştirilmiştir. Aşağıda Evliliğe Hazır Oluş Ölçeğinin geliştirilme aşamalarına yer verilirken, ölçeğin geçerlik ve güvenilirliğine ilişkin bulgular bir sonraki bölümde (bulgular) sunulmuştur. Kişisel Bilgi Formuna da aşağıda yer verilmiştir.

**Evliliğe Hazır Oluş Ölçeği (EHOÖ).** Bekâr bireylerin evlenebilmek için gerekli gördükleri hazır oluş alanlarının, yeni evli bireyleri evliliğe hazır hissettiren faktörlerin ve yeni evli bireylerin evlilikte yaşadıkları sorun alanlarının belirlenmesi için yapılan nitel araştırma sonucunda elde edilen temaların geniş bir örnekleme genellenebilirliğini incelemek için ölçek geliştirme çalışması yapılmıştır. Ölçek rasyonel gerekçelerle ve ampirik yöntemlerden yararlanılarak geliştirilmiştir. Ölçeğin geliştirilme aşamalarında DeVellis'in (2016) önerdiği adımlar izlenmiştir. DeVellis (2016) bu adımları şu şekilde sıralamıştır:

- Ölçülmek istenen yapının (niteliğin) açıkça belirlenmesi
- Madde havuzunun oluşturulması
- Ölçme formatının belirlenmesi
- Başlangıçtaki madde havuzunun uzmanlar tarafından incelenmesi
- Geçerlik maddelerinin ölçeğe dâhil edilmesinin göz önünde bulundurulması
- Ölçeğin geliştirilmek istendiği örnekleme (hedef kitle) uygulanması
- Maddelerin değerlendirilmesi (geçerlik ve güvenilirlik çalışmasının yapılması)
- Ölçek uzunluğunun en uygun hale getirilmesi

Larson (1988) evliliğe algılanan hazır oluşu, bireyin evliliğin sorumluluklarını üstlenebilmesini ve zorluklarıyla baş edebilmesine hazır oluşunu öznel olarak değerlendirmesi olarak ifade etmiştir (akt. Larson ve Thayne, 1999). Bu tanım doğrultusunda hem bekâr hem de evli bireylerle görüşmeler yapılarak evlilikte zorlanılan durumlar, evlenebilmek için hazır olunması gereken alanlar ve evlilikte üstlenilmesi gereken sorumluluklar üzerine nitel bir araştırma yapılmıştır. Bu doğrultuda, ölçülmek istenen yapının açıkça belirlenebilmesi için önceden yapılan nitel araştırma sonucunda elde edilen bulgular temel alınmıştır. Bu bulgular



değerlendirildiğinde evliliğe hazır oluşun altı tema altında toplandığı görülmüştür. Bu altı tema; finansal hazır oluş, duygusal hazır oluş, aile hayatı ve rollerine hazır oluş, cinsel yaşama hazır oluş, kişiler arası ilişkilere hazır oluş ve toplumsal sorumluluklara hazır oluş olarak ifade edilmiştir.

Bu araştırmada geliştirilmek istenen ölçme aracının yapısı bu altı tema temel alınarak oluşturulmuştur. Bu bağlamda, bu ölçme aracının geliştirilme amacı, yukarıda bahsedilen altı tema doğrultusunda bekâr genç yetişkin bireylerin evliliğe hazır oluş düzeylerini ölçmektir. Ölçme aracının amacının belirlenmesi ve ölçülmek istenen yapının açıkça ortaya konulmasıyla birlikte bir sonraki aşamaya geçilmiştir. Bu aşamada geliştirilmek istenen ölçme aracı için madde havuzunun geliştirilmesidir. Madde havuzu oluşturulurken nitel araştırma sonucu elde edilen temaların yanı sıra, literatür incelenmiştir. Literatürde yer alan, Evliliğe Hazır Oluş Kriterleri Ölçeği (Carroll ve diğ., 2009) Evlilik Yetkinlik ölçeği (Stinnett, 1967) ve Evliliğe Hazır Oluş Derecelendirme Ölçeği (Keeler, 1962) gözden geçirilmiştir. Madde havuzu oluşturulurken her bir evliliğe hazır oluş teması altında en az dokuz madde yazılmıştır. Bu işlemler sonucunda deneme formunda 60 madde yer almıştır.

Madde havuzunda yer alacak maddelerin belirlenmesinden sonra ölçme aracına nasıl tepki verileceği belirlenmiştir. Ölçek maddelerine tepki verilebilmesi için tepki formatının üçlü Likert derecelendirme ölçeği (1=bana uygun değil, 2= bana kısmen uygun, 3= bana uygun) olmasına karar verilmiştir. Tepki formatının da oluşturulmasıyla birlikte 60 maddelik deneme formu pilot uygulama kapsamında 44 kişiye uygulanmıştır. Uygulama sürecinde maddelerin anlaşılabilirliği, ölçülmek istenen özelliklerin uygunluğu ve anlam karmaşıklığı olan maddelerin olup olmadığının kontrol edilmesi talep edilmiştir. Pilot uygulama sonucunda üç maddenin anlaşılır olması için düzeltme yapılmıştır. Daha sonraki aşamada uzman görüşüne başvurulmuştur. Uzman görüşü için deneme formu Psikolojik Danışma ve Rehberlik alanında beş uzman, Ölçme ve Değerlendirme alanında bir uzman ve Türkçe Eğitimi alanında iki uzmanın görüşüne sunulmuştur. Uzmanların değerlendirmesi sonucunda beş madde deneme formundan çıkarılmıştır. Bu işlemden sonra 55 maddelik deneme formu elde edilmiş ve bir sonraki aşamaya geçilmiştir. Geçerlik maddelerinin ölçeğe dâhil edilmesinin göz önünde bulundurulması konusunun üzerinde deneme formunda geçerlik maddelerinin

bulunması nedeniyle durulmamış ve diğer aşamaya geçilmiştir. Son şekli verilen deneme formu ölçeğin geliştirilmek istendiği örnekleme uygulanmıştır.

**Kişisel Bilgi Formu.** Araştırmacı tarafından hazırlanan kişisel bilgi formunda; araştırmanın bağımsız değişkenlerinin bir kısmına (cinsiyet, yaş, romantik ilişki durumu, bir işte çalışma durumu, ideal evlilik yaşı, yaşam planındaki öncelik, evlenme biçimi tercihi, çiftlerin evlenmeden önce birbirlerini tanımalarına yönelik ideal süre ve evliliğe hazırlık programına katılmayı isteme durumu) ilişkin sorular yer almaktadır. Bu soruların yanı sıra çalışma grubunda yer alan bireylerin; evliliklerinin anne ve babalarının evliliğine benzemesini isteme, ebeveynlerin medeni durumu ve evliliğe hazır hissetme durumlarını betimlemeye yönelik sorular vardır.

### **Verilerin Analizi**

Araştırmanın hem nitel hem de nicel evrelerinde farklı analiz teknikleri kullanılmıştır. Bu nedenle her bir analiz tekniğinin gerçekleştirildiği aşamalar ve kullanılan teknikler için gerekli olan varsayımlar ayrıntılı olarak aşağıda açıklanmıştır.

Nitel araştırmadan elde edilen verilerin analizinde tematik analiz yöntemi kullanılmıştır. Braun ve Clarke (2012) tematik analizi, bir veri setinde yer alan anlam örüntüsüne ışık tutan, anlam örüntüsünü organize eden ve tanımlayan sistemli bir yöntem olarak ifade etmişlerdir. Braun ve Clarke (2006) tematik analizin; veri setine aşına olma, başlangıç kodlarının oluşturulması, temaların aranması, temaların değerlendirilmesi, temaların tanımlanması ve adlandırılması, raporun hazırlanması olmak üzere altı aşamada gerçekleştirildiğini belirtmişlerdir. Bu aşamalar Şekil 3'te sunulmuştur.



Şekil 3. Tematik analiz aşamaları (Howitt'ten (2010) uyarlanmıştır).

Bu araştırmada öncelikli olarak veriler transkript edilmiştir. Transkript edilen veriler tekrar tekrar okunarak veri setine aşinalık sağlanmıştır. Veri setine aşına olunduktan sonra her bir veri dikkatlice incelenerek başlangıç kodları oluşturulmuş ve düzenlenmiştir. Üçüncü evrede, ikinci aşamada oluşturulan kodlara dayalı olarak temalar aranmıştır. Burada farklı kodların kapsayıcı bir tema altında toplanabileceği üzerine incelemeler yapılmıştır. Dördüncü aşamada, aday temalar oluşturulmuş ve aday temaların gerçek bir tema olup olmadığına ilişkin kanıtlar aranmıştır. Beşinci evrede temalara netlik kazandırılmış ve temalar adlandırılmışlardır. Son olarak elde edilen bulgular raporlaştırılmıştır.

Taslak olarak hazırlanan EHOÖ'den elde edilen ölçümlerin geçerlik çalışmasının ilk aşamasında açıklayıcı faktör analizi yapılmıştır. Analize geçilmeden önce açıklayıcı faktör analizinin varsayımları olan; örneklem büyüklüğü ve kayıp veri, normallik, doğrusallık, çoklu bağlantı ve teklik ve uç değerler (Tabachnick ve Fidell, 2012) açısından veri seti incelenmiştir. Veri setinde kayıp veri olup olmadığını incelemek için frekans analizi yapılmış ve veri setinde

eksik deęerlerin olduęu grlmtr. Veri setinde yer alan kayıp verilerin daęılımı incelemek iin Little's MCAR testi yapılmıtır. Bu testin sonucunda veri setinde yer alan kayıp deęerlerin tamamen rassal olarak daęıldıkları (missing completely at random) grlmtr. Bu durumda veri setinde yer alan kayıp veriler nemli bir problem olarak grlmese de aıklayıcı faktr analizinde rneklem byklęnn nemi gz nnde bulundurulduęunda silme ilemi yerine atama ilemi yapılmasına karar verilmitir. oklu atama (multiple imputation) yntemiyle eksik deęerlerin tamamlanması ilemi gerekletirilmitir.

Faktr analizinde nemli bir konu da rneklem byklędr. rneklem byklęyle ilgili birok neri bulunmaktadır. Comrey ve Lee (1992) faktr analizinde rneklem byklę iin 50 gzlemin ok yetersiz, 100 gzlemin yetersiz, 200 gzlemin vasat, 300 gzlemin iyi, 500 gzlemin ok iyi ve 1000 gzlemin mkemmelen olduęunu belirtmilerdir. Fabrigar ve Wegener (2012) faktrlerin her bir maddedeki aıkladıęı varyans oranının (communality) .40 ile .70 arasında olduęunda ve her bir faktrde en az  deęiken yer aldıęında 200, faktrlerin maddedeki aıkladıęı toplam varyans oranının .40'ın altında kaldıęı ve bazı faktrlerde sadece iki madde olduęu durumlarda rneklemin en az 400 olması gerektięini nermilerdir. Tabachnick ve Fidell (2012), faktr analizinde 300 zeri gzlemin iyi bir rneklem byklę saęladıęını ifade etmilerdir. Hair, Black, Babin ve Anderson (2013) aratırmacıların deęiken baına den gzlem sayısını en st dzeye ıkarmak iin abalamaları gerektięini ve istenen deęiken baına den gzlem oranının 5 olduęunu vurgulamılardır. Yukarıdaki neriler doęrultusunda bu alımadaki rneklem byklęnn (n=499) yeterli dzeyde olduęu ifade edilebilir. Bunlara ek olarak, bu alımadaki gzlem/deęiken oranı incelendięinde ( $499/55= 9.07$ ;  $499=$  gzlem sayısı,  $55 =$  madde sayısı) iyi bir oran olduęu grlmektedir.

Verilerin normallięi iki aamada incelenmitir. Maddelerin her birindeki normallik arpıklık ve basıklık deęerleriyle ve P-P grafięiyle (probability–probability plot) incelenmitir. Bu inceleme sonucunda arpıklık ve basıklık deęerlerinin 0'a yaklatıęı bulgusu elde edilmitir. Her bir madde iin P-P grafikleri incelendięinde ise madde puanlarının kegen izgiye yakın bir Őekilde dtę grlmektedir. Bu doęrultuda veri setinde yer alan maddelerin tek deęikenli normallięi saęladıęı gzlenmitir. Maddelerin doęrusal birleŒimindeki normallik (multivariate normality)

Mardia'nın çarpıklık ve basıklık katsayıları hesaplanarak incelenmiştir. Bu inceleme sonucunda verilerin çok değişkenli normalliği sağlamadığı görülmüştür.

Veri setinde yer alan maddeler arasındaki doğrusallık ise maddeler arasında çizilen saçılım grafikleriyle incelenmiştir. Bütün madde çiftleri arasında saçılım grafiği çizilerek doğrusallığın incelenmesinin uygulanabilir olmaması nedeniyle (Tabachnick ve Fidell, 2012) maddeler arasında rastgele seçim yapılarak doğrusallık incelenmiştir. Bu inceleme sonrasında maddeler arasında doğrusal bir ilişkinin olduğu sonucuna ulaşılmıştır. Çoklu bağlantı ve teklik Tabachnick ve Fidell'in (2012) önerileri doğrultusunda çoklu korelasyon katsayılarının kareleri incelenerek kontrol edilmiştir. Çoklu korelasyon katsayılarının karelerinin 1 olmaması teklik probleminin olmadığı ve çok yüksek olmamaları da çoklu bağlantı olmadığı bir göstergesidir.

Maddelerin her birindeki uç değerler z puanları hesaplanarak incelenmiştir. Veri setindeki z puanlarının 3.29'u geçmemesi uç değerlerin olmadığı bir göstergesidir. Maddelerin doğrusal birleşimlerdeki uç değerler ise leverage değerleri hesaplanarak gözden geçirilmiştir. Lunneborg (1994) kritik leverage değerini hesaplanmasında  $2(k/N)$  formülünü önermiştir (Akt. Tabachnick ve Fidell, 2012). Bu doğrultuda, çok değişkenli uç değerleri belirlemek için yapılan hesaplama sonucunda kritik değeri aşan 8 gözlem veri setinde çıkarılmıştır. Başlangıçta veri setinde 507 gözlem yer alırken 8 gözlemin çıkarılmasıyla açıklayıcı faktör analizi 499 gözlem üzerinden gerçekleştirilmiştir. Verilerin analizinde SPSS 23, FACTOR 10.8.02 ve SAS 9.4 kullanılmıştır.

Açıklayıcı faktör analizinden sonra elde edilen hipotez modelin yeni bir çalışma grubundan toplanan verilerle test edilmesinde doğrulayıcı faktör analizi (DFA) kullanılmıştır. DFA'ya başlamadan önce Ullman'ın (2012) önerileri doğrultusunda veri seti doğrulayıcı faktör analizinin varsayımları olan; örneklem büyüklüğü ve eksik veriler, normallik ve doğrusallık, uç değerler, çoklu bağlantı ve teklik ile artıklar gözden geçirilmiştir.

Öncelikli olarak veri setinde kayıp veriler incelenmiş ve veri setinde kayıp değerlerin olduğu (18 değer) gözlenmiştir. Bu durumda çoklu atama yöntemi kullanılarak eksik veriler tamamlanmıştır. İkinci aşamada örneklem büyüklüğü incelenmiştir. MacCallum, Browne ve Sugawara (1996) örneklem büyüklüğünü güç

analizine dayalı olarak belirlemek için sntax geliřtirmişlerdir. SAS programı aracılığıyla veri setinde bu hesaplama yapıldığında (RMSEA= .00-.03, güç =.80 referans alındığında) örneklem büyüklüğü 214, (RMSEA= .05-.08, güç =.80 referans alındığında) örneklem büyüklüğü 200 olarak bulunmuştur. Worthington ve Whittaker (2006) örneklem büyüklüğü için en az serbest parametre başına 5 gözlem önermektedir. Hipotez modelde 75 serbest parametre yer almaktadır. Bu doğrultuda en az (75\*5) 375 gözlem modeli test etmek için gereklidir. Bu bağlamda, örneklem büyüklüğü değerlendirildiğinde 412 gözlemin hipotez modeli test etmek için yeterli olduğu ifade edilebilir. Değişkenlerindeki her birindeki normallik için çarpıklık ve basıklık değerleri hesaplanmıştır. Değişkenlerin doğrusal birleşimlerdeki normallik çok değişkenli basıklık katsayısıyla hesaplanmıştır. Çok değişkenli normallik katsayısının anlamlı bulunması ( $z(c.r.) = 142.95$ ) veri setinin çok değişkenli normalliği sağlamadığına işaret etmektedir. Doğrusallık varsayımı için rastgele seçilen madde çiftleri arasındaki ilişkiler saçılım grafiği çizilerek incelenmiştir. Bu incelemelerde maddeler arasında doğrusal ilişkilerin olduğu sonucuna ulaşılmıştır.

Maddelerin her birindeki uç değerler için z puanları hesaplanmış ve 3.29'u aşan ( $p < .001$ ) 12 gözlem veri setinden çıkarılmıştır. Maddelerin birleşimlerdeki uç değerler mahalnobis uzaklık testi ile gözden geçirilmiştir. Bu gözden geçirme neticesinde 7 gözlem çok değişkenli uç değer olarak görülmüş ve veri setinden çıkarılmıştır. Başlangıçta 431 gözlem veri setinde yer alırken analizler 412 gözlemin yer aldığı veri seti üzerinden yürütülmüştür. Çoklu bağlantı ve teklik için, maddeler arası ilişkiler, tolerans ve VIF değerleri incelenmiştir. Değişkenler arası ilişkilerin .90 ve üzerinde olması (Pallant, 2016), tolerans değerinin .10'dan küçük olması (Kline, 2015) ve VIF değerinin 10'dan büyük olması (Ho, 2013) çoklu bağlantı ve teklik probleminin olduğunun göstergesi kabul edilmektedir. Maddeler arası ilişkilerin en yüksekinin .72 olması, tolerans değerlerinin .10 yaklaşmaması ve 10'dan büyük VIF değerinin olmaması veri setinde çoklu bağlantı ve teklik probleminin olmadığına göstergesidir. Standartlaştırılmış artıklar incelendiğinde en yüksekinin 2.17 olduğu görülmüştür. Standartlaştırılmış artıkların |2.5| değerinden az olması (Hair ve diğ., 2013) bir problem olmadığına işaret etmektedir. Veri seti doğrulayıcı faktör analizinin varsayımları açısından gözden geçirildikten sonra AMOS 24 ile DFA uygulanmıştır.

Evliliğe hazır oluşla ilişkili faktörler incelenmeden önce veri seti bazı varsayımlar açısından gözden geçirilmiştir. İlk olarak, veri seti eksik değerler açısından incelenmiştir. Veri setinde yer alan değişkenlerin hiçbirisinde kayıp veri oranının % 5'i geçmediği incelemeler sonucunda görülmüştür. Veri setinde yer alan kayıp verilerin az olması nedeniyle herhangi bir atama işlemi yapmak yerine veri analizine 8 gözlem silinerek devam edilmiştir. Kayıp verilerin tespitinden sonra veri setindeki uç değerler incelenmiştir. Tek değişkenli uç değerlere, box plot grafiği ile her bir bağımsız değişken için ayrı ayrı bakılmıştır. Çok değişkenli uç değerler, Tabachnick ve Fidell'in (2012) önerdiği formül doğrultusunda 
$$h_{ii} = \frac{\text{mahalanobis uzaklık}}{n-1} + \frac{1}{n}$$
 leverage değerleri hesaplanarak gözde geçirilmiştir. Analizde serbestlik derecesi altı olduğu için mahalanobis uzaklık 22.46 olarak alınmıştır. Bu hesaplamalar sonucunda 22 gözlem veri setinden çıkarılmıştır. Bu doğrultuda, analizler 552 bekâr genç yetişkin bireyle yürütülmüştür.

Bağımlı değişken çiftleri arasındaki ilişkilere saçılım grafikleri çizilerek bakılmış ve ilişkileri doğrusal olduğu görülmüştür. Tek değişkenli normallik hem P-P plot grafiği, hem de çarpıklık ve basıklık katsayıları hesaplanarak incelenmiştir. En yüksek çarpıklık ve basıklık katsayısının duygusal hazır oluş (-1.09-1.58) boyutunda olduğu görülmüştür. Bu katsayıların kabul edilebilir sınırlar içerisinde olduğu belirtilebilir. Bu nedenle herhangi bir dönüştürme işlemi yapılmamıştır. Verilerin analizinde, bağımlı değişkenlerin doğrusal kombinasyonlarındaki gruplar arası farklar incelenirken çok değişkenli varyans analizi (MANOVA) ve bağımsız değişken ile bağımlı değişken arasındaki ilişkileri incelemek için regresyon analizi kullanılmıştır. MANOVA tekniği kullanılırken varyans-kovaryans matrisinin homojenliği Box's M testi ile incelenmiştir. Varyans-kovaryans matrisi homojen olmadığı için analizler raporlaştırılırken Pillai's trace istatistiğinden yararlanılmıştır. Araştırmada, hata payı .05 olarak kabul edilmiş ancak çok değişkenli varyans analizi tekniği kullanılırken univariate *F* testleri için Bonferroni düzeltme yöntemi kullanılarak ( $\alpha/6 = .008$ ) hata payı .008 olarak alınmıştır. Etki büyüklükleri hesaplanırken kısmi  $\eta^2$  kullanılmıştır. Huck (2011) kısmi eta kare değerlerini; .01 küçük, .06 orta ve .14 büyük düzeyde etki büyüklüğü olarak hesaplanmasını belirtmiştir. Veri analizlerinde SPSS 23, SAS 9.4 ve Mplus 7 kullanılmıştır.

## Karma Yöntem Araştırmasında Geçerlik

Onwuegbuzie ve Johnson (2006) karma yöntem araştırmasında geçerlik terimi yerine doğrulama (legitimation) terimini kullanmayı önermişler ve dokuz tane doğrulama tipini ileri sürmüşlerdir. Bu tipler; örnekleme birleştirme, içerden-dışardan (Inside-outside), zayıflığı azaltma, sıralı, dönüştürme, paradigmatik karma, eşölçülebilirlik (commensurability), çoklu geçerlikler ve politik doğrulama olarak ifade edilmiştir.

*Örnekleme birleştirme doğrulaması*; nicel ve nitel örnekleme desenleri arasındaki ilişkinin kaliteli meta-çıkarımlar sağlama derecesidir. *İçerden-dışardan doğrulama*; araştırmacının, betimleme ve açıklama gibi amaçlar için katılımcının ve gözlemcinin görüşlerinin tam olarak sunma ve bu görüşlerden uygun bir şekilde yararlanma derecesidir. *Zayıflığı azaltmayı doğrulama*; bir yaklaşımdaki zayıflığı diğer yaklaşımın güçlü yönleriyle giderme derecesidir. *Sıralı doğrulama*; nicel ve nitel araştırma evrelerini tersine çevirerek meta-çıkarımların etkilenebileceği potansiyel problemi en aza indirgeme derecesidir. *Dönüştürme doğrulama*; nicelleştirme veya nitelleştirmenin kaliteli meta-çıkarımlar sağlama derecesidir. *Paradigmatik karma doğrulama*; araştırmacının, nicel ve nitel araştırma yaklaşımlarının altında yatan epistemolojik, ontolojik, aksiyolojik, yöntembilimsel ve retorik inançların başarılı bir şekilde birleştirilmesi veya kullanışlı bir paket halinde harmanlanma derecesidir. *Eşölçülebilirlik doğrulama*; meta-çıkarımların, geştalt anahtarlama ve birleştirme bilişsel süreçlerine dayanan karma dünya görüşünü yansıtma derecesidir. *Çoklu geçerlikler doğrulaması*; nicel, nitel ve karma geçerlik tiplerinin kullanıldığı çalışmanın nicel ve nitel bileşenlerinin doğrulanmasının ele alınma derecesidir ve bu yüksek kalitede meta-çıkarımlar sağlar. *Politik doğrulama*; çalışmanın hem nitel hem de nicel bileşenlerinden kaynaklanan meta-çıkarımlara karma yöntem kullanıcılarının değer verme derecesidir (Onwuegbuzie ve Johnson, 2006).

Bu araştırmanın hem nicel hem de nitel evresinde geniş bir örneklemeden yararlanılmıştır. Nitel evrenin çalışma grubunun bir kısmını bekârlar oluştururken nicel evrenin tamamında bekâr genç yetişkin bireyler yer almıştır. Bu durum kaliteli çıkarım yapmanın önünü açmış ve istatistiksel genelleme yapma problemini azaltmıştır. Böylece, örneklem birleştirme doğrulamasını en uygun hale getirmiştir.



İçerden-dışardan doğrulama için katılımcıların evliliğe hazır oluşla ilgili görüşlerine yer verilmiştir. Araştırmacı tarafından oluşturulan ölçek maddeleriyle bu görüşler karşılaştırılmıştır. Zayıflığı azaltmayı doğrulama için nitel analiz sonucunda elde edilen temaların nicel analizlerle genellenebilirliği incelenmiş ve bu sayede nitel araştırmanın genellenebilirlik problemi nicel araştırma ile giderilmiştir. Paradigmatik karma doğrulama, karma yöntem araştırma deseninin bütün adımlarının doğru bir şekilde kullanılmasıyla artırılmıştır. Eşölçülebilirlik doğrulamasını, araştırmacının nitel ve nicel araştırma deneyiminin olması ve evlilik öncesi ilişkiler konusunda çalışmalar gerçekleştirmesi geliştirmiştir. Çoklu geçerlikler doğrulaması, nitel ve nicel araştırmanın geçerlik türleriyle ele alınmıştır. Nitel araştırma evresinde; hem evli hem bekâr bireylerden veri toplanmasıyla, katılımcılardan odak grup ve bire bir görüşmeler yapılarak verilerin elde edilmesiyle çeşitleme yapılmıştır. Katılımcıların bazılarıyla analiz sonuçları paylaşarak üye kontrolü yapılmıştır. Araştırmanın içerisinde ölçek geliştirme yer aldığı için nicel geçerlik (kapsam, yapı, benzeme, ayırma geçerliği) çalışmalarına yer verilmiştir. Böylece, çoklu geçerlikler doğrulamasına kanıtlar sunulmuştur. Politik doğrulama araştırmada kullanılan nitel ve nicel analiz tekniklerinin dikkatli bir şekilde yapılması ve yorumlanmasıyla değerlendirilmiştir. Bu çalışma, keşfedici sıralı desende tasarlandığı için sıralı ve dönüştürme doğrulamalarına yer verilmemiştir.

## Bölüm 4

### Bulgular ve Yorumlar

Bu bölümde çalışmada ulaşılan bulgulara ve bu bulgular doğrultusunda yorumlara yer verilmiştir.

#### Nitel Bulgular ve Yorumlar

Çalışmanın bu bölümünde, öncelikli olarak araştırmmanın nitel evresinde elde edilen bulgular ve yorumlar sunulmuştur.

#### 1. Bekâr bireylerin evlenebilmek için önem verdikleri hazır oluş alanları nelerdir?

Bekâr bireylerin evliliğe hazır oluş için önem verdikleri faktörler altı tema altında (Bkz. Şekil 4) toplanmıştır. Bu temalar: finansal hazır oluş, duygusal hazır oluş, kişiler arası ilişkilere hazır oluş, aile hayatı ve rollerine hazır oluş, cinsel yaşama hazır oluş ve toplumsal sorumluluklara hazır oluş olarak tanımlanmıştır. Bu temalara ilişkin ayrıntılı bilgiler aşağıda verilmiştir.



Şekil 4. Evliliğe hazır oluşun temaları.

**Finansal hazır oluş.** Finansal hazır oluş neredeyse bütün katılımcıların önem verdiği bir hazır oluş alanı olarak ortaya çıkmıştır. Katılımcılar finansal hazır oluşu, bir iş sahibi olmak, belirli düzeyde kariyer hedefine ulaşmak, düşünlerini kendi yapabilecekleri kadar para biriktirmek, çocuk sahibi olduklarında çocuklarına iyi bir yaşam sunabilmek ve kendi ailelerine yeterince maddi destek sağlamak olarak açıklamışlardır. Ferhangi Biri rumuzlu katılımcı bir iş sahibi olmak konusunda şunları belirtmiştir: *“benim için önemli olan kendimi geçindirebileceğim bir işimin olması. Bir işim olursa evlenirim.”* Özellikle kadın katılımcılar bir iş sahibi olmanın sadece evliliğe hazır oluşlarına katkı sunmayacağını, bunun yanı sıra evlilikte onları daha güçlü kılacağını da vurgulamışlardır. Örneğin:

*“Benim için evlenmeden önceki şart bir mesleğimin olması, yani bu sayede bir işim olacak. Bir işe sahip olduğum zaman evlenmek benim özgüvenimi daha çok arttırır. Böylece fikirlerimi daha iyi söyleyebileceğimi ya da birçok şeyde daha çok söz sahibi olacağımı düşünüyorum” (Elif).*

*“Bir işe başlamadan evlenmeyi düşünmüyorum. Kendi ayaklarımın üstünde durmam gerekli. Bir işim olmadan evlenirsem eşime maddi yönden bağımlı olurum” (Çağla).*

Bir başka katılımcı ise eğitimini tamamladıktan sonra sadece iş sahibi olmanın yeterli olmayacağını belirtmiştir. İşe dair tecrübelerin olmasının ekonomik anlamda getirileri olacağını ve bu durumunda evliliğe hazır oluşunu etkileyeceğini ifade etmiştir.

*“Benim aileden kalan öyle büyük mirasım falan yok. Evlenmek için iyi bir işe ihtiyacım olacak. Böyle bir işe girmem için de yüksek lisans gerekli diye düşünüyorum. Yani altın bilezik olayı. İşte de biraz tecrübe kazanmak gerekiyor. Tecrübe de yanında para getirecektir. O zaman evliliğe hazır olabilirim” (Adanalı).*

Bazı katılımcılar evliliği yürütmek için maddi gelirin önemini vurgulamışlardır. Sadece bir iş sahibi olmanın yeterli olmayacağı bunun yanında maddi olarak güçlü olmanın evliliği devam ettirmek için gerekli olduğunu belirtmişlerdir. Devran rumuzlu katılımcı şu görüşleri paylaşmıştır:

*“Boşanmaların yarıdan fazlası ekonomik nedenlerden dolayı oluyor. Burada para devreye giriyor. Kız istemeye gittiğinizde sadece mesleğin ne diye sormuyorlar artık. Evinin arabanın olması hem evlenmeni kolaylaştırıyor hem de evlilikte ekonomik sorunlarla uğraşmanı engelliyor. Evlenmem için para birikimimin olup bir şeyler sahibi olmam önemli diye düşünüyorum.”*

Bir başka katılımcı aşağıdaki görüşleri ifade etmiştir:

*“Bir ailenin maddi yükünü tek başıma karşılayabilirsem evlenebileceğimi düşünüyorum. Yani hayat müşterek eğer eşim olacak kişi maddi anlamda yetersiz kalırsa evin yükünü benim taşımam gerekecektir. Bu açıdan bakıldığında ekonomik olarak gücümün olup olmayacağı önemli bir kriter benim için. Benim ekonomik gücüm yuvayı ayakta tutmak için ne kadar yeterli bunu irdelerim açıkçası”* (Suna).

Katılımcıların birçoğu kariyere yönelik amaçlarının olduğunu ve bunu gerçekleştirmeleri halinde evliliğe hazır olabileceklerinin üzerinde durmuşlardır. Fc rumuzlu katılımcı şunları belirtmiştir.

*“Şu an lisansüstü eğitim yapıyorum. Önümde bir doktora eğitimi süreci var. Bunları tamamlamış olursam evlenebilirim. Tabi tamamlamamın yanında bir de üniversitede işe başlamam gerek. Yani bunlar sayesinde mesleki anlamda hayat standartlarımı belli bir noktaya getirmiş olurum.”*

Bir başka katılımcının görüşleri ise şu şekildedir:

*“Lisans eğitimimi bitirdikten sonra yüksek lisans eğitimine devam etmek istiyorum. Üniversitede hoca olmak istiyorum. Yardımcı doçent olmak istiyorum. Bu benim için bir ön şart”* (Büşra).

Katılımcılardan bazıları kimseye maddi anlamda yük olmadan kendi düşünlerini yapabilmenin önemli olduğunu vurgulamışlardır. Bu konuda sıkıntıların çıkmasının evliliği etkilediğini ifade etmişlerdir. Bir katılımcı bu konuda şunları belirtmiştir:

*“Evliliğe çok sıcak bakıyorum evlenmek de istiyorum ama evlenmemden önce yurt dışına çıkmak istiyorum. Birkaç sene oralarda*

*kalıp çalışmak istiyorum. Bunun sebebi de Türkiye'ye tekrar döndüğümde maddi olarak düğün masrafları olsun evini kurma masrafları olsun karşılamak. Aileler arasında bu konuda çok çatışma çıktığı için bunu kendi aileme ya da karşı tarafın ailesine bırakmak istemiyorum. Kendi istediğim eşyayı kendim alabilmeliyim” (Xxx).*

Bir katılımcı ise kendi geleneklerinde düğünlerdeki maddi yükümlülüklerin erkek tarafına ait olduğunu belirtmiş ve buna hazırlıklı olması gerektiğine değinmiştir.

*“Bizim kültürümüzde evlenilirken çok büyük meblağlar harcanıyor. Bu bütün yük de damat ve ailesine kalıyor. Benim ailem de çok geniş. Hangi birimizin masrafını karşılasınlar. Bu masrafların altından kalkabilecek kadar maddi gücüm olmalı yoksa ailem sıkıntı yaşar. Aileler arasında kırgınlıklar oluşabilir. Bu çatışmalar sizin evliliğinize yansıyor. Bu filmi daha önceden gördüğüm için maddi anlamda hazırlıklı olmam gerektiğini biliyorum” (Abdul).*

Katılımcıların bir kısmı çocuk sahibi olduklarında onlara iyi bir gelecek hazırlamak istediklerini ifade etmişlerdir. Alperen rumuzlu katılımcı bu konuda şunları ifade etmiştir:

*“Evliliğe hazır olabilmemde en önemli nokta maddi olarak doyuma ulaşmak. İlerde çocuklarım olmasını istediğim için çocuklarımla eşimle beraber bazı sıkıntılar çekmeyi istemem. Maddi doyumdan kastım daha çok çocuklarıma yönelik. Çocuklarımdan daha iyi eğitim görebilmeleri farklı sporlar yapabilmeleri sağlamak. Maddi doyumu bu yönden sağlamak istiyorum. Çocuklarıma bu imkanları sağlayamadığım sürece evlilikte mutlu olmam.”*

Bir başka katılımcı ise şunları dile getirmiştir:

*“Evlilikte çocuğun tüm sorumluluklarını düşünmek lazım. Hem maddi hem de manevi açıdan ona iyi bir hayat sunabilmek gerekli. Bu konuda maddi gücümün iyi olması gerektiğini düşünüyorum. Eğer imkanlarım iyi olursa çocuğum daha mutlu olabilir” (Berilyum).*

Katılımcılardan bazıları evliliğe hazır olabilmek için maddi anlamda ailelerine destek vermeleri gerektiğini ifade etmişlerdir. Ailelerinin beklentilerini karşıladıktan sonra evlenebileceklerini vurgulamışlardır.

*“Özellikle aileme destek olmak istiyorum. Babamın arabasını yenilemek daha üst model almak istiyorum. Annemin gezmek istediği yerler var oraları annemin görmesini istiyorum. Bunları sağladıktan sonra evlenebilirim” (Türkçe).*

**Duygusal hazır oluş.** Birçok katılımcının evliliğe hazır oluş için önem verdiği bir alanın da duygusal faktörler olduğu görülmektedir. Katılımcılar duygusal hazır oluşu, partnerini sevme, partnerine güven duyabilme, bir ilişkiye sadık kalabilme, öfke kontrolü ve kıskançlığı azaltabilme olarak ifade etmişlerdir. Bu konuda süs rumuzlu katılımcı şu görüşleri dile getirmiştir: *“sevgi benim evlenebilmem için en önemli şey.* Başka bir katılımcı ise sevginin eşinin yanlışları üzerinde durmasını engelleyeceğini vurgulamıştır:

*“Ben çok çok çok seversem evlenirim. Karşımdaki de beni çok severse değer gördüğümü hissedersen evlenirim. Bu sayede küçük şeyleri önemsemem yani karşımdakinin eksiklerini görmemeye çalışırım” (Nehir).*

Özellikle, kadın katılımcıların duygusal hazır oluş için sıklıkla vurguladığı bir nokta da güvendir. Partnere güven duymanın en önemli öncelikler arasında olduğu çoğunlukla belirtilmektedir. Bir katılımcı bu konuda şu görüşlerini paylaşmıştır:

*“Bana biri sorsa evlilik kararı alabilmemdeki en önemli faktörün güven olduğunu söylerim. Benim için ilk sırada gelen şeydir. Birisiyle evlilik yoluna çıkıp çıkamayacağımın en önemli göstergesidir” (Suna).*

Bir başka katılımcı ise dürüst ilişkilerin kurulması için güvenin önemli olduğunu vurgulamıştır:

*Güven benim için çok önemli. Yani evleneceğim kişinin yaptıklarıyla söyledikleri doğru olsun arada bir çelişki olsun istemiyorum. Yani aslında beni aldatmasın ama aldattığında da söylesin. Bir de aramızda sorun olursa aramızda kalsın sadece. Başkalarına söylemesin. Bunlar benim öncelikli kriterlerim (Şeyda).*

Katılımcılar evliliğe duygusal hazır oluş için önemli bir gösterge olarak da ilişkiye bağlı kalabilmenin gerekliliği vurgulamışlardır. Bu konuda bir katılımcı şu görüşlerini paylaşmıştır:

*“İlişkimde sadık olmak benim için önemli. Bunu karşı tarafa gösterebilmeliyim ve ondan da bunu görebilmeliyim. Geçici ilişkilerde bunu önemsemesem de evlilik için önemserim. Sadakat, sevgi ve güvenin olduğu ortamda gelişmiş olur” (Devran).*

Öfke kontrolü, duygusal hazır oluşun bir bileşeni olarak katılımcılar tarafından sıklıkla değinilen bir duygu olarak dikkat çekmektedir. Bu konuda Fatma rumuzlu katılımcı şunlara değinmiştir:

*“Genel olarak değerlendirdiğimde sevgilime çok iyi davranıyorum ama bazen yapma dediğim şeyleri yapınca çok sinirleniyorum. Öfkeleniyorum. İstemediğim şeyleri söyleyip onu kırıyorum. Sevgilim de çok duygusal yani ben ağlamam o ağlar o derece. O zaman kendimi çok suçlu görüyorum. Benim öfkemi kontrol altına almam lazım ki evlilikte çok tartışmamız olmasın. Bazen kendimi karşı tarafın yerine koyuyorum. Gerçekten öfkemin büyük problem olabileceğini düşünüyorum.”*

Duygusal hazır oluşta önemli bir faktör olarak da kıskançlık görülmektedir. Katılımcılar, kıskançlığın evlilikte problem oluşturabileceği vurgulamışlar ve ilişkiye zarar verebileceğini ifade etmişlerdir. Örneğin:

*“Evlennem için kıskançlık problemini çözmem gerekir heralde. Yani, kendim kıskancım ama karşımdaki insan beni kıskandığında bazen bunu gereksiz bulabiliyorum mesela bu çok tutarsız geliyor bana. Evlendiğimde gereksiz tartışmaların olmaması için kıskançlık konusuna bir çözüm bulmalıyım diye düşünüyorum” (Berilyum).*

**Kişiler arası ilişkilere hazır oluş.** Katılımcıların büyük bir çoğunluğu kişiler arası ilişkiler konusunda eksikliklerinin olduğunu ifade etmişler ve bu alanda kendilerini geliştirmeye ihtiyaçları olduğunu belirtmişlerdir. Katılımcılar kişiler arası ilişkileri; farklı kültürlere saygı duyabilme, sağlıklı iletişim kurabilme ve partnerlerinin aileleriyle iyi ilişkiler kurabilme olarak açıklamışlardır. Bu konuda bir katılımcının görüşleri şu şekildedir:

*“Yurt dışında mesleki olarak kendimi geliştirmek istediğimi söylemiştim zaten. Yurt dışında yaşamak bana sadece bu anlamda katkı sunmayacak. Farklı kültürlerle saygı duyabilme anlamında da bana iyi gelecek. Farklı kültürlerde yaşayıp o kültürlerle uyum sağlamak ve saygı duymayı öğrenmek kendi evliliğim açısından da iyi olur. Aynı mahallenin de çocuğu olsan akraba da olsan çatışmalar çıkabiliyor. Bunu çevremde çok görüyorum” (Xxx).*

Katılımcılar sağlıklı iletişim kurma sürecinin önemini sıklıkla vurgulamışlardır. Bu konudaki eksiklerin evliliğe zarar vereceğini belirtmişlerdir. Bu konuda bir katılımcı şunlara değinmiştir:

*“Kriz durumlarında çok fazla sakin kalamam. Karşımdaki kişiyle sağlıklı bir iletişimim olmaz, olmadı da zaten. Bu süreçte kimseye tahammül edemeyebilirim. Bu tip kriz durumlarını çok iyi yönetebileceğimi düşünmüyorum. Evliliği yürütmenin sabır ve tahammül etmeye dayalı olduğunu düşünüyorum ama benim çok fazla sabrım olmadığını biliyorum. Bu yüzden bana kimsenin katlanamayacağını düşünüyorum. Özellikle temizlikle ilgili gıcık huylarım var. Temizlikle ilgili küçük bir olumsuz davranış güzel seyreden her şeyi berbat edebilir. Evliliği ertelememdeki önemli nedenlerden biri de bu. Bana uzak geliyor biriyle aynı evi paylaşıp ona tahammül etmek” (Suna).*

Bir başka katılımcı şu görüşleri paylaşmıştır:

*“Evlilikte iletişim süreci çok önemli. Yani, aynı evde yaşayıp sağlıklı iletişim kurabilmek. Ben bunun bende eksik olduğunu düşünüyorum. Yani aşırı kaygılandığım ya da sinirlendiğim zaman sakin kalamıyorum. Eğer iyi bir iletişim kurarsam kimseyi kırmamış olurum” (Elif).*

Bir başka katılımcı ise insanlara tahammül edebilmenin ve kendini iyi ifade edebilmenin önemini vurgulamıştır:

*“İnsanlara tahammül sınırlarımı genişletmeden evlenmeyi düşünmüyorum. Bir iş sahibi olduktan sonraki en çok önem verdiğim*



*şey. İnsanlara; kendimi, derdimi, düşüncelerimi iyi ifade edebilmeliyim” (Çağla).*

İki katılımcı ise anlayışın önemine şu şekilde değinmiştir:

*“Eşimin beni benim de onu anlamam evlilikte her şeyden önce gelir. Diğer şeylerin benim için çok fazla önemi yoktur. Kaliteli iletişim anlayıştan geçer” (Çılgın Kral).*

*“Evliliğin sorumluluklarını alabilmek gerekli bunların en başında da aileyi yürütmek geliyor. Evlilik ilişkisinde bir kadına nasıl davranacağını bilmekte önemli evliliğe hazır olmak için. Aslında burada kastım şu insanlara anlayışla yaklaşabilmek. Empatiyle yaklaşabilmek yani işin özü” (S.g).*

Katılımcıların üzerinde durduğu bir nokta da evliliğin sadece iki kişi arasında olmadığıdır. Evlilikte ailelerin önemi de vurgu yapmışlar ve onlarla sağlıklı iletişim kurabilmenin gerekli olduğunu belirtmişlerdir.

*“Evlilik sadece ben ve kız arkadaşımın evliliği olmayacak ki. Aileler de işin içerisine girecek. Hadi ben kendi ailemi tanıyorum da kız arkadaşım tanımıyor. Karşı tarafı da ben tanımıyorum. Burada nasıl iletişim kuracağımın çok önemi var. Kız arkadaşım ile aramda sorun olsa kolay çözebilirim ama aileler olunca dikkat etmek gerek” (Adanalı).*

**Aile hayatı ve rollerine hazır oluş.** Katılımcıların önemli bir kısmı evlenebilmek için aile hayatı ve rollerine ilişkin sorumlulukları yerine getirebilmenin önemine değinmişlerdir. Katılımcılar aile hayatı ve rollerine hazır oluşu; evin bakımına dair sorumluluklar, çocuk bakımı, evin tamiratıyla ilgili konular ve aile yaşamının getirmiş olduğu rollerin yerine getirilmesi olarak açıklamışlardır. Şeyda rumuzlu katılımcı evin bakımına ilişkin şu görüşlerini paylaşmıştır:

*“Ev işlerinde kendimi hiç yeterli görmüyorum. Mesela temizlik onu biraz yaptım diyelim. Yemek var, bulaşık, çamaşır var. Böyle baktığım zaman evlendiğimde bir evi çekip çevirebileceğime inanmıyorum”.*

Bir başka katılımcı ise eşine yardım edebilmek için yemek yapabilme yeterliğinin olması gerektiğini belirtmiştir:

*“Evi bir kadın kadar olmasa da çekip çevirebileceğime inanıyorum ama yemek yapamam. Bunu bir eksiklik olarak görüyorum evlendiğimde gün gelecek yemek yapacağım zamanlar olacak. Sonuçta hayat müşterek” (Süs).*

Bir başka katılımcı ise yine yemek konusunu vurgulamıştır:

*“Yani sabah kalkıp kahvaltı hazırlamak bunu yapabileceğimi söyleyebilir miyim bilmiyorum ama ben bunu başaramayanlardanım. Bunu genellikle kadınlar yapıyor ama bizde kim yapar bilmiyorum. Bu sıkıntı çıkarır mı? Evet çıkarabilir. Bu konuda zamana ihtiyacım var” (Elif).*

Katılımcılardan bazıları özellikle çocuk bakımına ilişkin kendilerini yeterli görmediklerini belirtmişlerdir. Bu konuda bir katılımcı şunlara değinmiştir:

*“Çocuk sahibi olmayı kesinlikle çok isterim. Hatta eşimle ne kadar anlaşabilirsek o kadar çok olmasını isterim. Ama belli bir süre küçük çocuklarla vakit geçirince bu fikrimi tekrar düşünüyorum. Bu konuda olgunlaşmadan evlenmem diyorum çevremdekilere” (Alperen).*

Bu konuda iki katılımcı şunları belirtmiştir:

*“Çocuk konusu büyük bir sorumluluk isteyen aşama. Çocuk konusunda özellikle bakımına dair kendimi kesinlikle yeterli hissetmiyorum. Yani bazen yeri geliyor kendi sorumluluklarımı yapamıyorum. Çocuğun bütün ihtiyaçlarını giderecek duruma gelirim o zaman düşünürüm evliliği” (Çılgın kral).*

*“İki çocuk istiyorum ama onlarla ilgilenebilir miyim? Bilmiyorum. Çocuk için kendimi yeterli görmüyorum en azından şu an” (Dilemiş).*

Özellikle erkek katılımcılar evlilikte evin bazı tamirat işleri ortaya çıktığını ve buna ilişkin bazı becerilere sahip olmaları gerektiği üzerinde durmuşlardır.

*“Evlenmeden yaşama dair tecrübelerim olsun istiyorum. Evin gündelik işlerini yapabilmek istiyorum. Mesela, evin tamir işlerinin bazılarını yapabilirim ama bazılarında eksikliklerim var. Bunlar hayatın gerçekleri sürekli karşılaşılan durumlar. Evimde bir sorun çıktığında tamirci arayacağıma kendim yapsam param cebimde kalır” (User).*

Bir başka katılımcı ise şunları ifade etmiştir:

*“Ev işlerine dair iyi olduğumu düşünüyorum. Yemek, bulaşık, temizlik hatta börek bile yaparım ama biraz da evin tamiriyle ilgili kendimi geliştirmem lazım. Babamdan biliyorum birçok problem olabiliyor evde. Babam bana bazılarını öğretti ama yine de eksiklerim var” (Xxx).*

Katılımcıların bir kısmı evlenince aile yaşamına ilişkin bazı rolleri yerine getirmeleri gerektiğini vurgulamışlardır. Bu konuda bir katılımcı görüşlerini şu şekilde açıklamıştır:

*“Eve giriş çıkış saatlerinde belki zorlanırdım. Özgürlüğümün kısıtlanması belli kurallara tabi olmak zor gelebilir. Para harcama konusunda kısıtlanırsam sıkıntı yaşarım. Bütün bunları düşününce düzenli bir yaşamı istersem evlenirim heralde. Yani, hayatımın bir ritme girmesini istersem evlilik olabilir. Şu an bekâr olmam hasebiyle hayatım çok dağınık. Eve geliş gidişlerim olsun para harcamak olsun bunların düzene girmesini istediğimde evlenebilirim. Dağınıklığımla toplayıp daha sabit bir yaşama sahip olmak istediğim zaman evliliğe hazır olurum diyeyim” (S.g).*

**Cinsel yaşama hazır oluş.** Katılımcıların bir kısmının altını çizdiği bir nokta da cinsel yaşama ilişkin hazır oluştur. Katılımcılar cinsel yaşama hazır oluşu; düzenli bir cinsel yaşama uyum sağlama, sağlıklı bir cinsel yaşamı sürdürebilme ve çocuk sahibi olmaya ilişkin hazır oluş olarak ifade etmişlerdir. Bir katılımcı şu görüşleri belirtmiştir:

*“Cinsellik de evlilik için çok önemli bir konu. Cinsel ihtiyaçları karşılamak önemli ve gerekli birşey. Bu evliliğin insana kazandırdığı önemli şeylerden bir tanesi. Aslında cinsel ihtiyaçların toplumda kabul gören bir biçimde karşılanmanın yolu. Bu bakımdan, biyolojik olarak buna hazırlıklı olmak gerekir” (S.g).*

Katılımcılardan birkaçı ise evliliğin sağlıklı bir cinsel yaşam için önemli olduğunu belirtmişlerdir. Özellikle, yaşın artmasıyla birlikte cinsel yaşamda bazı sıkıntılar oluşabileceğini bu durumlara da hazırlıklı olmanın gerektiğini ifade etmişlerdir. Bir katılımcı şunları paylaşmıştır:

*“Cinselliği sağlıklı olarak yürütmek için evlenmek gerekli. Belli bir yaştan sonra bazı sorunlar olabilir. Fazla çocuk yapabilme durumunuz azalabilir. İki tarafın da doyum alması azalabilir” (Brk).*

Bazı katılımcılar ise evliliği sadece çocuk istediklerinde ve buna zihinsel olarak hazır oldukları zaman kendilerini evliliğe hazır hissedeceklerini vurgulamışlardır:

*“Aslında ben ne zaman evlenirim diye düşündüğümde tek bir cevap geliyor aklıma. Ben bir çocuk sahibi olmak istediğimde evlenebilirim. Bedenim çocuk sahibi olmaya hazır olduğunda evliliğe hazırım derim” (Şeftali).*

Bir başka katılımcı ise şunları belirtmiştir:

*“Çocuk sahibi olabilme yeterliliğine kafa olarak eriştiğimde evleneceğimi düşünüyorum” (Özge).*

**Toplumsal sorumluluklara hazır oluş.** Katılımcıların bazıları evlenebilmek için toplumsal sorumluluklara da hazırlıklı olmak gerektiğini dile getirmişlerdir. Toplumsal sorumluluklara hazır oluş; askerlik görevini yerine getirme, iyi bir çocuk yetiştirebilme ve evlilik yaşantısıyla insanlara örnek olabilme olarak açıklanmıştır. Özellikle hem erkek hem de kadın katılımcılar askerlik konusunu yerine getirilmesi gereken önemli bir görev olarak görmektedirler. Bu konuda bir katılımcının görüşleri şu şekildedir:

*“Evlenmek için askerliği büyük bir problem olarak görüyorum. Evlendikten sonra askere gitmek sıkıntı olur. Askerdeyken eşimden ayrı kalmak istemiyorum. Askerliğimi yapmadan evlenemem” (Xxx).*

Bir başka katılımcı ise şunlara değinmiştir:

*“Evlenebilmemin önünde bir numaralı engel olarak askerlik var. Eşinizin ailesi sorun edebiliyor. Toplum da bu kuralları koymuş askerlik, iş ve evlilik. Askerliği bitirince evlenirim” (Abdül).*

Katılımcılardan bazıları iyi bir evlat yetiştirebilmenin topluma katkılarından bahsetmişlerdir. Çevrelerindeki gözlemlerinden buna ihtiyaç olduğunu vurgulamışlardır.

*“Evlilikte benim eşime eşimin bana bir şeyler öğretmesi gerek. Burada en önemli öğrenme alanının çocuk yetiştirme olduğunu söylerim. Burada fikir uyuşması gerekli. İyi bir çocuk yetiştirmek istiyorum. Tabi eşimin desteğiyle. Bu yüzden ben iyi bir çocuk yetiştirebildiğime inandığımda evlenirim. Toplumda bu konuda eksiklik olduğunu düşünüyorum” (Büşra).*

Birkaç katılımcı ise evlilik yaşamının toplum açısından bazı sorumlulukları olduğunu ve bunlara dikkat edilmesi gerektiğini belirtmişlerdir.

*“Evlenerek bir aile oluyorsun. Sonuçta topluma örnek olacak kapasiteye gelmen gerekiyor. Aile yaşamına zarar verirken topluma da zarar vermiş oluyorsun” (user).*

## **2. Yeni evli bireyleri, evliliğe hazır hissettiren faktörler nelerdir?**

Yeni evli bireyleri evliliğe hazır hissettiren faktörlerin dört tema altında (Bkz. Şekil 5) toplandığı bulgusu elde edilmiştir. Bu temalar; finansal hazır oluş, duygusal hazır oluş, aile hayatı ve rollerine hazır oluş ve toplumsal sorumluluklara hazır oluş olarak tanımlanmıştır.

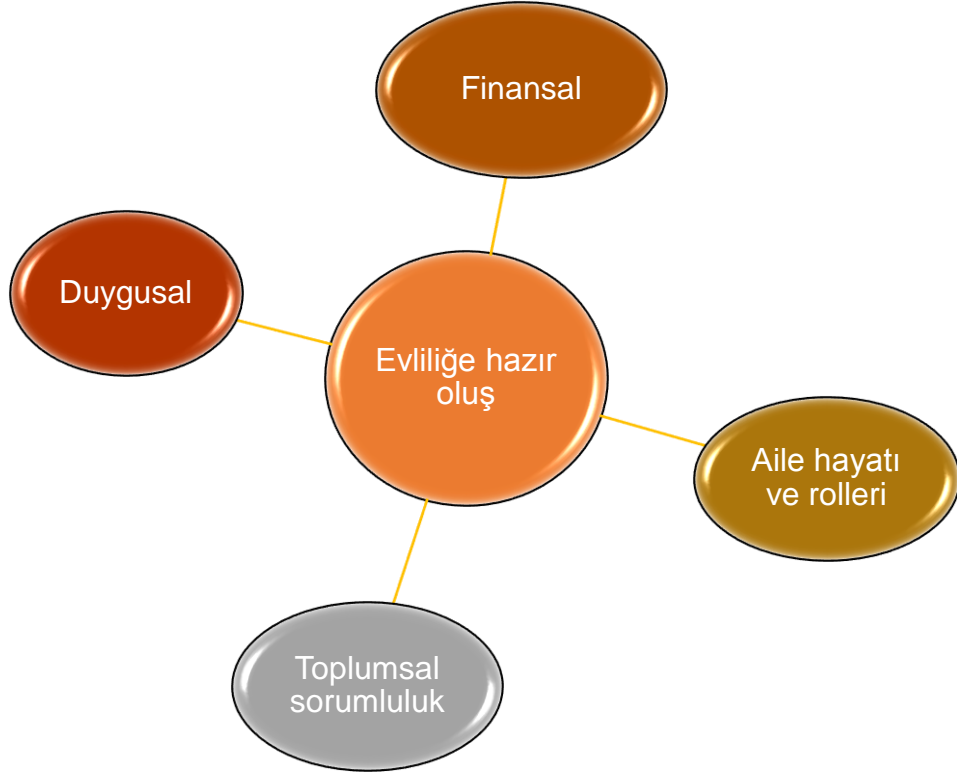

Şekil 5. Yeni evli bireyleri evliliğe hazır hissettiren faktörler.

**Finansal hazır oluş.** Evli katılımcıların çoğunluğu evliliğe hazır hissettiren faktörlerin başında ekonomik konuların geldiğini ifade etmişlerdir. Katılımcılar bu temayı; sürekli bir iş sahibi olma, evin geçimini sağlayabilme ve gelecek için birikime sahip olma olarak ifade etmişlerdir. Bir iş sahibi olma konusunda bir katılımcının görüşleri şu şekildedir:

*“Eşim benim liseden erkek arkadaşımды. Okulu bitirince evlenebilirdim ama benim önceliğim bir iş sahibi olup öyle evlenmekti. Evlenebilmek için kendime ekonomik özgürlüğü şart koyuyordum. Ben mezun olduğumda ilk sene bir iş bulamadım. Evlenirsem bir daha atanamazdım. O yüzden ekonomik olarak özgürlük kazanıp öyle evlendim. Yani, bir meslek sahibi olup düzenli bir gelirim olması evlenmek için bir kriterimdi” (Papatya).*

Bir başka katılımcı şunları belirtmiştir:

*“Evlilik kararı alırken öncelikle ekonomik özgürlüğüm önemliydi. Ekonomik özgürlüğümü elde edince geleceğe yönelik daha sağlam ve*

*net bakabilme fırsatını yakaladım. Hem ekonomik özgürlüğüm hem de iş garantimin olması evlilik kararı almamdaki birinci etkendi” (Torres).*

Özellikle erkek katılımcılar bir evi ekonomik olarak geçindirebilme yeterliğine sahip oldukları için evlilik kararı alabildiklerini belirtmişlerdir:

*“Evlilikte, ekonomik olarak ikimizin de geçimini sağlayacağıma inanıyordum. Yani maddi olarak evliliğe kendimi hazır hissediyordum” (Mmacit).*

*“Evlilik kararı almadan önce bir işim vardı zaten. İşim olduğu için bir de ben kırsalda büyüdüm çevremdeki herkes evlen diyordu. Bir evin geçimini sağlayacak kadar gücüm vardı. Bir evin geçimini sağlayamayacak olsam zaten evlenmezdim” (Reyyan).*

Katılımcılardan bazıları ise geleceğe yönelik bir birikimlerinin olduğunu ve bu birikimleri sayesinde evlenmelerinin kolaylaştığına değinmişlerdir. Bir katılımcı şunları dile getirmiştir:

*“Ailem beni okuttu. Onların sayesinde bir iş sahibi olmuştum. Bu yüzden evlenmeden önceki süreçte kenarda birikimim olsun istiyordum. Kenara biraz para atarsam evlenirken kolaylık sağlayacağını biliyordum. Bu yüzden para biriktirdim aileme yük olmadan evlenmek için. Bir de geleceğe daha güvenli bakmak açısından. Yani, bizim işler pek belli olmuyor bu da evliliğimi illa ki etkilerdi” (Sv).*

Başka bir katılımcı ise bir miktar paraya sahip olmanın yuva kurma ve evliliği yürütme açısından önemini belirtmiştir:

*“Ben evlenip bir evim yuvam olsun istiyordum. Bu da tabii kolay olmuyor. Öncesinde birikiminizin olması lazım. Evin eşyası var, masrafı var bunları karşılamak lazım. İşim vardı çalışıyordum yıllardır. Birikimim olmuştu. Bir evi kurabilirdim artık. Çocuğum olursa ona da bir gelecek hazırlayabilecek kadar kazanıyordum. Bunları yapabildiğim için de evlendim zaten” (Şaziye).*

**Duygusal hazır oluş.** Katılımcıların çoğunluğu duygusal hazır oluşun önemine değinmişlerdir. Katılımcılar duygusal hazır oluşu; uzun süreli beraberliğin

etkileri, sevgi paylaşımı ve güven olarak açıklamışlardır. Bu konuda bir katılımcı flört sürecinde birbirlerine bağlandıkları ve bu sayede evlenmelerinin kolaylaştığını belirtmiştir:

*“Evlenmeden önce çıkıyordum eşimle bu durumun etkisinin evlilik kararımda önemli bir rolü vardır. Bir de flört ederken beraber yaşadığımız zorluklar karşısında birbirimizi desteklememiz problemlerin üstesinden gelmemiz işleri kolaylaştırdı. Birbirimize duygusal olarak daha çok bağlandık. Evlenelim dedik en sonunda”* (Oğuz).

Kadın bir katılımcı ise şunları ifade etmiştir:

*“Ben 28 yaşında evlendim ama evlenmeden önce uzun bir flört dönemim oldu. Böylece, kendimden emin oldum. İlişkimiz sağlamlaştı”* (Çakıl).

Bazı katılımcılar ise sevgi paylaşımına değinmişlerdir. Aynı ortamı paylaşıp biraz daha fazla vakit geçirmenin evliliğe hazır oluşlarındaki önemini vurgulamışlardır.

*“Evlilik kararı almamda en etkili nokta sevgi oldu. Artık bütün vaktimizin beraber geçmesini istedim. Telefonla veya yüz yüze görüşüyor olsak da bütün vaktimiz beraber olmasını istedim. O benim aileme girsin ben onun ailesine gireyim diye düşündüm. Beraber bir hayatımız olsun istedim. Benim için en önemli etken buydu”* (Nazlı).

*“Evlenirken iş sahibiydim ama sadece param vardı evleneyim demedim. Manevi olarak da evliliğe kendimi hazır hissetmeye önem verdim. Hayatta doğru biriyle duygusal bir şeyler paylaşmakta benim için önemliydi. Hem sevgimi paylaşacağım hem de sevgisini hissedeceğimin biri olmasını istedim yaşamımda”* (Limon).

Özellikle, kadın katılımcılar evliliğe hazır oluşlarındaki önemli bir faktöründe güven olduğunun üzerinde durmuşlardır.

*“Güven dürüstlük çok önemli benim için. Benim çok fazla erkek arkadaşım olmadı. İlk çıktığım kişiyle evlendim. O yüzden evlilikte kendimi acemi hissediyordum. Evlilikte bir baba modeli vardı bende*



*gerçekten babam çok güvenilirdir. Eşimi de babamın yerine koydum aslında. Onun güven vermesi, işimi kolaylaştırması arkamda durması beni cesaretlendirmesi o bakımdan güven duygusu oluştu. Bu evlilik kararı almamı sağladı” (Edebiyatçı).*

Bir başka katılımcı şunları paylaşmıştır:

*“Evlenmeden önce güvenle ilgili çok problem yaşamıştım. Eşimi çok fazla test ettim. Sabrını sınıdım. Aynı soruyu 5-6 kez farklı zamanlarda sordum yalan söyleyip söylemediğini kontrol etmek için. Yani, güven duymak için her yolu denedim” (Sv).*

**Aile hayatı ve rollerine hazır oluş.** Evli katılımcıların birçoğu evlenebilmek için aile hayatı ve rollerine ilişkin bazı bilgi ve becerilere sahip olduklarını ifade etmişlerdir. Aile hayatı ve rollerine hazır oluş; evin bakımını üstlenebilmeye, düzenli bir yaşama uyum sağlayabilmeye ve çocuk bakımına ilişkin hazır oluşu içermektedir. Bu konu da bir katılımcı şunları ifade etmiştir:

*“Bir evin sorumluluklarını alabileceğimi biliyordum. Annem çalıştığı için ev işi olsun, temizlik olsun yemek yapmayı sevmesem de bunları yapıyordum. Evlenince de çok fazla sorun olmadı” (Başak).*

*“Öğrencilik dönemimde yemek olsun, temizlik olsun kendi işlerimi halledebiliyordum. Şimdi eşim çalışmadığı için ben eve gittiğimde yemek yapmış oluyor ama ara sıra yardım ediyorum ona. Eşim çok mutlu oluyor ben de mutlu oluyorum” (Arif).*

Düzenli bir yaşama geçme isteği birkaç katılımcının altını önemle çizdiği bir noktadır. Bazı katılımcılar evlilik yoluyla yaşamlarının bir düzene girmesini istemişlerdir. Bu konuda bir katılımcı şunları paylaşmıştır:

*“Evlenmemdeki bir sebebimde düzenli bir hayatım olsun kendime ait bir evimin düzenimin olmasını istememdir. Ailemle yaşadığım evde kendi odam yoktu kendi düzenim yoktu. Eşyalarım annelerin dolabında duruyordu. İnsan bazen dağınık olmak istiyor. Ailenizin evinde bu çok da mümkün olmuyor. Anneniz hala yaşıyorsa ve çalıştıysanız bakmıyor size karışıyor. O yüzden evlendiğimde kendime ait düzenim olduğu için çok mutlu olmuştum” (Papatya).*

Bir başka katılımcı ise şunları belirtmiştir:

*“Ben işim gereği şantiyelerde çalışıyordum. Aileden uzaktım. Şantiye hayatından çıkıp düzenli bir yaşama geçiş yapmak istedim” (Mmacit).*

Bazı katılımcılar ise çocuk bakımına yeterli olduklarını ve bu sayede evlilik kararı almalarının kolaylaştığını ifade etmişlerdir. Katılımcılar şu görüşleri paylaşmışlardır:

*“Evlendiğimde bir çocuğum olsun istiyordum. Hatta çok istiyordum. Bu kadar yorulacağımı bilmesem de çocuğa bakabileceğimi düşünüyordum” (Şaziye).*

*“Çocuğumuz olursa ona nasıl bakacağımızı az buçuk biliyordum. Hem aldığım eğitim hem de çocukları çok sevmemin etkisi oldu bunda” (Oğuz).*

**Toplumsal sorumluluklara hazır oluş.** Hem kadın hem de erkek katılımcılar evlenebilmeleri için bazı toplumsal gereklilikleri yerine getirebilmenin önemli olduğunu belirtmişlerdir. Katılımcılar toplumsal sorumluluğa hazır oluşu; askerliği/partnerlerinin askerliklerini yapmış olması, örnek bir aile olabilme ve iyi bir evlat yetiştirebilme olarak ifade etmişlerdir. Bu konuda bir katılımcı şunlara değinmiştir:

*“Nişanlıyken askere gittim. Önüme rahat bakabilmek için askere gittim. Nişanlı olduğum halde askerde çok sıkıntı yaşadım. Her ne kadar nişanlı olsan da eşin olacak insan burada ister istemez aklınız kalıyor. Ufacık bir tartışma yaşasak o tartışma çok büyüyor. Önüne geçemiyorsun. Benim bütün arkadaşlarıma tanıdıklarına önerdiğim tek şey askere evlenmeyi bırakın nişanlı olarak bile askere gitmeyin. Kafanız rahat bir şekilde gidin. Öteki türlü kafanız hep burada kalır. Kendim bunu yaşayıp tecrübe ettim” (UnKnow).*

Başka bir katılımcı ise şunları belirtmiştir:

*“Eşim askerliğini yapmasa onunla evlenmezdim. Ailem de istemezdi zaten. Önce askerlik sonra evlilik derlerdi” (Baho).*

Bazı katılımcılar ise toplumdaki değişmelerden bahsedip bu konuda ailenin önemini vurgulamışlardır. Bu konuda bir katılımcı şunlara değinmiştir:

*“Aile çok önemli bir kurum. Temel taş zaten. Bakınca da suç işleyen problemlili çocuklar sorunlu ailelerden çıkıyor. Ailedeki huzursuzluklar topluma yansıyor. Adam evde sıkıntı yaşıyor gidip dışarda başkasıyla kavga ediyor. Eşini dövüyor çocuğunu dövüyor. Bunların hepsi birer suç oluyor. İşim gereği bu durumlarla çok karşılaşıyorum. Dolayısıyla iyi bir aile olmak önemli. İyi bir aileye sahip olmak çok büyük şans. Hep iyi bir aile olmanın eşime öneminden bahsediyorum. Yeterli olduğumuzu düşünüyorum bu konuda” (Nazlı).*

Katılımcılar iyi bir çocuk yetiştirmenin sadece kendileri için değil toplum için de önemli olduğunu ifade etmişlerdir. Bu konuda bir katılımcı şunlardan bahsetmiştir:

*“Ben iyi bir evlat yetiştirmem gerektiğini düşünüyorum. Dürüst olmayı öğretirim. Dini konuda onu yetiştirmeye çalışırım. İnançlar, değerler ve Türklük noktasında iyi bir biçimde yetiştirmek isterim. Gençlerde gördüğüm sorunların birçoğunun çözümünün dini konularda olduğunu düşünüyorum. Dini anlamda çocuk haramı helali bilebilmeli. Dürüstlüğü doğru sözü bilebilmeli. Toplumsal olarak bazı sorumlulukları bilmeli. Ben de ona göre bir çocuk yetiştirebilmeliyim. Bu konuda kendime evlenmeden de güveniyordum şimdi de güveniyorum” (Musa).*

### **3. Yeni evli bireylerin evlilikte yaşadıkları sorun alanları nelerdir?**

Yeni evli bireylerin, evlilikte sorun yaşadıkları alanlar üç tema altında (Bkz. Şekil 6) toplanmıştır. Bu temalar; kişiler arası ilişkiler, aile hayatı sorumlulukları ve finansal konular olarak adlandırılmıştır. Bu temalara ilişkin ayrıntılı bilgilere aşağıda yer verilmiştir.



Şekil 6. Yeni evli bireylerin evlilikte sorun yaşadıkları alanlar.

**Kişiler arası ilişkiler.** Katılımcıların neredeyse tamamı evlilikte kişiler arası ilişkiler konusunda sıkıntılar yaşadıklarını ifade etmişlerdir. Kişiler arası ilişkiler teması; eşle ilişkilerde yaşanan problemler ve eşin ailesiyle yaşanan sorunları içermektedir. Eşle yaşanan problemlere ilişkin bir katılımcı şunları paylaşmıştır:

*“Evliliğimin ilk zamanlarında uyum konusunda sıkıntılar çektim. Evlilik içerisinde birbirimize alışma sürecinde sıkıntılar oldu. Benim yaptığım bir şeye onun verdiği tepki. İlk zamanlar küçük de olsa bazı kavgalarımız oldu” (Arif).*

Bir başka katılımcı ise birbirine karşı saygılı ve anlayışlı olmanın öneminden bahsetmiştir:

*“Evlilik çatısı farklı bir şey. Hayatını birleştirdiğin kişide farklı davranışlar, yaklaşımlar, konuşmalar ve düşünceler görebiliyorsun. Evlilikte farklı düşüncelere saygı göstermek ve anlayışla birbirimizi dinlemek önemli. Başlarda bu konuda biraz sıkıntılarım oldu. Evlilikte en önemli şeyin saygı olduğunu gördüm. Saygı olmadan da hiçbir şey olmaz” (Torres).*

Bir başka katılımcı ise eşinin yönlendirici olmasından rahatsız olduğuna değinmiştir:

*“Benim eşim çok baskın birisi yönlendirici kendi bildiğim doğru bunu niye dikkate almıyorsun diye yönlendirmeler yapar. Hala da sıkıntı yaşıyoruz ama geçmişe göre azaldı tabii” (Edebiyatçı).*

Erkek bir katılımcı ise eşinin çalışmaması nedeniyle kendisinin yorgunluğunu anlamadığı ve kendi isteklerinin yapılması için istekte bulunduğundan bahsetmiştir:

*“Dışarıda çalışıp bazen eve yorgun gelebiliyorsun. Eşim çalışmadığı ve dolayısıyla yorulmadığı için dışarı çıkmak istiyor. Gezmek istiyor. Benim yorgunluğum da dışarı çıkıp gezmeye elvermiyor. Bu bir sorun olabiliyor. Bu konuda anlayış önemli” (Mmacit).*

Katılımcıların birçoğu eşler ve aileleri arasında çıkan problemleri vurgulamıştır. Bu konuda bir katılımcı ortaya çıkan kültür uyumsuzluğuna dikkat çekmiştir:

*“Evlenden önce aile işin içerisine girmemişti evlendikten sonra bazı sıkıntılar oldu. Eşim benim ailemle farklı kültürlerden geldiği için zorlandığı konular oldu. Eşimin aile yapısında çekirdek aile kültürü var. Akrabalık ilişkileri yok. Benim kendi ailemle ise diğer akrabalarımızın büyük çoğunluğu aynı mahallede oturuyor. Roller birbirine karışmış durumda. Dayım babam gibi teyzem annem gibi davranabiliyor. Bu durumu eşim yadırgıyor. Bu da kültürel bir çatışma oluyor. Bizim orada haber verilmeden çat kapı birinin evine gelinebiliyor. Eşim bizim evimize bir akrabam geleceği zaman önceden haber vermeleri gerektiğini söylüyor” (Oğuz).*

Bir başka katılımcı ise kendi ailesinde gördüğü değeri eşinin ailesinden de beklediğini ama bu değeri görmeyince hayal kırıklığı yaşadığının altını çizmiştir:

*“Eşimin ailesine uyum sağlamakta çok zorlandım. Ailelerimiz yapıları çok farklı. Ben böyle çok el üstünde çok gözde büyüdüm. Aynı şeyi eşimin ailesinden de bekledim. Annem ve babamın en değerlisiyim ben. Aynı şeyi onlardan da bekledim ama zaten iki tane gelinleri var. Benimle birlikte üç gelinleri oldu. Benim ailemdeki yerimle onların*

*ailesindeki yerim bir olmadı. Bu duruma uyum sağlamakta zorlandım”  
(Nazlı).*

UnKnow rumuzlu katılımcı ise annesiyle eşi arasındaki problemlere çözüm bulmanın önemine değinmiştir:

*“Evlilikte kendi annenle eşin arasında orta yolu bulmak çok önemli. Benim evliliğimin yarısında neredeyse annem bizde kaldı. Annemle eşim çok iyi anlaşır ama ters düştüğü noktalar da çok olur. Önemli olan buradaki bu ters noktalara çözüm bulmak. Bu da beni zorladı.”*

Bir başka katılımcı ise şunları ifade etmiştir:

*“Evliliği sadece bir kişiyle olmuyor, eşinizin ailesi işin işine giriyor. Sizin aileniz giriyor. Ne kadar problemleri çözebilmede becerikliyseniz işleriniz kolaylaşıyor. Bunu sağlamak da zamanla oluyor” (Başak).*

**Aile hayatı sorumlulukları.** Birçok katılımcı aile yaşamına ilişkin üstlenmesi gereken sorumluluklarla ilgili sorun yaşadıklarını ifade etmiştir. Katılımcılar bu temayı; evin bakımına ilişkin sorunlar, ev ve iş yaşamının sorumluluklarını birlikte üstlenmeyle ilgili karşılaştıkları zorluklar, çocuk bakımında karşılaşılan problemler ve beraber yaşamın getirdiği sorumluluklara ilişkin zorluklar olarak açıklamışlardır.

Evin bakımına ilişkin sorunlara bir katılımcı şu şekilde örnek vermiştir:

*“Evlendiğimde ev işlerine dair ilgim alakam yoktu. Şu anda yok zaten. Temizliktir, yemektir bu işlerden hoşlanmıyorum. Eşimi sıkıştırıyorum bu konularda. O da bana kızabiliyor bu yüzden” (Baho).*

Bir katılımcı ise şunları ifade etmiştir:

*“Eşim ev işlerinden anlamıyor. Ev işlerinden anlamadığı için bütün işler bana kalıyor. Tek başına yapmak da çok yoruyor”(Çakıl).*

Bazı kadın katılımcılar ev ve iş yaşamının sorumluluklarını beraber götürmekte karşılaştıkları zorluklardan bahsetmişlerdir. Örneğin bir katılımcı şunlara değinmiştir:

*“Evlendenmeden önce de aynı tempoyla çalışıyordum. Ama eve gidince çok yorulduğum diyor hiçbir şey yapmıyordum. Annem yemeğimi yapıyor çayı getiriyor filan her şey ayağıma geliyordu. Hafta sonu istediğim gibi*

*geziyordum istediğim zaman gelebiliyordum. Evlenince işte öyle olmuyor ama şu an eve gidince hemen mutfığa gir yemek hazırla. Zaten eve geç gittiğimiz için çok acıkmış oluyoruz. Çayı sen yap evi toparla bir şeyler yap derken vakit çok geç oluyor. Eskisi gibi dinlenemiyorum. Hafta sonu da sürekli temizlik yapmak zorunda kalıyorum. Bunlar beni çok yoruyor” (Nazlı).*

Bazı katılımcılarda çocuk olmasıyla birlikte bazı konularda sorumlulukları arttığını bunun da onları zorladığını belirtmiştir. Bir katılımcı şunları paylaşmıştır:

*“Çocuk bakımında çok zorluk çektim. Eskiler nasıl bakıyormuş anlamadım yani. Biz bir çocuğa bakarken zorlanıyoruz yani. Hasta oluyor endişeleniyorsunuz. Çoğu zaman ilgi gerekiyor. Çocuğu büyütürken endişelendiğimiz kaygılandığımız zamanlar çok oluyor”(Reyyan).*

Bir katılımcı bu konuda şunları belirtmiştir:

*“Hem çalışıp hem de evin sorumluluklarını üstlenmek bir de üstüne çocuk olunca bir sürü yük bindi omuzuma. Çocuk artık hareketlendi hem onunla ilgilenmek hem de temizlik yapmak yoruyor hocam” (Şaziye).*

Bazı katılımcılar ise bekâr hayatının getirdiği bazı alışkanlıkları evliliğe adapte etmede zorlandıkları üzerinde durmuşlardır. Bir katılımcı şunları dile getirmiştir:

*“Evlenmeden önce kafama göre yaşıyordum. Evlilikle birlikte biri senin hayatına ortak oluyor. Ona danışıp sormadan bir şey yapmak sıkıntı oluyor. Buna uyum sağlamakta çok zorlandım. Bugün mesela aradım eşimi izin istedim bu hayatta yapmayacağım bir şeydi ama evlilikte alışmak zorundasınız buna” (Limon).*

Başka bir katılımcı ise şunlara değinmiştir:

*“Ben biraz daha özgürlükçü bir yapıya sahibim. Kendime vakit ayırmayı seven birisiyim. İş, ev derken vakit kalmıyor. Kalan vakti de evlilikte eşinizle paylaşmanız gerek. Ben de kendimi unutmuş oluyorum. Bu da rahatsız edici bir durum yani” (Oğuz).*

**Finansal konular.** Katılımcılardan çoğunluğu evlilikle birlikte maddi konularda sorunlar yaşadıklarını vurgulamışlardır. Finansal problemler teması; para yönetimindeki sorunlar ve evlenmeden önce maddi birikiminin olmamasının yol açtığı problemler olarak açıklanmıştır. Bu konuda bir katılımcı şu düşüncelerini paylaşmıştır:

*“Biz evlenirken biraz hayal aleminde olarak evlenmişiz. Evlenince maddi olarak güçlerimizi birleştiririz gibi düşünüyordum ama biraz borçlarımızı birleştirmiş gibi olduk. Evlenene kadar da ben açıkçası evin hiçbir giderini karşılamamıştım. En fazla işten gelirken ekmek alıyordum meyve alıyordum bu da beni maddi olarak yormuyordu. Evlenince de para hiç bitmeyecekmiş gibi yaşadık biraz. Tabi böyle olmadığını ay sonlarında anladık” (Papatya).*

Bir katılımcı da eşinin çalışmadığı için gelir gider dengesini sağlamaktaki zorluklardan bahsetmiştir:

*“Evlilikte en çok zorlandığım konu ekonomik sıkıntılardı. Tek başına bir çalışsan eşin çalışmıyorsa hesabını kitabını ayın başı ve sonu arasında iyi ayarlamalısın. Biraz zaman aldı bunun ayarlamak” (Torres).*

Bazı katılımcılar evlenmeden önceki zamanlarda gelirlerini iyi kullanamamanın evlilikte bir problem olduğunu belirtmişlerdir. Bu konuda bir katılımcının görüşleri şu şekildedir:

*“Evlendikten sonra bir şeyleri kazanmak, ev almak araba almak bunların hepsini borçla yapıyorsun. Bir şeylere sahip olup onların üstüne inşa etmek daha kolay olurdu diye düşünüyorum. Evlenmeden önce bazı istediklerimize sahip olsaydım şimdi bunun stresiyle uğraşmak yerine ne bileyim Maldivleri falan gezmek isterdim. Gençliğimi daha güzel yaşamak isterdim bu konularla uğraşmak yerine. Maddiyat üzdü beni biraz diyebilirim” (Musa).*

Bir başka katılımcı şunlara değinmiştir:

*“Bir yıldır evliyim yeni borçları bitiriyorum. Öncesinde hiçbir şey yapmamıştım. Öyle olunca biraz zorladım” (Arif).*



## Nicel Bulgular ve Yorumlar

Çalışmanın bu bölümünde, araştırmının nicel evresinde elde edilen bulgular ve yorumlara yer verilmiştir.

### **4. Evliliğe hazır oluş için elde edilen temalar geniş bir bekâr örnekleme genellenebilir midir (evliliğe hazır oluş ölçeği geçerli ve güvenilir bir ölçme aracı mıdır)?**

Evliliğe hazır oluş için elde edilen temaların geniş bir bekâr örnekleme genellenebilirliği ölçek geliştirme çalışmasıyla incelenmiştir. Bu bölümde, öncelikli olarak EHOÖ'nün yapı geçerliğini ilişkin çalışmalar gerçekleştirilmiş, daha sonra benzeme ve ayırma geçerliğine ilişkin kanıtlar sunulmuş, güvenilirlik çalışmasına ilişkin bulgulara yer verilmiş ve son olarak ölçeğin puanlamasına değinilmiştir. Aşağıda açıklayıcı faktör analizinden başlamak üzere bulgular sırasıyla sunulmuştur.

**Açıklayıcı faktör analizi (AFA).** İstatistiksel analizlere başlarken öncelikli olarak verilerin faktör analizine uygunluğu değerlendirilmiştir. Verilerin faktör analizine uygunluğunu incelemek için Kaiser-Meyer-Olkin (KMO) örnekleme yeterlik istatistiği ve Bartlett Sphericity testi gözden geçirilmiştir.

KMO örnekleme yeterlik istatistiğinin .60'ın üzerinde olması gerekir (Huck, 2011). Bartlett Sphericity testinin anlamlı olması ise değişkenler arasındaki korelasyonların yeterli olduğunu göstermektedir (Hair ve diğ., 2013). Bu çalışmada KMO istatistiği .92 olarak hesaplanmış ve Bartlett Sphericity testinin ise ( $\chi^2_{1485} = 11620.53, p < .01$ ) anlamlı olduğu görülmüştür. Elde edilen bu değerler verilerin faktör analizine uygunluğunu göstermektedir.

Faktör çıkartma tekniği olarak veri seti çok değişkenli normalliği sağlamadığı için temel eksen yöntemi (principal axis factoring) (Fabrigar, Wegener, MacCallum ve Strahan, 1999; Pituch ve Stevens, 2016) kullanılmıştır. Faktörler arası önemli ilişkilerin olması varsayımından dolayı eğik eksen döndürme tekniklerinden promax seçilmiştir. Thomson (2004) eğik döndürme tekniklerinden biri seçilecekse promax'ın iyi bir seçim olduğunu belirtmiştir. Faktör analizinde önemli bir durum da faktör yüklerinin kesme noktasının belirlenmesidir. Faktör yüklerinin kesme noktasının belirlenmesinde Pituch ve Stevens'in (2016) önerileri

doğrultusunda kesme noktası olarak  $|\lambda| \geq .40$  (madde ile faktör arasında paylaşılan varyans  $.40 \times .40 = .16$ ) temel alınmıştır. Çapraz yüklerin (cross-loadings) tespit edilmesinde bir maddenin faktörlerdeki yük değerleri arasındaki farkın  $.15$ ' ten daha az olması (Worthington ve Whittaker, 2006) kriter olarak alınmıştır.

EHOÖ'nün kaç boyuttan oluşacağını belirlemede, nitel araştırma sonucunda elde edilen temalar, özdeğerler (kaiser kriteri) ve özdeğerler grafiği (scree plot) incelenerek karar verilmiştir. EHOÖ'nün deneme formu oluşturulurken 6 faktörlü bir yapı öngörülmüştür. Bununla birlikte özdeğerler grafiği (Şekil 7) incelendiğinde yedinci boyuttan itibaren bir kırılma olduğu görülmektedir. Bu bağlamda değerlendirildiğinde EHOÖ'nün 6 faktörlü bir yapıya sahip olabileceğine karar verilmiştir.

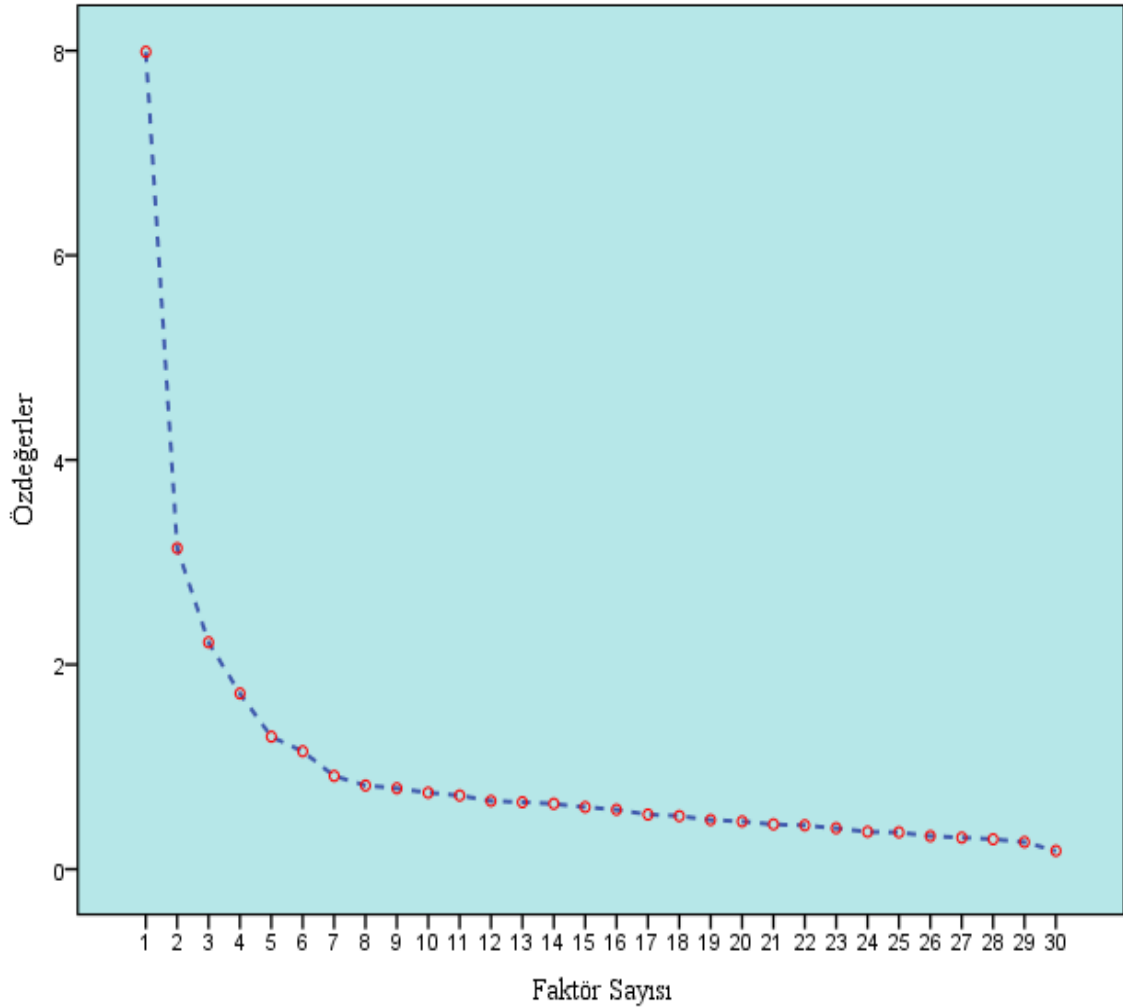

Şekil 7. Özdeğerler grafiği (scree plot).

Tablo 6

*Evliliğe Hazır Oluş Ölçeğinin Maddelerine Ait Faktör Yükleri ve Ortak Faktör Varyansları*

Maddeler	F1	F2	F3	F4	F5	F6	$h^2$
50. Değerlerimizi yaşatabilecek bir aile ortamı oluşturabilirim	.87						.73
51. Çocuğumu topluma yararlı bir birey olarak yetiştirebilirim	.85						.68
48. Evlendiğimde evimize gelen misafirleri ağırlayabilirim	.73						.54
55. Toplumun evlilik algısına zarar vermeyecek şekilde davranabilirim	.69						.44
53. Komşularımınla sağlıklı bir ilişki kurup sürdürebilirim	.66						.45
54. Evliliğimdeki yaşantımla başka insanlara örnek olabilirim	.64						.45
3. Evliliğimde çocuklarımın maddi ihtiyaçlarını karşılayabilirim		.85					.70
9. Evlenince ailemin sağlık giderlerini karşılayabilirim		.83					.66
8. Evlenince kimseden ekonomik destek almadan ailemin geçimini sağlayabilirim		.69					.47
1. Evlenince ailemin geçimini sağlayabilirim		.68					.45
4. Evlenince aileme yaşayabileceğimiz uygun bir mekân sağlayabilirim		.65					.44
5. Evlenince evimin bütçesini yönetebilirim		.47					.35
40. Eşimi cinsel yaşamda mutlu edebilirim			.95				.73
44. Fiziksel olarak cinsel yaşamı sürdürebilecek güce sahibim			.72				.57
42. Evliliğimde sağlıklı bir cinsel yaşamı sürdürebilirim			.66				.59
46. Cinsel yaşamımızda eşimin ilişkiye hazır oluşuna saygı duyabilirim			.47				.40
14. Eşimle duygularımı paylaşabilirim				.78			.60
22. Eşime merhametli davranabilirim				.74			.60
20. Eşimin duygularını anlayabilirim				.52			.31
18. Uzun süreli bir ilişkiye bağlı kalabilirim				.50			.42
17. Eşime güvenebilirim				.47			.36
19. Evlenince huzurlu bir aile ortamı oluşturabilirim				.42			.44
33. Eşime karşı anlayışlı davranabilirim					.82		.68
34. Eşimin farklı düşüncelerine saygı duyabilirim					.64		.45
37. Eşime karşı sabırlı davranabilirim					.57		.32
35. Eşimin ailesiyle sağlıklı ilişkiler kurabilirim					.50		.39
24. Ev işleriyle ilgili sorumlulukları eşimle paylaşabilirim						.66	.39
25. Evlenince ev işleriyle ilgili (temizlik, yemek vb.) sorumlulukları yerine getirebilirim						.56	.30
27. Çocuk bakımıyla ilgili üzerime düşen sorumlulukları yerine getirebilirim						.50	.36
28. Evlilik yaşamına uyum sağlayabilirim						.44	.35
Özdeğerler	7.99	3.14	2.22	1.72	1.29	1.15	
Açıklanan Varyans %	24.99	8.94	5.89	3.98	2.50	2.17	

Elde edilecek faktör sayısının belirlenmesiyle birlikte principal axis factoring faktör çıkartma tekniği ve promax eğik eksen döndürme tekniği kullanılarak faktör analizi yapılmıştır. Analiz işlemleri sırasında faktör yükleri .40'ın altında olan maddeler yığılmalı olarak analizden çıkarılmıştır. Bu doğrultuda faktör yükleri .40'ın altında kalan 15 madde, belirlenen alt boyutta yer almayan 5 madde ve çapraz yük olarak belirlenen 5 madde formdan çıkartılmıştır. EHOÖ'de yer alan maddelere ilişkin faktör yükleri ve faktörlerin maddede açıkladığı toplam varyans oranları Tablo 6'da yer almaktadır. EHOÖ'nün nihai formu 6 boyut ve 30 maddeden oluşmaktadır.

Birinci faktör 6 maddeden (50, 51,48, 55, 53, 54) oluşmakta ve maddelerin faktör yükleri .64 ile .87 arasında değişmektedir. İkinci faktörde 6 madde (3, 9, 8, 1, 4, 5) yer almakta ve bu maddelerin faktör yükleri .47 ile .85 arasındadır. Üçüncü faktör 4 maddeden (40, 44, 42, 46) oluşmakta ve maddelerin faktör yüklerinin .47 ile .95 arasında olduğu görülmektedir. Dördüncü faktörde 6 madde (14, 22, 20, 18, 17, 19) yer almakta ve faktör yükleri .42 ile .78 arasında değişmektedir. Beşinci faktörde 4 madde (33, 34, 37, 35) yer almakta ve madde faktör korelasyonları (yük) .50 ile .82 arasındadır. Altıncı faktör 4 maddeden (24, 25, 27, 28) oluşmakta ve faktör yükleri .44 ile .66 arasında olduğu görülmektedir.

Birinci faktör maddeler setinin varyansının % 24.99'unu açıklamış ve *toplumsal sorumluluklara hazır oluş* olarak adlandırılmıştır. İkinci faktör maddeler setinin varyansının % 8.94'ünü açıklamış ve *finansal hazır oluş* olarak nitelendirilmiştir. Üçüncü faktör maddeler setinin varyansının % 5.89'unu açıklamış ve *cinsel yaşama hazır oluş* olarak ifade edilmiştir. Dördüncü faktör maddeler setinin varyansının % 3.98'ini açıklamış ve *duygusal hazır oluş* olarak adlandırılmıştır. Beşinci faktör maddeler setinin varyansının % 2.50'sini açıklamış ve *kişiler arası ilişkilere hazır oluş* olarak nitelendirilmiştir. Altıncı faktör maddeler setinin varyansının % 2.17'sini açıklamış ve *aile hayatı ve rollerine hazır oluş* olarak isimlendirilmiştir. Faktörlerin her bir maddede açıkladığı varyans oranları ( $h^2$ ) .30 ile .73 arasındadır.

Aşağıda faktörler arası ilişkilere (Tablo 7) yer verilmiştir. Faktörler arasındaki korelasyon katsayıları incelendiğinde faktörler arasında düşük ve orta düzeyde ilişkilerin olduğu görülmektedir. İlişkiler değerlendirildiğinde en güçlü

ilişkinin dördüncü ve beşinci faktör arasında olduğu tespit edilmiştir. Bu durum eğik eksen döndürme tekniğinin kullanılmasına bir kanıt sunmaktadır.

Tablo 7

*Faktörler Arası İlişkiler*

Faktör	1	2	3	4	5	6
1	1					
2	.18	1				
3	.49	.20	1			
4	.44	.29	.53	1		
5	.44	.31	.59	.63	1	
6	.42	.27	.33	.54	.46	1

Not: Elde edilen katsayılara dayalı olarak eksen döndürme tekniğine karar verildiği için anlamlılık düzeyine ilişkin bilgiler analiz programından elde edilmemiş ve bu nedenle sunulmamıştır.

**Doğrulayıcı faktör analizi (DFA).** Açıklayıcı faktör analizi sonucunda evliliğe hazır oluş ölçeğine ilişkin oluşturulan hipotez modelin test edilmesinde doğrulayıcı faktör analizi kullanılmıştır. Doğrulayıcı faktör analizine ilişkin sonuçlara yer verilirken model uyum katsayıları, ölçüm modeli (Şekil 8) ve yapı katsayıları sunulmuştur.

Tablo 8

*Evliliğe Hazır Oluş Ölçeği Ölçüm Modeli Genel Uyum Katsayıları*

$\chi^2$	$\chi^2/sd$	$p$	CFI	TLI	SRMR	RMSEA (% 90 GA)
1015.73	2.60	.00	.93	.92	.05	.06 (.05-.07)

Worthington ve Whittaker (2006) model uyum indeksleri raporlaştırılırken en az  $\chi^2$  ile serbestlik derecesi ve anlamlılık düzeyi, CFI, SRMR ve % 90 güven aralığıyla birlikte RMSEA indekslerinin raporda yer alması gerektiğini önermektedirler. Bu doğrultuda hazırlanan Tablo 8'deki genel uyum katsayıları incelendiğinde; Normlaştırılmış  $\chi^2 = 2.60$ , CFI= .93, TLI= .92, SRMR= .05 ve RMSEA= .06 olduğu görülmektedir. Hair ve diğerleri (2013) örneklem büyüklüğünün 250'den fazla, madde sayısının (gösterge)  $\geq 30$  olduğu durumlarda  $\chi^2$  değerinin anlamlı, CFI veya TLI değerinin .90'dan büyük, SRMR değerinin .08 ya da daha az (CFI> .92 ile birlikte) ve RMSEA değerinin .07 (CFI  $\geq$  .90 ile birlikte) olması gerektiğini belirtmişlerdir. Schermelleh-Engell, Helfried ve Müller (2003) Normlaştırılmış  $\chi^2$  ( $\chi^2/sd$ ) değerinin 2 ile 3 arasında olmasının kabul edilebilir bir uyuma işaret ettiğini ifade etmişlerdir. Bu kriterler doğrultusunda ölçüm modelinin genel uyum katsayıları, modelin kabul edilebilir olduğunu göstermektedir.

Ölçüm modelinde kestirim yöntemi olarak en yüksek olabilirlik (maximum likelihood) kullanılmıştır. Thompson (2004) en yüksek olabilirlik kestiriminin veri setinin çok değişkenli normallik varsayımını karşıladığını varsaydığını, aksi durumda serbest asimptotik dağılımın (symptotically distribution free) kullanabileceğini ancak bu kestirim yöntemi için geniş bir örneklem büyüklüğü gerektiğini ifade etmiştir. Doğrulayıcı faktör analizinin uygulandığı veri seti çok değişkenli normalliği sağlamamıştır. Veri setinin de çok büyük olmaması sebebiyle serbest asimptotik dağılım kestirim yöntemi kullanılamamıştır. Bu nedenle Walker ve Smith'in (2016) geliştirdiği söz dizimi (syntax) aracılığıyla hipotez modelin uyum indeksleri tekrar hesaplanmıştır. Bu söz dizimi ile yapılan analizle Bollen–Stine düzeltilmiş (adjusted)  $\chi^2$  eş değer (equivalent) istatistiği, düzeltilmiş CFI, TLI, IFI ve RMSEA (Walker ve Smith, 2017) değerleri elde edilmiş ve sonuçlara Tablo 9'da yer verilmiştir.

Tablo 9

*Bootstrap-Düzeltilmiş Uyum İndeksleri*

Bollen-Stine $\chi^2$	Bollen-Stine $p$	Düzeltilmiş CFI	Düzeltilmiş TLI	Düzeltilmiş IFI	Düzeltilmiş RMSEA
475.25	.00	.99	.99	.99	.02

Bu analiz işlemi gerçekleştirilmeden yeniden örnekleme (bootstrap, 5000) yöntemiyle Bollen-Stine  $p$  değeri elde edilmiştir. Elde edilen bu değer bootstrap-düzeltilmiş uyum indekslerini hesaplarken kullanılmıştır. Tablo 9 incelendiğinde Bollen-Stine düzeltilmiş  $\chi^2$  eş değer istatistiğinin 475.25, düzeltilmiş CFI, TLI ve IFI değerlerinin .99 ve Düzeltilmiş RMSEA değerinin .02 olduğu görülmektedir. Model uyum katsayılarında bir iyileşme olduğu bulgusuna ulaşılmıştır. Walker ve Smith (2017) bu hesaplamalarla birlikte, araştırmacıların bu değerlerde yanlılıktan kaçınabileceklerini ve elde ettikleri bulgularına daha güçlü kanıtlar sağlayacaklarını ifade etmişlerdir. Önceden belirtildiği gibi bu analizlerin yapıldığı veri seti çok değişkenli normalliği sağlamadığı için model uyumuna ilişkin daha sağlam (robust) uyum indekslerine ihtiyaç duyulmuştur. Bu sayede elde edilen model uyum katsayıları, model uyumunun yeterli olduğunu göstermektedir.

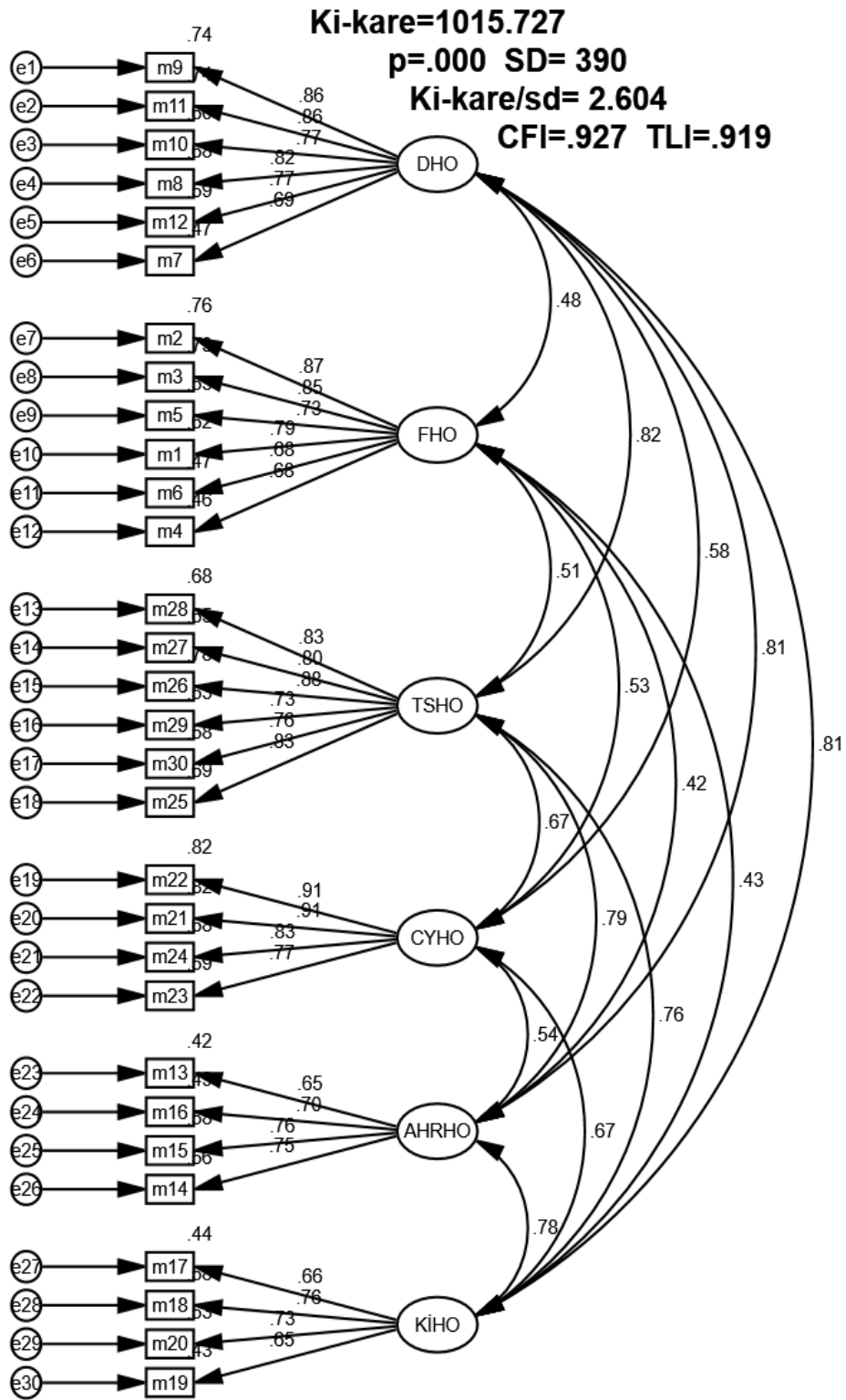

Şekil 8. Ölçüm modeli (DFA sonuçları).

\*DHO = duygusal hazır oluş, FHO= finansal hazır oluş, TSHO= toplumsal sorumluluklara hazır oluş, CYHO= cinsel yaşama hazır oluş, AHRHO= aile hayatı ve rollerine hazır oluş, KİHO= kişiler arası ilişkilere hazır oluş

Tablo 10

*Evliliğe Hazır Oluş Ölçeği Ölçüm Modeline İlişkin Standartlaştırılmış Yapı Katsayıları, Hata Varyansları, Faktörlerin Maddelerde Açıkladığı Varyanslar ve z Puanları*

<b>Maddeler</b>	<b><math>\lambda</math></b>	<b><math>\delta</math></b>	<b><math>R^2</math></b>	<b>z</b>
9. Eşimle duygularımı paylaşabilirim	.86	.08	.74	-
10. Evlenince huzurlu bir aile ortamı oluşturabilirim	.86	.07	.74	22.81
11. Uzun süreli bir ilişkiye bağlı kalabilirim	.77	.14	.60	19.08
8. Eşime merhametli davranabilirim	.82	.08	.67	21.23
12. Eşimin duygularını anlayabilirim	.77	.11	.59	18.95
7. Eşime güvenebilirim	.69	.20	.47	16.08
2. Evliliğimde çocuklarımın maddi ihtiyaçlarını karşılayabilirim	.87	.08	.76	-
3. Evlenince ailemin sağlık giderlerini karşılayabilirim	.85	.10	.73	22.35
5. Evlenince kimseden ekonomik destek almadan ailemin geçimini sağlayabilirim	.73	.21	.53	17.39
1. Evlenince ailemin geçimini sağlayabilirim	.79	.16	.62	19.60
6. Evlenince aileme yaşayabileceğimiz uygun bir mekân sağlayabilirim	.68	.21	.46	15.76
4. Evlenince evimin bütçesini yönetebilirim	.68	.18	.46	15.57
28. Toplumun evlilik algısına zarar vermeyecek şekilde davranabilirim	.83	.10	.68	-
27. Evliliğimdaki yaşantımla başka insanlara örnek olabilirim	.80	.10	.65	19.36
26. Değerlerimizi yaşatabilecek bir aile ortamı oluşturabilirim	.88	.05	.78	22.29
29. Komşularıyla sağlıklı bir ilişki kurup sürdürebilirim	.73	.16	.53	16.88
30. Evlendiğimde evimize gelen misafirleri ağırlayabilirim	.76	.10	.58	17.82
25. Çocuğumu topluma yararlı bir birey olarak yetiştirebilirim	.83	.07	.69	20.40
22. Eşimi cinsel yaşamda mutlu edebilirim	.91	.06	.82	-
21. Evliliğimde sağlıklı bir cinsel yaşamı sürdürebilirim	.91	.05	.82	27.90
24. Fiziksel olarak cinsel yaşamı sürdürebilecek güce sahibim	.83	.09	.68	22.94
23. Cinsel yaşamımızda eşimin ilişkiye hazır oluşuna saygı duyabilirim	.77	.13	.59	20.13
13. Evlenince ev işleriyle ilgili (temizlik, yemek vb.) sorumlulukları yerine getirebilirim	.65	.28	.42	-
16. Çocuk bakımıyla ilgili üzerime düşen sorumlulukları yerine getirebilirim	.70	.19	.49	11.90
15. Ev işleriyle ilgili sorumlulukları eşimle paylaşabilirim	.76	.14	.58	12.64
14. Evlilik yaşamına uyum sağlayabilirim	.75	.15	.56	12.46
17. Eşimin farklı düşüncelerine saygı duyabilirim	.66	.20	.44	-
18. Eşime karşı anlayışlı davranabilirim	.76	.11	.58	12.94
20. Eşime karşı sabırlı davranabilirim	.73	.18	.53	12.54
19. Eşimin ailesiyle sağlıklı ilişkiler kurabilirim	.65	.20	.43	11.47

Yukarıdaki Tablo 10 incelendiğinde EHOÖ'nün ölçüm modeline ilişkin standartlaştırılmış yapı katsayıları, hata varyansları, faktörlerin maddelerde açıkladığı varyanslar ve z puanları yer aldığı görülmektedir. Hair ve diğerleri (2013) standartlaştırılmış yük değerlerinin .5 ya da daha yüksek, ideal olanın ise .7 ve ya daha yüksek olması gerektiğini belirtmişlerdir. Standartlaştırılmış yapı katsayıları gözden geçirildiğinde hepsinin .5' in üzerinde olduğu ve sadece 6 maddenin değerlerinin .7'in altında olduğu görülmektedir. Bu altı maddelerin yük



değerleri incelendiğinde .65 ve üzerinde oldukları gözlenmiştir. Bu bağlamda değerlendirildiğinde ölçüm modelinden elde edilen yapı katsayılarının birçoğunun idealin üstünde ve geriye kalanının da ideale yakın olduğu görülmektedir. Kline (2015) doğrulayıcı faktör analizinde ideal sonucun, modelin her bir sürekli değişkendeki varyansın çoğunluğunu (>.50) açıklaması olduğunu ifade etmiştir. Faktörlerin göstergelerinde açıkladığı varyanslar (R<sup>2</sup>) incelendiğinde 7 maddede ideal sonuca ulaşamadığı diğerlerinde ideal bir sonucun elde edildiği görülmektedir.

**Benzeme ve ayırma geçerliği.** Ölçeğin geçerliğine kanıtlar sunmak için benzeme ve ayırma geçerliğine ilişkin bulgulara çalışmada yer verilmiştir. Hair ve diğerleri (2013) faktör yükleri, faktörlerin kendi göstergelerinde açıkladıkları ortalama varyans (AVE, average variance extracted) ve güvenilirlik katsayısının benzeme geçerliğini değerlendirmenin bir yolu olduğuna işaret etmişlerdir. Tablo 10 incelendiğinde her bir gösterge için standartlaştırılmış yapı katsayısının .5'in üzerinde olduğu görülmektedir. Faktörlerin, kendi göstergelerinde açıkladığı ortalama varyanslar (AVE); .49 ile .73 arasındadır. Bununla birlikte yapı güvenilirlik (construct reliability) katsayılarının .80 ile .92 arasında olduğu bulgusuna ulaşılmıştır. Hair ve diğerleri (2013) benzeme geçerliği için AVE değerinin .50 veya daha yüksek olması gerektiğini belirtmişlerdir. Kişiler arası ilişkilere hazır oluş boyutu dışındaki tüm boyutlarda AVE değerlerinin .50'nin üzerinde olduğu görülmektedir. Bagozzi ve Li (1988) güvenilirlik katsayısının .6 ve üzerinde olmasının gerekliliğini vurgulamışlardır. Bütün boyutlarda bu kriterin aşıldığı görülmektedir. Bu doğrultuda elde edilen tüm bu bulgular benzeme geçerliğine bir kanıt sunmaktadır.

Tablo 11

**Benzeme ve Ayırma Geçerlik Katsayıları**

Boyut	CR	AVE	MSV	ASV	DHO**	FHO	TSHO	CYHO	AHRHO	KİHO
DHO	.91	.64	.67	.51	<b>.80</b>					
FHO	.90	.59	.29	.23	.48	<b>.77</b>				
TSHO	.92	.65	.67	.52	.82	.51	<b>.81</b>			
CYHO	.92	.73	.45	.36	.58	.53	.67	<b>.85</b>		
AHRHO	.81	.51	.66	.47	.81	.42	.79	.54	<b>.72</b>	
KİHO	.80	.49	.65	.49	.81	.43	.76	.66	.78	<b>.70</b>

\*Köşegenlerdeki kalın olan değerler AVE'nin kare kökleridir. \*\*DHO = duygusal hazır oluş, FHO= finansal hazır oluş, TSHO= toplumsal sorumluluklara hazır oluş, CYHO= cinsel yaşama hazır oluş, AHRHO= aile hayatı ve rollerine hazır oluş, KİHO= kişiler arası ilişkilere hazır oluş

Ayırma (discriminant) geçerliđi için maksimum paylaşılan varyans (MSV), ortalama paylaşılan varyans (ASV) ve her bir faktörün AVE değeri nin karakökü alınarak diđer faktörlerle ilişkileri incelenmiştir. Her bir faktörün AVE katsayısının, diđer faktörlerle olan korelasyonlarının kareler ortalamasından (ASV) daha büyük olması ayırma geçerliđine kanıt oluşturmaktadır ( $AVE > ASV$ ). Bu arařtırmada, sadece kişiler arası ilişkiler boyutunda AVE ve ASV değeri nin eşit olduđu görülmektedir. Finansal hazır oluř ve cinsel yařama hazır oluř boyutları için hesaplanan AVE değeri nin, bu faktörlerin diđer faktörlerle korelasyonlarının en yükseklerinin karelerinden (MSV) daha büyük olduđu sonucu elde edilmiştir. Bu bulgulara ek olarak her bir boyut için AVE katsayılarının karakökleri hesaplanmış ve finansal hazır oluř ve cinsel yařama hazır oluř faktörleri için AVE katsayılarının karakökleri, diđer faktörlerle olan ilişkilerinden daha yüksektir. Bu bulgular ayırma geçerliđinin finansal hazır oluř ve cinsel yařama hazır oluř boyutları için yüksek değeri için düşük olduđunun bir göstergesi olarak kabul edilebilir.

Bu bulgular dođrultusunda ayırma geçerliđine kanıt oluşturmak için faktörler arasındaki korelasyonlara dair güven aralıkları hesaplanmıştır. Anderson ve Gerbing (1988) faktörler arasındaki korelasyon katsayılarının güven aralıklarının 1'i kapsayıp kapsamadıđının belirlenmesi gerektiđini vurgulamışlardır. Bu dođrultuda, ayırma geçerliđi düşük faktörler için güven aralıkları hesaplanmıştır. Korelasyon katsayıları incelendiđinde en yüksek korelasyonun duygusal hazır oluř ile toplumsal sorumluluklara hazır oluř faktörleri arasında olduđu görülmüştür. Bu iki boyut arasındaki ilişki .82 ve bu ilişkiye ilişkin standart hata .02'dir. Buna göre bu iki faktör arasındaki ilişkiye dair güven aralıđı  $.82 \pm 2 \cdot .02 = .78 - .86$  olarak hesaplanmıştır. Duygusal hazır oluř ile aile hayatı ve rollerine hazır oluř arasındaki ilişkiye dair güven aralıđının  $.81 \pm 2 \cdot .03 = .75 - .87$  olduđu bulgusu elde edilmiştir. Duygusal hazır oluř ile kişiler arası ilişkilere hazır oluř arasındaki ilişkiye dair güven aralıđı  $.81 \pm 2 \cdot .03 = .75 - .87$ 'dir. Toplumsal sorumluluklara hazır oluř ile aile hayatı ve rollerine hazır oluř arasındaki ilişkiye dair güven aralıđı  $.79 \pm 2 \cdot .03 = .73 - .85$  olarak hesaplanmıştır. Kişiler arası ilişkilere hazır oluř ile aile hayatı ve rollerine hazır oluř arasındaki ilişkiye dair güven aralıđı  $.78 \pm 2 \cdot .03 = .72 - .84$  olarak elde edilmiştir. Toplumsal sorumluluklara hazır oluř ile kişiler arası ilişkilere hazır oluř boyutları arasındaki ilişkiye dair güven aralıđı  $.76 \pm 2 \cdot .03 = .70 - .82$ 'dir. Yüksek ilişkilere sahip faktörlerin aralarındaki korelasyon katsayılarına

ilişkin hesaplanan güven aralıklarının hiçbirinin 1'i içermemesi faktörler arasında ayırma geçerliği olduğuna bir kanıt olarak ifade edilebilir.

**Güvenirlilik.** EHOÖ'nün güvenirlilik hesaplamaları Cronbach Alfa iç tutarlılık ve test-tekrar test güvenirlilik katsayılarının belirlenmesiyle yapılmıştır. İç tutarlılık güvenirlilik katsayıları hem açıklayıcı faktör analizi yapılan veri seti üzerinden hem de doğrulayıcı faktör analizi yapılan veri seti üzerinden yapılmıştır. Test-tekrar test güvenirlilik hesaplaması 36 bekâr genç yetişkinin yer aldığı gruptan iki hafta arayla toplanan veriler üzerinden hesaplanmıştır. Elde edilen güvenirlilik katsayıları tablo 12'de verilmiştir.

Tablo 12

*Güvenirlilik Katsayıları*

Boyut	$\alpha$ (n=499)	$\alpha$ (n= 412)	Test-tekrar test (n=36)
FHO	.85	.90	.75**
DHO	.78	.91	.86**
AHRHO	.64	.81	.79**
CYHO	.83	.91	.76**
KİHO	.75	.79	.77**
TSHO	.86	.92	.81**

\*\*  $p < .01$ , DHO = duygusal hazır oluş, FHO= finansal hazır oluş, TSHO= toplumsal sorumluluklara hazır oluş, CYHO= cinsel yaşama hazır oluş, AHRHO= aile hayatı ve rollerine hazır oluş, KİHO= kişiler arası ilişkilere hazır oluş

Güvenirlilik katsayıları değerlendirildiğinde, açıklayıcı faktör analizinin yapıldığı veri seti üzerinde hesaplanan Cronbach Alfa güvenirlilik katsayılarının .64 ile .86 arasında değiştiği görülmektedir. Doğrulayıcı veri analizinin yapıldığı veri seti üzerinde hesaplanan Cronbach alfa güvenirlilik katsayıları .79 ile .92 arasındadır. Test- tekrar güvenirlilik katsayıları ise .75 ile .86 arasında değişmektedir. Furr (2011) iyi ve kötü güvenirliliğin belirlenebilmesi için açık kesme noktalarının olmadığını ancak .70 veya .80 değerlerinin genel olarak araştırma için yeterli görüldüğünü belirtmiştir. Bu bağlamda değerlendirildiğinde Cronbach  $\alpha$  katsayıları için sadece aile hayatı ve rollerine hazır oluş alt boyutunda .70'den az olduğu ikinci çalışma grubu üzerinde hesaplanan Cronbach  $\alpha$  iç tutarlılık katsayılarında bütün boyutlarda .70'den fazla olduğu görülmektedir. Test-tekrar test güvenirlilik hesaplamalarında ise bütün boyutların .70'in üzerinde güvenirlilik katsayılarına sahip olduğu sonucuna ulaşılmıştır. Elde edilen bu bulgulardan hareketle evliliğe hazır oluş ölçeğinin yeterli düzeyde güvenirlilik katsayılarına sahip olduğu ifade edilebilir.

**EHOÖ'NÜN puanlanması.** EHOÖ 30 madde ve 6 boyuttan oluşmaktadır. Ölçeğin tepki formatı üçlü Likert (bana uygun değil- bana kısmen uygun- bana uygun) derecelendirme biçimindedir. Ölçekten toplam puan almak yerine her bir boyut için toplam puan alınarak değerlendirme yapılmaktadır. Ölçeğin üç alt boyutu 6 maddeden oluşmakta diğer üç boyut ise 4 maddeden oluşmaktadır. Altı maddeden oluşan boyutlarda en az ( $6*1= 6$ ) en fazla ( $6*3= 18$ ) puan alınmaktadır. Dört maddeden oluşan boyutlarda ise en az ( $4*1= 4$ ) en fazla ( $4*3= 12$ ) puan alınmaktadır. Boyutlardan alınan yüksek puanlar o boyuta ilişkin hazır oluş düzeyinin yüksek olduğunun bir göstergesidir.

##### **5. Bekâr genç yetişkin bireylerin evliliğe hazır oluş hiyerarşileri nasıldır?**

Bekâr genç yetişkin bireylerin evliliğe hazır oluş hiyerarşileri değişkenlerin ortalamaları alınıp daha sonra ilgili boyutta olan madde sayısına bölünerek elde edilen değerlerle oluşturulan grafikler yoluyla incelenmiştir. Aşağıdaki grafiklerin birincisi (Şekil 9) tüm örneklem grubunun evliliğe hazır oluş düzeyiyle ilgili bir sıralama sunarken, ikinci grafik (Şekil 10) bekâr genç bireylerin evliliğe hazır hissetme durumlarına göre evliliğe hazır oluş düzeyleriyle ilgili bir sıralama vermektedir. Bu bağlamda, çalışmaya katılan bekâr genç yetişkinlerin evliliğe hazır hissetme durumları incelendiğinde, gençlerin % 38'si (207) hazır olmadığını, % 41'i bazı konularda hazır bazı konularda hazır olmadığını (227) ve % 21'i ise hazır olduğunu (118) belirttiği görülmüştür.

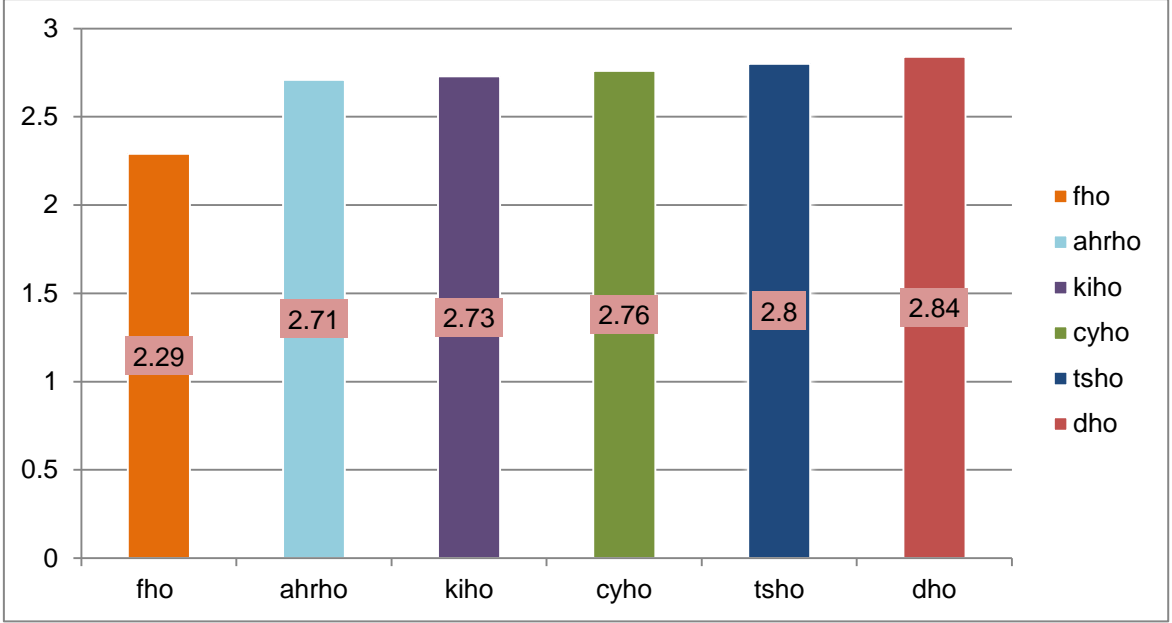

Not: Fho: Finansal hazır oluş, Ahrho: Aile hayatı ve rollerine hazır oluş, Kiho: Kişiler arası ilişkilere hazır oluş, Cyho: Cinsel yaşama hazır oluş, Tsho: Toplumsal sorumluluklara hazır oluş, Dho: Duygusal hazır oluş

Şekil 9. Evliliğe hazır oluş hiyerarşisi.

Bekâr genç yetişkinlerin Şekil 9'daki evliliğe hazır oluş hiyerarşileri incelendiğinde, en az hazır oldukları alanın finansal hazır oluş, en fazla hazır oldukları alanın ise duygusal hazır oluş olduğu görülmektedir. Sıralamaya bakıldığında ise duygusal hazır oluşu; toplumsal sorumluluklara hazır oluş, cinsel yaşama hazır oluş, kişiler arası ilişkilere hazır oluş, aile hayatı ve rollerine hazır oluş izlemektedir.

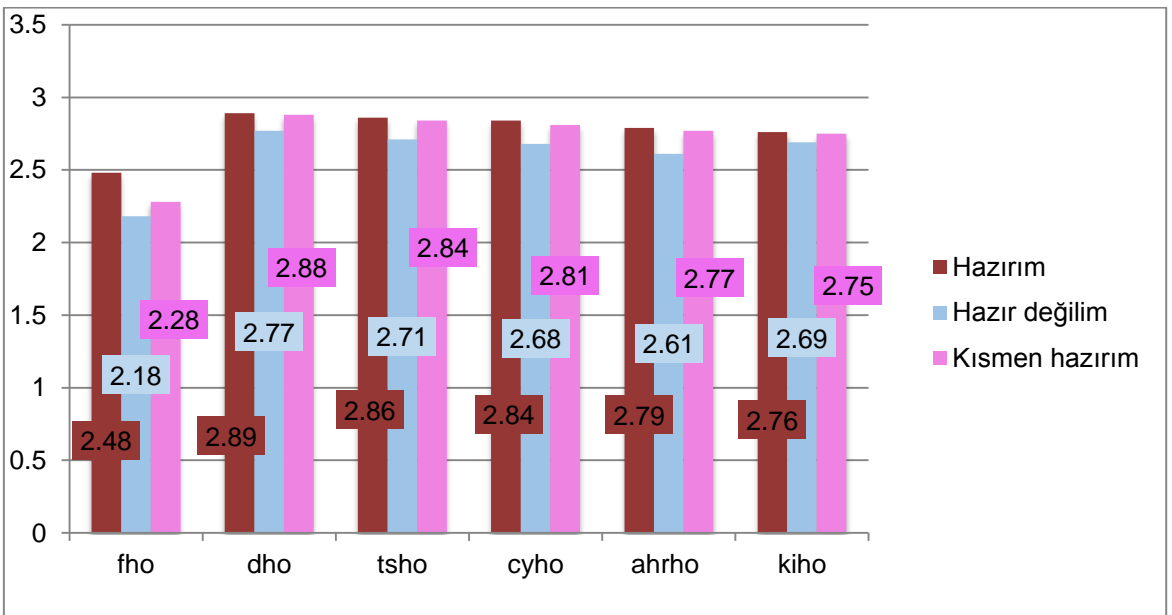

Şekil 10. Evliliğe hazır hissetme durumuna göre evliliğe hazır oluş hiyerarşisi.

Bekâr genç yetişkin bireyler arasında kendilerini evliliğe hazır hissedenerlerin diđer gruplarda yer alan bireylere göre evliliğe hazır oluş düzeylerinin altı boyutta da en yüksek olduđu Şekil 10'da görölmektedir. Evliliğe bazı konularda hazır olup bazı konularda hazır olmayanlarında altı boyutta hazır oluş düzeyleri kendilerini evliliğe hazır hissetmeyenlere göre daha yüksektir.

**6. Bekâr genç yetişkin bireylerin evliliğe hazır oluş düzeyleri cinsiyete, ilişki durumuna, çalışma durumuna, yaşam planındaki önceliğe, evlenme biçimi isteğine ve evliliğe hazırlık programına katılmayı isteme durumlarına göre manidar olarak farklı mıdır?**

Bekâr genç yetişkinlerin evliliğe hazır oluş düzeylerinin; cinsiyet, ilişki durumu, çalışma durumu, yaşam planındaki öncelik, evlenme biçimi isteği ve evliliğe hazırlık programına katılmayı isteme durumları açısından gösterdikleri farklılıklar çok deęişkenli varyans analizi teknięi kullanılarak incelenmiştir. Aşağıda çalışma deęişkenlerine ilişkin betimsel istatistikler (Tablo 13) ve çok deęişkenli varyans analizi sonuçlarına (Tablo 14) yer verilmiştir.

Tablo 13

*Çalışma Değişkenlerine İlişkin İstatistikler*

Değişken	Cinsiyet	n	$\bar{x}$	sh	İlişki	n	$\bar{x}$	sh	Çalışma	n	$\bar{x}$	sh
Finansal Hazır Oluş	Kadın	290	14.54	.15	Var	229	14.64	.16	Evet	158	16.63	.17
	Erkek	262	14.71	.15	Yok	323	14.61	.13	Hayır	394	12.61	.13
Duygusal Hazır Oluş	Kadın	290	17.19	.11	Var	229	17.36	.12	Evet	158	17.24	.13
	Erkek	262	17.12	.11	Yok	323	16.96	.10	Hayır	394	17.07	.09
Toplumsal Sorumluluklara Hazır Oluş	Kadın	290	17.07	.12	Var	229	17.01	.13	Evet	158	16.99	.14
	Erkek	262	16.76	.12	Yok	323	16.82	.11	Hayır	394	16.84	.10
Aile Hayatı ve Rollerine Hazır Oluş	Kadın	290	11.29	.10	Var	229	11.10	.11	Evet	158	10.95	.12
	Erkek	262	10.57	.10	Yok	323	10.76	.09	Hayır	394	10.91	.09
Cinsel Yaşama Hazır Oluş	Kadın	290	10.85	.11	Var	229	11.42	.11	Evet	158	11.38	.12
	Erkek	262	11.62	.11	Yok	323	11.05	.10	Hayır	394	11.10	.09
Kişiler Arası İlişkilere Hazır Oluş	Kadın	290	11.02	.09	Var	229	11.08	.10	Evet	158	11.08	.11
	Erkek	262	10.98	.09	Yok	323	10.92	.08	Hayır	394	10.92	.08
Değişken	Öncelik	n	$\bar{x}$	sh	B biçim	n	$\bar{x}$	sh	Katılma	n	$\bar{x}$	sh
Finansal Hazır Oluş	Kariyer	400	14.51	.14	Görücü	115	14.59	.20	İstiyorum	198	14.69	.17
	Evlilik	152	14.74	.17	Flört	437	14.66	.11	İstemiyorum	354	14.56	.13
Duygusal Hazır Oluş	Kariyer	400	16.94	.10	Görücü	115	17.12	.14	İstiyorum	198	17.11	.12
	Evlilik	152	17.37	.12	Flört	437	17.20	.08	İstemiyorum	354	17.20	.10
Toplumsal Sorumluluklara Hazır Oluş	Kariyer	400	16.73	.11	Görücü	115	16.96	.16	İstiyorum	198	16.87	.14
	Evlilik	152	17.11	.14	Flört	437	16.88	.09	İstemiyorum	354	16.96	.11
Aile Hayatı ve Rollerine Hazır Oluş	Kariyer	400	10.77	.09	Görücü	115	10.90	.14	İstiyorum	198	10.98	.12
	Evlilik	152	11.09	.12	Flört	437	10.96	.08	İstemiyorum	354	10.88	.09
Cinsel Yaşama Hazır Oluş	Kariyer	400	11.05	.10	Görücü	115	11.17	.14	İstiyorum	198	11.33	.12
	Evlilik	152	11.42	.12	Flört	437	11.31	.08	İstemiyorum	354	11.14	.09
Kişiler Arası İlişkilere Hazır Oluş	Kariyer	400	10.91	.09	Görücü	115	10.98	.12	İstiyorum	198	10.81	.11
	Evlilik	152	11.09	.11	Flört	437	11.02	.07	İstemiyorum	354	11.02	.08

Tablo 14

*Çok Değişkenli Varyans Analizi Sonuçları*

Varyans Kaynağı	Bağımlı Değişken	KT	SD	KO	F	p	$\eta_p^2$
Cinsiyet	FHO	3.45	1	3.45	.91	.34	
	DHO	.55	1	.55	.27	.60	
	TSHO	11.53	1	11.53	4.58	.03	
	AHRHO	62.13	1	62.13	34.36	.00	.06
	CYHO	70.49	1	70.49	36.48	.00	.06
	KİHO	.18	1	.18	.12	.73	
İlişki Durumu	FHO	.12	1	.12	.03	.86	
	DHO	20.44	1	20.44	10.12	.00	.02
	TSHO	4.50	1	4.50	1.79	.18	
	AHRHO	13.91	1	13.91	7.69	.00	.01
	CYHO	17.18	1	17.18	8.89	.00	.02
	KİHO	3.40	1	3.40	2.28	.13	
Çalışma Durumu	FHO	1773.68	1	1773.68	467.34	.00	.46
	DHO	3.18	1	3.18	1.57	.21	
	TSHO	2.44	1	2.44	.97	.32	
	AHRHO	.22	1	.22	.12	.72	
	CYHO	8.82	1	8.82	4.56	.03	
	KİHO	2.95	1	2.95	1.98	.16	
Yaşam Planındaki Öncelik	FHO	5.53	1	5.53	1.46	.23	
	DHO	18.86	1	18.86	9.34	.00	.02
	TSHO	15.05	1	15.05	5.98	.02	
	AHRHO	10.90	1	10.90	6.02	.01	
	CYHO	14.68	1	14.68	7.60	.00	.01
	KİHO	3.25	1	3.25	2.18	.14	
Evlenme Biçimi İsteği	FHO	.42	1	.42	.11	.74	
	DHO	.52	1	.52	.25	.61	
	TSHO	.59	1	.59	.23	.63	
	AHRHO	.37	1	.37	.21	.65	
	CYHO	1.67	1	1.67	.86	.35	
	KİHO	.16	1	.16	.11	.74	
Evliliğe Hazırlık Programına Katılmayı İsteme Durumu	FHO	1.81	1	1.81	.48	.49	
	DHO	.98	1	.98	.49	.49	
	TSHO	.89	1	.89	.35	.55	
	AHRHO	1.09	1	1.09	.60	.44	
	CYHO	4.20	1	4.20	2.17	.14	
	KİHO	.19	1	.19	.13	.72	
Hata	FHO	2068.41	545	3.79			
	DHO	1100.76	545	2.02			
	TSHO	1371.26	545	2.52			
	AHRHO	985.53	545	1.81			
	CYHO	1053.15	545	1.93			
	KİHO	810.33	545	1.49			



	FHO	107663	552
	DHO	161191	552
	TSHO	156847	552
Toplam	AHRHO	65985	552
	CYHO	68634	552
	KİHO	66759	552

\* $\alpha = .008$  olarak alınmıştır.

Çok değişkenli varyans analizi sonuçları incelendiğinde, cinsiyet değişkeni açısından bekâr genç yetişkin bireylerin evliliğe hazır oluş düzeylerinin manidar düzeyde farklılık gösterdiği (Pillai's trace = .17,  $F(6, 540) = 18.32$ ,  $p < .01$ ,  $\eta^2 = .17$ ) görülmektedir. Bu farklılığın hangi boyutlarda olduğunu öğrenmek için univariate  $F$  değerleri incelenmiştir. Elde edilen bulgulara göre; bekâr genç yetişkin bireylerin cinsiyetleri açısından; aile hayatı ve rollerine hazır oluş ( $F(1, 545) = 34.36$ ,  $p = .000$ ) ve cinsel yaşama hazır oluş ( $F(1, 545) = 36.48$ ,  $p = .000$ ) düzeylerinde anlamlı farklılıklar bulunmuştur. Bu sonuçlar değerlendirildiğinde kadınların aile hayatı ve rollerine hazır oluş düzeyi erkeklere göre daha yüksekken, erkeklerin de cinsel yaşama hazır oluş düzeyi kadınlara göre daha yüksek olduğu görülmektedir. Bu farklılıkların etki büyüklükleri (kısmi eta kareler) aile hayatı ve rollerine hazır oluş düzeyi için  $\eta_p^2 = .06$ , cinsel yaşama hazır oluş için  $\eta_p^2 = .06$  olarak hesaplanmıştır. Etki büyüklüklerine ilişkin bulgular, kadın ve erkekler arasındaki bu farklılıkların orta düzeyde olduğunu göstermektedir.

İlişki durumu değişkeni açısından bekâr genç yetişkin bireylerin evliliğe hazır oluş düzeylerinin manidar düzeyde farklılık gösterdiği bulgusuna (Pillai's trace = .03,  $F(6, 540) = 3.11$ ,  $p < .01$ ,  $\eta^2 = .03$ ) ulaşılmıştır. Bu farklılığın hangi boyutlarda olduğunu incelemek için univariate  $F$  testi sonuçlarına bakılmıştır. Bu incelemenin sonucunda; bekâr genç yetişkin bireylerin ilişki durumlarına göre duygusal hazır oluş ( $F(1, 545) = 10.12$ ,  $p = .002$ ,  $\eta_p^2 = .02$ ), aile hayatı ve rollerine hazır oluş ( $F(1, 545) = 7.69$ ,  $p = .006$ ,  $\eta_p^2 = .01$ ) ve cinsel yaşama hazır oluş ( $F(1, 545) = 8.89$ ,  $p = .003$ ,  $\eta_p^2 = .02$ ) düzeylerinde anlamlı farklılıklar bulunmuştur. Elde edilen bu bulgular değerlendirildiğinde; romantik bir ilişkisi olanların duygusal hazır oluş, aile hayatı ve rollerine hazır oluş ve cinsel yaşama hazır oluş düzeyleri ilişkisi olmayanlara göre daha yüksektir. Bu farklılıklara ilişkin etki büyüklükleri değerlendirildiğinde ilişkisi olan ve olmayan bireyler arasındaki farklılıkların düşük düzeyde olduğu belirlenmiştir.

Çalışma durumu değişkeni açısından bekâr genç yetişkin bireylerin evliliğe hazır oluş düzeylerinin manidar olarak farklılık gösterdiği (Pillai's trace = .48,  $F(6, 540) = 82.09$ ,  $p < .01$ ,  $\eta^2 = .48$ ) bulgusu elde edilmiştir. Bu farklılığın evliliğe hazır oluşun hangi boyutunda olduğunu belirlemek için izleme testi olarak univariate  $F$  değerleri incelenmiştir. İzleme testi sonuçları incelendiğinde, bekâr genç yetişkin bireylerin çalışma değişkeni açısından; finansal hazır oluş ( $F(1, 545) = 467.34$ ,  $p = .000$ ,  $\eta_p^2 = .46$ ) düzeylerinde anlamlı farklılık olduğu bulgusuna ulaşılmıştır. Bu sonuç değerlendirildiğinde bir işte çalışanların finansal hazır oluş düzeyleri bir iş sahibi olmayanlara göre daha yüksektir. Bu farklılığa ilişkin etki büyüklüğünün büyük düzeyde olduğu hesaplanmıştır.

Yaşam planındaki öncelik değişkeni açısından bekâr genç yetişkin bireylerin evliliğe hazır oluş düzeylerinde manidar bir farklılık olduğu (Pillai's trace = .03,  $F(6, 540) = 2.30$ ,  $p < .05$ ,  $\eta^2 = .03$ ) bulunmuştur. Bu farklılığın hangi boyutlarda olduğunu incelemek için izleme testi olarak univariate  $F$  değerlerine bakılmıştır. Bu incelemenin sonucunda bekâr genç yetişkinlerin yaşam planlarındaki öncelik açısından; duygusal hazır oluş ( $F(1, 545) = 9.34$ ,  $p = .002$ ,  $\eta_p^2 = .02$ ) ve cinsel yaşama hazır oluş ( $F(1, 545) = 7.60$ ,  $p = .006$ ,  $\eta_p^2 = .01$ ) düzeylerinde anlamlı farklılıklar bulunmuştur. Bu sonuçlar değerlendirildiğinde; yaşam planlarında öncelikleri evlilik olan bireylerin, duygusal hazır oluş ve cinsel yaşama hazır oluş düzeyleri yaşam planlarındaki öncelikleri kariyer olanlara kıyasla daha yüksektir. Etki büyüklükleri değerlendirildiğinde, yaşam planındaki önceliği evlilik ve kariyer olanlar arasındaki farklılıkların düşük düzeyde olduğu görülmüştür.

Evlenme biçimi isteğine göre bekâr genç yetişkinlerin evliliğe hazır oluş düzeylerinde manidar bir şekilde farklılık olmadığı (Pillai's trace = .01,  $F(6, 540) = .44$ ,  $p > .05$ ) görülmüştür. Bir başka ifadeyle, görücü usulü ve flört ederek evlenmek isteyen bekâr genç yetişkin bireylerin evliliğe hazır oluş düzeyleri birbirlerine benzerdir.

Bekâr genç yetişkinlerin evliliğe hazırlık programına katılmayı isteme durumlarına göre evliliğe hazır oluş düzeylerinde manidar bir farklılık (Pillai's trace = .01,  $F(6, 540) = .99$ ,  $p > .05$ ) olmadığı bulgusuna ulaşılmıştır. Bir başka deyişle, evliliğe hazırlık programına katılmak isteyen ve istemeyen bireylerin evliliğe hazır oluş düzeyleri birbirlerine benzerdir.

## 7. Bekâr genç yetişkin bireylerin yaşlarıyla evliliğe hazır oluş düzeyleri arasında manidar bir ilişki var mıdır?

Yaş, ideal evlilik yaşı ve partnerini tanıma süresiyle evliliğe hazır oluş arasındaki ilişkilerin incelenmesi regresyon analizi yoluyla gerçekleştirilmiştir. Analiz başlamadan önce değişkenler arasındaki ikili korelasyon katsayıları hesaplanmış ve sonuçlara Tablo 15’de yer verilmiştir.

Tablo 15

### *Değişkenlere İlişkin Ortalama, Standart Sapma ve Korelasyon Katsayıları*

	$\bar{x}$ (ss)	Yaş	İdeal E. Yaş	Süre	FHO	DHO	TSHO	AHRHO	CYHO	KİHO
Yaş	23.53 (3.41)	1								
İdeal E. Yaş	26.83 (2.79)	.34**	1							
Süre	18.47(12.60)	-.19**	.10*	1						
FHO	13.71 (2.67)	.46**	.07	-.17**	1					
DHO	17.02 (1.45)	.09*	-.12**	-.06	.22**	1				
TSHO	16.78 (1.60)	.08	-.19**	-.09*	.20**	.62**	1			
AHRHO	10.84 (1.41)	.01	-.16**	-.04	.17**	.49**	.49**	1		
CYHO	11.05 (1.46)	.14**	-.01	.06	.21**	.34**	.36**	.24**	1	
KİHO	10.93 (1.22)	.07	-.11*	-.01	.15**	.52**	.52**	.42**	.31**	1

\* $p < .05$ , \*\* $p < .01$ , DHO = duygusal hazır oluş, FHO= finansal hazır oluş, TSHO= toplumsal sorumluluklara hazır oluş, CYHO= cinsel yaşama hazır oluş, AHRHO= aile hayatı ve rollerine hazır oluş, KİHO= kişiler arası ilişkilere hazır oluş

Değişkenler arasındaki ikili korelasyon katsayıları incelendiğinde düşük ve orta düzeyde ilişkilerin olduğu görülmektedir. Değişkenler arasındaki en güçlü ilişki toplumsal sorumluluklara hazır oluş ile duygusal hazır oluş boyutları ( $r = .62$ ) arasındadır. Korelasyon katsayılarının hesaplanmasından sonra bağımsız ve bağımlı değişkenler arasındaki ilişkileri incelemek için regresyon analizi yapılmıştır. Aşağıda yaş, ideal evlilik yaşı ve partnerini tanımaya yönelik süreyle evliliğe hazır oluş boyutları arasındaki ilişkiler sırasıyla sunulmuştur.

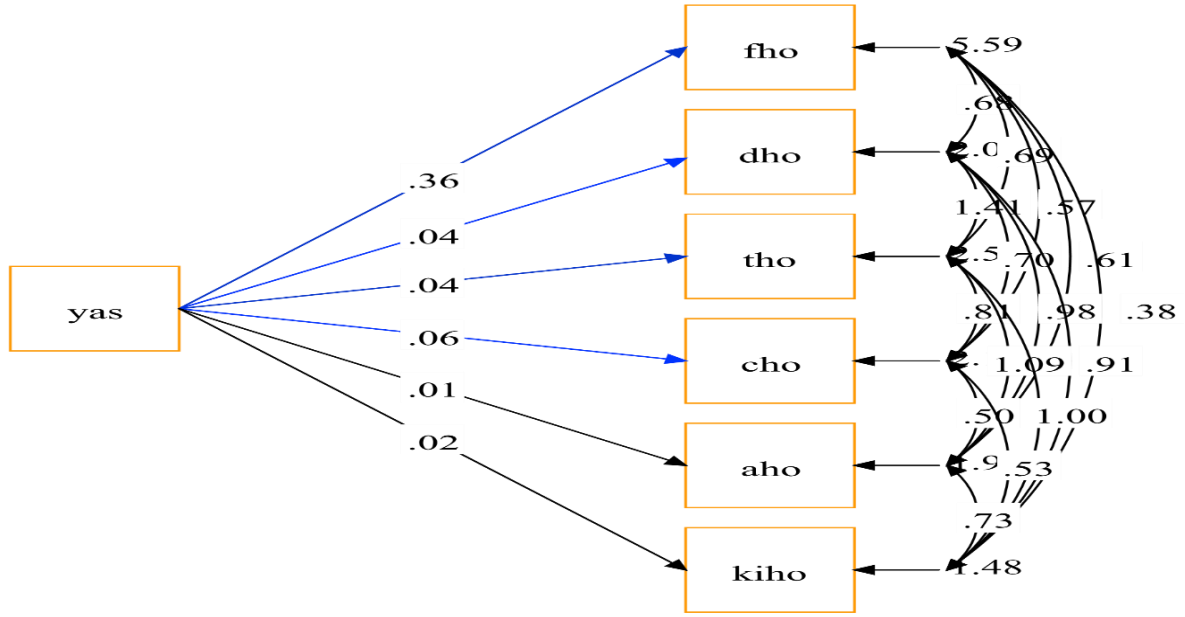

\*Mavi oklar anlamlı ilişkileri temsil etmektedir.

Şekil 11. Yaş – evliliğe hazır oluş boyutları arasındaki ilişki.

Tablo 16

*Yaş Değişkenine İlişkin Regresyon Analizi Sonuçları*

İlişki	B	sh	$\beta$	t	R <sup>2</sup>
Yaş → Finansal hazır oluş	.36	.03	.46	14.05*	.21
Yaş → Toplumsal sorumluluklara hazır oluş	.04	.02	.08	1.98*	.01
Yaş → Cinsel yaşama hazır oluş	.06	.02	.14	3.59*	.02
Yaş → Aile hayatı ve rollerine hazır oluş	.01	.02	.01	.29	.00
Yaş → Kişiler arası ilişkilere hazır oluş	.02	.01	.07	1.77	.00
Yaş → Duygusal hazır oluş	.04	.01	.09	2.71*	.01

\* $p < .05$ , Not: yapılan analizde birden fazla bağımlı değişkenin aynı anda analize alınması için MPLUS programından yararlanılmış ve sonuçlarda regresyon modeline ilişkin F değerleri elde edilmediği için verilmemiştir. R<sup>2</sup> değeri ise beta katsayısının karesinin alınmasıyla elde edilmektedir.

Yaş değişkeninin evliliğe hazır oluş düzeyi ile ilişkisini incelemek için yapılan regresyon analiz sonucunda, yaşın evliliğe hazır oluşun dört boyutunu anlamlı olarak yordadığı görülmektedir. Yaş ile finansal hazır oluş ( $B = .36$ ,  $\beta = .46$ ,  $t = 14.05$ ,  $p < .05$ ), toplumsal sorumluluklara hazır oluş ( $B = .04$ ,  $\beta = .08$ ,  $t = 1.98$ ,  $p < .05$ ), cinsel yaşama hazır oluş ( $B = .06$ ,  $\beta = .14$ ,  $t = 3.59$ ,  $p < .05$ ) ve duygusal hazır oluş ( $B = .04$ ,  $\beta = .09$ ,  $t = 2.71$ ,  $p < .05$ ) arasında pozitif bir ilişki vardır. Bu sonuçlara göre yaştaki her bir artış, finansal hazır oluş düzeyinde .36, toplumsal sorumluluklara hazır oluş düzeyinde .04, cinsel yaşama hazır oluş düzeyinde .06 ve duygusal hazır oluş düzeyinde .04 puanlık artışa yol açar. Standartlaştırılmış regresyon katsayıları ( $\beta$ ) incelendiğinde yaşın finansal hazır oluş üzerindeki yordayıcı rolünün daha güçlü olduğu görülmektedir.

**8. Bekâr genç yetişkin bireylerin ideal evlilik yaşlarıyla evliliğe hazır oluş düzeyleri arasında manidar bir ilişki var mıdır?**

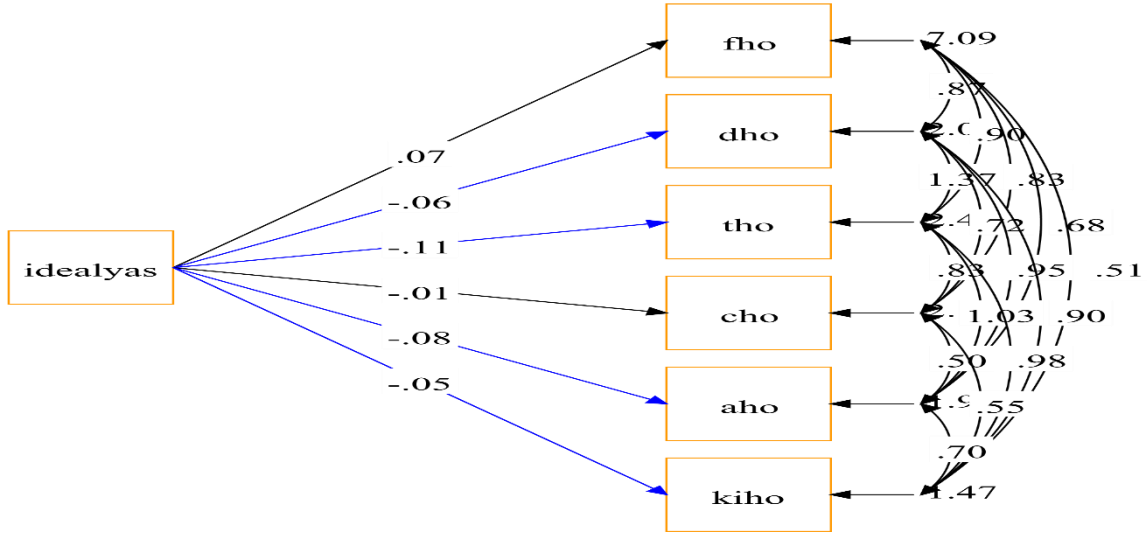

\*mavi oklar anlamlı ilişkileri temsil etmektedir.

Şekil 12. İdeal evlilik yaşı–evliliğe hazır oluş boyutları arasındaki ilişki.

Tablo 17

İdeal Evlilik Yaşına İlişkin Regresyon Analizi Sonuçları

İlişki	B	sh	$\beta$	t	R <sup>2</sup>
İdeal evlilik yaşı → Finansal hazır oluş	.07	.04	.07	1.55	.00
İdeal evlilik yaşı → Toplumsal sorumluluklara hazır oluş	-.11	.03	-.19	-3.93*	.04
İdeal evlilik yaşı → Cinsel yaşama hazır oluş	-.01	.02	-.01	-.30	.00
İdeal evlilik yaşı → Aile hayatı ve rollerine hazır oluş	-.08	.02	-.16	-3.76*	.03
İdeal evlilik yaşı → Kişiler arası ilişkilere hazır oluş	-.05	.02	-.11	-2.50*	.01
İdeal evlilik yaşı → Duygusal hazır oluş	-.06	.02	-.12	-2.78*	.01

\*p<.05

İdeal evlilik yaşıyla evliliğe hazır oluş boyutları arasında anlamlı ilişkilerin olduğu tablo 17’de görülmektedir. İdeal evlilik yaşı; duygusal hazır oluşun ( $B = -.06$ ,  $\beta = -.12$ ,  $t = -2.78$ ,  $p < .05$ ), toplumsal sorumluluklara hazır oluşun ( $B = -.11$ ,  $\beta = -.19$ ,  $t = -3.93$ ,  $p < .05$ ), aile hayatı ve rollerine hazır oluşun ( $B = -.08$ ,  $\beta = -.16$ ,  $t = -3.76$ ,  $p < .05$ ) ve kişiler arası ilişkilere hazır oluşun ( $B = -.05$ ,  $\beta = -.11$ ,  $t = -2.50$ ,  $p < .05$ ) negatif yönlü anlamlı bir yordayıcısıdır. Bir başka ifadeyle ideal evlilik yaşındaki her bir yaş artış duygusal hazır oluşta .06, toplumsal sorumluluklara hazır oluşta .11, aile hayatı ve rollerine hazır oluşta .08 ve kişiler arası ilişkilere hazır oluşta .05 birimlik azalışa yol açar. Standartlaştırılmış regresyon katsayıları incelendiğinde ise ideal evlilik yaşının en güçlü yordayıcı gücü olduğu boyutun toplumsal sorumluluklara hazır oluş olduğu görülmektedir.

**9. Bekâr genç yetişkin bireylerin evlenmeden önce partnerlerini tanımaya yönelik düşündükleri ideal süreleriyle evliliğe hazır oluş düzeyleri arasında manidar bir ilişki var mıdır?**

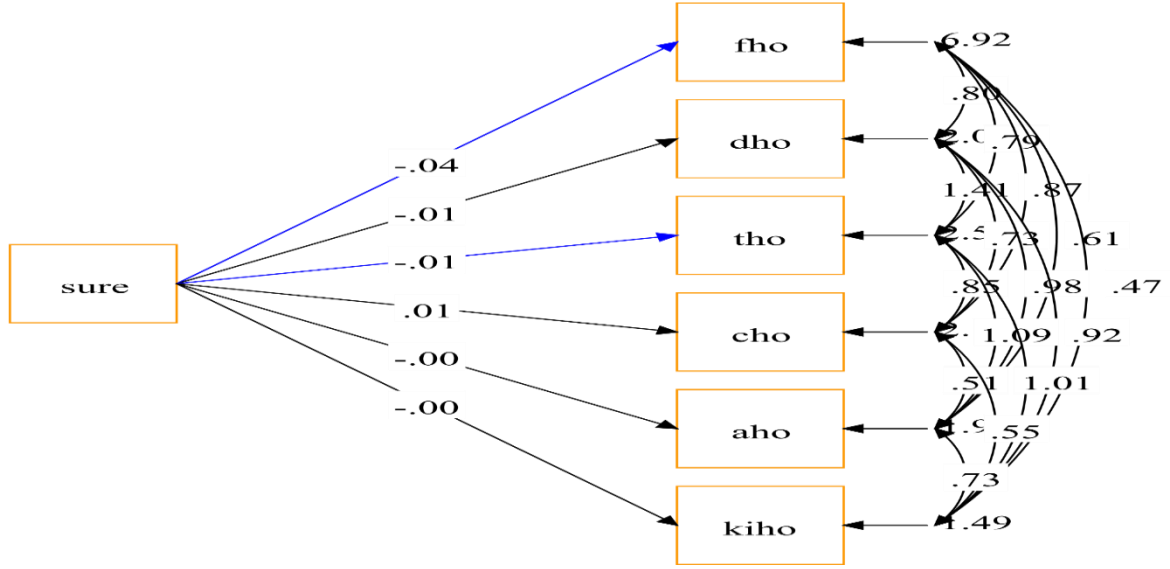

\*Mavi oklar anlamlı ilişkileri temsil etmektedir.

**Şekil 13.** Partnerini tanımaya yönelik ideal süreyle – evliliğe hazır oluş boyutları arasındaki ilişki.

**Tablo 18**

**Partnerini Tanımaya Yönelik İdeal Süreye İlişkin Regresyon Analizi Sonuçları**

İlişki	B	sh	$\beta$	t	R <sup>2</sup>
Süre → Finansal hazır oluş	-.04	.01	-.17	-3.88*	.03
Süre → Toplumsal sorumluluklara hazır oluş	-.01	.01	-.09	-1.97*	.01
Süre → Cinsel yaşama hazır oluş	.01	.00	.06	1.65	.00
Süre → Aile hayatı ve rollerine hazır oluş	-.00	.01	-.04	-.86	.00
Süre → Kişiler arası ilişkilere hazır oluş	-.00	.01	-.01	-.25	.00
Süre → Duygusal hazır oluş	-.01	.01	-.06	-1.32	.00

\*p<.05

Partnerini tanımaya yönelik ideal süreyle evliliğe hazır oluş düzeyi arasında ilişkiler incelendiğinde, partnerini tanımaya yönelik ideal sürenin finansal hazır oluş düzeyinin ( $B = -.04$ ,  $\beta = -.17$ ,  $t = -3.88$ ,  $p < .05$ ) ve toplumsal sorumluluklara hazır oluş düzeyinin ( $B = -.01$ ,  $\beta = -.09$ ,  $t = -1.97$ ,  $p < .05$ ) anlamlı bir yordayıcısı olduğu görülmektedir. Bu sonuçlara göre partnerinin tanımaya yönelik ideal süredeki her bir aylık artış finansal hazır oluş düzeyinde .04 ve toplumsal sorumluluklara hazır oluş düzeyinde .01 puanlık azalışa neden olur. Standartlaştırılmış regresyon katsayıları incelendiğinde partnerini tanımaya yönelik ideal süre finansal hazır oluş düzeyinin daha güçlü yordayıcısıdır.

## Bölüm 5

### Sonuç, Tartışma ve Öneriler

Bu bölümde araştırmadan elde edilen sonuçlara, tartışmaya ve elde edilen sonuçlara dayalı olarak geliştirilen önerilere yer almıştır.

#### Sonuç

Bu araştırmada evliliğe hazır oluş ile ilişkili faktörler incelenmiştir. Bu çalışma karma yöntem araştırmasıyla tasarlanmıştır. Bu bağlamda, sonuçlara yer verilirken nitel sonuçlardan başlanılmış nicel sonuçlarla devam edilmiştir.

1. Bekâr genç yetişkin bireylerin evliliğe hazır oluş için önem verdikleri faktörler; finansal hazır oluş, duygusal hazır oluş, aile hayatı ve rollerine hazır oluş, kişiler arası ilişkilere hazır oluş, cinsel yaşama hazır oluş ve toplumsal sorumluluklara hazır oluş olmak üzere altı tema olarak belirlenmiştir.

2. Yeni evli bireylerin evliliğe hazır hissettiren faktörlerin; finansal hazır oluş, duygusal hazır oluş, aile hayatı ve rollerine hazır oluş ve toplumsal sorumluluklara hazır oluş olduğu görülmüştür.

3. Yeni evli bireylerin, evlilikte sorun yaşadıkları alanlar; kişiler arası ilişkiler, aile hayatı sorumlulukları ve finansal konular olarak belirlenmiştir.

4. Evliliğe hazır oluş için belirlenen temalar doğrultusunda açıklayıcı ve doğrulayıcı faktör analiziyle geçerlik çalışması yapılan Evliliğe Hazır Oluş Ölçeği 30 madde ve altı boyuttan oluşmuştur. Ölçeğin tepki formatı üçlü derecelendirmelidir (1=bana uygun değil, 2= bana kısmen uygun, 3= bana uygun). Ölçeğin güvenilirliği; iç tutarlık, test tekrar test ve yapı güvenilirlik katsayılarının hesaplanmalarıyla gerçekleştirilmiştir. Bu hesaplamalar sonucunda güvenilirlik katsayılarının yeterli düzeyde olduğu görülmüştür. Elde edilen bu sonuçlar, Evliliğe Hazır Oluş Ölçeğinin Türk kültüründe bekâr genç yetişkinlerin evliliğe hazır oluş düzeyini ölçmek için geçerli ve güvenilir olduğunu göstermiştir.

5. Bekâr genç yetişkinlerin evliliğe hazır oluş hiyerarşileri; duygusal hazır oluş, toplumsal sorumluluklara hazır oluş, cinsel yaşama hazır oluş, kişiler arası ilişkilere hazır oluş, aile hayatı ve rollerine hazır oluş ve finansal hazır oluş biçiminde sıralanmıştır. Bu doğrultuda, en fazla hazır olunan alan duygusal hazır oluş en az hazır olunan alan ise finansal hazır oluştur.

6. Cinsiyet deęişkeni açısından genç yetişkin bireylerin aile hayatı ve rollerine hazır oluş ve cinsel yaşama hazır oluş düzeylerinde manidar bir farklılık olduğu bulunmuştur. Bu farklılıklara göre kadınların aile hayatı ve rollerine hazır oluş düzeylerinin daha yüksek, erkeklerin de cinsel yaşama hazır oluş düzeylerinin daha yüksek olduğu belirlenmiştir. Bu farklılıklara ilişkin etki büyüklüklerinin orta düzeyde olduğu görülmüştür.

7. İlişki durumu deęişkeni açısından bekâr genç yetişkin bireylerin; duygusal hazır oluş, aile hayatı ve rollerine hazır oluş ve cinsel yaşama hazır oluş düzeylerinde anlamlı farklılıklar bulunmuştur. Buna göre romantik bir ilişkisi olanların duygusal hazır oluş, aile hayatı ve rollerine hazır oluş ve cinsel yaşama hazır oluş düzeyleri romantik bir ilişkisi olmayanlara kıyasla daha yüksektir. Bu farklılıklara ilişkin etki büyüklüklerinin düşük düzeyde olduğu belirlenmiştir.

8. Çalışma durumu deęişkeni açısından bekâr genç yetişkin bireylerin finansal hazır oluş düzeylerinde manidar farklılık olduğu görülmüştür. Bu farklılığa göre bir işte çalışanların finansal hazır oluş düzeyleri bir işte çalışmayanlara kıyasla daha yüksektir. Bu farka ilişkin etki büyüklüğünün büyük düzeyde olduğu hesaplanmıştır.

9. Yaşam planındaki öncelik deęişkeni açısından bekâr genç yetişkin bireylerin duygusal hazır oluş ve cinsel yaşama hazır oluş düzeylerinde manidar farklılıklar bulunmuştur. Buna göre yaşam planlarında öncelięi evlilik olan bireylerin; duygusal hazır oluş ve cinsel yaşama hazır oluş düzeyleri öncelięi kariyer olanlara kıyasla daha yüksektir. Bu farklılıklara ilişkin etki büyüklüklerinin düşük düzeyde olduğu görülmüştür.

10. Evlenme biçimi isteęine göre bekâr genç yetişkinlerin evlilięe hazır oluş düzeylerinde manidar bir şekilde farklılık olmadığı görülmüştür. Bu sonuca göre, görücü usulü ve flört ederek evlenmek isteyen genç yetişkin bireylerin evlilięe hazır oluş düzeyleri birbirlerine benzerdir.

11. Bekâr genç yetişkinlerin evlilięe hazırlık programına katılmayı isteme durumlarına göre evlilięe hazır oluş düzeylerinde manidar bir farklılık olmadığı belirlenmiştir. Sonuç olarak, evlilięe hazırlık programına katılmak isteyen ve istemeyen bireylerin evlilięe hazır oluş düzeyleri birbirlerine benzerdir



12. Yaş deęişkeni; finansal hazır oluşun, toplumsal sorumluluklara hazır oluşun, cinsel yaşama hazır oluşun ve duygusal hazır oluşun pozitif yönlü manidar bir yordayıcısıdır. Bu sonuçlara göre yaş arttıkça finansal hazır oluş, toplumsal sorumluluklara hazır oluş, cinsel yaşama hazır oluş ve duygusal hazır oluş düzeyi artmaktadır.

13. İdeal evlilik yaşı; duygusal hazır oluşun, toplumsal sorumluluklara hazır oluşun, aile hayatı ve rollerine hazır oluşun ve kişiler arası ilişkilere hazır oluşun negatif yönlü anlamlı bir yordayıcısıdır. Buna göre ideal evlilik yaşı arttıkça duygusal hazır oluş, toplumsal sorumluluklara hazır oluş, aile hayatı ve rollerine hazır oluş ve kişiler arası ilişkilere hazır oluş azalmaktadır.

14. Partnerini tanımaya yönelik ideal sürenin; finansal hazır oluş düzeyinin ve toplumsal sorumluluklara hazır oluş düzeyinin negatif yönlü manidar bir yordayıcısı olduğu belirlenmiştir. Bu sonuçlara göre partnerini tanımaya yönelik ideal süre arttıkça finansal hazır oluş ve toplumsal sorumluluklara hazır oluş düzeyini azalmaktadır.

## **Tartışma**

Bu bölümde araştırmadan elde edilen bulguların ilgili literatür ışığında tartışılmasına yer verilmiştir. Bu kısımda, öncelikli olarak araştırmanın ilk evresinde gerçekleştirilen nitel çalışmadan elde edilen bulguların tartışılması gerçekleştirilmiş, daha sonra nicel bulguların tartışılması sunulmuştur.

**Nitel bulgulara ilişkin tartışma.** Bekâr genç yetişkin bireylerin evlenebilmek için önem verdikleri alanların; finansal hazır oluş, duygusal hazır oluş, aile hayatı ve rollerine hazır oluş, kişiler arası ilişkilere hazır oluş, cinsel yaşama hazır oluş ve toplumsal sorumluluklara hazır oluş olduğu belirlenmiştir. Finansal hazır oluşun katılımcılar tarafından önemli bir alan olarak vurgulanması araştırmacıların evlenebilme koşulları üzerine yaptığı çalışmalar tarafından desteklenmektedir. Ondaş (2007) hem kadınların hem de erkeklerin ekonomik olarak özgürlük elde etmenin evlilik için çok önemli olduğunu düşündüklerini ifade etmiştir. Köroğlu (2013) gençlerin yarıdan fazlasının eğitimi bitirmenin, ekonomik olarak özgür olmak, meslek sahibi ve iyi bir iş sahibi olmanın evlenebilmek için çok önemli olduğuna inandıkları bulgusuna ulaşmıştır. Bu bulgular değerlendirildiğinde, gençler için evlenmeden önce kendilerini finansal olarak belirli kazanımlara

ulařtıracak kriterlere nem verdikleri grlmektedir. Evlenmeden nce elde edilecek bu kazanımların evlilikte iftlerin maddi zorluklarla karřılařmasını engelleyebilir. Bu nedenle evlilięe hazır olabilmek iin finansal hazır oluřa nem verilmesi olaęan bir durum olabilir. Holmes (2001) niřanlı iftlerin evlilięe hazırlık ihtiyalarından birinin de para/finansal ynetim olduęu bulgusuna ulařmıřtır. Wilmoth ve Smyser (2012) papazlar tarafından verilen evlilięe hazırlık programının ierikleri arasında etkili grlenlerden birinin finans/bte ynetimi olduęunu belirlemiřlerdir. Bu aıdan bakıldıęında, bireylerin evlilięe hazırlıęın ierisinde finansal konuların yer almasını vurgulaması ve evlilięe hazırlık programının etkili alanlarından biri olarak finansal konuların yer alması evlilięe hazır oluřun boyutlarından biri olarak finansal hazır oluřun ortaya ıkmasının bir kaynaęı ve gerekesi olarak gsterilebilir.

Duygusal hazır oluř, evlilięe hazır olmak iin katılımcıların nem verdięi temalardan biri olarak belirlenmiřtir. Chang (2004) sadakatsizlik/evlilik dıřı iliřkiler ve duygusal istismarın kadınlar tarafından bořanma nedenleri arasında grlen faktrler olduęunu ifade etmiřtir. Amato ve Previti (2003) bořanma nedenleri arasında sevginin bitmesinin de grldęn belirtmiřlerdir. Kroęlu (2013) bořanma nedeni olarak ařkın bitmesini genlerin % 38'inin ok nemli grdęn bildirmiřtir. Bu bulgular ele alındıęında evlilik iliřkisinin bitirilmesinde duygusal faktrlerin nemli olduęu belirtilebilir. Bu nedenle, genler duygusal olarak hazır olmalarının evlilik birlięinin devamının saęlanması aısından gerekli olduęunu dřnebilirler. Bu baęlamda, Carroll ve dięerleri (2009) genlerin uzun sreli bir ařk iliřkisine baęlı kalabilmenin evlilięe hazır oluř iin nemli bir kriter olduęunu bildirdikleri bulgusuna ulařmıřlardır. Bu aıdan bakıldıęında, evlilik iliřkisinin saęlam temellere dayanması iin genlerin evlilięe duygusal olarak hazır olmayı nemsemeleri olası bir durumdur.

Evlilięe hazır olmak iin nem verilen bir dięer tema olarak aile hayatı ve rollerine hazır oluř bulunmuřtur. Keeler (1962) lise ęrencisi kızların evlilięe hazır oluřunu lmek amacıyla yaptıęı alıřmada, evlilięe hazır oluřun bir blm olarak da ev iřleriyle ilgili beceri ve yetenekleri belirlemiřtir. Carroll ve dięerleri (2009) evlilięe hazır oluř kriterleri zerine gerekleřtirdikleri arařtırmalarında hazır oluř kriterlerinin bir boyutunu aile kapasiteleri olarak ifade etmiřlerdir. Bu lek geliřtirme alıřmaları temel alınarak evlilięe hazır oluřun boyutlarından biri olarak

aile hayatı ve rollerine hazır oluşun görülmesinin beklenen bir durum olduğu ifade edilebilir. Evlilik ilişkisinde bireylerin evin bakımı üstlenebilmesi, kendi ve çocuklarının ihtiyaçlarını giderebilmesi için bazı becerilere sahip olması ve bazı rolleri yerine getirmesi gerekmektedir. Bu ihtiyaçların giderilmemesi ve rollerin yerine getirilmemesi evlilik birliğinin sarsılmasına ve bozulmasına neden olabilir. Bu bağlamda değerlendirildiğinde, bekâr gençlerin aile hayatı ve rollerine hazır oluşa değer vermelerinin hem kendi kök ailelerinden hem de çevrelerinden gördükleri evliliklerden de kaynaklanıyor olabilir.

Evliliğe hazır oluş için önem verilen bir alan olarak kişiler arası ilişkiler görülmektedir. Haskan-Avcı (2013) bekâr bireylerle yaptığı çalışmada, gençlerin evlilikte yaşayabilecekleri problemleri; romantizm-cinsellik, farklılıkları kabul, iletişim, çatışma çözme ve sosyal destek alanları olarak sıralamış ve evlilik öncesinde eğitim alınmak istenen konuların başında iletişim ve çatışma çözmenin geldiğini belirtmiştir. Holmes (2001) nişanlı bireylerin evliliğe hazırlık ihtiyaçlarını incelediği çalışmada; hem kadınların hem de erkeklerin en önemli gördüğü ihtiyacın iletişim olduğunu, iletişimi; problem ve çatışma çözmenin izlediğini belirlemiştir. Carroll ve diğerleri (2009) evliliğe hazır oluş kriterlerinin bir boyutunun kişiler arası yeterlikler olduğunu bildirmişlerdir. Bu bulgular birlikte değerlendirildiğinde bireylerin evliliğe hazır oluş için kişiler arası ilişkilere önem verdiği ve bu konudaki eksikliklerini gidermek istedikleri belirtilebilir. Evlilik ilişkisinin yürütülmesi açısından kişiler arası ilişkilerin sağlıklı olmasının önemli olduğu düşünülmektedir. Özellikle, evlilik ilişkisine geleneksel bir kültürde yetişen bireyler için ailelerin de dâhil olması, bu ilişkiye dair beklentilerinin olabilmesi ve evliliğe müdahale etme olasılıkları evliliğe hazır oluş için kişiler arası ilişkiler boyutunun vurgulanmasının bir sebebi olarak gösterilebilir.

Kişiler arası ilişkilerin önemi çiftlerin etkileşimlerinde de sıklıkla vurgulanan konulardan biridir. Gottman ve Gottman (2015) çiftlerin etkileşiminde John Gottman'ın mahşerin dört atlısı olarak adlandırdığı eleştiri, aşağılama, sürekli savunma ve duvar örme olumsuz davranışlarının diğerlerine göre daha etkili olduğunu belirtmişlerdir. Gottman ve Silver (2015) mahşerin dört atlısı kavramlarının boşanmanın öngörülmesinde önemli işaretler olduğunu ortaya koymuşlardır. Bu bağlam da değerlendirildiğinde, kişiler arası ilişkilerde olumlu davranışlarda bulunmanın evlilik birliğinin devamı açısından değerli olduğu ifade

edilebilir. Yaşanan olumsuz olayların evliliğin başarısızlıkla sonuçlanmasına neden olabileceği için bireyler açısından kişiler arası ilişkilere hazır oluş önem atfedilen bir konu olabilir.

Cinsel yaşama hazır oluş evliliğe hazır oluşun bir boyutu olarak katılımcılar tarafından vurgulanmıştır. Carroll ve diğerleri (2009) evliliğe hazır oluş kriterlerinin bir boyutu olarak cinsel deneyimi belirlemişlerdir. Cinsel deneyim açısından kültürler arasında farklılıklar olabileceği ifade edilebilir. Bu bağlamda, Türk kültüründe gençlerin evlilik öncesi cinsel deneyime olumlu yaklaşmadıkları (Tokuç, Berberoğlu, Varol-Saraçoğlu ve Çelikkalp, 2011) ve evlilik öncesi cinsel ilişkiden uzak durdukları (Yalçın, Arıcıoğlu ve Malkoç, 2012) bilinmektedir. Bozgeyikli ve Toprak (2013) ise eş seçiminde bekârete önem verildiği bulgusuna ulaşmıştır. Yıldırım (2007) erkeklerin kadınlara göre potansiyel eş adayının bakire olmasına daha fazla önem verdiği sonucunu elde etmiştir. Bu doğrultuda, evlilik öncesinde cinsel deneyim yaşamaya çok sıcak bakılmayan bir kültürde bireylerin cinsel yaşama dair bilgileri sınırlı olabilir. Evlilik ilişkisinde cinsel yaşama dair bazı kaygılar yaşayabilirler. Bu nedenle, bireylerin evliliğe hazır oluşun bir boyutu olarak cinsel yaşama hazır oluşu vurgulayabilirler. Bacanlı (2001) evliliğin anlamlarından biri olarak da cinsel ilişkinin görüldüğünü ifade etmiştir. Bu noktadan hareketle, cinselliğin evlilik yaşamında önemli bir yer tutması cinsel yaşama hazır oluşun önemli bir faktör olmasının gerekçesi olarak ifade edilebilir.

Toplumsal sorumluluklara hazır oluş, evliliğe hazır oluş için önem verilen temalardan biri olarak bulunmuştur. Özgüven (2014) Türk kültüründe evlilik koşulları arasında toplumsal olgunluğu kazanmış olmanın yer aldığını belirtmiştir. Ondaş (2007) gençlerin bir kısmının evlenebilmek için gerekli görülen faktörlerden biri olan sosyal olgunluğa erişmeyi çok önemli gördüklerinin altını çizmiştir. Evlilik birliğinin bozulmasının sadece çiftler için sonuçları olmadığı toplumu da etkilediği ifade edilebilir. Bu açıdan değerlendirildiğinde, bekâr bireylerin evliliğin toplumsal sorumlulukları olduğuna dair inançlara sahip olmalarının beklenen bir durum olabileceği belirtilebilir. Özellikle, Türk toplumunun da toplulukçu bir kültürün özelliklerini taşıması (Dumludağ, Gökdemir ve Giray, 2016) bireylerin evliliğe yönelik inançları üzerinde de etkili olabilir. Bu bağlamda, Türk kültüründe toplumsal sorumluluklara hazır oluşa önem verilmesi olasıdır. Birçok aile içinde evlatlarının askerlik görevini yerine getirmesi evlenmeleri için bir kriter olarak

alınmaktadır. Bu durumun da bu temanın ortaya çıkmasına katkı sunduğu biçiminde değerlendirilebilir.

Yeni evli bireylerin evliliğe hazır hissettiren faktörlerin; finansal hazır oluş, duygusal hazır oluş, aile hayatı ve rollerine hazır oluş ve toplumsal sorumluluklara hazır oluş olmak üzere dört tema altında toplandığı görülmüştür. Yeni evli bireylerin, evlilikte sorun yaşadıkları alanlar; kişiler arası ilişkiler, aile hayatı sorumlulukları ve finansal konular olarak belirlenmiştir.

Özgüven (2014) ekonomik bağımsızlığa ulaşmış olmanın evliliğin bir koşulu olduğunu belirtmiştir. Evlenirken bireylerin maddi yükümlülükleri yerine getirebilmesi ve düğün masraflarını karşılayabilmesi önem arz eden bir konudur. Bu yüzden evlenmek isteyen bireylerin karşılaşması gereken giderler için finansal olarak yeterli olması evlenebilmelerinin yolunu açabilir. Bu bağlamda yeni evli bireyler için evliliğe hazır hissettiren faktörlerden biri olarak finansal hazır oluş görülebilir.

İşmen-Gazioğlu (2006) gençlerin dörte üçünün evlilikten önce flört döneminin gerekli olduğuna inandıkları bulgusuna ulaşmıştır. Flört sürecini bireylerin evlilik için bir ön hazırlık aşaması olarak görebilecekleri ifade edilebilir. Bu doğrultuda, bu çalışmadaki evli katılımcıların birçoğunun flört ederek evlendiği göz önünde bulundurulduğunda, bu sürecin duygusal olarak hazır olmalarına katkı yaptığı belirtilebilir. Curran, Utley ve Muraco (2010) evliliğin anlamı arasında bağlılık ve aşk temalarının yer aldığını ortaya koymuşlardır. Hurt (2013) evli erkeklerin evliliğin anlamı olarak gördükleri temalardan birinin güvenli duygusal destek olduğu bulgusunu elde etmiştir. Bu bulgular değerlendirildiğinde bireylerin evlilik algılarında duygusal faktörlerin önemli bir yer tuttuğu görülmektedir. Bu nedenle, evliliğe hazır hissettiren faktörlerden birinin duygusal hazır oluş olarak görülmesi beklenen bir durum olarak ifade edilebilir.

Aile hayatı ve rollerine hazır oluş yeni evli bireylerin evlenmelerini kolaylaştıran etkenlerden biridir. Evlilik yaşamında bireylerin, bir ev içerisinde yaşamlarını sürdürebilecek kadar ihtiyaçlarını giderebilecek becerilere sahip olmaları önemlidir. Bu bağlamda, yeni evli çiftlerin aile hayatı ve rollerine hazır oluşa değer vermeleri evlilik ilişkisinin yürütülmesi açısından gerekli görülebilir. Yeni evli bireyler kendilerini evliliğe hazır hissettiren faktörlerden biri olarak da

toplumsal sorumluluklara hazır oluşu görmektedir. Son yıllarda giderek artan boşanma oranları evlilik birliğinin devamının sadece bireyler için önem arz etmediğini toplum için de önemli olduğunu göstermiştir. Bu bağlamda değerlendirildiğinde, evli bireyler evlilik ilişkilerinin sarsılmasının ya da bozulmasının sadece kendilerini değil aileleri ve çevrelerini de etkileyebileceğini inanabilirler. Bu nedenle, evlilik kararı almalarında bazı toplumsal sorumlulukları yerine getirebilecekleri konusunda inançları etkili olabilir. Bütün bunların yanı sıra erkeklerin özellikle askerlik görevini yerine getirmeleri evlenebilmek açısından gerekli görülmektedir. Bu açıdan bakıldığında, askerlik görevi gibi bazı toplumsal sorumlulukları yerine getirmek evliliğe hazır oluş için değer atfedebilir.

Yeni evli bireylerin evlilikte sorun yaşadığı alanlardan biri de kişiler arası ilişkilerdir. Sürerbiçer (2008) boşanma gerekçeleri arasında “sorunları paylaşamıyor, konuşamıyor olmamız, iletişim kopukluğu”, “eşimin ilgisizliği” ve “kayınvalide, kayınpeder ya da akrabalarla ilişkilerin yarattığı sorunlar”ın önemli bir yer tuttuğu sonucunu elde edilmiştir. Bu nedenlere bakıldığında evlilik birliğinin sona erdirilmesinde kişiler arası ilişkilerin sağlıklı bir şekilde yürütülememesinin büyük bir payı olduğu belirtilebilir. Bu konuda yeni evli bireylerin eksiklikleri olduğu düşünülebilir. Nitekim, evlilikte sorunların yaşanmaması veya sorunların çözümüyle ilgili becerilerin kazanılması konusunda hazırlanan evliliğe hazırlık programları değerlendirildiğinde, Williams ve diğerleri (1999) evliliğe hazırlık programlarının en yararlı olduğu alanların başında iletişim ve çatışma çözmenin geldiğini belirlemişlerdir. Russell ve Lyster (1992) evliliğe hazırlık programına katılan çiftlerin ilişkide iletişim becerilerini anlamalarının arttığını bildirdikleri bulgusuna ulaşmıştır. Bu bağlamda, evliliğe hazırlık programlarında kişiler arası ilişkilere dair becerilerin olması evlilikte olası sorun alanları arasında kişiler arası ilişkilerin yer almasından dolayı olduğu ifade edilebilir. Yeni evli çiftlerin de bu konudaki yetersizlik yaşayabilecekleri göz önünde bulundurulduğunda bu bulgunun ortaya çıkması beklenen bir durumdur. Bütün bunların yanı sıra Carroll, Hill, Yorgason, Larson ve Sandberg (2013) zarar verici iletişimi evlilik doyumunun negatif yönlü bir yordayıcısı olduğu, yapıcı iletişimin ise evlilik doyumunun pozitif yönlü bir yordayıcısı olduğunu belirlemişlerdir. Bu bağlamda, kişiler arası ilişkilerde problem yaşayan bireylerin evlilik ilişkisinde beklentilerinin karşılanmaması bu konunun vurgulanmasına neden olabilir.

Yeni evli bireylerin, evlilikte yaşadıkları sorun alanları arasında aile hayatı sorumlulukları yer almaktadır. Sassler ve Schoen (1999) erkeklerin kadınlara göre daha fazla geleneksel cinsiyet rollerine inandıkları bulgusuna ulaşmıştır. Günümüzde değişen yaşam koşulları özellikle kadınların çalışma hayatında yer alması ev işlerine dair sorumlulukların paylaşılmasını gerektirebilir. Erkeklerin geleneksel cinsiyet rollerine daha fazla inanmaları bu sorumlulukların paylaşılması konusunda sorunlar oluşturabilir. Çalışan kadınlar için hem ev işlerini hem de iş yaşamının sorumluluklarını birlikte üstlenmesi evlilik ilişkisine zarar verebilir. Bu bağlamda, Carroll ve diğerleri (2013) iş aile çatışmaları arttıkça evlilik doyumunun azaldığını belirlemiştir. Evliliğin ilk yıllarında ortaya çıkan bu çatışmalar evlilik sürecinin gidişatını etkileyebilir. Bu açıdan bakıldığında, yeni evli bireylerin evlilik yaşamına uyum sağlamaları ve geçmişten getirdikleri alışkanlıklarını evlilik yaşamının gereklilikleri doğrultusunda uyarlamaları zaman alıcı olabilir. Ortaya çıkan bu durum da bu konudaki eksiklerin vurgulanmasına yol açabilir.

Günay ve Bener (2011) Türk kültüründe yaptıkları çalışmada kadınların “ailenin geçimini sağlamak erkeğin sorumluluğudur” ifadesine % 62’sinin katılmadığı bulgusunu elde etmişlerdir. Bu açıdan bakıldığında, evin geçiminin sağlanmasında kadınların da önemli bir rolü olduğu düşünülsede aynı çalışmada “evde kadın tarafından gerçekleştirilecek belli faaliyetler vardır (ev işleri, giyim, beslenme, vb.)” ifadesine kadınların % 76’sının katıldığı görülmektedir. Bu bulgular kadınların hem ev hem de iş yaşamına önem verdiği biçiminde değerlendirilebilir. Dökmen (2014) ev işlerinin paylaşımı konusunda bir dağılım olsada genel olarak bu dağılımın eşit olmadığını, kadınların bu işlerin yapılması ve takip edilmesinde en üst düzeyde sorumlu olarak görüldüğünü belirtmiştir. Bu bağlamda, Ünüvar ve Tagay (2015) evli ve çalışan kadınlarla yaptıkları çalışmada evlilik ve iş yaşamının birbirlerine olumsuz etkileri arasında ev işleri ve çocuk bakımına ilişkin sorumlulukların kadınlara yüklenilmiş olmasının görüldüğünü belirlemiştir. Özellikle, Türk kültüründe kadınların ev ve iş yaşamına ilişkin verdiği önem göz önünde bulundurulduğunda sorumluluklarının artması olasıdır. Erkeklerin eşleriyle bu sorumlulukları paylaşma noktasında ki yaşanabilecek problemler evlilikte bir sorun alanı olarak ortaya çıkabilir.

Yeni evli bireylerin ifade ettiği bir diğer sorun alanı ise finansal konulardır. Amato ve Previti (2003) finansal sorunların boşanma nedenlerinden biri olarak

görüldüğü bulgusuna ulaşmıştır. Benzer olarak Türk kültüründe, Sürebiçer (2008) parasal konuların boşanma nedenlerinden biri olarak görüldüğü sonucunu elde etmiştir. Finansal konularda problem yaşayan bireylerin bu sorunların çözümüne dair becerilerinin olmaması veya bu becerileri kazanmamaları evlilik birliğinin sonlandırılmasına kadar gidebilmektedir. Bu bağlamda, bu konuya ilişkin problemlerin sıklıkla vurgulanması konunun evlilik birliğini önemli bir şekilde etkilemesinden olabilir. Gürel (2016) evli çiftlerle yaptığı çalışmada; erkeklerin yaşadığı ekonomik güçlüklerin erkeklerin eş tükenmişliğini arttırdığını, kadınların yaşadığı ekonomik güçlüklerin kadınların eş tükenmişliğini arttırdığı bulgusuna ulaşmıştır. Bu bulgular değerlendirildiğinde, ekonomik faktörlerin evlilik ilişkisinde bireylerin sağlıkları açısından önemli olduğu belirtilebilir. Bu doğrultuda, ekonomik konularda yaşanan sorunlar katılımcıların bu konunun altını çizmesine yol açabilir. Özellikle, evliliğe hazırlık programlarının içerisinde finansal konularında yer alması bu konunun önemini ortaya koymaktadır. Bu bağlamda, Russell ve Lyster (1992) evliliğe hazırlık programının, çiftlere finansal beceriler konusunda bilgi kazandırdığı ve çiftlerin kazandıkları bu becerilerden yararlanmalarının arttığını belirtmiştir. Yeni evli bireylerin ekonomik konularda bekârlıktan kalma alışkanlıkları ve parasal konularla ilgili yönetimlerindeki yaşayabilecekleri eksikler bu konuda sorunların olmasına sebebiyet verebilir.

**Nicel bulgulara ilişkin tartışma.** Bu çalışmanın amaçlarından biri de bekâr genç yetişkin bireylerin evliliğe hazır oluş düzeyini ölçmeyi hedefleyen evliliğe hazır oluş ölçeğinin geliştirilmesidir. Bu kapsamda bekâr ve evli bireylerden elde edilen temalardan oluşturulan boyutların bekâr bir örnekleme genellenebilir olduğu görülmüştür. Toplumsal sorumluluklara hazır oluş, finansal hazır oluş cinsel yaşama hazır oluş, duygusal hazır oluş, kişiler arası ilişkilere hazır oluş ve aile hayatı ve rollerine hazır oluş olmak üzere altı alt ölçekten oluşan bir yapı belirlenmiştir. Sporkowski (1968) yaptığı çalışmada evliliğe hazır olma durumunu tek boyuttan oluşan bir ölçme aracıyla değerlendirmiştir. Carroll ve diğerleri (2009) evliliğe hazır oluş kriterlerini; kurallara uyma, aile kapasiteleri, rol geçişleri, kişiler arası yeterlikler, intrakişisel yeterlikler ve cinsel deneyim olmak üzere altı boyutlu bir yapıyla ölçmüşlerdir. Willoughby ve Egbert (2016) evliliğe hazır oluş kriterleri ölçeğinin kişiler arası yeterlikler ve intrakişisel yeterlikler boyutlarını birleştirmişlerdir. Bu boyutu ilişkiye hazır oluş şeklinde adlandırarak evliliğe hazır



oluş kriterleri ölçeğini beş boyutlu bir yapıya indirgemişlerdir. Bu ölçek geliştirme çalışmaları incelendiğinde Türk kültüründe evliliğe hazır oluş için altı alt ölçekli bir yapının ortaya konulması kültürler arası farklılıklardan kaynaklanabilir. Özellikle, toplumsal sorumluluklara hazır oluş boyutunun olmasının kültüre özgü olduğu belirtilebilir.

Cinsiyet açısından evliliğe hazır oluş değerlendirildiğinde; kadınların aile hayatı ve rollerine hazır oluş düzeyinin erkeklere göre daha yüksek, erkeklerin de cinsel yaşama hazır oluş düzeyinin kadınlara göre daha yüksek olduğu bulunmuştur. Bener ve Günay (2013) “yemek yapmak, temizlik ve alışveriş yapmak gibi ev işleri ağırlıklı olarak kadının görevi olmalıdır” ifadesine kadınların daha fazla önem verdiği bulgusunu ortaya koymuştur. Carroll ve diğerleri (2009) kadın ve erkeklerin evliliğe hazır oluş kriterlerini kıyasladıkları çalışmada; kadınların aile kapasiteleri kriterlerine daha fazla önem verdiğini belirlemiştir. Bu bulgular birlikte ele alındığında kadınların aile hayatı ve rollerine hazır oluşa daha fazla önem verdiği ifade edilebilir. Lee (2013) erkek ve kadın üniversite son sınıf öğrencilerinin evliliğe hazırlanma becerilerini karşılaştırdıkları çalışmada erkeklerin ev işleriyle ilgili becerilerinin ve ekonomik yönetim becerilerinin daha yüksek olduğu sonucuna ulaşmıştır. Bu bulgu araştırma bulgularını desteklemektedir. Türk kültüründe kadınların aile hayatı ve rollerine hazır oluş düzeylerinin daha yüksek olması kadınların evlilik yaşamına ilişkin daha geleneksel rollere sahip olmasından kaynaklanabilir. Bu bağlamda, Türk kültüründe evin bakımıyla ilgili işlerin kadınlara ait görevler olarak nitelendirilebilmesi ve erkeklerin bu konuda becerilerinin daha az olabilmesi bu sonucun ortaya çıkmasına neden olabilir.

Bu çalışmadaki bir başka bulgu ise erkeklerin cinsel yaşama hazır oluş düzeyi kadınlara göre daha yüksek olmasıdır. Eşsizoğlu, Yasan, Yildirim, Gürgen ve Özkan'ın (2011) Türk kültüründe yaptıkları çalışmada erkeklerin kadınlara oranla evlilik öncesinde daha fazla cinsel deneyim yaşadıkları bulgusuna ulaşılmıştır. Bu doğrultuda, erkeklerin evlilik öncesinde cinsel ilişki yaşama olasılıkları daha fazla olduğundan bu konuda daha deneyimli olacakları belirtilebilir. Erkeklerin cinsel deneyimlerinin daha fazla olması cinsel yaşama hazır oluş düzeylerini arttırabilir. Bener ve Günay (2013) erkeklerin, kadınların bakire olmasını evlilik için bir ön şart olduğuna daha fazla önem verdiğini belirlemişlerdir. Ondaş (2007) kadınların evliliğin cinselliğin daha rahat yaşanmasını sağladığına

daha fazla inandıkları bulgusuna ulaşmıştır. Evcili, Cesur, Altun, Güçtaş ve Sümer (2013) kadınların % 85'inin evlilik öncesinde cinsel deneyim yaşanmasını doğru bulmadığını belirlemiştir. Bu bulgular değerlendirildiğinde kadınların evlilik öncesinde cinsel deneyim yaşamasına sıcak bakılmadığı dile getirilebilir. Bu nedenle, kadınların erkeklere göre cinsel yaşama hazır oluş düzeyleri daha düşük olabilir.

Bu çalışmada romantik bir ilişkisi olanların duygusal hazır oluş, aile hayatı ve rollerine hazır oluş ve cinsel yaşama hazır oluş düzeyleri romantik ilişkisi olmayanlara göre daha yüksek olduğu bulunmuştur. Mosko ve Pistole (2010) ciddi bir ilişkisi olan bireylerin evliliğe daha hazır olduğunu belirtmiştir. Willoughby ve Carroll (2010) ilişkisi olan bireylerin evliliği önemli bir amaç olarak gördükleri, şu an evlenmeyi daha fazla istedikleri ve bütün olarak değerlendirildiğinde bekâr olmanın evli olmaya göre birçok avantajı olduğuna daha az katıldıkları bulgusuna ulaşmıştır. Barr ve Simons (2018) romantik ilişkisi olanların evliliğin yararlarını daha fazla algıladıklarını ifade etmiştir. Bu bulgular değerlendirildiğinde, romantik bir ilişkisi olan bireylerin yaşam planlarında evliliğin önemli ve öncelikli bir yer tutabileceği belirtilebilir. Özellikle, ilişki sürecinin evliliğe hazırlanma evresi olarak düşünülebileceği (Keldal ve Atli, 2020) göz önünde bulundurulduğunda, bu süreçte yer alan bireylerin evliliğe hazır oluş düzeylerinin daha yüksek olmasının olası olduğu ifade edilebilir. Romantik ilişkisi olan bireylerin duygusal paylaşımlarının daha fazla olabileceği değerlendirildiğinde, bu durum ilişkisi olan bireylerin duygusal hazır oluş düzeylerinin daha yüksek olmasına olanak sağlayabilir. Romantik ilişkisi olan bireylerin düzenli cinsel ilişki yaşama olasılıklarının daha fazla olduğu düşünüldüğünde ilişkisi olan bireylerin cinsel yaşama hazır oluş düzeylerinin daha yüksek olması beklenilebilir. Romantik ilişkisi olan bireylerin evlenmeden birlikte yaşama ihtimallerinin fazla olması ya da birlikte daha fazla zaman geçirmeleri aile hayatı ve rollerine hazır oluş düzeylerinin daha yüksek olmasının bir gerekçesi olarak sunulabilir.

Bu çalışmada bir işte çalışanların finansal hazır oluş düzeylerinin bir iş sahibi olmayanlara göre daha yüksek olduğu görülmüştür. Carroll ve diğerleri (2009) gençlerin evliliğe hazır oluş kriterleri arasında “bir erkek olarak aileyi ekonomik olarak destekleyebilme” kriterini % 91'inin, “ekonomik olarak aileden ve diğerlerinden bağımsız olma” kriterini % 91'inin, “bir kadın olarak aileyi ekonomik

olarak destekleyebilme” kriterini % 78’inin ve “tam zamanlı bir iş sahibi olma” kriterini % 66’sının gerekli gördüğünü belirlemiştir. Muraco ve Curran (2012) finansal endişelerin gençlerin evliliği erteleme nedenlerinden biri olarak görüldüğünü ifade etmiştir. Bu bulgulardan hareketle, gençlerin evlenebilmek için finansal konularda güçlü olmayı gerekli gördüğü belirtilebilir. Ekonomik olarak bireylerin kazanımlarının olmasının evliliği kolaylaştırabileceği göz önünde bulundurulduğunda bir iş sahibi olanların finansal hazır oluş düzeyinin daha yüksek olması beklenen bir durumdur. Nelson (2009) kendilerini evliliğe hazır hissetmeyenlerin, ailelerinden daha az ekonomik olarak bağımsız olduklarını ve yıllık daha fazla finansal destek aldıklarını belirtmiştir. Bu bağlamda, ekonomik kazanımlar evliliğe hazır oluş için önemli bir gösterge olarak kabul edilebilir.

Türk kültüründe Özgüven (2014) evliliğin koşullarından birinin “ekonomik olarak bağımsızlığa ulaşmak” olduğunu dile getirmiştir. Köroğlu (2013) çalışmasında gençlerin yarıdan fazlasının evlilik kararı vermede ekonomik olarak özgür olmanın çok önemli olduğunu düşündükleri sonucuna ulaşmıştır. Evlilik birliğini oluşturmada ekonomik faktörlerin bir aşama olarak görülmesinde evlilik için yapılacak harcamaların önemli bir yer tuttuğu ifade edilebilir. Bir iş sahibi olanların bu harcamaları karşılaması noktasında daha rahat oldukları düşünüldüğünde finansal konularda evliliğe hazır olmaları daha olası bir durumdur. Çalışanların düzenli kazançlarının olması da harcamaları düzenleme konusunda deneyimlerinin artmasını sağlayabilir. Bu durum da finansal olarak hazır oluş düzeylerine katkı sunabilir.

Yaşam planlarında öncelikleri evlilik olan bireylerin, duygusal hazır oluş ve cinsel yaşama hazır oluş düzeyleri daha yüksektir. Hall ve Willoughby (2016) evlilik, kariyer ve ebeveynlik rollerinin merkezîyetlerini temel alarak bekâr genç yetişkinlerin beş farklı göreceli merkezîyet profilleri oluşturdukları çalışmada profiller arasında evliliğe yönelik inanç farklılıklarını incelemiştir. Bu araştırmada, evlilik merkezîyelerin; evliliğin önemine kariyer merkezîyelerden daha fazla inandıklarını bulgusunu elde edilirken kariyer merkezîyelerin, evlenmeyi bekledikleri yaşın evlilik merkezîyelerden daha yüksek olduğu belirlenmiştir. Bu bağlamda, yaşam planlarında önceliği evlilik olanların erken yaşlarda evliliği istemesi ve evliliğe daha fazla önem vermesi beklenilebilir. Bu durum, duygusal olarak bireylerin kendilerini evliliğe hazır hissetmelerine de katkı sunabilir. Hall ve

Willoughby (2016) kariyer merkezli olan evliliğe hazır oluş için cinsel deneyim kriterini evlilik merkezli olanlara göre daha fazla önemseydiğini belirlemiştir. Evliliği öncelik olarak gören bireylerin düzenli bir cinsel yaşamı istemesi ve evlilik birliği içerisinde cinselliği yaşamayı arzu etme olasılıkları cinsel yaşama hazır oluş düzeylerini artırabilir.

Bu araştırmada, görücü usulü ve flört ederek evlenmek isteyen bekâr genç yetişkin bireylerin evliliğe hazır oluş düzeylerinin birbirlerine benzer olduğu görülmüştür. Bireyler, ister görücü usulü evliliği tercih etsinler ister flört ederek evlenmek istesinler evlilik için üstlenmeleri gerektiği sorumlulukların benzer olduğunu düşünebilirler. Bu durum iki grup arasında evliliğe hazır oluş düzeyinin farklılaşmamasına neden olabilir.

Evliliğe hazırlık programına katılmak isteyen ve istemeyen bireylerin evliliğe hazır oluş düzeyleri birbirlerine benzer olduğu sonucu elde edilmiştir. Terzi-İlhan ve Işık (2019) yeni evli bireylerin evlilik öncesi eğitime ihtiyaç duydukları konulardan birinin de evlilik yaşamına hazırlık olduğunu tespit etmiştir. Bu doğrultuda, evlilik birliği oluşturulduktan sonra bireylerin evliliğe hazırlığın önemini daha iyi anladıkları ifade edilebilir. Özellikle, Türk kültüründe evliliğe hazırlık programlarının çok yaygın olmadığı bilinmektedir. Bu bağlamda değerlendirildiğinde, bireylerin evliliğe hazırlık programlarına dair farkındalıkları olmayabilir. Bu nedenle evliliğe hazırlık programlarına katılmak isteyen veya istemeyen bireylerin evliliğe hazır oluş düzeyleri birbirlerine benzer olabilir.

Bu çalışmada; yaş arttıkça finansal hazır oluş, toplumsal sorumluluklara hazır oluş, cinsel yaşama hazır oluş ve duygusal hazır oluş düzeyinin arttığı belirlenmiştir. Jensen ve diğerleri (2015) yaş arttıkça evliliğin avantajlarına ve önceliğine yönelik inançların arttığını ifade etmiştir. Gassanov ve diğerleri (2008) yaş arttıkça evlenme beklentisinin arttığını bildirmiştir. Willoughby ve Carroll (2012) yaş arttıkça evlenmeden birlikte yaşamın yararlı olduğuna yönelik inançların azaldığını dile getirmiştir. Bu bulgular değerlendirildiğinde yaşın artmasıyla birlikte bireylerin evlilik birliğini oluşturmaya daha olumlu yaklaştıkları görülmektedir. Bu bağlamda, bireylerin yaşları arttıkça evlenme istekleri ve beklentileri evliliğe hazır oluş düzeylerini artırabilir. Bununla beraber, evliliğe yönelik farkındalıklarının artması da hazır oluş düzeylerine katkı sunabilir.

Arařtırmacılar ilk evlenme yařının artmasının bořanma olasılıđını azalttıđını bildirmişlerdir (Heaton, 2002; Manning ve Cohen, 2012; Stanley ve diđ., 2010; Tom, 2015). Bu durum yař arttıka evlilik iin olgunlařma olduđunun gostergesi olarak kabul edilebilir. Bekr ge yetiřkinlerin yařlarının artmasıyla birlikte yařam deneyimlerinin ve iliřki tecrbelerinin daha fazla olması olasıdır. Bu durum olgunlařmalarına olanak sađlayabilir. Boyece, toplumsal sorumluluklara hazır oluř, cinsel yařama hazır oluř ve duygusal hazır oluř dzeyleri yařla iliřkili olarak arttırabilir. zellikle, gelerden belirli bir yařa gelince ekonomik olarak kazan elde edip kendi ayakları zerinde durmaları beklenen bir durumdur. Bu nedenle, yařın artmasıyla birlikte bir iř bulup alıřma durumu gelerin finansal hazır oluř dzeyini arttırabilir.

Bekr ge yetiřkin bireylerin ideal evlilik yařlarının artması duygusal hazır oluř, toplumsal sorumluluklara hazır oluř, aile hayatı ve rollerine hazır oluř ve kiřiler arası iliřkilere hazır oluř dzeyinin azalmasına yol amaktadır. Willoughby ve Carroll (2012) ideal evlilik yařı arttıka evlenmeden birlikte yařamın yararlı olduđuna dair inanların ve evlilik planı yapmadan beraber yařamayı onaylamanın arttıđını bildirmiřtir. İdeal evlilik yařının artmasıyla birlikte bekr bireylerin evliliđin sorumluluklarını stlenmemek iin evliliđi ertelemeleri ve evliliđin alternatiflerine yonelmeleri olasıdır. Bu bađlamda, ideal evlilik yařının artması bireylerin evlilikten beklentilerinin ve evlilik birliđini sađlıklı bir řekilde yrtmeleri hakkındaki endiřelerinin artmasına sebebiyet verebilir. Bu beklenti ve endiřelerin artması evliliđe hazır oluř dzeylerinin azalmasına neden olabilir.

Bu alıřmada bekr bireylerin partnerlerini tanımaya yonelik ideal srelerinin artmasının finansal hazır oluř ve toplumsal sorumluluklara hazır oluř dzeylerini azalttıđı sonucu elde edilmiřtir. Partnerini tanımaya yonelik ideal srenin uzun olduđuna inanan bireylerin bazı ekonomik beklentileri olabilir. Bunun yanı sıra yařam planlarında ncelikli kariyer hedefleri yer alabilir. Bu durum gelerin finansal hazır oluř dzeylerini azaltabilir. Partnerinin tanımaya yonelik ideal srenin daha fazla olduđuna inanan bireylerin evliliđin beraberinde getirdiđi toplumsal sorumluluklara yonelik inanları daha fazla olabilir. Bu sorumlulukları stlenme noktasındaki kaygıları toplumsal sorumluluklara hazır oluř dzeylerinin azalmasına yol aabilir.

## Öneriler

Bu çalışmanın sonuçları doğrultusunda araştırmacılara, psikolojik danışmanlara ve politika yapıcılara bazı öneriler sunulmuştur.

**Araştırmacılara öneriler.** Türk kültüründe evliliğe hazır oluş konusunda sınırlı sayıda araştırma olduğu görülmüştür. Bu araştırmada, karma yöntemli olarak tasarlanarak evliliğe hazır oluşla ilgili kapsamlı bir değerlendirme yapma olanağı elde edilmiştir. Araştırmanın nitel kısmında hem yeni evli hem de bekâr bireylerle görüşmeler gerçekleştirilmiştir. Evliliğe hazır oluş için önem verilen faktörler incelenirken boşanmış bireylerle görüşmeler yapılmamıştır. Evliliğe hazır oluş konusunda yapılacak nitel çalışmalarda boşanmış bireylerle görüşmeler gerçekleştirilerek farklı bakış açıları değerlendirilebilir. Genel boşanma nedenlerinin yanı sıra özel boşanma nedenleri derinlemesine incelenerek evliliğe hazır oluş noktasındaki eksikler belirlenebilir ve boşanmış bireyler açısından da evliliğe hazır oluş için önem verilen alanlar gözden geçirilebilir.

Bu çalışma kapsamında evliliğe hazır oluş için elde edilen temalar doğrultusunda Evliliğe Hazır Oluş Ölçeği geliştirilmiştir. Evliliğe Hazır Oluş Ölçeğinin yapısı genel olarak şehir merkezinde yaşayan bekâr genç yetişkinlerin oluşturduğu örneklem üzerinde incelenmiştir. Kırsalda ve kente yaşayan bireylerin evliliğe hazır oluş için önem verdiği faktörler değişebilir. Bu nedenle, Evliliğe Hazır Oluş Ölçeğinin yapısı kırsalda yaşayan bireyler üzerinde tekrar incelenebilir. Ölçeğin, ölçme eşdeğerliği şehirde ve kırsalda yaşayan bekâr gruplar üzerinde değerlendirilebilir.

Bu araştırmada evliliğe hazır oluşla ilişkili faktörler olarak cinsiyet, ilişki durumu, çalışma durumu, yaşam planındaki öncelik, evliliğe hazırlık programına katılmayı isteme, evlenme biçimi, yaş, ideal evlilik yaşı ve partnerini tanımaya yönelik ideal süre değişkenleri üzerine odaklanılmıştır. Evlilik öncesiyle ilgili literatür incelendiğinde evliliğe hazır olma konusunda dindarlık düzeyi ve kök aile ilişkisinin kalitesinin önemli bir yer tuttuğu görülmüştür. Bu doğrultuda, dindarlık düzeyi ve kök aile ilişkisinin kalitesinin evliliğe hazır oluş düzeyiyle ilişkisi incelenebilir. Söz konusu değişkenler kullanılarak evliliğe hazır oluşla ilgili modeller önerilip test edilebilir.

Bu arařtırmada, evlilik ncesi faktrlerden biri olan evlilięe hazır oluř zerinde durulmuřtur. Evlilik ncesi birok faktrn evlilik birlięinin saęlıklı bir Őekilde yrtlmesine katkı sunduęu belirtilebilir. Bu baęlamda, Trk kltrnde kuramsal bir ereve kullanılarak evlilik ncesi faktrlerin incelenmesine ihtiya olduęu ifade edilebilir. Trk kltrnde evlilięe ynelik inanların Evlilik Paradigmaları Kuramı erevesinde incelenmesi nerilebilir. Evlilięe ynelik inanların deęerlendirilme noktasında lme aralarına gereksinim duyulduęundan evlilik paradigmatları erevesinde lme aracı geliřtirilebilir.

Bu arařtırmanın iki nemli sınırlılıęı vardır. Bu sınırlılıklardan birisi bu alıřmanın Trkiye'nin orta kısmında yer alan ve nfusu bakımından kk bir il olan Nięde'de gerekleřtirilmesi, dięeri ise bu alıřmanın kesitsel bir arařtırma olmasıdır. Arařtırmacılar tarafından Trkiye'nin bařka illerini kapsayacak Őekilde evlilięe hazır oluřla ilgili alıřmalar gerekleřtirilebilir. Evlilięe hazır oluřla ilgili boylamsal alıřmalar tasarlanarak evlilięe hazır oluř dzeyindeki zamana baęlı deęiřimlere iliřkin ıkarımlarda bulunulabilir.

**Psikolojik danıřmanlara neriler.** Trk kltrnde evlilięe hazırlık programlarının sınırlı sayıda olduęu grlmřtr. Evlilik kararının gereki beklentilerle verilebilmesi ve daha saęlam temellerle oluřturulabilmesi iin psikolojik danıřmanların evlilięe hazırlık programları geliřtirip uygulamalarının nemli olduęu belirtilebilir. Bu baęlamda, evlilięe hazırlık programları tasarlanırken evlilięe hazır oluř iin belirlenen temalar ve yeni evli bireylerin evlilikte yařadıkları sorun alanları temel alınabilir. Bu bulgular var olan evlilięe hazırlık programlarının ierięinin zenginleřtirilmesi aısından da kullanılabilir.

Bu alıřmada cinsiyet aısından evlilięe hazır oluř dzeyinde farklılık olduęu ve yařın evlilięe hazır oluřla iliřkili olduęu belirlenmiřtir. Evlilięe hazırlık programları geliřtirilirken kadın ve erkeklere bu farklılıklar doęrultusunda eksik olunan konularda bilgi ve becerilerin kazandırılması amalanabilir. Evlilięe hazırlık programlarına ye seimi yapılırken yař ile evlilięe hazır oluř dzeyinin iliřkili olduęundan dolayı yař aısından grubun homojen olmasına dikkat edilebilir.

Bu arařtırmada evlilięe hazırlık programlarına katılmak istemeyen bekr ge yetiřkin bireylerin sayısının fazla olduęu tespit edilmiřtir. Psikolojik danıřmanlara, evlilięe hazırlık ve evlilik ncesi iliřki geliřtirme programlarının

tanıtılması açısından önemli görevler düşmektedir. Psikolojik danışmanlar, bu programların tanıtılması için etkinlikler gerçekleştirebilirler. Özellikle, birçok gencin aktif olarak yer aldığı mecralardan biri olan sosyal medyada bu programlarla ilgili tanıtıcı paylaşımlar yapabilirler.

**Politika yapıcılara öneriler.** Yükseköğretim kurumları bünyesinde ilişki geliştirme merkezleri kurularak bu merkezlerde psikolojik danışmanların istihdam edilmesi sağlanabilir. Bu sayede evlilik birliğini oluşturmaya aday olan çiftlerin evlilik ilişkisine sağlıklı bir şekilde adım atıp yürütebilmeleri için evlilik öncesi bireysel ve ilişki faktörlerin kapsamlı bir şekilde değerlendirmesi yapılabilir. İlişki geliştirme merkezleri bünyesinde ulusal düzeyde bekâr bireylerin evliliğe hazır oluşturlarıyla ilişkili değişkenler incelenebilir. Evlilik birliğini oluşturduktan sonra da bu merkezlerde çiftlerin evlilik ilişkisini güçlendirmeye ilgili çalışmalar yapılabilir.

Evlenmek için belediyelere başvuran bireylerin, evliliğe hazır oluş düzeylerinin ölçülmesi zorunlu hale getirilebilir. Bu araştırmada geliştirilen evliliğe hazır oluş ölçeğiyle evlilik birliğini oluşturmaya aday bireylerin evliliğe hazır oluş düzeyleri değerlendirilebilir. Bu değerlendirmeler neticesinde çiftlere dönütler verilerek kendilerinin ve partnerlerinin evliliğe hazır oluş düzeyleri hakkında farkındalık kazandırılması sağlanabilir. Çiftlerin sadece kendilerinin değil partnerlerinin de evliliğe hazır oluş düzeyleri konusunda bilgi sahibi olmaları olası problemlerin çözümünü kolaylaştırabilir.

Bu çalışmada birçok bireyin yaşam planındaki önceliğinin kariyer olduğu belirlenmiştir. Kariyer süreciyle ilgili beklenti ve hedefleri olan bireyler ileride evlenmek isteseler de kariyer önceliklerinden dolayı evliliğe hazırlanmayı göz ardı edebilirler. Bu nedenle, üniversite son sınıfta evlilik ve aile yaşamına ilişkin seçmeli dersler açılarak evliliğe hazırlanma konusunda gençlere farkındalık kazandırabilir.

**Evlilik planlayanlara öneriler.** Bu araştırmada sağlıklı evlilikler için evlilik öncesinde önemli görülen faktörler arasında yer alan evliliğe hazır oluş olgusu kavramsallaştırılmıştır. Yaşam planların da evlilik olan gençler evlenmeden önce evlilik öncesi psikolojik danışma alanında uzmanlaşmış psikolojik danışmanlara başvurarak evliliğe hazır oluş düzeyini ölçtürebilir, bu konuda ki eksik yönlerine ilişkin bilgiler alabilir ve geliştirilmesi gereken evliliğe hazır oluş alanlarına ilişkin farkındalık kazanabilirler.



## Kaynaklar

- Aktaş, Ö. (2011). *Boşanma nedenleri ve boşanma sonrasında karşılaşılan güçlükler* (Yüksek Lisans tezi). Dokuz Eylül Üniversitesi, İzmir.
- Allendorf, K., Thornton, A., Mitchell, C., Young-DeMarco, L., & Ghimire, D. J. (2017). Early women, late men: Timing attitudes and gender differences in marriage. *Journal of Marriage and Family*, 79(5), 1478-1496. <https://doi.org/10.1111/jomf.12426>
- Allison, R., & Risman, B. J. (2017). Marriage delay, time to play? Marital horizons and hooking up in college. *Sociological Inquiry*, 87(3), 472-500. <https://doi.org/10.1111/soin.12159>
- Amato, P. R., Landale, N. S., Havasevich-Brooks, T. C., Booth, A., Eggebeen, D. J., Schoen, R., & McHale, S. M. (2008). Precursors of young women's family formation pathways. *Journal of Marriage and Family*, 70(5), 1271-1286. <https://doi.org/10.1111/j.1741-3737.2008.00565.x>
- Amato, P. R., & Previti, D. (2003). People's reasons for divorcing: Gender, social class, the life course, and adjustment. *Journal of Family Issues*, 24(5), 602-626. <https://doi.org/10.1177/0192513X03254507>
- Anderson, J. C., & Gerbing, D. W. (1988). Structural equation modeling in practice: A review and recommended two-step approach. *Psychological Bulletin*, 103(3), 411-423.
- Bacanlı, H. (2001). Eş tercihleri. *Türk Psikolojik Danışma ve Rehberlik Dergisi* 2(15), 7-16.
- Bagozzi, R. P., & Yi, Y. (1988). On the evaluation of structural equation models. *Journal of the Academy of Marketing Science*, 16(1), 74-94.
- Barr, A. B., & Simons, R. L. (2018). Marital beliefs among African American emerging adults: The roles of community context, family background, and relationship experiences. *Journal of Family Issues*, 39(2), 352-382. <https://doi.org/10.1177/0192513X16644640>
- Bener, Ö. ve Günay, G. (2013). Gençlerin evlilik ve aile yaşamına ilişkin tutumları *Karabük Üniversitesi Sosyal Bilimler Enstitüsü Dergisi* 3(1), 1-16.

- Blakemore, J. E. O., Lawton, C. A., & Vartanian, L. R. (2005). I can't wait to get married: Gender differences in drive to marry. *Sex Roles, 53*(5), 327–335. <https://doi.org/10.1007/s11199-005-6756-1>.
- Blood, R. O. (1976). Research needs of a family life educator and marriage counselor. *Journal of Marriage and Family, 38*(1), 7-12.
- Braun, V., & Clarke, V. (2006). Using thematic analysis in psychology. *Qualitative Research in Psychology, 3*(2), 77–101. <https://doi.org/10.1191/1478088706qp063oa>
- Braun, V., & Clarke, V. (2012) Thematic analysis. In H. Cooper, P. M. Camic, D. L. Long, A. T. Panter, D. Rindskopf, & K. J. Sher (Eds.), *APA handbook of research methods in psychology, Vol. 2: Research designs: Quantitative, qualitative, neuropsychological, and biological* (pp. 57-71). Washington, DC: American Psychological Association.
- Bozgeyikli, H. ve Toprak, E. (2013). Üniversiteli gençlerin eş seçim kriterlerinin sıralama yargılarıyla ölçeklenmesi. *Gençlik Araştırmaları Dergisi, 1*(1), 68-87.
- Bumpass, L. L., & Sweet, J. A. (1989). National estimates of cohabitation. *Demography, 26*(4), 615-625.
- Bumpass, L., & Lu, H. H. (2000). Trends in cohabitation and implications for children's family contexts in the United States. *Population Studies, 54*(1), 29-41.
- Carroll, J. S., Badger, S., Willoughby, B. J., Nelson, L. J., Madsen, S. D., & Barry, C. M. (2009). Ready or not? Criteria for marriage readiness among emerging adults. *Journal of Adolescent Research, 24*(3), 349-379. <https://doi.org/10.1177/0743558409334253>
- Carroll, J. S., Willoughby, B. J., Badger, S., Nelson, L. J., Barry, C. M., & Madsen, S. D., (2007). So close, yet so far away: The impact of varying marital horizons on emerging adulthood *Journal of Adolescent Research, 22*(3), 219-247. <https://doi.org/10.1177/0743558407299697>
- Carroll, S. J., Hill, E. J., Yorgason, J. B., Larson, J. H., & Sandberg, J. G. (2013). Couple communication as a mediator between work–family conflict and

- marital satisfaction. *Contemporary Family Therapy*, 35(3), 530-545. <https://doi.org/10.1007/s10591-013-9237-7>
- Chang, J. (2004). Self-reported reasons for divorce and correlates of psychological well-being among divorced Korean immigrant women. *Journal of Divorce & Remarriage*, 40(1-2), 111-128. [https://doi.org/10.1300/J087v40n01\\_08](https://doi.org/10.1300/J087v40n01_08)
- Chaturvedi, M., & Singh, D. (2015). Attitude of Indian youth towards marriage and family relations. *Indian Journal of Health and Wellbeing*, 6(1), 53-56.
- Chaudhary, R. (1984). *Effect of readiness for marriage and age on the marital attitudes of unmarried students* (Doctoral dissertation). Oklahoma State University.
- Cherlin, A. J. (2004). The deinstitutionalization of American marriage. *Journal of Marriage and Family*, 66(4), 848–861. <https://doi.org/10.1111/j.0022-2445.2004.00058.x>
- Clark, J. F. (1972). *The perceived readiness for marital competence of high school women* (Master's thesis). University of Arizona.
- Clarkberg, M. (1999). The price of partnering: The role of economic well-being in young adults' first union experiences. *Social Forces*, 77(3), 945-968. <https://doi.org/10.1093/sf/77.3.945>
- Clarkberg, M., Stolzenberg, R. M., & Waite, L. J. (1995). Attitudes, values, and entrance into cohabitational versus marital unions. *Social Forces*, 74(2), 609-632. <https://doi.org/10.1093/sf/74.2.609>
- Clements, M. L., Stanley, S. M., & Markman, H. J. (2004). Before they said "I do": Discriminating among marital outcomes over 13 years. *Journal of Marriage and Family*, 66(3), 613-626. <https://doi.org/10.1111/j.0022-2445.2004.00041.x>
- Comrey, A. L., & Lee, H. B. (1992). *A first course in factor analysis* (2nd ed.). New Jersey, NJ: Lawrence Erlbaum Associates.
- Creswell, J. W. (2009). *Research design: Qualitative, quantitative, and mixed methods approaches* (3rd ed.). Thousand Oaks, CA: Sage.

- Creswell, J. W. (2012). *Educational Research: Planning, Conducting, and Evaluating Quantitative and Qualitative Research* (4th ed.). Boston, MA: Pearson.
- Curran, M. A., Utley, E. A., & Muraco, J. A. (2010). An exploratory study of the meaning of marriage for African Americans. *Marriage & Family Review, 46*(5), 346–365. <https://doi.org/10.1080/01494929.2010.528314>
- Çelik, M. (2006). *Evlilik doyum ölçeği geliştirme çalışması* (Doktora tezi). Çukurova Üniversitesi, Adana.
- de Graaf, P. M., & Kalmijn, M. (2006). Divorce motives in a period of rising divorce: Evidence from a Dutch life-history survey. *Journal of Family Issues, 27*(4), 483-505. <https://doi.org/10.1177/0192513X05283982>
- DeVellis, R. F. (2016). *Scale development: Theory and applications* (4th ed.). Los Angeles, CA: Sage Publications.
- Diener, E., Gohm, C. L., Suh, E., & Oishi, S. (2000). Similarity of the relations between marital status and subjective well-being across cultures. *Journal of Cross-Cultural Psychology, 31*(4), 419-436.
- Dökmen, Z. Y. (2014). *Toplumsal cinsiyet sosyal psikolojik açıklamalar* (4. Baskı). İstanbul: Remzi Kitapevi.
- Dumludağ, D., Gökdemir, O., & Giray, S. (2016). Income comparison, collectivism and life satisfaction in Turkey. *Quality & Quantity, 50*(3), 955-980. <https://doi.org/10.1007/s11135-015-0185-1>
- Eşsizozğlu, A., Yasan, A., Yildirim, E. A., Gurgun, F., & Ozkan, M. (2011). Double standard for traditional value of virginity and premarital sexuality in Turkey: A university students case. *Women & health, 51*(2), 136-150. <https://doi.org/10.1080/03630242.2011.553157>
- Evcili, F., Cesur, B., Altun, A., Güçtaş, Z. Ve Sümer, H. (2013). Evlilik öncesi cinsel deneyim: Ebelik bölümü öğrencilerinin görüş ve tutumları. *Gümüşhane Üniversitesi Sağlık Bilimleri Dergisi, 2*(4), 486-498.
- Fabrigar, L. R., Wegener, D. T., MacCallum, R. C., & Strahan, E. J. (1999). Evaluating the use of exploratory factor analysis in psychological research.

*Psychological Methods*, 4(3), 272-299. <http://dx.doi.org/10.1037/1082-989X.4.3.272>

- Fabrigar, L.R., & Wegener, D.T. (2012). *Factor analysis*. New York, NY: Oxford University Press.
- Fraenkel, J., Wallen, N., & Hyun, H. (2011). *How to design and evaluate research in education* (8th ed.). New York, NY: McGraw-Hill Higher Education.
- Foreman, C. W. (1971). *A study of the differences in values and marital readiness between engaged and dating couples* (Master's thesis). North Texas State University.
- Furr, R. M. (2011). *Scale construction and psychometrics for social and personality psychology*. London, UK: Sage Publications.
- Gassanov, M. A., Nicholson, L. M., & Koch-Turner, A. (2008). Expectations to marry among American youth: The effects of unwed fertility, economic activity, and cohabitation. *Youth & Society*, 40(2), 265-288. <https://doi.org/10.1177/0044118X08314260>
- Ghalili, Z., Etemadi, O., Ahmadi, S., Fatehizadeh, M., & Abedi, M. (2012). Marriage readiness criteria among young adults of Isfahan: a qualitative study. *Interdisciplinary Journal of Contemporary Research in Business*, 4(4), 1076-1083.
- Gibson-Davis, C. M., Edin, K., & McLanahan, S. (2005). High hopes but even higher expectations: The retreat from marriage among low-income couples. *Journal of Marriage and Family*, 67(5), 1301-1312. <https://doi.org/10.1111/j.1741-3737.2005.00218.x>
- Goad, R. L. E. (1987). *The effect of a christian family course on marital readiness* (Doctoral dissertation). Oklahoma State University.
- Gottman, J. M., & Gottman, j. S. (2015). Gottman couple therapy. In A. S. Gurman, J. L. Lebow & D. K. Snyder (Eds.), *Clinical handbook of couple therapy* (5th ed., pp. 129–157). New York, NY: The Guilford Press.
- Gottman, J. M., & Silver, N. (2015). *The seven principles for making marriage work: A practical guide from the country's foremost relationship expert* (2nd ed.). New York: Crown.

- Günay, G. ve Bener, Ö. (2011). Kadınların toplumsal cinsiyet rolleri çerçevesinde aile içi yaşamı algılama biçimleri. *Türkiye sosyal arařtırmalar dergisi*, 15(3), 157-171.
- Gürel, B. (2016). *Ekonomik faktörlerin evlilik kalitesine etkisi: Bir dyadic model testi* (Doktora tezi). Hacettepe Üniversitesi, Ankara.
- Hacettepe Üniversitesi Nüfus Etütleri Enstitüsü. (2019). *2018 Türkiye nüfus ve sađlık arařtırması*. Hacettepe Üniversitesi Nüfus Etütleri Enstitüsü, T.C. Cumhurbaşkanlığı Strateji ve Bütçe Başkanlığı ve TÜBİTAK, Ankara, Türkiye.
- Hair, J. F., Black, W. C., Babin, B. J., & Anderson, R. E. (2013). *Multivariate data analysis: Pearson new international edition* (7th ed.). London, UK: Pearson.
- Hall, S. S., & Willoughby, B. J. (2016). Relative work and family role centralities: Beliefs and behaviors related to the transition to adulthood. *Journal of Family and Economic Issues*, 37(1), 75-88. <https://doi.org/10.1007/s10834-014-9436-x>
- Hall, S. S., & Willoughby, B. J. (2018). Opposite-sex siblings and marital beliefs among emerging adults. *Journal of Adult Development*, 25(1), 61-67. <https://doi.org/10.1007/s10804-017-9275-8>
- Hamamcı, Z., Buđa, A. ve Duran, ř. (2011). Üniversite öğrencilerinin evlilik yaşantısı ile ilgili bilgi kaynaklarının ve evlilik öncesi eğitim ihtiyaçlarının incelenmesi. *Aile ve Toplum*, 7(26), 33-50.
- Haskan-Avcı, Ö. (2013). *Evliliđe hazırlık programının çift ilişkileri ve ilişki istikrarı üzerindeki etkisi* (Doktora tezi). Hacettepe Üniversitesi, Ankara.
- Hawkins, A. J., Blanchard, V. L., Baldwin, S. A., & Fawcett, E. B. (2008). Does marriage and relationship education work? A meta-analytic study. *Journal of Consulting and Clinical Psychology*, 76(5), 723-734. <https://doi.org/10.1037/a0012584>
- Hawkins, A. J., Willoughby, B. J., & Doherty, W. J. (2012). Reasons for divorce and openness to marital reconciliation. *Journal of Divorce & Remarriage*, 53(6), 453-463. <https://doi.org/10.1080/10502556.2012.682898>

- Heaton, T. B. (2002). Factors contributing to increasing marital stability in the United States. *Journal of Family Issues*, 23(3), 392-409. <https://doi.org/10.1177/0192513X02023003004>
- Hippen, K. A. (2016). *Attitudes toward marriage and long-term relationships across emerging adulthood* (Master's thesis). Retrieved from [http://www.cls.umd.edu/docs/2016\\_Hippen.pdf](http://www.cls.umd.edu/docs/2016_Hippen.pdf).
- Hirschl, T. A., Altobelli, J., & Rank, M. R. (2003). Does marriage increase the odds of affluence? Exploring the life course probabilities. *Journal of Marriage and Family*, 65(4), 927-938.
- Ho, R. (2013). *Handbook of univariate and multivariate data analysis with IBM SPSS* (2nd ed.) Boca Raton, FL: CRC Press.
- Hoffnung, M. (2004) Wanting it all: Career, marriage, and motherhood during college-educated women's 20s. *Sex Roles*, 50(9/10), 711-723. <https://doi.org/10.1023/B:SERS.0000027572.57049.ff>
- Holman, T. B., & Li, B. D. (1997). Premarital factors influencing perceived readiness for marriage. *Journal of Family Issues*, 18(2), 124-144. <https://doi.org/10.1177/019251397018002002>
- Holman, T. B., Larson, J. H., & Harmer, S. L. (1994). The development and predictive validity of a new premarital assessment instrument: The preparation for marriage questionnaire. *Family Relations*, 43(1), 46-52.
- Holmes, J. (2001). *An exploratory analysis of engaged individuals' perceptions of their marriage preparation needs* (Doctoral dissertation). University of British Columbia.
- Howitt, D. (2010). *Introduction to qualitative methods in psychology*. London: Pearson.
- Huck, S. W. (2011). *Reading statistics and research* (6th ed.). Boston, MA: Pearson.
- Hurt, T. R. (2013). Toward a deeper understanding of the meaning of marriage among black men. *Journal of Family Issues*, 34(7), 859–884. <https://doi.org/10.1177/0192513X12451737>

- Hurt, T. R. (2014). Black men and the decision to marry. *Marriage & Family Review*, 50(6), 447-479. <https://doi.org/10.1080/01494929.2014.905816>
- James-Kangal, N., Weitbrecht, E. M., Francis, T. E., & Whitton, S. W. (2018). Hooking up and emerging adults' relationship attitudes and expectations. *Sexuality & Culture*, 22(3), 706-723. <https://doi.org/10.1007/s12119-018-9495-5>
- Jensen, T. M., Willoughby, B. J., Holman, T. B., Busby, D. M., & Shafer, K. (2015). Associations between family and interpersonal processes and emerging adult marital paradigms: Does adult attachment mediate?. *Journal of Adult Development*, 22(1), 50-62. <http://dx.doi.org/10.1007/s10804-014-9200-3>
- Ji, Y. (2011). *Issues of marriage timing in different cultural contexts* (Doctoral dissertation). Available from ProQuest Dissertations and Theses database. (UMI No. 3495499)
- İşmen-Gazioğlu, E. A. (2006). Genç yetişkinlerin evlilik ve aile hayatına ilişkin görüşlerinin değerlendirilmesi. *M. Ü. Atatürk Eğitim Fakültesi Dergisi*, 23 (23), 107- 123.
- Kalkan, M. (2002). *Evlilik ilişkisini geliştirme programının, evlilerin evlilik uyum düzeyine etkisi* (Doktora tezi). On dokuz Mayıs Üniversitesi, Samsun.
- Kalkan, M. ve Yalçın, İ. (2012). Evlilik öncesi dönem ve romantik ilişkiler. M. Kalkan ve Z. Hamamcı (Eds.), *Evlilik Öncesi Psikolojik Danışma* içinde (s.1-7). Ankara: Anı Yayıncılık.
- Karabacak, A. ve Çiftçi, M. (2016). Üniversite öğrencilerinin evliliğe ilişkin tutumları ile romantik ilişkilerde akılcı olmayan inançları arasındaki ilişkinin incelenmesi. *Psikoloji Çalışmaları*, 36(2), 25-43.
- Karadağ, S. (2006). Dating behaviors, views of marriage and marital preparation among university students in Kyrgyzstan. *Manas Üniversitesi Sosyal Bilimler Dergisi*, 16, 207-218.
- Keeler, R. (1962). *The development of a Marriage Readiness Rating Scale*. Historical Research Bulletins of the Nebraska Agricultural Experiment



Station (1913-1993). 121. <http://digitalcommons.unl.edu/ardhistrb/121> adresinden elde edilmiştir.

Kefalas, M. J., Furstenberg, F. F., Carr, P. J., & Napolitano, L. (2011). "Marriage is more than being together": The meaning of marriage for young adults. *Journal of Family Issues*, 32(7), 845-875. <http://dx.doi.org/10.1177/0192513X10397277>

Keldal, G., & Atli, A. (2020). Predictors of Turkish University students' marital attitudes. *Current Psychology*, 39(4), 1354-1361. <https://doi.org/10.1007/s12144-018-9842-6>

Kerpelman, J. L., & Schvaneveldt, P. L. (1999). Young adults' anticipated identity importance of career, marital, and parental roles: Comparisons of men and women with different role balance orientations. *Sex Roles*, 41(3/4), 189-217. <https://doi.org/10.1023/A:1018802228288>

Klein, H. K. (2005). *Investigation of variables influencing college students' marital attitudes and fear of intimacy* (Doctoral dissertation). Available from ProQuest Dissertations and Theses database. (UMI No. 3194873)

Kline, R. B. (2015). *Principles and practice of structural equation modeling* (4th ed.). New York, NY: Guilford Press.

Knox, D., & Schacht, C. (2009). *Choices in relationships: An introduction to marriage and the family* (10th ed.). Belmont, CA: Wadsworth.

Kretsch, N., & Harden, K. P. (2014). Marriage, divorce, and alcohol use in young adulthood: A longitudinal sibling-comparison study. *Emerging Adulthood*, 2(2), 138-149. <https://doi.org/10.1177/2167696813513260>

Köroğlu, T. (2013). *Üniversite gençliğinde evlilik, aile ve boşanma konusundaki düşünce ve görüşleri üzerine sosyolojik bir araştırma: Karabük üniversitesi örneği* (Yüksek lisans tezi). Karabük Üniversitesi, Karabük.

Larson, J. H., & LaMont, C. (2005). The relationship of childhood sexual abuse to the marital attitudes and readiness for marriage of single young adult women. *Journal of Family Issues*, 26(4), 415-430. <https://doi.org/10.1177/0192513X04270474>

- Larson, J. H., & Thayne, T. R. (1999). Marital attitudes and personal readiness for marriage of young adult children of alcoholics. *Alcoholism Treatment Quarterly*, 16(4), 59-73. [https://doi.org/10.1300/J020v16n04\\_06](https://doi.org/10.1300/J020v16n04_06)
- Larson, J. H., Newell, K. E., Holman, T. B., & Feinauer, I. D. (2007). The role of family environment in the dating relationships and readiness for marriage of young adult male survivors of non-familial childhood sexual abuse. *The American Journal of Family Therapy*, 35(3), 173-186. <https://doi.org/10.1080/01926180600968423>
- Lee, S. H. (2013). An exploratory study on gender differences in marital preparation skills of college students. *International Journal of Human Ecology*, 14(2), 53-68. <http://dx.doi.org/10.6115/ijhe.2013.14.2.53>
- Lehrer, E. L. (2008). Age at marriage and marital instability: Revisiting the Becker–Landes–Michael hypothesis. *Journal of Population Economics*, 21(2), 463-484. <https://doi.org/10.1007/s00148-006-0092-9>
- Leonhardt, N. D., & Willoughby, B. J. (2018). Longitudinal links between pornography use, marital importance, and permissive sexuality during emerging adulthood. *Marriage & Family Review*, 54(1), 64-84. <http://dx.doi.org/10.1080/01494929.2017.1359811>
- Levenson, R. W., Carstensen, L. L., & Gottman, J. M. (1993). Long-term marriage: Age, gender, and satisfaction. *Psychology and aging*, 8(2), 301-313.
- Lodico, M. G., Spaulding, D. T., & Voegtle, K. H. (2010). *Methods in educational research: From theory to practice* (2nd ed.). San Francisco, CA: John Wiley & Sons.
- Luu, S. (2013). *Testing reciprocal relationships between marital attitudes, time spent together, and marital satisfaction among newlyweds: a cross-lagged path model* (Doctoral dissertation). <https://krex.k-state.edu/dspace/handle/2097/16820> adresinden elde edilmiştir.
- MacCallum, R. C., Browne, M. W., & Sugawara, H. M. (1996). Power analysis and determination of sample size for covariance structure modeling. *Psychological Methods*, 1(2), 130-149. <http://dx.doi.org/10.1037/1082-989X.1.2.130>

- Manning, W. D., Brown, S. L., & Payne, K. K. (2014). Two decades of stability and change in age at first union formation. *Journal of Marriage and Family*, 76(2), 247-260. <https://doi.org/10.1111/jomf.12090>
- Manning, W. D., & Cohen, J. A. (2012). Premarital cohabitation and marital dissolution: An examination of recent marriages. *Journal of Marriage and Family*, 74(2), 377-387. <https://doi.org/10.1111/j.1741-3737.2012.00960.x>
- Martin, T. C., & Bumpass, L. L. (1989). Recent trends in marital disruption. *Demography*, 26(1), 37-51. <https://doi.org/10.2307/2061492>
- Merriam, S. B., & Tisdell, E. J. (2015). *Qualitative research: A guide to design and implementation* (4th ed.). San Francisco, CA: John Wiley & Sons.
- Miles, M. B., & Huberman, A. M. (1994). *Qualitative data analysis: A sourcebook of new methods* (2nd ed.). Thousand Oaks, CA: Sage.
- Mookherjee, H. N. (1997). Marital status, gender, and perception of well-being. *The Journal of Social Psychology*, 137(1), 95-105. <http://dx.doi.org/10.1080/00224549709595417>
- Mosko, J. E., & Pistole, M. C. (2010). Attachment and religiousness: Contributions to young adult marital attitudes and readiness. *The Family Journal: Counseling and Therapy for Couples and Families*, 18(2), 127-135. <http://dx.doi.org/10.1177/1066480710364132>
- Muraco, J. A., & Curran, M. A. (2012). Associations between marital meaning and reasons to delay marriage for young adults in romantic relationships. *Marriage & Family Review*, 48(3), 227-247. <http://dx.doi.org/10.1080/01494929.2012.665013>
- Nelson, L. J. (2009). *The role of emerging adult and parent financial behaviors, criteria and assistance on the marital horizons of emerging adults* (Master's thesis). Brigham Young University.
- Neuman, W. L. (2013). *Social Research Methods: Qualitative and quantitative approaches* (7e ed.). London: Pearson.
- Olson, D. H., DeFrain, J., & Skogrand, L. (2010). *Marriages and families: Intimacy, diversity, and strengths* (7th ed.). New York: McGraw-Hill.

- Ondaş, B. (2007). *Üniversite öğrencilerinin evlilik ve eş seçimi ile ilgili görüşlerinin incelenmesi* (Yüksek lisans tezi). Gazi Üniversitesi, Ankara.
- Onwuegbuzie, A. J., & Johnson, R. B. (2006). The validity issue in mixed research. *Research in the schools, 13*(1), 48-63.
- Özgüven, İ. E. (2014). *Evlilik ve aile terapisi* (3. Baskı). Ankara: Nobel.
- Pallant, J. (2016). *SPSS survival manual: A step by step guide to data analysis using SPSS* (6th ed.) Maidenhead, UK: McGraw-Hill Education.
- Patton, M. Q. (2002): *Qualitative research and evaluation methods* (3rd ed.). Thousand Oaks, CA: Sage.
- Pituch, K. A., & Stevens, J. P. (2016). *Applied multivariate statistics for the social sciences: Analyses with SAS and IBM's SPSS* (6th ed.). New York, NY: Routledge.
- Plano-Clark, V. L., & Creswell, J. W. (2014). *Understanding research: A consumer's guide* (2nd ed.). Upper Saddle River, NJ: Pearson.
- Raymo, J. M. (2003). Educational attainment and the transition to first marriage among Japanese women. *Demography, 40*(1), 83-103.
- Regan, P. (2011). *Close relationships*. New York, NY: Routledge.
- Russell, M. N., & Lyster, R. F. (1992). Marriage preparation: Factors associated with consumer satisfaction. *Family Relations, 41*(4), 446-451.
- Sağlam, M. ve Aylaz, R. (2017). Çeşitli değişkenler açısından boşanmış bireylerin özellikleri. *Uluslararası Sosyal Araştırmalar Dergisi, 10*(51), 584-590. <http://dx.doi.org/10.17719/jjsr.2017.1793>
- Sassler, S., & Schoen, R. (1999). The effect of attitudes and economic activity on marriage. *Journal of Marriage and the Family, 61*(1), 147-159.
- Schermelleh-Engel, K., Moosbrugger, H., & Müller, H. (2003). Evaluating the fit of structural equation models: Tests of significance and descriptive goodness-of-fit measures. *Methods of Psychological Research Online, 8*(2), 23-74.
- Shafer, K., & James, S. L. (2013). Gender and socioeconomic status differences in first and second marriage formation. *Journal of Marriage and Family, 75*(3), 544-564. <https://doi.org/10.1111/jomf.12024>

- Silliman, B., Schumm, W. R., & Jurich, A. P. (1992). Young adults' preferences for premarital preparation program designs: An exploratory study. *Contemporary Family Therapy*, 14(1), 89-100. <https://doi.org/10.1007/BF00891751>
- Smock, P. J., Manning, W. D., & Porter, M. (2005). "Everything's there except money": How money shapes decisions to marry among cohabitators. *Journal of Marriage and Family*, 67(3), 680-696. <https://doi.org/10.1111/j.1741-3737.2005.00162.x>
- Sporakowski, M. J. (1968). Marital preparedness, prediction and adjustment. *Family Coordinator*, 17(3) 155-161.
- Stanley, S. M., Amato, P. R., Johnson, C. A., & Markman, H. J. (2006). Premarital education, marital quality, and marital stability: Findings from a large, random household survey. *Journal of Family Psychology*, 20(1), 117-126. <https://doi.org/10.1037/0893-3200.20.1.117>
- Stanley, S. M., Rhoades, G. K., Amato, P. R., Markman, H. J., & Johnson, C. A. (2010). The timing of cohabitation and engagement: Impact on first and second marriages. *Journal of Marriage and Family*, 72(4), 906-918. <https://doi.org/10.1111/j.1741-3737.2010.00738.x>
- Stinnett, N. (1967). *Marital competence* (Doctoral dissertation). Available from ProQuest Dissertations and Theses database. (UMI No. 6800380)
- Strong, B., DeVault, C., & Cohen, T. F. (2010). *The Marriage and family experience: Intimate relationships in a changing society* (11th ed.). Belmont: Wadsworth.
- Sürerbiçer, F. S. (2008). *Boşanmış bireylerin deneyimlerine göre evlilik eğitimi gereksinimi* (Yüksek lisans tezi). Ankara Üniversitesi, Ankara.
- T. C. Adalet Bakanlığı Yayın İşleri Dairesi Başkanlığı. (2017). *Türk medeni kanunu mevzuatı*. Ankara: Ankara Açık Cezaevi Müdürlüğü.
- Tabachnick, G. B. & Fidell, L. S. (2012). *Using multivariate statistics* (6th ed.). Boston, MA: Pearson.

- Teachman, J. (2003). Premarital sex, premarital cohabitation, and the risk of subsequent marital dissolution among women. *Journal of Marriage and Family*, 65(2), 444-455. <https://doi.org/10.1111/j.1741-3737.2003.00444.x>
- Terzi-İlhan, S. ve Işık, Ş. (2019). Evliliğin ilk yıllarında evlilik yaşamı deneyimi ve evliliğe ilişkin algılar: Sorunlar, zorluklar ve ihtiyaçlar. *Eğitimde Nitel Araştırmalar Dergisi*, 7(4), 1430-1448. <https://doi.org/10.14689/issn.2148-2624.1.7c.4s.6m>
- Tezcan, S. ve Coşkun, Y. (2004). Türkiye’de 20. yüzyılın son çeyreğinde kadınlarda ilk evlenme yaşı değişimi ve günümüz evlilik özellikleri. *Nüfusbilim Dergisi*, 24, 15-34.
- Thompson, B. (2004). *Exploratory and confirmatory factor analysis: Understanding concepts and applications*. Washington, DC: American Psychological Association.
- Thornton, A., Axinn, W. G., & Xie, Y. (2008). *Marriage and cohabitation*. Chicago: University of Chicago Press.
- Tokuç, B., Berberoğlu, U., Varol-Saraçoğlu, G. ve Çelikkalp, Ü. (2011). Sağlık yüksekokulu öğrencilerinin evlilik dışı cinsel ilişki, istemli düşükler ve kontraseptif kullanımı konusundaki görüşleri. *Türkiye Halk Sağlığı Dergisi*, 9(3), 166-173.
- Tom, J. C. (2015). *Religion and interracial marriage* (Doctoral dissertation). Available from ProQuest Dissertations and Theses database. (UMI No. 3721318)
- Türkiye İstatistik Kurumu (TÜİK). (2017). *Boşanma istatistikleri*. <https://biruni.tuik.gov.tr/medas/?kn=111&locale=tr> adresinden elde edilmiştir.
- Türkiye İstatistik Kurumu (TÜİK). (2020). *Evlenme ve boşanma istatistikleri*. [http://www.tuik.gov.tr/PreTablo.do?alt\\_id=1060#](http://www.tuik.gov.tr/PreTablo.do?alt_id=1060#) adresinden elde edilmiştir.
- Ubah, A. I. (2012). *Getting and being married*. Central Milton Keynes: AuthorHouse.
- Ullman, J. B. (2012). Structural equation modeling. In G. B. Tabachnick & L. S. Fidell, *Using multivariate statistics* (pp. 681-785) (6th ed.). Boston, MA: Pearson.

- Ünüvar, P. ve Tagay, Ö. (2015). Çalışan evli kadınların toplumsal cinsiyet rolleri, yaşam, iş doyumu ve evlilik uyumlarının incelenmesi. *Kadın/Woman 2000*, 46(1), 21-44.
- Valerian, A. (2001). *The relationship between the family of origin processes and attitudes towards marriage and the likelihood to divorce among college students*. (Doctoral dissertation). Available from ProQuest Dissertations and Theses database. (UMI No. 3026731)
- Walker, D. A., & Smith, T. J. (2016). *Computing robust, bootstrap-adjusted fit indices for use with non-normal data* [Computer program]. DeKalb, IL: Authors.
- Walker D. A. & Smith, T. J. (2017) Computing robust, bootstrap adjusted fit indices for use with nonnormal data. *Measurement and Evaluation in Counseling and Development*, 50(1-2), 131-137. <https://doi.org/10.1080/07481756.2017.1326748>
- Williams, L. M., Riley, L. S., Risch, G. S., & Van Dyke, D. T. (1999). An empirical approach to designing marriage preparation programs. *American Journal of Family Therapy*, 27(3), 271-283. <https://doi.org/10.1080/019261899261970>
- Willoughby, B. J., & Carroll, J. S. (2010). Sexual experience and couple formation attitudes among emerging adults. *Journal of Adult Development*, 17(1), 1-11. <http://dx.doi.org/10.1007/s10804-009-9073-z>
- Willoughby, B. J., & Carroll, J. S. (2012). Correlates of attitudes toward cohabitation: Looking at the associations with demographics, relational attitudes, and dating behavior. *Journal of Family Issues*, 33(11), 1450-1476. <http://dx.doi.org/10.1177/0192513X11429666>
- Willoughby, B. J., Carroll, J. S., Vitas, J. M., & Hill, L. M. (2012a). "When are you getting married?" The intergenerational transmission of attitudes regarding marital timing and marital importance. *Journal of Family Issues*, 33(2), 223-245. <https://doi.org/10.1177/0192513X11408695>
- Willoughby, B. J., & Dworkin, J. (2009). The relationships between emerging adults' expressed desire to marry and frequency of participation in

- risk-taking behaviors. *Youth & Society*, 40(3), 426-450.  
<http://dx.doi.org/10.1177/0044118X08318116>
- Willoughby, B. J., & Egbert, J. (2016). Complexities in assessing marital beliefs: Illustrations across college and non-college emerging adults. *Marriage & Family Review*, 52(8), 722-741.  
<http://dx.doi.org/10.1080/01494929.2016.1157124>
- Willoughby, B. J., & Hall, S. S. (2015). Enthusiasts, delayers, and the ambiguous middle: Marital paradigms among emerging adults. *Emerging Adulthood*, 3(2) 123-135. <http://dx.doi.org/10.1177/2167696814548478>
- Willoughby, B. J., Hall, S. S., & Goff, S. (2015a). Marriage matters but how much? Marital centrality among young adults. *The Journal of psychology*, 149(8), 796-817. <https://doi.org/10.1080/00223980.2014.979128>
- Willoughby, B. J., Hall, S. S., & Luczak, H. P. (2015b). Marital paradigms: A conceptual framework for marital attitudes, values, and beliefs. *Journal of Family Issues*, 36(2), 188–211.  
<http://dx.doi.org/10.1177/0192513X13487677>
- Willoughby, B. J., Medaris, M., James, S., & Bartholomew, K. (2015c). Changes in marital beliefs among emerging adults: Examining marital paradigms over time. *Emerging adulthood*, 3(4), 219-228.  
<http://dx.doi.org/10.1177/2167696814563381>
- Willoughby, B. J., Olson, C. D., Carroll, J. S., Nelson, L. J., & Miller, R. B. (2012b). Sooner or later? The marital horizons of parents and their emerging adult children. *Journal of Social and Personal Relationships*, 29(7), 967-981.  
<http://dx.doi.org/10.1177/0265407512443637>
- Wilmoth, J. D., & Smyser, S. (2012). A national survey of marriage preparation provided by clergy. *Journal of Couple & Relationship Therapy*, 11(1), 69-85.  
<https://doi.org/10.1080/15332691.2012.639705>
- Worthington, R. L., & Whittaker, T. A. (2006). Scale development research: A content analysis and recommendations for best practices. *The Counseling Psychologist*, 34(6), 806–838. <https://doi.org/10.1177/0011000006288127>



- Yalçın, İ., Arıcıođlu, A., & Malkoç, A. (2012). Premarital sex, social support, submissive behaviors, and loneliness among Turkish university students. *International Journal for the Advancement of Counselling*, 34(3), 259-267. <https://doi.org/10.1007/s10447-012-9156-6>
- Yıldırım, İ. (2007). Üniversite öğrencilerinin eş seçme kriterleri. *Türk Psikolojik Danışma ve Rehberlik Dergisi*, 3(27), 15-30.

## EK- A: Bekâr Bireylere İlişkin Yarı Yapılandırılmış Görüşme Formu

Rumuz: .....

Cinsiyet: K ( ) E ( )

Yaş:

İdeal Evlilik Yaşı:

1. Evliliğin sizin için anlamı nedir?
  - Evlilikten beklentileriniz nelerdir? Bu beklentilerinizin oluşmasını neler etkiledi?
2. Evlenebilmek için hangi konularda evliliğe hazır olmaya önem veriyorsunuz?
  - Önem verdiğiniz bu alanlar içinde evliliğe en hazır olduğunuz hangisidir?
  - Önem verdiğiniz bu alanlar içinde evlilik ilişkisi için hangisinin daha gerekli olduğunu düşünüyorsunuz?
  - Yakın zamanda evlilik kararı alacak olsanız bu kararı almanızı sahip olduğunuz hangi özellikler kolaylaştırır?
3. Evliliğiniz de hangi konularda sorun yaşayabilirsiniz?
  - Bu konular içerisinde en önemli eksiklik olarak hangisini görüyorsunuz?
  - Sorun yaşayabileceğiniz alanlarda kendinizi geliştirmek istiyor musunuz?
  - Sorun yaşayabileceğiniz konular çok fazla olsa da evlilik kararı alırmısınız? Bu sorunlar boşanmanıza neden olabilir mi?

## EK- B: Evli Bireylere İlişkin Yarı Yapılandırılmış Görüşme Formu

Rumuz: .....

Cinsiyet: K ( ) E ( )

Yaş:

Evlilik Süresi:

1. Evlilik kararı vermenizi kolaylaştıran faktörler nelerdir?
  - Bu faktörlerden hangisinin evlilik birliğini oluşturmak için daha önemli olduğunu düşünüyorsunuz?
  - Bu faktörlerden hangisi/hangileri evlilik ilişkinizin kalitesini daha çok etkiliyor?
  - Sizi evliliğe hazır hissettiren bu faktörler açısından evlilik içerisinde herhangi bir problem yaşadınız mı?
2. Evliliğiniz de hangi konularda sorun yaşadınız/yaşıyorsunuz?
  - Yaşadığınız bu sorunlar evliliğinizi nasıl etkiliyor? Evliliğinizi en çok yıpratın sorun alanı hangisidir?
  - Bu sorunlara çözümler üretebiliyor musunuz?
  - Evlilik ilişkinizin sağlıklı yürümesi için bu sorunlar arasında hangisinin çözümünü daha çok önemsiyorsunuz? Bu sorunların çözümü için destek alıyor musunuz?
  - Bu sorunların oluşabileceğine dair evlilik öncesinde öngörünüz var mıydı?

### EK-C: Evliliğe Hazır Oluş Ölçeği

	Bana Uygun Değil	Bana Kismen	Bana Uygun
1. Evlenince ailemin geçimini sağlayabilirim	( )	( )	( )
2. Eşime güvenebilirim	( )	( )	( )
3. Ev işleriyle ilgili (temizlik, yemek vb.) sorumlulukları yerine getirebilirim	( )	( )	( )
4. Evliliğimde sağlıklı bir cinsel yaşamı sürdürebilirim	( )	( )	( )
5. Çocuğumu topluma yararlı bir birey olarak yetiştirebilirim	( )	( )	( )
6. Evliliğimde çocuklarımın maddi ihtiyaçlarını karşılayabilirim	( )	( )	( )
7. Eşime merhametli davranabilirim	( )	( )	( )
8. Evlilik yaşamına uyum sağlayabilirim	( )	( )	( )
9. Eşimin farklı düşüncelerine saygı duyabilirim	( )	( )	( )
10. Eşimi cinsel yaşamda mutlu edebilirim	( )	( )	( )
11. Değerlerimizi yaşatabilecek bir aile ortamı oluşturabilirim	( )	( )	( )
12. Evlenince ailemin sağlık giderlerini karşılayabilirim	( )	( )	( )
13. Eşimle duygularımı paylaşabilirim	( )	( )	( )
14. Ev işleriyle ilgili sorumlulukları eşimle paylaşabilirim	( )	( )	( )
15. Eşime karşı anlayışlı davranabilirim	( )	( )	( )
16. Cinsel yaşamımızda eşimin ilişkiye hazır oluşuna saygı duyabilirim	( )	( )	( )
17. Evliliğimdeki yaşantımla başka insanlara örnek olabilirim	( )	( )	( )
18. Uzun süreli bir ilişkiye bağlı kalabilirim	( )	( )	( )
19. Evlenince evimin bütçesini yönetebilirim	( )	( )	( )
20. Toplumun evlilik algısına zarar vermeyecek şekilde davranabilirim	( )	( )	( )
21. Çocuk bakımıyla ilgili üzerime düşen sorumlulukları yerine getirebilirim	( )	( )	( )
22. Eşimin ailesiyle sağlıklı ilişkiler kurabilirim	( )	( )	( )
23. Fiziksel olarak cinsel yaşamı sürdürebilecek güce sahibim	( )	( )	( )
24. Komşularımınla sağlıklı bir ilişki kurup sürdürebilirim	( )	( )	( )
25. Evlenince kimseden ekonomik destek almadan ailemin geçimini sağlayabilirim	( )	( )	( )
26. Eşimin duygularını anlayabilirim	( )	( )	( )
27. Evlendiğimde evimize gelen misafirleri ağırlayabilirim	( )	( )	( )
28. Evlenince aileme yaşayabileceğimiz uygun bir mekân sağlayabilirim	( )	( )	( )
29. Evlenince huzurlu bir aile ortamı oluşturabilirim	( )	( )	( )
30. Eşime karşı sabırlı davranabilirim	( )	( )	( )

## EK-Ç: Kişisel Bilgi Formu

Değerli katılımcı;

“Evliliğe hazır oluş ile ilişkili faktörler” konulu bir araştırma yapılmaktadır. Bu amaçla hazırlanan formda yer alan maddeler aşağıda verilmiştir. Sizden istenen her maddeyi dikkatlice okuyup; size uygun olan seçeneği işaretlemenizdir. Lütfen bütün maddeleri dikkatlice cevaplayınız. Cevaplamadaki ilgi ve dikkatiniz için teşekkür ederim.

Arş. Gör. Gökay KELDAL

Hacettepe Üniversitesi, Eğitim Bilimleri Bölümü,  
Psikolojik Danışma ve Rehberlik Doktora Programı

1. Cinsiyetiniz nedir?  
 Kadın  Erkek
2. Yaşınız kaçtır? .....
3. Romantik bir ilişkiniz (flört) var mı?  
 Evet  Hayır
4. Anne babanızın evlilik durumu nedir?  
 Evliler  Boşandılar  Diğer.....
5. Eğitim durumunuz: .....
6. Herhangi bir işte çalışıyor musunuz?  
 Evet  Hayır
7. Sizce ideal evlilik yaşı kaçtır?.....
8. Kendinizi evliliğe hazır hissediyor musunuz?  Evet  Hayır  Bazı konularda evet bazı konularda ise hayır
9. Yaşam planınızda aşağıdakilerden hangisi daha önemlidir?  
 Kariyer  Evlilik
10. Hangi evlenme biçimini tercih edersiniz?  Görücü usulü  Flört ederek
11. Sizce çiftlerin evlenmeden önce birbirlerini tanıma süresi ne kadar olmalıdır?  
..... (lütfen ay üzerinden yazınız)
12. Evlenmeden önce evliliğe hazırlık programına katılmak ister misiniz?  
 Evet  Hayır
13. Evliliğinizin ebeveynlerinkine benzemesini ister misiniz?  
 Evet  Hayır

## **EK-D: Bilgilendirilmiş Onam Formu**

Evliliğe hazır oluş ile ilişkili faktörleri incelemeyi amaçlayan bu araştırma, Hacettepe Üniversitesi, Eğitim Bilimleri Enstitüsü'nde Prof. Dr. İbrahim YILDIRIM danışmanlığında Araştırma Görevlisi Gökay KELDAL'ın yürüttüğü doktora tez çalışmasıdır. İlgili çalışmanın uygulamaları konusunda Hacettepe Üniversitesi Etik Komisyonuna başvurularak etik kurul izni alınmıştır.

Bu çalışmaya katılım tamamen gönüllülük esasına göredir. Katılımcı, araştırmaya katılmama hakkına sahip olduğu gibi istediği zaman çalışmaya devam etmeyebilir. Bu konuda katılımcının herhangi bir yükümlülüğü yoktur. Katılımcının, çalışmaya devam etmek istemediğini araştırmacıya bildirmesi çalışmadan ayrılması için yeterlidir. Araştırmacı katılımcıya bu konuda gerekli yardımı sağlayacaktır.

Bu çalışma kapsamında elde edilecek veriler sadece bilimsel amaçlar doğrultusunda kullanılacaktır. Araştırma kapsamında kimlik bilgilerinize ihtiyaç duyulmamaktadır. Bu nedenle araştırmanın herhangi bir aşamasında kimlik bilgilerinizi beyan etmenize gerek yoktur. Sizden elde edilen veriler araştırmacı tarafından korunacak ve çalışmanın bitiminde arşivlenecektir. Çalışmadan ayrılmanız durumunda sizden elde edilen veriler imha edilecektir.

Çalışmaya sunduğunuz katkıdan dolayı teşekkür ederiz.

Prof. Dr. İbrahim YILDIRIM ve Arş. Gör. Gökay KELDAL

Gönüllü olarak araştırmaya katılmayı kabul ediyor musunuz?

- ( ) Evet, kabul ediyorum.  
( ) Hayır, kabul etmiyorum.

NOT: Araştırmayla ilgili herhangi bir konuda bilgi almak isterseniz aşağıdaki adrese başvurabilirsiniz.

gokaykeldal@ohu.edu.tr