



HACETTEPE ÜNİVERSİTESİ
EĞİTİM BİLİMLERİ ENSTİTÜSÜ

Eğitim Bilimleri Ana Bilim Dalı
Psikolojik Danışma ve Rehberlik Programı

MÜLTECİ ÇOCUKLARIN PSİKOLOJİK SAĞLAMLIKLARI VE KÜLTÜRLENME
STRATEJİLERİ

Faruk BOZDAĞ

Doktora Tezi

Ankara, 2020

Liderlik, arařtırma, inovasyon, kaliteli eęitim ve deęiřim ile

Daha ileriye ... En İyiyeye ...



HACETTEPE ÜNİVERSİTESİ
EĞİTİM BİLİMLERİ ENSTİTÜSÜ

Eğitim Bilimleri Ana Bilim Dalı
Psikolojik Danışma ve Rehberlik Programı

MÜLTECİ ÇOCUKLARIN PSİKOLOJİK SAĞLAMLIKLARI VE KÜLTÜRLENME
STRATEJİLERİ

PSYCHOLOGICAL RESILIENCE AND ACCULTURATION STRATEGIES OF
REFUGEE CHILDREN

Faruk BOZDAĞ

Doktora Tezi

Ankara, 2020

Öz

Suriyeli mülteci çocukların (11-18 yaş) psikolojik sağlımlıkları ve kültürlenme stratejilerinin (ayrışma, bütünleşme, asimilasyon ve marjinalleşme) incelendiği bu araştırmada karma yöntemlerden biri olan yakınsayan paralel desen kullanılmıştır. Araştırmanın çalışma grubu, nicel verilerin toplandığı 957 Suriyeli mülteci çocuk ile nitel verilerin toplandığı Suriyeli mülteci çocuklarla çalışma deneyimi olan altı kişiden oluşmuştur. Veri toplama aracı olarak “Çocuk ve Genç Psikolojik Sağlımlık Ölçeği-12”, “Vancouver Kültürlenme İndeksi”, “Sosyal Temas Ölçeği-R”, “Çok Boyutlu Algılanan Sosyal Destek Ölçeği”, “Okula Aidiyet Alt Ölçeği”, “Genel Öz Yeterlik Ölçeği”, “Çocuklarda Umut Ölçeği”, “Türkçe Yeterlik Düzeyi Anketi” ve “Kişisel Bilgi Formu” ile odak grup görüşmesi için hazırlanan “Görüşme Formu” kullanılmıştır. Veri toplama araçlarından “Vancouver Kültürlenme İndeksi” Türkçe ve Arapçaya; “Sosyal Temas Ölçeği-R” ile “Okula Aidiyet Alt Ölçeği” ise Arapçaya uyarlanmıştır. Araştırmanın sonucuna göre Suriyeli mülteci çocukların umut, aileden algılanan sosyal destek, sosyal temas sıklığı ve okula aidiyet düzeyleri arttıkça *psikolojik sağlımlık düzeyleri* de artmaktadır. Bütünleşme stratejisi referans kategori olarak alındığında; sosyal temas niteliği, sosyal temas sıklığı, arkadaştan algılanan sosyal destek ve umut düzeyi azaldıkça, özel birinden algılanan sosyal destek düzeyi ise yükseldikçe Suriyeli mülteci çocuklar, *ayrışma stratejisini* kullanmaktadırlar. Arkadaştan algılanan sosyal destek, aileden algılanan sosyal destek ve umut düzeyi düştükçe, sosyal temas sıklığı ise yükseldikçe Suriyeli mülteci çocuklar *asimilasyon stratejisini*; umut, sosyal temas niteliği, aileden algılanan sosyal destek ve okula aidiyet düzeyi düştükçe Suriyeli mülteci çocuklar *marjinalleşme stratejisini* tercih etmektedir. Araştırmanın nitel verileri de bu sonuçları desteklemektedir. Araştırmada elde edilen bulgular, alanyazın çerçevesinde tartışılmış; araştırmacı, uygulayıcı ve politika yapıcılara yönelik çeşitli öneriler sunulmuştur.

Anahtar sözcükler: zorunlu göç, kültürlenme stratejileri, psikolojik sağlımlık, umut, algılanan sosyal destek, sosyal temas, okula aidiyet.

Abstract

The aim of the study was to examine the psychological resilience of the Syrian refugee children (11-18 ages) and their acculturation strategies. The quantitative data were collected from 957 Syrian refugee children and the qualitative data were collected from six people having working experience with Syrian refugee children. "Child and Youth Resilience Measure-12", "Vancouver Index of Acculturation", "Social Contact Scale-R", "Multidimensional Scale of Perceived Social Support", "Sense of School Belonging Subscale", "General Self-Efficacy Scale", "Children's Hope Scale", and "Turkish Proficiency Level Questionnaire" were used in data collection process. "Vancouver Index of Acculturation" was adapted to Turkish and Arabic, "Social Contact Scale-R" and "Sense of School Belonging Subscale" were adapted to Arabic. The results of the research showed that high level of hope, perceived social support from family, quantity of social contact and sense of school belonging increased the psychological resilience of the Syrian refugee children. When the integration strategy was taken as a reference category, Syrian refugee children with low quality and quantity of social contact, low perceived social support from friends and low hope level, and high perceived social support from significant others use separation strategy. Syrian refugee children with the low perceived social support from friends and family, and low hope level and high quantity of social contact prefer assimilation. Syrian refugee children with the low hope level, low quality of social contact, low perceived social support from family and low sense of school belonging level prefer marginalization. Additionally, the qualitative findings of the study supported the quantitative results.

Keywords: forced migration, acculturation strategies, psychological resilience, hope, perceived social support, social contact, sense of school belonging.

Teşekkür

Lisansüstü eğitimim boyunca bana sunduğu eşsiz katkılarından, bilimsel duruşuyla rehber oluşundan, hoşgörü, destek ve ilgisinden, verdiği güven ve sağladığı motivasyondan ötürü değerli hocam, tez danışmanım Prof. Dr. Filiz BİLGE'ye en içten teşekkürlerimi sunarım.

Tez izleme komitesi ve tez savunma jürimde bulunarak değerli görüş ve önerileriyle araştırmamıza sağladıkları katkılarından dolayı Sayın Hocalarım Prof. Dr. Özgür ERDUR-BAKER'e ve Doç. Dr. İbrahim KEKLİK'e; tez savunma jürime katılmayı kabul ederek kıymetli katkılarıyla tezin gelişmesini sağlayan Sayın Hocalarım Prof. Dr. Sema BUZ ve Prof. Dr. Türkan DOĞAN'a teşekkür ederim.

Akademik gelişimim boyunca sunduğu rehberlikten, sağladığı her türlü yardımdan ve entelektüel birikimini keyifle dinlediğim muhabbetlerinden dolayı değerli hocam Prof. Dr. İrfan ERDOĞAN'a; samimiyetleri ve destekleriyle her zaman yanımda olan değerli hocalarım ve arkadaşlarım Dr. Hüseyin SERİN ve Dr. Gamze İNAN-KAYA'ya teşekkürü bir borç bilirim. Tez çalışmam boyunca her türlü desteklerini gördüğüm kıymetli arkadaşlarım Naif ERGÜN ve Gökay KELDAL'a; bu süreçte yanımda olan çalışma arkadaşlarım Metin KOCATÜRK, Hatice KOCATÜRK, Burcu DUMAN ve Dünya BAZ'a teşekkürlerimi sunarım.

Başta Mohamed Şeyhmahmud olmak üzere araştırma boyunca Suriyeli mülteci çocuklarla çalışmamızı kolaylaştıran, Arapça çeviri konusunda bizi destekleyen tüm Suriyeli yardımcı elemanlara; ayrıca veri toplama sürecinde önemli katkıları olan eğitim çalışanlarına teşekkür ederim.

Hayatım boyunca sevgi, destek ve güvenlerini benden esirgemeyen, bana her zaman değer veren, yaşama sevincim olan canım anneme, babama ve kardeşlerime; tanıdığım günden itibaren her zaman samimiyetle desteklerini hissettiğim, bana her türlü yardımı sunan, eşimin ve tabii ki benim, çok değerli ailemize sonsuz teşekkürlerimi sunarım.

Hayatıma anlam veren, anlayışı, sevgisi, şefkati ve sabrıyla her zaman yanımda olan biricik eşim Sabiha'ya; dünyamızı renklendiren, öğrettikleriyle, gülüşüyle mutluluk simgemiz olan, hayatımıza artı bir değer katan biricik oğlum Selman Agah'a teşekkürlerimi kelimelere dökmem imkânsız. İyi ki varsınız...

Ve tabii ki savaşın asıl kahramanları, yeryüzünün melekleri, mülteci çocuklar... Umudunuz daim, ruhunuz sağlam olsun... Gelecek sizlerle güzel olacak...

İçindekiler

Öz.....	ii
Abstract.....	iii
Teşekkür.....	iv
Tablolar Dizini.....	viii
Şekiller Dizini.....	xi
Simgeler ve Kısaltmalar Dizini.....	xii
Bölüm 1 Giriş.....	1
Problem Durumu.....	1
Araştırmanın Amacı ve Önemi.....	9
Araştırmanın Problemi.....	12
Sayıtlılar.....	14
Sınırlılıklar.....	14
Tanımlar.....	15
Bölüm 2 Araştırmanın Kuramsal Temeli ve İlgili Araştırmalar.....	18
Türkiye'deki Suriyeli Mülteci Çocukların Durumu.....	18
Mülteci Çocukların Ruh Sağlığı.....	22
Psikolojik Sağlamlık.....	25
Kültürlenme Stratejileri.....	34
Sosyal Temas.....	41
Algılanan Sosyal Destek.....	44
Okula Aidiyet.....	47
Genel Öz Yeterlik.....	50
Umut.....	53
İlgili Araştırmalar.....	55
Bölüm 3 Yöntem.....	71
Araştırmanın Çalışma Grubu.....	71

Veri Toplama Süreci.....	74
Veri Toplama Araçları	76
Verilerin Analizi	135
Bölüm 4 Bulgular ve Yorumlar.....	148
Araştırmanın Nicel Bulguları ve Yorumlar	148
Araştırmanın Nitel Bulguları ve Yorumlar	166
Bölüm 5 Sonuç, Tartışma ve Öneriler	181
Sonuç.....	181
Tartışma.....	186
Öneriler	211
Kaynaklar	216
EK-A: Bilgilendirilmiş Gönüllü Olur Formu-Türkçe (Veli İzni).....	258
EK-B: Bilgilendirilmiş Gönüllü Olur Formu-Arapça (Veli İzni).....	259
EK-C: Bilgilendirilmiş Gönüllü Olur Formu-Türkçe (Çocuk/Ergen).....	260
EK-Ç: Bilgilendirilmiş Gönüllü Olur Formu-Arapça (Çocuk/Ergen)	261
EK-D: Bilgilendirilmiş Gönüllü Olur Formu (Yetişkin).....	262
EK-E: Çocuk ve Genç Psikolojik Sağlık Ölçeği-Türkçe Formu (Örnek Maddeler)	263
EK-F: Çocuk ve Genç Psikolojik Sağlık Ölçeği-Arapça Formu (Örnek Maddeler)	264
EK-G: Sosyal Temas Ölçeği (Örnek Maddeler).....	265
EK-Ğ: Sosyal Temas Ölçeği-R Türkçe Formu (Örnek Maddeler).....	266
EK-H: Sosyal Temas Ölçeği-R Arapça Formu (Örnek Maddeler).....	267
EK-I: Genel Öz Yeterlik Ölçeği-Türkçe Formu (Örnek Maddeler).....	268
EK-İ: Genel Öz Yeterlik Ölçeği-Arapça Formu (Örnek Maddeler)	269
EK-J: Çocuklarda Umut Ölçeği-Türkçe Formu (Örnek Maddeler)	270
EK-K: Çocuklarda Umut Ölçeği-Arapça Formu (Örnek Maddeler)	271

EK-L: Çok Boyutlu Algılanan Sosyal Destek Ölçeği-Türkçe Formu (Örnek Maddeler)	272
EK-M: Çok Boyutlu Algılanan Sosyal Destek Ölçeği-Arapça Formu (Örnek Maddeler)	273
EK-N: Okula Aidiyet Alt Ölçeği-Türkçe Formu (Örnek Maddeler)	274
EK-O: Okula Aidiyet Alt Ölçeği-Arapça Formu (Örnek Maddeler)	275
EK-Ö: Vancouver Kültürlenme İndeksi-Orijinal Formu (Örnek Maddeler)	276
EK-P: Vancouver Kültürlenme İndeksi-Türkçe Formu (Örnek Maddeler)	277
EK-R: Vancouver Kültürlenme İndeksi-Arapça Formu (Örnek Maddeler)	278
EK-S: Türkçe Yeterlik Düzeyi Anketi-Türkçe/Arapça Formu	279
EK-Ş: Kişisel Bilgi Formu-Türkçe/Arapça (Örnek Maddeler)	280
EK-T: Görüşme Formu	281
EK-U: Etik Komisyonu Onay Bildirimi	282
EK-Ü: Etik Beyanı.....	283
EK-V: Doktora Tez Çalışması Orijinallik Raporu	284
EK-Y: Dissertation Originality Report	285
EK-Z: Yayımlama ve Fikrî Mülkiyet Hakları Beyanı	286

Tablolar Dizini

Tablo 1 Birinci Çalışma Grubuna İlişkin Bazı Demografik Bilgiler.....	72
Tablo 2 İkinci Çalışma Grubuna İlişkin Bazı Demografik Bilgiler	73
Tablo 3 Araştırmada Kullanılan Veri Toplama Araçları ve Bu Araçlara İlişkin Yapılan İşlemlere Dair Özet Bilgiler.....	80
Tablo 4 ÇGPSÖ-12 Türkçe Formunun İki Faktörlü Modeli İçin Uyum İyiliği İndeksleri.....	83
Tablo 5 ÇGPSÖ-12 Türkçe Formunun Standardize Edilmiş ve Standardize Edilmemiş Parametre Tahminleri	83
Tablo 6 STÖ-R Türkçe Formunun İki Faktörlü Modeli İçin Uyum İyiliği İndeksleri	87
Tablo 7 STÖ-R Türkçe Formunun Standardize Edilmiş ve Standardize Edilmemiş Parametre Tahminleri.....	88
Tablo 8 STÖ-R Arapça Formunun İki Faktörlü Modeli İçin Uyum İyiliği İndeksleri	91
Tablo 9 STÖ-R Arapça Formunun Standardize Edilmiş ve Standardize Edilmemiş Parametre Tahminleri.....	91
Tablo 10 GÖYÖ Türkçe Formunun Tek Faktörlü Modeli İçin Uyum İyiliği İndeksleri	95
Tablo 11 GÖYÖ Türkçe Formunun Standardize Edilmiş ve Standardize Edilmemiş Parametre Tahminleri.....	96
Tablo 12 GÖYÖ Arapça Formunun Tek Faktörlü Modeli İçin Uyum İyiliği İndeksleri	98
Tablo 13 GÖYÖ Arapça Formunun Standardize Edilmiş ve Standardize Edilmemiş Parametre Tahminleri.....	99
Tablo 14 ÇUÖ Türkçe Formunun İki Faktörlü Modeli İçin Uyum İyiliği İndeksleri	102
Tablo 15 ÇUÖ Türkçe Formunun Standardize Edilmiş ve Standardize Edilmemiş Parametre Tahminleri.....	102
Tablo 16 ÇUÖ Arapça Formunun İki Faktörlü Modeli İçin Uyum İyiliği İndeksleri	105
Tablo 17 ÇUÖ Arapça Formunun Standardize Edilmiş ve Standardize Edilmemiş Parametre Tahminleri.....	106
Tablo 18 ÇBASDÖ Türkçe Formunun Üç Faktörlü Modeli İçin Uyum İyiliği İndeksleri.....	110
Tablo 19 ÇBASDÖ Türkçe Formunun Standardize Edilmiş ve Standardize Edilmemiş Parametre Tahminleri	110

Tablo 20 ÇBASDÖ Arapça Formunun Üç Faktörlü Modeli İçin Uyum İyiliği İndeksleri.....	114
Tablo 21 ÇBASDÖ Arapça Formunun Standardize Edilmiş ve Standardize Edilmemiş Parametre Tahminleri	114
Tablo 22 OAAÖ Türkçe Formunun Tek Faktörlü Modeli İçin Uyum İyiliği İndeksleri	118
Tablo 23 OAAÖ Türkçe Formunun Standardize Edilmiş ve Standardize Edilmemiş Parametre Tahminleri.....	118
Tablo 24 OAAÖ Arapça Formunun Tek Faktörlü Modeli İçin Uyum İyiliği İndeksleri	121
Tablo 25 OAAÖ Arapça Formunun Standardize Edilmiş ve Standardize Edilmemiş Parametre Tahminleri.....	121
Tablo 26 VKİ Türkçe Formunun İki Faktörlü Modeli İçin Uyum İyiliği İndeksleri .	125
Tablo 27 VKİ Türkçe Formunun Standardize Edilmiş ve Standardize Edilmemiş Parametre Tahminleri.....	126
Tablo 28 VKİ Arapça Formunun İki Faktörlü Modeli İçin Uyum İyiliği İndeksleri .	129
Tablo 29 VKİ Arapça Formunun Standardize Edilmiş ve Standardize Edilmemiş Parametre Tahminleri.....	130
Tablo 30 Araştırmada Kullanılan Veri Toplama Araçlarının Psikometrik Sonuçlarına Dair Özet Bilgiler	133
Tablo 31 Bağımlı ve Bağımsız Değişkenler Arasındaki Korelasyon Analizi Sonuçları	138
Tablo 32 ÇGPSÖ-12'ye İlişkin Betimsel Analiz Sonuçları	139
Tablo 33 ÇUÖ'ne İlişkin Betimsel Analiz Sonuçları	139
Tablo 34 OAAÖ'ne İlişkin Betimsel Analiz Sonuçları	140
Tablo 35 ÇBASDÖ'ye İlişkin Betimsel Analiz Sonuçları	140
Tablo 36 GÖYÖ'ye İlişkin Betimsel Analiz Sonuçları.....	140
Tablo 37 STÖ-R'nin Alt Ölçeklerine İlişkin Betimsel Analiz Sonuçları	141
Tablo 38 VKİ'nin Alt Ölçeklerine İlişkin Betimsel Analiz Sonuçları-1	141
Tablo 39 VKİ'nin Alt Ölçeklerine İlişkin Betimsel Analiz Sonuçları-2	143
Tablo 40 Katılımcıların Kültürlenme Stratejilerine Göre Dağılımları	144
Tablo 41 Psikolojik Sağlamlığın Cinsiyet, Okul Türü ve Göç Üzerinden Geçen Süreye Göre Değişip Değişmediğine İlişkin t Testi Sonuçları.....	149

Tablo 42 Psikolojik Sağlamlığın Türkçe Yeterlik Düzeyine Göre Değişip Değişmediğine İlişkin Betimsel İstatistikler	150
Tablo 43 Psikolojik Sağlamlığın Türkçe Yeterlik Düzeyine Göre Değişip Değişmediğine İlişkin Tek Yönlü Varyans Analizi Sonuçları	150
Tablo 44 Psikolojik Sağlamlığın Türkçe Yeterlik Düzeyine Göre Farklılığına İlişkin Hochberg GT2 Testi Sonuçları	150
Tablo 45 Psikolojik Sağlamlığın Geri Dönme İsteğine Göre Değişip Değişmediğine İlişkin Betimsel İstatistikler	151
Tablo 46 Psikolojik Sağlamlığın Geri Dönme İsteğine Göre Değişip Değişmediğine İlişkin Tek Yönlü Varyans Analizi Sonuçları.....	151
Tablo 47 Psikolojik Sağlamlığın Yordanmasına İlişkin Hiyerarşik Çoklu Regresyon Analizi Sonuçları.....	153
Tablo 48 Kültürlenme Stratejileri ile Cinsiyet Arasındaki İlişkiye Dair Ki Kare Testi Sonuçları	157
Tablo 49 Kültürlenme Stratejileri ile Okul Türü Arasındaki İlişkiye Dair Ki Kare Testi Sonuçları	158
Tablo 50 Kültürlenme Stratejileri ile Türkçe Yeterlik Düzeyi Arasındaki İlişkiye Dair Ki Kare Testi Sonuçları.....	158
Tablo 51 Kültürlenme Stratejileri ile Göç Üzerinden Geçen Süre Arasındaki İlişkiye Dair Ki Kare Testi Sonuçları	159
Tablo 52 Kültürlenme Stratejileri ile Anne Türkçe Yeterlik Düzeyi Arasındaki İlişkiye Dair Ki Kare Testi Sonuçları	160
Tablo 53 Kültürlenme Stratejileri ile Baba Türkçe Yeterlik Düzeyi Arasındaki İlişkiye Dair Ki Kare Testi Sonuçları	160
Tablo 54 Kültürlenme Stratejileri ile Geri Dönme İsteği Arasındaki İlişkiye Dair Ki Kare Testi Sonuçları.....	161
Tablo 55 Model Uyum Bilgisi, Uyum İyiliği ve Pseudo R^2	162
Tablo 56 Olabilirlik Oran Testi Sonuçları	163
Tablo 57 Çok Kategorili Lojistik Regresyon Sonuçları	164

Şekiller Dizini

Şekil 1. ÇGPSÖ-12 Türkçe formuna ilişkin tek faktörlü DFA modeli.....	84
Şekil 2. STÖ-R Türkçe formuna ilişkin iki faktörlü DFA modeli.	89
Şekil 3. STÖ-R Arapça formuna ilişkin iki faktörlü DFA modeli.....	92
Şekil 4. GÖYÖ Türkçe formuna ilişkin tek faktörlü DFA modeli.	96
Şekil 5. GÖYÖ Arapça formuna ilişkin tek faktörlü DFA modeli.....	99
Şekil 6. ÇÜÖ Türkçe formuna ilişkin iki faktörlü DFA modeli.	103
Şekil 7. ÇÜÖ Arapça formuna ilişkin iki faktörlü DFA modeli.	106
Şekil 8. ÇBASDÖ Türkçe formuna ilişkin üç faktörlü DFA modeli.....	111
Şekil 9. ÇBASDÖ Arapça formuna ilişkin üç faktörlü DFA modeli.	115
Şekil 10. OOAÖ Türkçe formuna ilişkin tek faktörlü DFA modeli.....	119
Şekil 11. OOAÖ Arapça formuna ilişkin tek faktörlü DFA modeli.....	121
Şekil 12. VKİ Türkçe formuna ilişkin iki faktörlü DFA modeli.	127
Şekil 13. VKİ Arapça formuna ilişkin iki faktörlü DFA modeli.	131
Şekil 14. Artıkların normalliğine ilişkin P-P grafiği.....	136
Şekil 15. Artıkların doğrusallığına ve eşvaryanslılığına ilişkin saçılım grafiği.	137
Şekil 16. Suriyeli mülteci çocukların psikolojik sağlamlıklarını etkileyen faktörlere yönelik oluşturulan tema ve alt temalar.	167
Şekil 17. Suriyeli mülteci çocukların kültürlenme stratejilerine yönelik oluşturulan tema ve alt temalar.....	175

Simgeler ve Kısaltmalar Dizini

- AFA:** Açıklayıcı Faktör Analizi
- AFAD:** Afet ve Acil Durum Yönetimi Başkanlığı
- AMOS-24:** Moment Yapılar Analizi-24 (Analysis of Moment Structures-24)
- APA:** Amerikan Psikoloji Birliği (American Psychological Association)
- AVE:** Açıklanan Ortalama Varyans (The Average Variance Extracted)
- BMMYK:** Birleşmiş Milletler Mülteciler Yüksek Komiserliği
- CFI:** Karşılaştırmalı Uyum İndeksi (Comperative Fit Index)
- CR:** Birleşik Güvenilirlik (Composite Relialibity)
- ÇBASDÖ:** Çok Boyutlu Algılanan Sosyal Destek Ölçeği
- ÇGPSÖ-12:** Çocuk ve Genç Psikolojik Sağlık Ölçeği-12
- ÇOÇA:** Çocuk Çalışmaları Birimi
- ÇUÖ:** Çocuklarda Umut Ölçeği
- DFA:** Doğrulayıcı Faktör Analizi
- EM:** Beklenti-maksimizasyon (Expectation-maximization)
- GEM:** Geçici Eğitim Merkezi
- GFI:** Uyum İyiliği İndeksi (Goodness of Fit Index)
- GİGM:** Göç İdaresi Genel Müdürlüğü
- GÖYÖ:** Genel Öz Yeterlik Ölçeği
- HNO:** İnsani Yardım Değerlendirmesi (Humanitarian Need Overview)
- IMC:** Uluslararası Tabip Sınıfı (International Medical Corps)
- IOM:** Uluslararası Göç Örgütü (International Organization for Migration)
- KBF:** Kişisel Bilgi Formu
- MEB:** Milli Eğitim Bakanlığı
- OAAÖ:** Okula Aidiyet Alt Ölçeği
- OECD:** Ekonomik Kalkınma ve İşbirliği Örgütü (Organisation for Economic Co-operation and Development)
- RMSEA:** Yaklaşık Hataların Ortalama Karekökü (Root Mean Square Error of Approximation)
- SPSS-22:** Sosyal Bilimler için İstatistik Paket Programı-22 (Statistical Package for the Social Sciences-22)
- SRMR:** Standartlaştırılmış Hata Kareler Ortalamasının Karekökü (Standardized Root Mean Square Residual)
- STÖ:** Sosyal Temas Ölçeği

STO-R: Revize Edilmiş Sosyal Temas Ölçeđi

SV: Paylaşılan Varyans (Shared Variance)

TV: Tolerans Deęeri (Tolarence Value)

TYDA: Türkçe Yeterlik Düzeyi Anketi

UNICEF: Birleşmiş Milletler Çocuklara Yardım Fonu (United Nations International Children's Emergency Fund)

WHO: Dünya Sağlık Örgütü (World Health Organization)

VKI: Vancouver Kültürlenme İndeksi

VIF: Varyans Şişirme Faktörü (Variance Inflation Factor)

YÖBİS: Yabancı Öğrenci Bilgi İşletim Sistemi

Bölüm 1

Giriş

Bu bölümde öncelikle araştırmaya ilişkin problem durumundan bahsedilmiştir. Ardından araştırmmanın önemi ve amacı, problem cümlesi, sayıltılar ve sınırlılıklar aktarılmıştır. Son olarak da araştırmaya ilişkin tanımlar verilmiştir.

Problem Durumu

Dünya üzerinde neredeyse her dönem insanlar arasında yaşanan çatışmalar, politik anlaşmazlıklar, savaşlar gibi sebeplerle göçler yaşanmıştır. Çeşitli sebeplerle yaşam alanlarını terk etmek zorunda kalan insanlar, yaşadıkları değişimlere uyum sağlamaya, maruz kaldıkları zorluklarla mücadele etmeye çabalamıştır. Bu değişim ve uyum çabası, göç edenlerle yerleşik halk arasında farklı sorunların yaşanmasına neden olmuştur. Göç, çok yönlü etkisiyle hem göçmen toplulukların hem de ev sahibi toplumun farklı sorunlara maruz kalmasına yol açabilmektedir. Ev sahibi toplum üyeleri, özellikle yetersiz kaynakların paylaşımı ve çeşitli psikososyal sorunlar konusunda kırılgan bir hale gelebilmektedir. Göç ve sonrasında yaşanan sorunlar ve bu sorunlara yönelik çözümler sunabilmek, bilim dünyasında ele alınan önemli konulardan biri olagelmıştır. Savaş nedeniyle zorunlu göçün yaşanması ve sonrasında ortaya çıkan gelişmelere yönelik yakın zamanlı bir örnek, Suriye’de yaşanan olaylardır. Suriye’deki iç savaş, milyonlarca insanın zorunlu olarak göç etmesine ve uluslararası düzeyde birçok sorunun yaşanmasına neden olmuştur.

“Arap Baharı” olarak adlandırılan ve ilk olarak Tunus ve Mısır’da başlayan halk isyanları ve protestolar, birçok Arap ülkesinden sonra 15 Mart 2011 tarihinde Suriye’ye sıçramıştır. Suriye’de iktidar, muhalefet ve ülkedeki farklı gruplar arasında uluslararası müdahalelerin de olduğu bir iç savaş yaşanmıştır (Akpınar, 2017). İç savaşın giderek şiddetlenmesiyle milyonlarca Suriyeli Türkiye başta olmak üzere Lübnan, Ürdün, Irak, Mısır, Kuzey Afrika ve Avrupa ülkeleri gibi birçok farklı ülkeye göç etmiştir (Özdemir, 2017).

Suriye’deki savaş nedeniyle beş buçuk milyonu çocuklardan oluşmak üzere 13.2 milyon kişi, insani yardıma muhtaç bir hale gelmiştir (Birleşmiş Milletler Mülteciler Yüksek Komiserliği (BMMYK), 2019a ve Humanitarian Need Overview

(HNO), 2019). Türkiye'ye ilk Suriyeli grup 29 Nisan 2011'de gelmiş ve bu tarihten itibaren Türkiye'deki Suriyeli mülteci (geçici koruma statüsündeki bireyler/şartlı mülteciler) sayısı sürekli artmıştır (Özdemir, 2017).

Mülteci, sığınmacı ve göçmen kavramları özellikle politik sebeplerle sık sık birbirinin yerine kullanılmaktadır. Bununla birlikte bunlar, kavramsal anlamda farklı özellikteki ve statüdeki kişileri ifade etmektedir (Bugay, Karakedi ve Erdur-Baker, 2018). *Mülteci (refugee)*; ırkı, dini, tabiiyeti, ait olduğu sosyal grubu ve benimsediği siyasi görüşlerden dolayı haklı bir zulüm korkusu nedeniyle vatandaşı olduğu ülkenin dışında olan ve söz konusu korku nedeniyle ilgili ülkenin korumasından yararlanmak istemeyen kişi olarak ifade edilmektedir. *Sığınmacı (asylum seeker)*; zulme uğramama ya da ciddi zarardan korunmak için kendi ülkesi dışında bir ülkede güvenlik arayan ve ilgili ulusal ya da uluslararası belgeler kapsamında mültecilik statüsüne ilişkin başvurunun sonucunu bekleyen kişidir (Perruchoud ve Redpath-Cross, 2013). BMMYK'ya (2020) göre farklı paydaşlar tarafından bazen değişik anlamlarda kullanılsa da *göçmen (migrant)*, yaygın bir şekilde ülke içinde veya ülkeler arasında gönüllü veya zorunu olarak yer değiştiren bireylere atıfta bulunan bir çatı kavram şeklinde kullanılmaktadır. Uluslararası Göç Örgütü de göçmen kavramını uluslararası hukukta tanımlanmayan bir çatı kavram olarak kullanmaktadır. Buna göre göçmen, her zamanki ikamet yerinden çeşitli nedenlerle uzaklaşan ülke içinde veya ülkeler arasında kalıcı veya geçici olarak yer değiştiren bireyler için kullanılmaktadır (International Organization for Migration (IOM), 2019). Türkiye, 11 Nisan 2013 tarih ve 6458 sayılı "*Yabancılar ve Uluslararası Koruma Kanunu*"na göre Avrupa'dan gelen yabancılar için mülteci, Avrupa dışından gelenler için ise şartlı mülteci kavramlarını kullanmaktadır. Bu doğrultuda Suriye'deki savaştan kaçarak Türkiye'den korunma talep edenler, geçici koruma altındaki "şartlı mülteciler" olarak değerlendirilmiştir. Ülkelerindeki savaş ve zulüm korkusu nedeniyle göç etmeleri, büyük ölçüde Türkiye'ye yerleşmeleri ve alanyazınla bütünlüğün sağlanması gibi durumlar göz önünde bulundurularak bu araştırmada Suriye'den Türkiye'ye göç edenler için mülteci kavramının kullanılması tercih edilmiştir.

Türkiye'de bulunan Suriyeli mültecilerin sayısı yıllara göre farklılık göstermekte ve bu sayının sürekli arttığı dikkat çekmektedir. Türkiye'deki Suriyeli mülteci sayısının 2017 yılı itibarıyla 3.359.915 olduğu belirtilmiştir (Afet ve Acil

Durum Yönetimi Başkanlığı (AFAD), 2017). Bu nüfusun yalnızca 227.947'si geçici barınma merkezlerinde kalırken diğerleri Türkiye'nin farklı illerinde yaşamlarını sürdürmüştür. Türkiye'deki toplam Suriyeli mülteci sayısı 2018'de 3.577.792 iken yalnızca 174.256 mülteci, geçici barınma merkezlerinde ikamet etmiştir (AFAD, 2018). Son verilere göre ise Türkiye'deki Suriyeli mülteci sayısının 3.682.434 olduğu, bu nüfusun 116.989'unun geçici barınma merkezinde kaldığı görülmektedir. Suriyeli mültecilerin çok az bir bölümü geçici barınma merkezlerinde kalırken (hâlihazırda beş ilde yedi geçici barınma merkezi bulunmaktadır) büyük bir bölümü Türkiye'de farklı illerde yaşamlarını sürdürmeye çalışmaktadır. Bu illerin başında ise barındırdığı 552.080 Suriyeli mülteci nüfusu ile İstanbul gelmektedir. Suriyeli mültecilerin önemli bir bölümü çocuklar ve kadınlardan oluşmaktadır. Mülteci çocukların (refugee children) (0-18 yaş) sayısının 1.728.202 (toplam sayının % 47'si) olduğu, dolayısıyla Suriyeli mülteci nüfusun yaklaşık yarısının çocuklardan meydana geldiği bildirilmektedir (Göç İdaresi Genel Müdürlüğü (GİGM), 2019). Bu durum özellikle çocuklara yönelik çalışmaların artırılması gerektiğini göstermektedir.

Bireyler, şiddet ortamından ve politik huzursuzluktan kurtulmak için göç etmektedir (Todaro, 1980). Suriye'de meydana gelen savaş sonrasında insanlar, güvenli bir ortam için farklı ülkelere göç etmişler, bununla birlikte göç sürecinde birçok sorunla karşı karşıya kalmışlardır. Suriye'den kaçmadan önce ve Türkiye'ye yolculuk sırasında birçok Suriyeli, sevdiklerinin ölümüne tanıklık etmiş, fiziksel olarak zarar görmüş, şiddet olaylarıyla ve korkunç durumlarla karşılaşmıştır. Özellikle çocuklar, psikososyal anlamda birçok zorluğa maruz kalmıştır. Bu zorluklar; umutsuzluğa, psikolojik sıkıntıların artmasına, kontrol hissinin kaybına ve etkili başa çıkma becerilerinin azalmasına neden olabilmektedir (Hassan, Kirmayer ve Mekki-Berrada, 2015). Mültecilerin yaşadıkları bu sorunlar, göç ettikleri ülkeye yerleştikten sonra da devam edebilmektedir. Yerleşimden sonra gerek göç sürecinden gerekse yerel toplum üyelerinden kaynaklı sorunlar yaşanabilmektedir. Sorunlardan en fazla etkilenen grubu ise çocuklar oluşturmaktadır.

Çatışmalardan etkilenen mülteci çocukların ruh sağlığı ve psikososyal iyi oluşları konusunda yaşanan endişenin giderek arttığı belirtilmektedir (örn., Reed, Fazel, Jones, Panter-Brick ve Stein, 2012). Savaş bölgelerinden kaçan mülteci çocuklar, çeşitli ruhsal sorunlar yaşamakta ve bu sorunlar, onların uyum

düzelelerini etkilemektedir (Stermac, Brazeau ve Martin, 2008). Savaş sonrası göç, depresyonun ortaya çıkmasına ve yaygınlığının artmasına neden olmaktadır (B. Kaya, 2007). Suriyeli mültecilerle yapılan bir çalışmada mültecilerin sıklıkla yaşadıkları sorunların *stres ve psikolojik baskı; geleceğe yönelik endişe; çevresel tehditlerden korkma; umutsuzluk; depresyon, hüçün ve kayıp; gerginlik, kaygı ve çabuk sinirlenme; damgalanma ve kötü muameleye maruz kalma* olduğu belirlenmiştir (World Health Organization (WHO) ve IOM, 2013).

Mülteci çocukların “sorunları” ve “uyumsuz davranışları” çoğu araştırmanın odağı olmuştur. Araştırmalarda göçün psikopatoloji üzerindeki etkileri sıklıkla ele alınmıştır. Bununla birlikte ruh sağlığı açısından psikopatolojinin yanı sıra pozitif psikoloji bağlamında olumlu yönlere doğru bir eğilimin olduğu da fark edilmektedir (Abuzahra, 2004; Alqudah, 2013; J. Arnetz, Rofa, Arnetz, Ventimiglia ve Jamil, 2013; Çakır, 2009; Kramer ve Bala, 2004; McCarthy,1998; Motti-Stefanidi ve Masten, 2017; Suárez-Orozco, Carhill ve Chuang, 2010). Göç odaklı psikolojik araştırmaların büyük çoğunluğunda, göç deneyimi ile ilişkili risk faktörleri ve travmatik deneyimler ele alınırken son yıllarda yapılan çalışmalarda mültecilerin güçlü yönleri ve psikolojik sağlamlığına (psychological resilience) odaklanıldığı da görülmektedir (Cobb vd., 2019; Lusk, Terrazas, Caro, Chaparro ve Antúñez, 2019). Psikolojik sağlamlık, stresörler karşısında bireylerin hızlı bir biçimde uyum sağlama yeteneği olarak ifade edilmektedir (Masten, Best ve Garmezy, 1990). Psikolojik sağlamlıktan bahsedebilmek için bireyin bir zorluk veya tehlikeyle karşılaşması ve sonuç olarak var olan duruma uyum sağlaması ve başarıya ulaşması gerekmektedir (Gizir, 2007).

Mülteci çocukların yaşadıkları sıkıntılar, eldeki risk faktörleri ve koruyucu faktörlere bağlı olarak değişmektedir (Bronstein ve Montgomery, 2010). Göç öncesi, göç anı ve göç sonrası süreçte karşılaştıkları stresli yaşam olayları (Bozdağ ve Bilge, 2018), onlar için birer risk faktörü olarak kabul edilmektedir. Risk faktörleri, mülteci çocuklarda travma sonrası stres bozukluğu, anksiyete ve depresyon gibi psikolojik sorunların artmasına neden olabilmektedir (Fazel ve Stein, 2002; Masten ve Reed, 2002). Dolayısıyla mülteci çocuklar için koruyucu faktörlerin geliştirilmesi gerekmektedir. Koruyucu faktörler, risk etmenlerinin olumsuz etkilerini ortadan kaldıran veya iyileştiren faktörlerdir (Fergus ve Zimmerman, 2005; Masten ve Reed, 2002).

Mülteci çocukların yaşam deneyimleri düşünüldüğünde çok ciddi zorluk ve tehlikelerle karşılaştıkları ve bunlarla başa çıkmak için psikolojik sağlıklarının artırılması gerektiği düşünülmektedir. Bundan yola çıkılarak bu araştırmada mülteci çocukların psikolojik sağlıklarını arttırmak amacıyla kültürel yönelim (cultural orientation), sosyal temas (social contact), algılanan sosyal destek (perceived social support), okula aidiyet (sense of school belonging), genel öz yeterlik (general self efficacy) ve umut (hope) değişkenleriyle birlikte çeşitli demografik değişkenlerin koruyucu faktörler olarak rol oynayıp oynamadıkları incelenmiştir.

Mülteciler, göç sonrasında kültürel anlamda çeşitli stres kaynaklarına maruz kalmaktadır. Bunlar, mültecilerin daha fazla psikolojik sorunlar yaşamalarına neden olabilmektedir. Psikolojik sağlığın bu süreçteki rolü ise risk faktörlerini bertaraf etmek ve sorunlarla etkili bir şekilde başa çıkabilmeyi sağlamaktır (Alqudah, 2013). Kültürel sorunlarla başa çıkmaya çalışan mülteci çocukların kültürel yönelimleri, ev sahibi toplum üyeleriyle sosyal temaslarına bağlı olarak değişebilmektedir. Sosyal temasın, mülteci çocukların desteklenmesine ve uyumlarına yönelik politikaların artmasını sağladığı belirtilmektedir. Özellikle sosyal temasın niteliği, toplumdaki farklı kültürel altyapıya sahip bireyler arasındaki uyumu önemli bir şekilde etkilemektedir (Giovannini ve Vezzali, 2011). Benzer şekilde mülteci çocukların genel öz yeterliklerinin de uyum sürecine doğrudan katkı sağladığı düşünülmektedir (Motti-Stefanidi ve Masten, 2017). Genel öz yeterlik düzeyi yüksek olan bireyler, karşılaştıkları zorlu ve yeni durumlarla etkili bir şekilde başa çıkabilmektedir (Scholz Doña, Sud ve Schwarzer, 2002). Mülteci çocukların karşılaştıkları zorluklarla etkili bir şekilde başa çıkabilmeleri umut düzeylerine de bağlıdır. Benard'a (1991) göre umut, özellikle çocuklarda olumlu sonuçları ortaya çıkaran en güçlü özelliklerden biridir. Ayrıca algılanan sosyal destek (Hodes, Jagdev, Chandra ve Cunniff, 2008; Ng, Tsang ve Lian, 2013) ve okula aidiyet (Moreno ve Chuang, 2010) de mülteci çocukların psikolojik sağlıklarını için önemli faktörler olarak kabul edilmektedir. Dolayısıyla alanyazındaki bu bilgilerden hareketle bu araştırmada yukarıda sözü edilen değişkenler, bir arada değerlendirilerek ele alınmıştır.

Mülteci çocukların psikolojik sağlıkları ele alınırken kültürel bağlamın göz önünde bulundurulması gerekmektedir. İnsanların duygu, düşünce ve

davranışları, yaşadıkları sorunlar ve başa çıkma tarzları kültürden etkilenmektedir. Göç sonrası insanlar, içine girdikleri yeni kültürel ortamda bazı psikolojik ve sosyokültürel değişiklikler yaşamaktadır. Bu değişiklikler, kültürlenme (acculturation) olarak bilinmektedir (Sam ve Berry, 2006). Kültürlenme, diğer kültürle etkileşim sonucunda bireyin davranış, değer, bilgi ve kültürel kimliğinde değişimin olması şeklinde ifade edilmektedir (Kim ve Abreu, 2001). Kültürlenme sürecinde mülteci çocuklar farklı sorunlar yaşayabilmektedir. Göçten dolayı aile, arkadaş ve komşularından ayrılabilen; yeni yerleşim yerinde okul, arkadaş ve akran grubuna uyum sağlamaya çalışırken stres altında kalabilmektedir. Kültürel bağlama uyum sağlamaya çalışırken yaşanan stres “kültürlenme stresi (acculturative stress)” olarak ifade edilmektedir (Birman ve Chan, 2008). Bu stres karşısında bazı başa çıkma stratejileri geliştirilmektedir. Bu stratejiler “kültürlenme stratejileri (acculturation strategies)” olarak adlandırılmaktadır.

Kültürlenme stratejileri, bireylerin ve etnokültürel grupların, kültürlenme sürecindeki yönelimlerini ifade etmektedir (Berry, Poortinga, Segall ve Dasen, 2002). Berry'e (1997) göre bu stratejiler; ayrışma (seperation), bütünleşme (integration), asimilasyon (asimilation) ve marjinalleşme (marjinalization) olmak üzere dörde ayrılmaktadır. *Ayrışma* stratejisi, mültecilerin öz kültürlerini (heritage culture) koruyup yaygın kültürü (mainstream culture) reddetmelerini; *asimilasyon stratejisi* ise öz kültürlerini bir yana bırakıp yaygın kültürü benimsemelerini ifade etmektedir. Mülteciler, bir yandan öz kültürlerini korurken diğer yandan yaygın kültürü öğrenmeye çalıştıklarında *bütünleşme*; öz kültürlerini korumamakla birlikte yaygın kültürü de benimsemediklerinde ise *marjinalleşme* stratejisini kullanmaktadırlar (Berry, 1997). Hangi stratejinin kullanıldığı mültecilerin ruh sağlığını farklı şekillerde etkilemektedir. Ward ve Rana-Deuba'ya (1999) göre tercih edilen kültürlenme stratejileri ile psikolojik uyum (pyschological adaptation) ve sosyokültürel uyum (sociocultural adaptation) arasında farklı ilişkiler bulunmaktadır.

Alanyazında yer alan çalışmalarda bütünleşme stratejisinin ruh sağlığı açısından daha sağlıklı sonuçlar ürettiği görülmektedir (Berry, 1997, 2008; Berry, Phinney, Sam ve Vedder 2006; López Ruiz, 2014; Ryder, Alden ve Paulhus, 2000; Schmitz ve Berry, 2011; Van Oudenhoven ve Hofstra, 2006; Wu vd., 2018; Zhang ve Goodson, 2011). Marjinalleşme, ruh sağlığını olumsuz yönde etkilerken (Berry

vd., 2006; Fassaert vd., 2011; Phinney ve Devich-Navarro, 1997; Schmitz ve Berry, 2011) ayrışma ve asimilasyon için ise tutarlı sonuçlar elde edilmemiştir (Berry vd., 2006; Ng vd., 2013).

Kültürlenme stratejilerinin ruh sağlığıyla ilişkisine yönelik farklı sonuçlar elde edilmektedir. Bu çalışmada mülteci çocukların kültürlenme stratejileriyle psikolojik sağlık, sosyal temas, algılanan sosyal destek, okula aidiyet, genel öz yeterlik, umut ve çeşitli demografik değişkenler arasındaki ilişkiler ele alınmıştır. Mülteci çocukların kültürlenme stratejileri, psikolojik sağlamlığa ve sosyal temasın niteliğine bağlı olarak değişebilmektedir. Psikolojik olarak sağlam olan mülteci çocukların kendi topluluklarıyla daha fazla vakit geçirdikleri, farklı topluluklara katılabildikleri ve sosyal ilişkiler konusunda daha yetkin oldukları belirtilmektedir (Buchegger-Traxler ve Sirsch, 2012; McEwen, 2007). Göçmen topluluk ve ev sahibi toplum arasındaki sosyal temasın niteliği arttıkça olumlu sonuçlar doğuran kültürlenme stratejilerinin tercih edilme olasılığı artmaktadır (Giovannini ve Vezzali, 2011). Mülteci çocukların algıladıkları sosyal destek, özellikle olumlu akran ilişkileri ve genel öz yeterlik düzeyi de kültürlenme süreçlerini etkilemektedir (Motti-Stefanidi ve Masten, 2017). Kültürlenme sürecinde okulların önemli bir yeri bulunmaktadır. Okullar kültürlenme ve sosyalleşmeyi kolaylaştıran birincil kurumlardır. Bu nedenle mülteci çocuklarda ve genel olarak göçmen çocuklarda okula aidiyetin önemli olduğu düşünülmektedir (Moreno ve Chuang, 2010). Trueba'ya (1988) göre okuldaki aşırı ve kalıcı stres, yeni bir kültüre uyum sağlamaya çalışan çocuklar için ciddi riskler doğurabilmektedir. Bununla birlikte çocukların sahip oldukları umut düzeyi yüksekse uyumlarının da artacağı belirtilmektedir (Kwon, 2002). Dolayısıyla mülteci çocukların yeni topluma uyum sürecinde kültürlenme stratejileri incelenirken söz konusu değişkenlerin de dikkate alınması gerektiği düşünülmektedir.

Son olarak araştırmada yukarıda bahsedilen değişkenlere yönelik nicel verilerle birlikte odak grup görüşmesi aracılığıyla nitel veriler de toplanmıştır. Suriyeli mülteci çocuklarla çalışma deneyimi olan bireylerle yapılan odak grup görüşmesinde Suriyeli mülteci çocukların psikolojik sağlamlıkları ve kültürlenme stratejileri hakkındaki görüşler ele alınmıştır. Araştırmadan elde edilen nicel ve nitel tüm veriler bir arada değerlendirilmiştir.

Konuyla ilgili alanyazın incelenirken özelde mülteci ve genelde göçmen çocuklara yönelik arařtırmalar birlikte ele alınmıřtır. *Göçmen*, uluslararası hukukta tanımlanmamıř ve genelde göç eden tüm bireyleri kapsayan bir çatı kavram olarak kullanılmıřtır. Bu nedenle mevcut arařtırmada mülteci çocukların psikolojik saęlımlıkları ve kültürlenme stratejilerine yönelik arařtırmalar incelenirken genel olarak göçmen çocuklara yönelik arařtırmalar da dâhil edilmiřtir.

Alanyazın incelendięinde yurtdıřında mülteci ve göçmen çocukların psikolojik saęlımlıklarının ele alındığı çeřitli arařtırmalarla karřılařılmaktadır (Alva, 1991; Buchegger-Traxler ve Sirsch, 2012; Daud, Klinteberg ve Rydelius, 2008; Giordano vd., 2014; McEwen, 2007; M. Levitt, Lane ve Levitt, 2005; Keles, Friborg, Idsøe, Sirin ve Oppedal, 2015, 2016; Khawaja, İbrahim ve Schweitzer, 2017; Mohamed ve Thomas, 2017; Panter-Brick, Dajani vd., 2017; Panter-Brick, Hadfield vd., 2017; Pieloch, McCullough ve Marks, 2016; Shoshani, Nakash, Zubida ve Harper, 2016; Wener, 2016; Wu vd., 2018; Yoo ve Miller, 2011). Bununla birlikte Türkiye’de mülteci çocukların psikolojik saęlımlıklarına yönelik sınırlı sayıda arařtırmanın yapıldığı görölmektedir (Ekinci, 2017; Gez, 2018; Tunay-Aytekın, 2018). Benzer durum mülteci ve göçmen çocukların kültürlenme stratejilerine yönelik yürütölen arařtırmalar için de geçerlidir (Berry vd., 2006; Berry ve Sabatier, 2010a, 2010b, 2011; Giovannini ve Vezzali, 2011; Goforth, Oka, Leong ve Denis, 2014; Virta, Sam ve Westin, 2004). Türkiye’de mülteci çocukların kültürlenme stratejilerinin ele alındığı arařtırma sayılarının da çok sınırlı olduęu görölmektedir (Akdeniz, 2018; Tunay-Aytekın, 2018). Mülteci çocukların psikolojik saęlımlık ve kültürlenme stratejilerine yönelik ulařılabilen çalıřmalar sınırlı olmakla birlikte söz konusu deęiřkenleri yordamaya dair ele alınan deęiřkenlerin de daha çok bireysel düzeyde olduęu anlařılmaktadır. Çevresel düzeyde çok az deęiřken ele alınmıřtır. Oysa gerek psikolojik saęlımlık gerekse kültürlenme stratejilerinin çoklu deęiřkenler (birey, aile, okul, topluluk, toplum gibi) kapsamında incelenmesi daha geçerli ve kapsamlı sonuçların elde edilmesini saęlayacaktır. Buradan hareketle mevcut arařtırmada mülteci çocukların psikolojik saęlımlıkları ve kültürlenme stratejilerini yordayan deęiřkenler çoklu olarak ele alınmıř ve bu deęiřkenlerden hangilerinin daha önemli olduęunun belirlenmesi hedeflenmiřtir.

Araştırmanın Amacı ve Önemi

Mülteci çocuklar, yeni bir hayata, okula, dile ve kültüre uyum sağlamaya çalışırken benzersiz zorluklarla karşı karşıya kalmaktadırlar (McCarthy,1998). Suriyeli mülteci çocuklar, birçok travmatik olay yaşamıştır. Bu olaylar, onların uzun süreli gelişimlerini olumsuz yönde etkileyecek travma sonrası stres bozukluğu, depresyon ve psikosomatik ağrıları içeren ruh sağlığı sorunları yaşamaları yönünde önemli riskler taşımaktadır (Şirin ve Rogers-Şirin, 2015). Bununla birlikte travmanın yalnızca olumsuz ve psikopatolojik etkileri bulunmamaktadır. Özellikle psikolojik sağlamlık araştırmalarında travmanın olumlu gelişimi sağlayan bireysel ve bağlamsal faktörlerle birlikte psikolojik iyi oluşa katkı sağlayabileceği belirtilmektedir (Ungar, 2011). Bu çalışmada da mülteci çocukların psikopatolojik yönlerine odaklanmak yerine psikolojik sağlamlıklarının ele alınması hedeflenmiştir. Nitekim savaş ve zorunlu göç gibi olumsuz bir deneyime rağmen mülteci çocukların büyük bir bölümünde psikopatolojinin gelişmediği bilinmektedir (Keles vd., 2016; Motti-Stefanidi, 2015). Mülteci çocukların psikolojik sağlamlıklarına katkı sağlayan koruyucu faktörlerden hangilerinin daha önemli olduğunun belirlenmesi ve bu değişkenlerin ekolojik bir bakış açısıyla incelenmesinin ruh sağlığı alanına daha etkili katkılar sunacağı değerlendirilmektedir. Etkili koruyucu faktörlerin belirlenmesi, psikopatolojinin gelişme riskini azaltma adına da önemlidir.

Çocuklarda psikolojik sağlamlığın incelenmesi gelişimsel süreçler üzerindeki etkileri nedeniyle de ilgi çekici konular arasında yerini korumaktadır (Wener, 2016). Gizir'e (2007) göre psikolojik sağlamlık, çocukluk ve ergenlik çağındaki zorlu yaşam olayları ve risk etmenlerine bağlı olarak ele alınan önemli konulardan biridir. Psikolojik danışma ve rehberlikte özellikle önleyici hizmetler açısından düşünüldüğünde gerek kuram gerekse uygulama alanlarında risk faktörlerine yönelik çalışmalarla birlikte psikolojik sağlamlığa ilişkin çalışmaların da önemini devam ettirdiği belirtilmektedir. Risk faktörleri ve psikolojik sağlamlık, psikolojik danışma ve rehberlik alanının yanı sıra psikiyatri ve gelişim psikolojisi gibi alanlarda da önemini korumaktadır. Mülteci çocuklar açısından düşünüldüğünde psikolojik sağlamlık çalışmalarının daha da önemli olduğu fark edilmektedir. Mülteci çocuklar, zorunlu göçten dolayı çocukluk çağının diğer stres kaynaklarına ek olarak göç stresi ve travmatik olaylar deneyimlemektedir (J.

Rutter, 2003). Bu olayların yıkıcı etkilerini önlemek, ortadan kaldırmak veya azaltmak için koruyucu faktörlere odaklanarak mülteci çocukların psikolojik sağlıklarını geliştirmeye dayalı araştırmalar yapmak gerekmektedir.

Psikolojik sağlamlığın bireysel, ailesel ve kültürel düzeyde arttırılabileceği kabul edilmektedir (Southwick, Bonanno, Masten, Panter-Brick ve Yehuda, 2014). Bireylerin ve toplumların çeşitli güçler, kaynaklar ve yetenekler yoluyla sıkıntıya dayanma biçimlerini belirlemek için psikolojik sağlamlığın incelenmesi gerekmektedir. Bunun için de ruh sağlığı araştırmaları, psikopatolojinin ötesine geçerek insanın iyi oluşuna yönelik olumlu boyutlara odaklanıp kapsamını genişletmelidir (Panter-Brick, Hadfield vd., 2017). Böylece sorunlar ortaya çıkmadan önleyici müdahaleler yapılabilir. Olumlu uyumu arttıracak faktörler belirlenerek bunların geliştirilmesi sağlanabilir ve psikopatolojinin ortaya çıkması engellenebilir. Ayrıca psikopatolojinin iyileştirilmesi için de odaklanılması gereken önemli faktörler belirlenebilir.

Mülteci çocukların bazıları diğerlerine göre zorlayıcı yaşam olaylarına karşı daha sağlam bir duruş sergileyebilmektedir. Bu çocukların özelliklerinin belirlenmesi, psikopatolojik sorunları olan çocuklara yönelik müdahalelerin de olumlu bir yönde gelişmesine katkı sağlayacaktır. Dolayısıyla mevcut araştırmada kültürel yönelim, sosyal temas, algılanan sosyal destek, okula aidiyet, genel öz yeterlik ve umudun psikolojik sağlamlığı yordayıp yordamadığı incelenmiştir. Ayrıca psikolojik sağlamlığın çeşitli değişkenlere göre değişip değişmediği ele alınmıştır. Bu değişkenler belirlenirken ekolojik yaklaşım esas alınmıştır. Benzer değişkenler farklı araştırmalarda ayrı ayrı ele alınmasına rağmen bu değişkenlerin ekolojik yaklaşıma göre bir arada incelendiği araştırmalar bulunmamaktadır. Dolayısıyla bu çalışma aracılığıyla mülteci çocukların psikolojik sağlıklarını yordayan değişkenlerin ekolojik yaklaşım çerçevesinde birbirine göre yordayıcı güçlerinin belirlenmesi hedeflenmiştir. Böylece gerek alanyazına gerekse uygulamaya katkı sunulması amaçlanmıştır. Mülteci çocukların psikolojik sağlıklarında rol oynayan faktörlerden hangisinin daha önemli olduğunun belirlenmesinin, geliştirilecek müdahale programlarına yön vereceği düşünülmektedir.

Araştırma sonucunda elde edilen verilerle, mülteci çocuklara ruh sağlığı hizmeti sunan meslek gruplarının (psikolojik danışman, psikolog, psikiyatr, sosyal

hizmet uzmanı gibi) uygulamalarında göz önünde bulundurabilecekleri anlamlı bilgilere ulaşılması planlanmaktadır. Kağnıcı'ya (2017) göre psikolojik danışmanlar, mülteci çocukların yaşadıkları sorunları belirlemeye, bunları ilgili yerlerle paylaşmaya, bu konuda kamuoyunu bilgilendirerek mülteci çocuklar için var olan sistemleri etkilemeye çalışmalıdır. Psikolojik danışmanların hak savunuculuğu kapsamında bu tür sorumlulukları bulunmaktadır. Psikolojik sağlamlığı etkileyen toplumsal, kültürel ve siyasi etmenlerin üzerinde durulmalıdır (Keklik, 2010). Bu araştırmada ulaşılan sonuçlar aracılığıyla mülteci çocukların psikososyal hizmetler başta olmak üzere farklı hizmet alanlarından daha etkin bir şekilde yararlanmaları mümkün olabilir.

Araştırmanın bir diğer bağımlı değişkeni olan kültürlenme, etnik azınlık gruplarında psikolojik iyi oluşla ilişkisinden dolayı psikoloji dünyasında temel araştırma konularından biri haline gelmiştir (Kang, 2006). Dünya çapındaki yoğun göç hareketleri ve küreselleşme nedeniyle uluslararası düzeydeki dinamik demografik değişiklikler göz önünde bulundurulduğunda mülteci çocukların ev sahibi toplumda kültürlenme deneyimleri, bu deneyimler boyunca yaşadıkları sorunlarla başa çıkma tarzları ve uyum becerileri konusunda daha fazla bilgi sahibi olunması gerektiği fark edilmektedir (Kuo, 2014). Türkiye'deki Suriyeli mülteci çocukların sayısal yoğunluğu ve bu çocukların ilerleyen dönemlerde toplum hayatına yetişkin bireyler olarak dâhil olacakları göz önünde bulundurulduğunda kültürlenme stratejilerinin incelenmesinin önemli olduğu düşünülmektedir. Kültürlenme stratejilerinden bütünleşmenin en sağlıklı, marjinalleşmenin ise en sağlıksız strateji olduğu belirtilmektedir (Phinney ve Devich-Navarro, 1997). Mevcut araştırmayla Suriyeli mülteci çocukların ruhsal durumları ile ilgili değişkenlerin (psikolojik sağlamlık, sosyal temas, algılanan sosyal destek, okula aidiyet, genel öz yeterlik ve umut) kültürlenme stratejilerini yordayıp yordamadığı incelenmiş ve hangi stratejinin mülteci çocuklar için daha uygun olabileceğine ilişkin ipuçları elde edilmeye çalışılmıştır. Ayrıca Suriyeli mülteci çocukların kültürlenme stratejilerinin çeşitli sosyo-demografik değişkenlerle ilişkisi ele alınmıştır.

Suriyeli mülteci çocukların psikolojik sağlamlıkları ve kültürlenme stratejilerine yönelik bu çocuklarla çalışma deneyimi olan bireylerin algıları, araştırmanın bir diğer boyutunu oluşturmaktadır. Çocuklardan öz bildirime dayalı

olarak toplanan verilerle birlikte mülteci çocuklarla çalışma deneyimi olan bireylerin algıları birlikte değerlendirilerek sonuçlar yorumlanmıştır. Çocukların kendi bildirimlerinin yanı sıra farklı bilgi kaynaklarının kullanılması, araştırma sonuçlarının geçerliliğine katkı sağlamaktadır. Suriyeli mülteci çocukların psikolojik sağlımlıkları ve kültürlenme stratejilerine yönelik iki farklı bilgi kaynağından elde edilen veriler bütünleştirilmiştir.

Sonuç olarak bu araştırmayla ele edilen bulgular sayesinde Suriyeli mülteci çocukların psikolojik sağlımlıklarını arttırmaya yönelik müdahalelerde hangi faktörlerin ön plana alınması gerektiği anlaşılabilir. Aynı zamanda Suriyeli mülteci çocukların kültürlenme stratejileri ve bu stratejilerin ruh sağlıklarını nasıl etkilediği belirlenebilir. Mülteci çocukların topluma uyum sağlama sürecinde öz kültürlerini devam ettirme ya da ettirmemenin ve yaygın kültürü benimseme ya da benimsememenin olası sonuçları değerlendirilebilir. Bu sonuçların karşılıklı olarak göçmen topluluk ve ev sahibi toplum olarak Türkiye toplumu arasındaki sorunların çözümüne yönelik katkıları ele alınabilir. Göçmen topluluğa yönelik politikalar, ülkedeki tüm grupları doğrudan veya dolaylı olarak etkilemektedir (Özüdoğru, Kan, Uslu ve Yaman, 2018). Suriye'den Türkiye'ye yaşanan zorunlu göçün Suriyeli mülteci çocuklar kadar Türkiye'deki çocukları da etkilediği göz önünde bulundurulduğunda araştırma bulguları bütüncül bir şekilde değerlendirilebilir.

Alanyazında mülteci çocukların psikolojik sağlımlıklarının ele alındığı sınırlı sayıda araştırma bulunmakta olup bu araştırmalarda çoğunlukla psikolojik sağlımlığı etkileyen bireysel faktörler ele alınmıştır. Bireysel faktörlerle birlikte çevresel faktörlerin de ele alındığı araştırmalarda ise çevresel faktörlerden bir ya da birkaçı incelenmiştir. Bu tezde ise psikolojik sağlımlık; bireysel, ailevi, okula ilişkin, topluluğa ilişkin ve topluma ilişkin faktörler kapsamında ekolojik bir bakış açısıyla irdelenmiştir. Benzer şekilde kültürlenme stratejileri de iki boyutlu yaklaşım esas alınarak her bir kültürlenme stratejisini yordayan değişkenlerin birbirine göre önemi belirlenmiştir. Böylece alanyazına da anlamlı katkıların sunulması hedeflenmiştir.

Araştırmanın Problemi

Bu araştırmanın üç temel amacı vardır. Birincisi, Suriyeli mülteci çocukların psikolojik sağlımlıklarının bazı sosyo-demografik değişkenler açısından anlamlı bir

farklılık gösterip göstermediğini, ardından psikolojik sağlıklarını yordayan değişkenleri belirlemektir. İkincisi, Suriyeli mülteci çocukların kültürlenme stratejileriyle bazı sosyo-demografik değişkenler arasında anlamlı bir ilişkinin bulunup bulunmadığını ve kültürlenme stratejilerini yordayan değişkenleri saptamaktır. Üçüncüsü ise Suriyeli mülteci çocuklarla çalışma deneyimi olan bireylerin, bu çocukların psikolojik sağlıkları ve kültürlenme stratejilerine yönelik algılarını incelemektir.

Alt problemler. Yukarıda verilen problemin daha ayrıntılı bir şekilde incelenmesi için aşağıdaki sorulara yanıt aranmıştır.

1. Suriyeli mülteci çocukların psikolojik sağlıkları cinsiyet, okul türü, göç üzerinden geçen süre, Türkçe yeterlik düzeyi ve geri dönme istekleri açısından anlamlı bir fark göstermekte midir?

2. Suriyeli mülteci çocuklarda kültürel yönelim (öz kültür yönelimi ve yaygın kültür yönelimi), sosyal temas (sosyal temasın sıklığı ve sosyal temasın niteliği), algılanan sosyal destek (aileden, arkadaştan ve özel birinden algılanan sosyal destek), okula aidiyet, genel öz yeterlik ve umut, psikolojik sağlığı anlamlı olarak yordamakta mıdır?

3. Suriyeli mülteci çocukların kültürlenme stratejileri (ayrışma, bütünleşme, asimilasyon ve marjinalleşme) ile cinsiyet, okul türü, Türkçe yeterlik düzeyi, göç üzerinden geçen süre, annenin Türkçe yeterlik düzeyi, babanın Türkçe yeterlik düzeyi ve geri dönme isteği arasında anlamlı bir ilişki bulunmakta mıdır?

4. Suriyeli mülteci çocuklarda psikolojik sağlamlık, sosyal temas (sosyal temasın sıklığı ve sosyal temasın niteliği), algılanan sosyal destek (aileden, arkadaştan ve özel birinden algılanan sosyal destek), okula aidiyet, genel öz yeterlik ve umut, kültürlenme stratejilerini (ayrışma, bütünleşme, asimilasyon ve marjinalleşme) anlamlı olarak yordamakta mıdır?

5. Suriyeli mülteci çocuklarla çalışma deneyimi olan bireylerin, bu çocukların psikolojik sağlıklarına ilişkin algıları nasıldır?

6. Suriyeli mülteci çocuklarla çalışma deneyimi olan bireylerin, bu çocukların kültürlenme stratejilerine ilişkin algıları nasıldır?

Sayıtlar

Araştırmanın temel sayıtları şöyledir:

Araştırmaya katılan Suriyeli mülteci çocukların veri toplama araçlarını içten ve doğru bir şekilde yanıtladıkları varsayılmıştır.

Araştırmaya katılan Suriyeli mülteci çocuklarla çalışma deneyimi olan bireylerin odak grup görüşmesinde kendilerine yöneltilen soruları içten ve doğru bir şekilde yanıtladıkları varsayılmıştır.

Sınırlılıklar

Araştırmanın sınırlılıkları aşağıda ifade edilmiştir.

Araştırmanın nicel bulguları, 2018-2019 eğitim-öğretim yılında İstanbul'un çeşitli ilçelerindeki ortaokul ve liselerde okuyan Suriyeli mülteci çocuklardan toplanan verilerle sınırlıdır.

Araştırma kapsamında Suriyeli mülteci çocukların psikolojik sağlamlıkları "Çocuk ve Genç Psikolojik Sağlamlık Ölçeği-12"nin, kültürlenme stratejileri "Vancouver Kültürlenme İndeksi"nin, sosyal temasları "Sosyal Temas Ölçeği-R"nin, algılanan sosyal destekleri "Çok Boyutlu Algılanan Sosyal Destek Ölçeği"nin, okula aidiyetleri "Okula Aidiyet Alt Ölçeği"nin, genel öz yeterlikleri "Genel Öz Yeterlik Ölçeği"nin, umut düzeyleri "Çocuklarda Umut Ölçeği"nin, Türkçe yeterlik düzeyleri "Türkçe Yeterlik Düzeyi Anketi"nin, sosyo-demografik özellikleri "Kişisel Bilgi Formu"nun ölçtüğü niteliklerle sınırlıdır.

Bu araştırmada psikolojik sağlamlığın yordayıcıları; kültürel yönelim (öz kültür yönelimi ve yaygın kültür yönelimi), sosyal temas (sosyal temasın sıklığı ve sosyal temasın niteliği), algılanan sosyal destek (aileden, arkadaştan ve özel birinden algılanan sosyal destek), okula aidiyet, genel öz yeterlik ve umut ile sınırlıdır.

Bu araştırmada kültürlenme stratejilerinin yordayıcıları; psikolojik sağlamlık, sosyal temas (sosyal temasın sıklığı ve sosyal temasın niteliği), algılanan sosyal destek (aileden, arkadaştan ve özel birinden algılanan sosyal destek), okula aidiyet, genel öz yeterlik ve umut ile sınırlıdır.

Araştırmanın nitel bulguları, araştırmacının sorduğu nitel sorulara verilen yanıtlarla sınırlıdır.

Araştırmanın nitel bulguları, Suriyeli mülteci çocuklarla çalışma deneyimi olan altı bireyin görüşleri ile sınırlıdır.

Tanımlar

Araştırmaya ilişkin tanımlar aşağıda verilmiştir.

Mülteci (Refugee): Irkı, dini, tabiiyeti, ait olduğu sosyal grup ve siyasi görüşlerinden dolayı haklı bir zulüm korkusu nedeniyle vatandaşı olduğu ülkenin dışında olan ve söz konusu korku yüzünden ilgili ülkenin korumasından faydalanmak istemeyen kişidir (Perruchoudve Redpath-Cross, 2013).

Mülteci Çocuklar (Refugee Children): Suriye'deki savaş nedeniyle Türkiye'ye gelen "geçici koruma statüsü"ndeki çocuklardır.

Psikolojik Sağlamlık (Psychological Resilience): Psikolojik sağlamlık, devam eden sıkıntıya veya potansiyel travmatik olaylara maruz kalan bireylerin zamanla olumlu psikolojik uyum gösterdikleri dinamik bir psikososyal süreç şeklinde tanımlanmaktadır (Graber, Pichon ve Carabine, 2015). Bu çalışmada mülteci çocukların psikolojik sağlamlık düzeyleri, "Çocuk ve Genç Psikolojik Sağlamlık Ölçeği-12"nden alınan puanlara göre belirlenmiştir. Ölçekten alınan düşük puanlar psikolojik sağlamlık düzeyinin düşük, yüksek puanlar ise psikolojik sağlamlık düzeyinin yüksek olduğunu göstermektedir.

Kültürlenme Stratejileri (Acculturation Strategies): Kültürlenme stratejileri, bireylerin kültürlenme sürecinde maruz kaldıkları stres durumlarıyla başa çıkmak için geliştirdikleri stratejilerdir (Berry, 1997). Bu stratejiler dörde ayrılır (Berry 1990, 1997; Berry ve Sam 1997):

Ayrışma (Seperation): Bireyin öz kültürünü devam ettirmesi ancak yaygın kültüre aktif bir şekilde dâhil olmaması durumudur.

Bütünleşme (Integration): Bireyin öz kültürünü devam ettirmekle birlikte yaygın kültüre de aktif bir şekilde dâhil olması durumudur.

Asimilasyon (Asimilation): Bireyin yaygın kültüre aktif bir şekilde dâhil olması ancak öz kültürünü devam ettirmemesi durumudur.

Marjinalleşme (Marjinalization): Bireyin öz kültürünü ve yaygın kültürü benimsememe durumudur.

Bu çalışmada mülteci çocukların kültürlenme stratejileri “Vancouver Kültürlenme İndeksi”nden alınan puanlara göre belirlenmiştir. Vancouver Kültürlenme İndeksi, öz kültür ve yaygın kültür olmak üzere iki alt ölçekten oluşmaktadır. Mülteci çocukların kültürlenme stratejilerinin belirlenmesi için ölçeklerin ortanca değerleri kullanılmıştır. Buna göre öz kültür alt ölçeğinden ortanca değer üstünde, yaygın kültür alt ölçeğinden ise ortanca değer altında puan alan bireyin ayrışma stratejisini; öz kültür alt ölçeğinden ortanca değer altında, yaygın kültür alt ölçeğinden ise ortanca değer üstünde puan alan bireyin asimilasyon stratejisini; hem öz kültür alt ölçeğinden hem de yaygın kültür alt ölçeğinden ortanca değer üstünde puan alan bireyin bütünleşme stratejisini; hem öz kültür alt ölçeğinden hem de yaygın kültür alt ölçeğinden ortanca değer altında puan alan bireyin marjinalleşme stratejisini kullandığı değerlendirilmiştir.

Sosyal Temas (Social Contact): Sosyal temas, bireyler ve gruplar arasındaki sosyal temas sıklığı ve sosyal temas niteliğini ifade etmektedir. Bu çalışmada mülteci çocukların sosyal temas düzeyleri “Sosyal Temas Ölçeği-R”den alınan puanlara göre belirlenmiştir. Ölçeğin sosyal temasın sıklığı alt ölçeğinden alınan düşük puanlar sosyal temas sıklığının düşük, yüksek puanlar ise sosyal temas sıklığının yüksek olduğunu göstermektedir. Benzer şekilde ölçeğin sosyal temas niteliği alt ölçeğinden alınan düşük puanlar sosyal temas niteliğinin düşük, yüksek puanlar ise sosyal temas niteliğinin yüksek olduğunu belirtmektedir.

Algılanan Sosyal Destek (Perceived Social Support): Algılanan sosyal destek, ihtiyaç duyulduğunda başkaları tarafından sağlanan bireyin öngördüğü destek olarak tanımlanmaktadır (Cohen ve Hoberman, 1983). Bu çalışmada mülteci çocukların algıladıkları sosyal destek düzeyi “Çok Boyutlu Algılanan Sosyal Destek Ölçeği”nden aldıkları puanlara göre belirlenmiştir. Ölçekten alınan düşük puanlar algılanan sosyal destek düzeyinin düşük, yüksek puanlar ise algılanan sosyal destek puanının yüksek olduğunu göstermektedir.

Okula Aidiyet (Sense of School Belonging): Okula aidiyet, öğrencilerin okul ortamında başkaları tarafından kişisel olarak kabul edilme, saygı duyulma, dâhil edilme ve desteklenmeye ilişkin duygularını ifade etmektedir (Goodenow,

1993). Bu çalışmada mülteci çocukların okula aidiyet düzeyleri “Okula Aidiyet Alt Ölçeği”nden aldıkları puanlara göre belirlenmiştir. Ölçekten alınan düşük puanlar okula aidiyet düzeyinin düşük, yüksek puanlar ise okula aidiyet düzeyinin yüksek olduğunu ifade etmektedir.

Genel Öz Yeterlik (General Self Efficacy): Genel öz yeterlik, bireyin genel olarak zor ve stresli yaşam olaylarıyla başa çıkmadaki yeterlik inancı şeklinde tanımlanmaktadır (Luszczynska, Scholz ve Schwarzer, 2005). Bu çalışmada mülteci çocukların genel öz yeterlik düzeyleri, “Genel Öz Yeterlik Ölçeği”nden aldıkları puanlara göre belirlenmiştir. Ölçekten alınan düşük puanlar genel öz yeterlik düzeyinin düşük, yüksek puanlar ise genel öz yeterlik düzeyinin yüksek olduğu anlamına gelmektedir.

Umut (Hope): Arzulanan amaca yönelik planlar yapma ve bu planları uygulayarak amaçlara ulaşmak için kendini motive etmeye dair algılanan kapasitedir (Snyder, 2002). Bu çalışmada mülteci çocukların umut düzeyleri “Çocuklarda Umut Ölçeği”nden aldıkları puanlara göre belirlenmiştir. Ölçekten alınan düşük puanlar umut düzeyinin düşük, yüksek puanlar ise umut düzeyinin yüksek olduğunu göstermektedir.

Yukarıda aktarılanlar genel olarak gözden geçirildiğinde Suriye’deki savaş nedeniyle milyonlarca insanın ülkelerini terk etmek zorunda kaldığı ve yardıma muhtaç bir hale geldiği fark edilmektedir. Suriyeli mültecilerin yoğun olarak sığındıkları ülkelerin başında Türkiye gelmektedir. Türkiye’deki 1.7 milyon Suriyeli mülteci çocuk nüfusu göz önünde bulundurulduğunda bu çocuklara yönelik psikososyal çalışmaların yapılması gerektiği anlaşılmaktadır. Mülteci çocukların ruh sağlıkları ve toplum yaşamına etkin bir şekilde dâhil olabilmeleri için psikolojik sağlık ve kültürlenme stratejilerine dair araştırmaların yürütülmesine ihtiyaç duyulmaktadır. Bu kapsamda yürütülen bu araştırmada mülteci çocuklarla yapılacak çalışmalarda kuram ve uygulamaya dönük anlamlı bilgilere ulaşılması hedeflenmektedir.

Bölüm 2

Araştırmanın Kuramsal Temeli ve İlgili Araştırmalar

Bu bölümde ilk olarak araştırmanın kuramsal temelini oluşturan kavramlar açıklanmıştır. Türkiye'deki Suriyeli mülteci çocuklar, mülteci çocukların ruh sağlığı, psikolojik sağlamlık, kültürlenme stratejileri, sosyal temas, algılanan sosyal destek, okula aidiyet, genel öz yeterlik ve umut ile ilgili kuramsal çerçeveye yer verilmiştir. Ardından ilgili araştırmalar özetlenmiştir.

Türkiye'deki Suriyeli Mülteci Çocukların Durumu

Türkiye'deki Suriyelilerin durumuna ilişkin net bir bakış açısı edinebilmek için öncelikle "göçmen", "mülteci" ve "sığınmacı" kavramları arasındaki farklılıkları bilmek gerekmektedir. Göçmen, her zamanki ikamet yerinden çeşitli nedenlerle uzaklaşan ülke içinde veya ülkeler arasında kalıcı veya geçici olarak yer değiştiren bireyler için kullanılan bir çatı kavramdır (IOM, 2019). *Mülteci*; ırkı, dini, tabiiyeti, ait olduğu sosyal grup ve siyasi görüşlerinden dolayı haklı bir zulüm korkusu nedeniyle vatandaşı olduğu ülkenin dışında olan ve söz konusu korku yüzünden, ilgili ülkenin korumasından faydalanmak istemeyen kişi olarak tanımlanırken *sığınmacı* denilince zulme uğramama ya da ciddi zarardan korunma amacıyla kendi ülkesi dışında bir ülkede güvenlik arayan ve ilgili ulusal veya uluslararası belgeler kapsamında mültecilik statüsüne ilişkin başvurusunun sonucunu bekleyen kişi anlaşılmaktadır (Perruchoud ve Redpath-Cross, 2013). Dolayısıyla mültecinin sığınma talebi kabul edilmiş ve hukuki bir statüye kavuşmuşken sığınmacı talebinin sonucu beklemektedir. Mülteci ve sığınmacılar, çoğunlukla kendi ülkelerini güvenlik sorunlarından dolayı terk etmek zorunda kalmaktadır.

Göç, yalnızca göç alan ülkelerde değil küreselleşmenin hissedildiği ya da yoğun olarak yaşandığı tüm bölgelerde gündemin ilk sıralarında yer alan ve tüm toplumları, toplulukları etkileyen bünyesinde olumlu ve olumsuz yönleri barındıran sosyal bir olgudur (GİGM, 2017). Suriye'de yaşanan savaş sonrasında insanlar ülkelerinden göç etmek zorunda kalmış ve bu durum Suriyeli mülteci krizini doğurmuştur.

Suriye'de yaşanan mülteci krizi dünya çapında hissedilirken bu durumdan en çok Suriye'ye komşu ülkeler etkilenmiştir (Davis ve Wanninger, 2017). Bu ülkelerin en başında da Türkiye gelmektedir. Lübnan ve Ürdün 2015 ve 2016'da

bir milyondan fazla Suriyeli mülteciye ev sahipliği yaparken Türkiye üç milyon Suriyeli mülteciyi barındırmıştır (Organisation for Economic Co-operation and Development (OECD), 2017). Türkiye'deki toplam dört milyon mültecinin 3.6 milyonu Suriyelidir (BMMYK, 2019b). BMMYK'nin Haziran 2019'da yayınladığı verilere göre Suriyeli mültecilerin en yoğun olduğu ülkeler sırasıyla Türkiye (3.606.737, % 64.0), Lübnan (938.531, % 16.7), Ürdün (664.330, % 11.8), Irak (253.371 % 4.5), Mısır (132.473, % 2.4) ve Kuzey Afrika ülkeleridir (35.713, % 0.6) (BMMYK, 2019c). Türkiye'de geçici koruma statüsündeki Suriyelilerin sayısı Göç İdaresi Genel Müdürlüğü'nün Kasım 2019 verilerine göre ise 3.682.434'tür (GİGM, 2019). Bu nüfusun 1.728.202'si (% 47'si) çocuklardan oluşmaktadır.

Türkiye, Birleşmiş Milletler bünyesinde imzaladığı 1951 tarihli Cenevre Sözleşmesi'ni esas alarak vatandaşı olduğu ülkede yaşanan siyasi olaylar ya da çeşitli baskılar nedeniyle kendisinden koruma isteyen yabancıları, mülteci ya da sığınmacı olarak tanımlamıştır. Cenevre Sözleşmesi, Avrupa merkezli olup zaman ve toprak ölçütlerine dayalı olduğu için 1 Ocak 1951 tarihinden önce Avrupa'da yaşanan olaylardan dolayı zulüm gören ve diğer ülkelerden korunma isteyen bireyleri, mülteci olarak kabul etmiştir. Zaman ölçütü 1967'deki sözleşmede kaldırılmış ancak toprak ölçütü devam etmiştir. Bu ek protokol 1968'de Türkiye tarafından kabul edildiği için Avrupa ülkeleri dışından gelen ve korunma isteyen bireyler, mülteci olarak değil sığınmacı olarak adlandırılmıştır (Cihangir, 2015; Özdemir ve Öner-Özkan, 2016).

Türkiye'nin komşu ülkelerde yaşanan sorunlardan ötürü yoğun göç dalgasına maruz kalması, ülkeye gelen yabancıların hukuki statüsünün yeniden tanımlanmasını gerektirmiştir. Bu doğrultuda 11 Nisan 2013 tarihinde 6458 sayılı "*Yabancılar ve Uluslararası Koruma Kanunu*" kabul edilmiştir. Böylece ülkesini zulme uğrama korkusu nedeniyle terk ederek Türkiye'den korunma isteyen yabancılar, "mülteci" ve "sığınmacı" olarak değil "mülteci", "şartlı mülteci" ve "ikincil koruma" kavramlarıyla tanımlanmıştır. Avrupa'dan gelen yabancılar için mülteci, Avrupa dışından gelenler için şartlı mülteci, kitlesel göçten ziyade kişiye has uygulanan koruma şekli için ise ikincil koruma kavramları kullanılmıştır. Suriye'deki savaştan kaçarak Türkiye'den korunma isteyen yabancılar, geçici koruma altındaki "şartlı mülteciler" olarak değerlendirilmektedir. Ayrıca bu kanun kapsamında "Göç

İdaresi Genel Müdürlüğü” kurulmuştur (Cihangir, 2015; Çocuk Çalışmaları Birimi (ÇOÇA), 2015; Özdemir ve Öner-Özkan, 2016).

Suriye vatandaşları, Mart 2011’den beri ülkelerinde yaşanan iç karışıklıklardan dolayı Türkiye’ye uluslararası korunma amacıyla gelmektedir. Türkiye’de bu kişilere geçici koruma sağlanmaktadır (GİGM, 2016). Geçici koruma, bireysel uluslararası koruma başvurusunun etkin olarak uygulanmaması nedeniyle kitlesel göç hareketlerinin olduğu durumlarda Bakanlar Kurulu kararıyla yürütülen acil ve geçici bir koruma tedbidir (GİGM, 2017). Geçici koruma tedbirine ilişkin işlemlerin nasıl yürütüleceği, Yabancılar ve Uluslararası Koruma Kanununun 91. maddesi doğrultusunda hazırlanan ve 22 Ekim 2014’te yürürlüğe giren “*Geçici Koruma Yönetmeliği*”nde açıklanmaktadır. Buna göre Türkiye’ye Avrupa dışından gelen sığınmacı ve mülteciler, ilk olarak Türkiye’de bulunmalarını yasal çerçeveye almanın yanı sıra eğitim, sağlık ve ikamet gibi imkânları da sağlayan İçişleri Bakanlığı’na başvuru yapmaktadır. İkinci olarak ise sığınma başvurularının BMMYK tarafından değerlendirilmesi ve üçüncü bir ülkeye “mülteci” statüsünde yerleşmelerine kadar geçici koruma sağlanarak ikamet izni verilmektedir (A. Yılmaz, 2015). Türkiye’de yukarıda da ifade edildiği gibi GİGM (2019) Kasım ayı verilerine göre 3.682.434 Suriyeli’ye geçici koruma statüsü verilmiştir.

Türkiye’deki Suriyeli mültecilerin 116.989’u geçici barınma merkezlerindeyken 3.491.060’ı bu merkezler dışında kalmaktadır. Geçici barınma merkezleri dışında kalanların en yoğun olduğu iller İstanbul (552.080), Gaziantep (452.005), Hatay (440.628), Şanlıurfa (429.888), Adana (240.310), Mersin (205.036), Bursa (176.758), İzmir (146.889), Kilis (115.941) ve Konya (110.051) şeklindedir (GİGM, 2019). Suriyeli mültecilerin üçte birinin okul çağındaki çocuklardan oluştuğu belirtilmektedir. Bu çocukların büyük bir bölümü eğitim sistemi dışında kalırken eğitim sistemine dâhil olanların da büyük sorunlar yaşadıkları ifade edilmektedir (Tekin ve Yüksek, 2017). Savaş mağduru olan bu çocuklar “Kayıp Nesil” olarak adlandırılmakta ve pek çok sorunla yüz yüze kalmaktadır (Akpınar, 2017). Mülteci çocukların yaşadıkları sorunlara karşı etkili müdahalelerin geliştirilememesi ise onların toplum yaşamından yalıtılmalarına ve çeşitli psikososyal sıkıntılar yaşamalarına neden olabilmektedir.

Türkiye, “Birleşmiş Milletler Çocuk Hakları Sözleşmesi”ne taraf ülkelerden biridir. Sözleşmenin 22. maddesine göre taraf ülkeler, topraklarındaki mülteci ve sığınmacı çocukların sözleşmedeki tüm haklardan yararlanması için gerekli önlemleri almak zorundadır. Bu haklar; korunma, hayatta kalma, katılma ve gelişme hakkı olmak üzere dört temel hak grubundan oluşmaktadır. Türkiye’nin Suriyeliler dâhil tüm mülteci ve sığınmacı çocukların haklarını koruyup kollayan politikalar üretmesi gerekmektedir. Bunun yanı sıra Türkiye’deki 5395 sayılı “Çocuk Koruma Kanunu” da milliyetleri ne olursa olsun her çocuğun korumadan yararlanabileceğini açıklamaktadır (ÇOÇA, 2015; United Nations International Children's Emergency Fund (UNICEF), 2007).

Suriyeli mülteci çocukların Türkiye’deki eğitim haklarına yönelik 2014/21 sayılı “Yabancılara Yönelik Eğitim ve Öğretim Hizmetleri Genelgesi” hazırlanmıştır. Bu genelgeyle Suriyeli ve resmi kayıt olmuş çocukların Milli Eğitim Bakanlığı’na (MEB) bağlı resmi okullarda veya Suriyeli çocuklar için hazırlanmış “Geçici Eğitim Merkezleri (GEM)” nde eğitim alabilecekleri belirtilmiştir. Bunun yanı sıra il ve ilçelerde denklik komisyonları oluşturulmuş, GEM ve devlet okullarında “Yabancı Öğrenci Bilgi İşletim Sistemi (YÖBİS)” kurulmuştur. Tüm bu çalışmalara rağmen Suriyeli çocukların eğitime erişiminde ciddi sorunlar yaşandığı görülmektedir (ÇOÇA, 2015). Tekin ve Yüksek (2017) Suriyeli mülteci çocuklara yönelik GEM, özel Suriye okulları ve MEB’e bağlı örgün eğitim kurumlarından oluşan çoklu bir yapının ve parçalı bir eğitimin mevcut olduğunu ifade etmektedir. Eğitim üzerinde söz sahibi olan “Birleşmiş Milletler Çocuklara Yardım Fonu (UNICEF)”, “MEB” ve “Geçici Suriye Hükümeti” olmak üzere üç etkili kurum bulunmaktadır. GEM’lerde tek tip bir müfredat uygulanmamakta, her il farklı bir işleyişle eğitim faaliyetlerini sürdürmektedir. Bununla birlikte MEB, 2016 yılında Suriyeli mülteci çocukların eğitiminde yeni bir yol çizdiğini ve bu çocukların örgün eğitime alınacaklarını açıklamıştır. Nitekim GEM’lere halihazırda 1., 5. ve 9. sınıf öğrencileri alınmamakta, bu öğrenciler devlet okullarına yönlendirilmektedir (Tekin ve Yüksek, 2017). MEB Nisan 2019 verilerine göre 1.047.536 olan Suriyeli eğitim çağındaki nüfusun 478.221’i resmi okullar, 90.512’si GEM’ler ve 17.624’ü açık okullarda olmak üzere toplamda 586.357’si (%56) eğitim görmektedir. Eğitim çağındaki mülteci çocukların yaklaşık yarısı herhangi bir eğitim kurumuna devam etmemektedir. Toplumla bütünleşmede önemli katkıları olan eğitim kurumlarından

uzak kalmak, özellikle geleceğe dair olumlu beklentilerin ve toplum hayatında etkin rol alabilmenin önünde ciddi engellere sebep olmaktadır. Eğitime devam eden mülteci çocukların da yaşadıkları farklı sorunlar olmakla birlikte okul dışında kalmanın bu çocukların ruh sağlığını olumsuz yönde etkileyeceği düşünülmektedir.

Mülteci Çocukların Ruh Sağlığı

Gelişimlerinin bir parçası olarak, çocuklar çeşitli risklere veya stres kaynaklarına maruz kalmaktadır. Bununla birlikte mülteci çocuklar, zorunlu göç sürecinde var olan ek travmatik stres faktörleri deneyimlemektedir. Mülteci çocuklar, yer değiştirmeye ilgili olağandışı ve travmatik deneyimlerle birlikte zorunlu göçten kaynaklı kümülatif stres veya çocukluğun birleşik stres kaynaklarına maruz kalmaktadır (Bronstein ve Montgomery, 2010; Karaman ve Bulut, 2018). Genel olarak ekonomik sebeplerle veya yaşam koşullarını iyileştirmek amacıyla göç edenlerin yaşadıkları kaygı ile karşılaştırıldığında mültecilerin karşılaştığı stres durumlarının daha yoğun olduğu görülmektedir. Bu gruplardan farklı olarak mülteciler, genellikle etnik kökenden, milliyetten, dinden veya siyasi görüşünden kaynaklanan zulümden kaçmaya çalışmaktadır. Ülkelerinde maruz kaldıkları zulüm sonucunda mülteciler ağır bir şekilde travmatize olmaktadır. Çoğu mülteci, göç öncesinde yaşanan şiddet ve işkenceden dolayı travma sonrası stres bozukluğu yaşamaktadır. Göç öncesi şiddete maruz kalma, mültecileri psikolojik sıkıntı, travma sonrası stres bozukluğu ve diğer semptomlar dahil olmak üzere savaş ve travmaya bağlı ruh sağlığı sorunlarına karşı daha kırılgan bir hale getirmektedir (J. Arnetz vd., 2013; Leow, Goldstein ve McGlinchy, 2006). Mülteciler arasındaki en kırılgan grubu çocuklar oluşturmaktadır. Mülteci çocuklar, göç sürecinde farklı sıkıntılar yaşayabilmekte ve psikolojik sorunlar için kırılgan bir hale gelebilmektedir.

Dünyada yerinden edilen bireylerin sayısının 2019 yılı Haziran ayı itibarıyla 70.8 milyon olduğu ve bunların 25.9 milyonunu mültecilerin oluşturduğu belirtilmektedir. Mülteci nüfusun yarısından fazlası ise 18 yaşından küçük bireylerden oluşmaktadır (BMMYK, 2019d). Mülteci çocuklar bir bütün olarak göç, kültürlenme ve travma deneyimlerinden dolayı özellikle ruh sağlığı sorunları açısından hassas bir hale gelebilmektedir (Birman ve Chan, 2008). Araştırmalardan elde edilen bulgular, göçün çocuklar için büyük bir stres

oluşturduğunu doğrulamaktadır. Bu stres, çoğunlukla tanıdık bir sosyal ortamı ve aile bağlarını kaybetmekten, yeni bir kültürel bağlama girmekten, yeni bir dil edinmek zorunda kalmaktan, yolculuk öncesi veya sırasındaki sert koşullardan kaynaklanabilmektedir (McCarthy,1998). Göç sonrası dil engeli, kültür kaybı, sosyal desteğin yok olması, uzun süre sığınmacı statüsünde kalma gibi durumlar psikolojik iyi oluşu olumsuz etkilemektedir. Ruhsal belirti düzeyleri yüksek olan mültecilerin genellikle pasif oldukları ve sosyal açıdan yalıtıldıkları bilinmektedir (Björn, 2013). Mülteci çocukların yeni topluma uyum sağlama sürecinde psikososyal sorunlar yaşamaları, okul başarısızlığı ve davranış bozukluğu göstermeleri, ruh sağlıkları için önemli risk kaynakları olarak görülmektedir (James, 1997).

Göç eden çocuklar, aşına oldukları dili, kültürü, toplumu ve sosyal sistemi kaybetmekle birlikte ebeveynlerinin birinden veya ikisinden ayrılma, zor yolculuk şartları, yiyecek ve barınma ihtiyacını karşılamada güçlük çekme gibi birçok travmaya maruz kalabilmektedir (James, 1997; Castex, 2017). Göç dönemindeki zor geçişten dolayı depresyon, psikosomatik rahatsızlıklar, fiziksel rahatsızlıklar ve travma sonrası stres bozukluğu gibi bazı ciddi sağlık sorunları yaşayabilmektedir (McCarthy,1998). Bronstein ve Montgomery (2010) mülteci çocukların ruh sağlıkları ile ilgili yaptıkları derleme çalışmasında bu çocukların yaygın olarak travma sonrası stres bozukluğu, depresyon ve sinirlilik, huzursuzluk, uyku problemleri, somatik belirtiler ve davranış bozukluğu gibi psikolojik sıkıntılar yaşadıklarını belirtmiştir. Travma sonrası stres bozukluğunun görülme sıklığı % 19-54, depresyonun görülme sıklığı %3-30 arasında iken duygusal ve davranışsal problemlerin sıklığı farklılık göstermektedir. Psikolojik sıkıntı düzeyini etkileyen faktörler olarak demografik değişkenler, göç öncesindeki çoklu travmatik deneyimler ve göç sonrası stres kaynakları gösterilmiştir.

Suriyeli mültecilerin yaşadıkları psikolojik sorunlar, genellikle kayıp ve yas ile ilişkilidir. Aile üyelerinin kaybına, duygusal, ilişkisel ve maddi kayıplar da eşlik etmektedir. Hüzün, yas, umutsuzluk, korku, kaygı, hayal kırıklığı ve öfke, sıklıkla yaşanan duygusal sorunlar olarak görülmektedir. Mültecilerin yaşadıkları bilişsel sorunlar; algılanan kontrol kaybı, çaresizlik, endişe, ruminasyon, can sıkıntısı ve umutsuzluktur. Yorgunluk, uyku sorunları, iştahsızlık ve tıbbi açıdan açıklanamayan fiziksel şikâyetler de mültecilerin fiziksel sorunlarıdır. Ayrıca geri

çekilme, saldırganlık ve kişilerarası zorluklar gibi sosyal ve davranışsal sorunlar da yaygındır (Hassan vd., 2015). Çoğu Suriyeli mülteci çocuk, savaş travmasının neden olduğu sıkıntılar, travma ve yer değiştirmeye ilişkili aile dinamiklerine dair sorunlar ve uyum sağlamayla ilgili stres kaynaklarına maruz kalmaktadır (James, Sovcik, Garoff ve Abbasi, 2014). Şirin ve Rogers-Şirin (2015) mülteci çocukların deneyimledikleri travmatik olaylardan dolayı travma sonrası stres bozukluğu, depresyon ve psikosomatik ağrılar gibi uzun süreli gelişimlerini olumsuz etkileyecek ruhsal sorunlar yaşayabileceklerini belirtmektedir. Bu çocuklar ayrıca okul hayatından geri kalmakta veya çocukların okulu terk etme olasılıkları yükselebilmektedir.

Kanellopoulos (2017) mülteci çocukların, genellikle göz ardı edilen sessiz bir grup olduğunu ifade etmektedir. Genç mültecilere yönelik tutumlar, travmanın yalnızca onların geleceği üzerinde değil aynı zamanda toplumdaki etkilerini de belirleyecektir. Empatik ve akılcı tutum, güvenli barınak, sağlık ve eğitim ihtiyaçlarını ele almak, mülteci çocuklarda istikrar ve güven duygusu yaratacaktır. Bu da geleceğin yetişkinleri adına atılan önemli adımlardan biri olarak düşünülebilir. Mülteci çocukların ruh sağlıkları ve psikolojik iyi oluşlarını arttırmaya yönelik çalışmaların, toplum ruh sağlığı açısından önemi gözönünde bulundurulmalıdır.

Mülteci çocuklar gibi kırılgan grupların ruhsal ve psikososyal durumlarını iyileştirmeye yönelik teşhis ve tedavi hizmetlerine ihtiyaç duyulmaktadır. Yaşam koşullarındaki huzursuzluk, şiddet, kayıp ve ayrılma gibi köklü değişikliklerden etkilenen bu grupların çaresizlik, kaygı ve umutsuzluk geliştirmeleri muhtemeldir. Çocukların maruz kaldıkları olaylar karşısında bunların olağan tepkiler olduğu göz önünde bulundurulmalıdır. Birçok birey bu tür olaylar karşısında psikolojik sağlamlık gösterebilmekte ve destekleyici ortamlar sayesinde etkili başa çıkma mekanizmalarını kullanarak zamanla iyileşebilmektedir (WHO ve International Medical Corps (IMC), 2013). Bu bireylerin sahip oldukları özellikler belirlenerek mülteci çocukların genel anlamda psikolojik iyi oluşlarına katkı sağlamak mümkün olabilir.

Psikolojik Saęlamlık

Yaşamları süresince pek çok olumsuzluęa, sarsıcı, örseleyici ve stresli yaşam olaylarına maruz kalabilen bireylerin, bu yaşantılar karşısındaki tepkileri veya başa çıkma stratejileri farklılaşabilmektedir. Bazı bireyler, yaşadıkları stres verici ve travmatik durumlara karşı anksiyete ve depresyon gibi ruhsal sıkıntılarla tepki verirken bazıları ise olumsuz ruh halinden kısa sürede çıkabilmekte ve olaęan yaşamlarına devam edebilmektedir. Kendini toparlayabilen ve olaęan yaşamlarına dönebilen bireylerin sahip oldukları bu güç, pozitif psikoloji yaklaşımında psikolojik saęlamlıkla açıklanmaktadır (Doęan, 2015). Castro ve Murray (2010) stresli ve travmatik durumlara nitelenen göç sürecinde neden bazı göçmen ve mültecilerin diğerlerine oranla daha hızlı ve daha başarılı bir şekilde uyum sağladıklarını anlayabilmek ve açıklayabilmek için psikolojik saęlamlık kavramına gereksinim olduğunu belirtmektedir.

Psikolojik saęlamlık çalışmaları, travma ve risk alanında daha geniş kapsamlı bir paradigmayı temsil etmektedir (Panter-Brick, 2014). Bu çalışmalarda acı ve travma deneyimlerine rağmen olumlu sonuçların ne zaman ve nasıl ortaya çıkabileceęi araştırılmaktadır (Panter-Brick ve Leckman, 2013). Bundan dolayı travmaya baęlı psikolojik rahatsızlıklarda koruyucu bir faktör olarak psikolojik saęlamlığa yönelik ilgi artarak devam etmektedir (J. Arnetz, vd., 2013).

Psikolojik saęlamlık en genel anlamda bireyin karşılaştığı olumsuz durumlara rağmen saęlıklı bir şekilde gelişim göstermesi olarak ele alınmaktadır (Sameroff, 2005). M. Stewart, Reid ve Mangham (1997) psikolojik saęlamlığın, önemli deęişimler, olumsuzluklar ya da risklerle karşılaşılması durumunda bireyin başarılı bir şekilde bunlarla başa çıkabilme yeterlilięi veya kapasitesi olarak ele alınması gerektiğini, bu kapasitenin zamanla deęişebileceğini, bireydeki ve çevredeki koruyucu faktörler ile güçlenebileceğini belirtmektedir. Masten (2014) psikolojik saęlamlığı, önemli bir riske maruz kalma sırasında veya sonrasında olumlu uyumun modelleri ve yollarında kendini gösteren, dinamik bir sistemin işlevini veya gelişimini tehdit eden zorluklara karşı uyum gösterebilme kapasitesi olarak ifade etmektedir. Ciddi tehditlere rağmen bireylerin uyum ve gelişimleri için başarılı sonuçlarla nitelenen psikolojik saęlamlık (Wener, 2016) bireysel ve

durağan bir özellikten ziyade olumsuz yaşantılara rağmen olumlu uyumun sağlandığı dinamik bir süreç olarak görülmektedir (Luthar ve Cicchetti, 2000).

Fergus ve Zimmerman'a (2005) göre psikolojik sağlamlık, risk durumlarının olumsuz etkilerinin üstesinden gelme, travmatik durumlarla başa çıkma ve risklerle ilişkili olumsuz gidişatlardan kaçınma sürecini ifade etmektedir. Psikolojik sağlamlık devam etmekte olan sıkıntıya veya potansiyel travmatik olaylara maruz kalan bireylerin zamanla olumlu psikolojik uyum sağladıkları dinamik bir psikososyal süreç olarak tanımlanmaktadır (Graber vd., 2015). Temel olarak çevredeki risk durumları karşısında düşük kırılabilirlik, bu durumlara rağmen sonucun göreceli olarak olumlu olması, kişinin stres veya olumsuzlukların üstesinden gelebilmesi şeklinde anlaşılmaktadır (Rutter, 2012).

Goldstein ve Brooks (2013) çocukların psikolojik sağlamlığına odaklanarak bu kavramı, çocuğun stres ve baskıyla etkin olarak baş etme kapasitesi şeklinde açıklamışlardır. Psikolojik olarak sağlam olan çocuklar, günlük zorluklarla baş edebilen, hayal kırıklığı, hatalar, travma ve sıkıntıdan sonra kendini toparlayabilen, açık ve gerçekçi hedefler geliştirebilen, sorunları çözmek için diğerleriyle rahatça etkileşim kurabilen, kendine ve başkalarına saygılı olan ve değer veren bireyler olarak anlatılmaktadır. Wright, Masten ve Narayan'a (2013) göre çocuklarda psikolojik sağlamlık, yalnızca kişisel bir gelişme olarak değil bir dizi farklı sistemi içerebilecek bir süreç olarak görülmelidir. Ailenin, okulun, mahallenin, topluluğun ve kültürün, çocuğun psikolojik sağlamlığını etkilediği belirtilmektedir.

Alanyazın incelendiğinde psikolojik sağlamlıkla ilgili birçok tanım olmasına rağmen engeller ve sıkıntı karşısında kendini toparlama, iyileşme veya başarılı bir şekilde uyum sağlama yeteneğinin ortak bir tema olduğu konusunda genel bir anlaşmanın olduğu fark edilmektedir (Este ve Van Ngo, 2010). Tanımlarda olumsuz yaşantıları kapsayan veya tetikleyen *risk faktörleri*, risk faktörlerinin etkisini hafifleten ya da engelleyen, sağlıklı uyumu ve bireyin yeterliklerini geliştiren *koruyucu faktörler* ve sürecin sonunda ortaya çıkan *olumlu uyum* sıklıkla değinilen kavramlardır (Gizir, 2007; Windle, 2002). Psikolojik sağlamlıkta üç temel nokta ön plana çıkmaktadır. Bunlar; risk ve/veya zorluk, koruyucu faktörler ve olumlu uyum göstermedir (Gizir, 2007; Kararımak, 2006; Windle, 2002). Psikolojik sağlamlık, risk faktörleri ve koruyucu faktörler arasındaki etkileşimden doğmaktadır (Wener,

2016). M. Stewart ve diğeri (1997) psikolojik sađlamlıđın, bireyin önemli deđişim, olumsuzluk veya risklerle karşılaştığında başarılı bir şekilde bunlarla başa çıkabilme yeterliliđi ya da kapasitesi olarak ele alınması gerektiđini, bu kapasitenin zamanla deđişebileceđini, bireysel ve çevresel koruyucu faktörlerle güçlenebileceđini belirtmektedir.

Bireyin psikolojik olarak sađlam olduđuna karar vermek, öncelikle uyumunu zorlaştıran bir tehdit unsuruna maruz kalmasını gerektirmektedir. Bu tehditler, bireyin gelişiminde ve uyumunda çeşitli sorunlar yaratma ihtimali yüksek olan risk faktörleridir (Masten ve Reed, 2002). Risk faktörleri, duruma ilişkin zarar veya olumsuz sonuç olasılıđını başlatan veya artıran herhangi bir etki olarak tanımlanmakta ve genetik, biyolojik, sosyokültürel ve demografik koşulları ya da özellikleri kapsayabilmektedir (Coie, vd. 1993; Gizir, 2007; Kirby ve Fraser, 1997).

Risk faktörleri, tipik olarak uyum zorlukları ile istatistiksel olarak ilişkili olduđu bilinen olumsuz yaşam koşullarını kapsar. Özellikle çocuklar için istenmeyen sonuçların ortaya çıkma olasılıđını yükselttiđi düşünölen durumlardır. Sözelimi toplumdaki şiddete kronik olarak maruz kalma, bu yaşam koşulunu yaşayan çocukların, yaşamayanlara göre çok daha fazla uyumsuzluk göstermesi nedeniyle yüksek risk oluşturmaktadır (Karırmak, 2007; Luthar ve Cicchetti, 2000; Masten, 1994). Bireyin yaşamını riske sokabilecek erken doğum, genetik hastalıklar, kötü bakıma maruz kalma, ebeveynlerin ayrılması, boşanması, ölümü veya tek ebeveynle yaşamak, düşük sosyoekonomik düzey, evsizlik, ekonomik zorluklar ve yoksulluk, savaş ya da doğal afetler gibi faktörler psikolojik sađlamlıđa ilişkin önemli risk faktörleridir (Gizir, 2007; Masten ve Reed, 2002).

Psikolojik sađlamlıkla ilgili diđer mekanizma koruyucu faktörlerdir. Araştırmacılar, koruyucu faktörlerin, riski azaltabileceđini, durdurabileceđini hatta önleyebileceđini belirtmiştir (Werner ve Smith, 1982). Koruyucu faktörler, genellikle risk faktörlerinin etkisini ortadan kaldıran ya da uyumsuz sonuçların ortaya çıkma ihtimalini azaltan faktörlerdir (Iwaniec, 2006; Masten ve Reed, 2002; Rutter, 1987). Bu faktörler, olumsuz yaşantılara karşı bireyin yapıcı tepkiler vermesini kolaylaştırmaktadır (Karırmak, 2006). Koruyucu faktörler, bireylerin yaşam döngüsü boyunca karşılaştıkları sıkıntılarının üstesinden gelmeleri için etkin bir role sahiptir. Risklerin aşılması için hem içsel hem de dışsal koruyucu kaynaklar gereklidir. İçsel koruyucu kaynaklar; benlik saygısı, zekâ, başa çıkma becerileri ve

yetkinlik gibi faktörlerden oluşurken dışsal koruyucu kaynaklar ise genelde okul, topluluk gibi çevreden gelen faktörlerden oluşmaktadır (Fergus ve Zimmerman, 2005). Gizir (2007) ve Kararımak'a (2006) göre özyeterlik, benlik saygısı, öz güven, iç kontrol odağı, etkili problem çözme becerisi, geleceğe dair olumlu ve iyimser bakış açısı gibi faktörler içsel koruyucu faktörler; ailesel ve çevresel birtakım özellikler ise dışsal koruyucu faktörler olarak değerlendirilmektedir.

Psikolojik sağlamlık için yalnızca risk faktörlerinin ve koruyucu faktörlerin belirlenmesi yeterli olmamakta, bunlarla birlikte çeşitli alanlardaki yeterlikler gibi olumlu sonuçların da tespit edilmesi gerekmektedir (Gizir, 2007). Olumlu sonuçlar, bireyin içsel ve dışsal koruyucu faktörler sayesinde risk faktörlerinin üstesinden gelmesiyle edindiği yeterliklerdir (Ülker-Tümlü ve Receptoğlu, 2013). Olumlu sonuç, bireyin gelişimsel görevlerini başarılı bir şekilde yapması olarak tanımlanmakta ve olumlu uyumu yansıtmaktadır (Masten ve Reed, 2002). Olumlu uyum, genellikle davranışsal yeterlik ya da sosyal ve kişilerarası yetkinlik olarak tanımlanmakta ve birey-çevre etkileşimi sonucunda ortaya çıkmaktadır. Birey, kültürel ve toplumsal beklentilerle ilgili sıkıntıların üstesinden gelip olumlu bir şekilde uyum sağlayabiliyorsa psikolojik olarak sağlam kabul edilmektedir (Glantz ve Sloboda, 2002; Masten ve Obradovic, 2006). Bireyin gelişimsel görevleri yerine getirmesi, akademik olarak başarılı olması, olumlu sosyal ilişkilere/sosyal yeterliğe sahip olması, suç içeren davranışlar sergilememesi, duygusal sorunlarının veya belirtilerinin az olması, mutlu olması, okula devam etmesi, sosyal yardım çalışmalarına katılması, ders dışı etkinliklerde yer alması, kurallara uyması, arkadaşları tarafından kabul görmesi, psikopatoloji geliştirmemesi, kendini kabul etmesi ve uyumlu olması, iyilik halinin ve yaşam doyumunun yüksek olması, olumlu sonuçlar olarak değerlendirilmektedir (Ülker-Tümlü ve Receptoğlu, 2013).

Motti-Stefanidi ve Masten'e (2017) göre geleneksel olarak göç eden gençlerin uyum süreçlerine ve ruh sağlığına yönelik araştırmacılar, olumsuz sonuçlara odaklanan bir yaklaşım sergilemişlerdir. Kültürel stresin göç eden gençlerin psikolojik sorunları ve uyum zorluklarına ilişkin riskleri arttırdığı varsayılmıştır. Bununla birlikte son yıllarda göç eden gençlerin yaşadıkları gelişimsel, kültürel ve sosyal zorluklara rağmen yeni duruma uyum sağladıkları ve aslında bunu oldukça iyi bir şekilde yapabildikleri görülmüştür. Psikolojik sağlamlık üzerine gittikçe artan ilgi, dikkatin olumsuz sonuçlardan ziyade olumlu sonuç ve

süreçlere kaymasını sağlamıştır. Benzer şekilde J. Arnetz ve diğerleri (2013) de çatışmalı ve huzursuz bölgelerden gelen çok sayıda mültecinin, psikolojik rahatsızlıklarına odaklanmaktan ziyade onların içsel koruyucu kaynaklarını destekleyici faktörlere odaklanmanın daha uygun olduğunu düşünmektedir.

Psikolojik sağlık müdahalelerinde ilgili nüfusun kendine özgü özelliklerine ve bağlama dikkat edilmesi gerekmektedir (Fergus ve Zimmerman, 2005). Bu müdahaleler birey, aile, okul, topluluk ve toplum seviyesinde uyarlanabilir süreçleri ve sonuçları içermelidir. Bireysel süreçlerin yanı sıra sosyolojik bağlama odaklanması psikolojik sağlamlığın daha etkili bir şekilde ele alınmasını sağlamaktadır (Graber vd., 2015). Bu açıdan düşünüldüğünde mülteci çocukların psikolojik sağlamlıklarına odaklanırken konuyu ekolojik bir bakış açısıyla ele almanın gerekliliği ortaya çıkmaktadır. Aşağıda psikolojik sağlık, ekolojik bir bakış açısıyla açıklanmaktadır.

Ekolojik bakış açısıyla psikolojik sağlık. Ekolojik modele göre bireyin gelişimi, kendisi ve çevresi arasındaki biyolojik ve psikolojik özelliklerinin etkileşimine bağlıdır. Psikolojik sağlık araştırmalarında psikolojik sağlamlığın birey ve çevre arasında çok düzeyli bir etkileşim sürecini içeren bir sistem yaklaşımıyla ele alınması gerektiği savunulmaktadır. Psikolojik sağlık, ekolojik bir olgudur ve aile, okul, topluluk ve toplum gibi çevresel etkileşimlerle geliştirilmelidir. İnsanların buldukları ortamlar, onların çeşitli problemler yaşama riskini de beraberinde getirmektedir. Bununla birlikte olumlu sonuçların ortaya çıkma olasılığı da artabilmektedir. Aile, okul ve topluluklardaki olumlu çevresel ortamların geliştirilmesi, çocukların hayatındaki riskleri etkisiz hale getirebilmektedir (Brown ve Westaway 2011; Greene, 2002).

Psikolojik sağlık, istikrarı, yaşama gücünü ve gelişimi tehdit eden önemli zorluklara direnmek veya bunları atlatıp iyileşmeye yönelik dinamik bir sistem (birey, aile, okul, topluluk, toplum) kapasitesidir (Masten, 2011). Önemli sıkıntılara maruz kalındığında, bireylerin iyi oluşlarını devam ettiren psikolojik, sosyal, kültürel ve fiziksel kaynaklara yönelme ve bu kaynakların kültürel olarak anlamlı yollarla sağlanması ve deneyimlenmesi için bireysel ve toplumsal uzlaşma yeteneğidir. Bu sosyoekolojik tanımda birey, akran, aile, okul ve toplum düzeyindeki kaynaklar vurgulanmaktadır. Bireylerin potansiyel tehditlerden kaçmalarını mümkün kılan karmaşık, çok düzeyli ortamlarda etkileşimli süreçlerin önemi aktarılmaktadır.

Böylece olumlu sonuçların elde edilmesine katkı sağlanacağı ileri sürülmektedir (Liebenberg, Ungar ve LeBlanc, 2013; Ungar, 2008). Bir çocuğun psikolojik sağlamlığı; bireysel özelliklerinin (öz yeterlik gibi) ötesine geçerek aile üyeleri (bağlanma stilleri gibi), topluluğu (arkadaş ilişkileri gibi) ve toplumu (kültürel değerler ve inançlar gibi) bir bütün olarak içeren dinamik bir etkileşimi kapsar. Bu nedenle psikolojik sağlamlığı tam olarak açıklayabilmek için psikolojik sağlamlığı geliştiren faktörlere; çocuğun ailesine (kaynaklar, geniş aile desteği gibi), topluluğuna (dini organizasyonlar, topluluğa katılım gibi), okuluna (okula aidiyet, eğitime değer verme) ve içinde bulunduğu topluma (kültürel değerler gibi) bakılmalıdır. Mülteci gruptaki psikolojik sağlamlığı incelemek için dinamik ve çok düzeyli bir bakış açısı kullanmak önemlidir; çünkü mülteciler, göç sürecinde çoklu geçişler ve bağlamsal değişiklikler yaşamaktadır (Pieloch vd., 2016).

Bronfenbrenner'in (1989) ekolojik bakış açısına göre çocuk, çevredeki ortamın çoklu seviyelerinden etkilenen karmaşık bir ilişkiler sistemi içinde gelişimini sürdürmektedir. Çevre, mikro sistemden (çocuğun çevresi), mezosistemden (mikrosistem faktörleri arasındaki etkileşimler), ekosistemden (daha geniş toplumdaki faktörler) ve makro sistemden (değerler, yasalar, politik sistemler) oluşan bir dizi yuvalanmış yapı olarak tanımlanır. Ekolojik modelde psikolojik sağlamlığı açıklayan faktörler; bireysel faktörler, ailevi faktörler, okula ilişkin faktörler, topluluğa ilişkin faktörler ve topluma ilişkin faktörler olarak ele alınmaktadır (Aldwin ve Igarashi, 2012; Pieloch vd., 2016; T. Betancourt, Meyers-Ohki, Charrow ve Tol, 2013; Ungar, 2012; 2013). Bu faktörler şöyle açıklanmaktadır (Pieloch vd., 2016):

Bireysel faktörler: Mülteci çocukların psikolojik sağlamlıkları için öncelikle temel insani hizmetler ve ihtiyaçlar karşılanmalıdır. Bunlara ek olarak bakım verenler ve uzmanlar, mülteci çocukların yetkinlik ve özerkliklerini sağladıklarında psikolojik sağlamlıkları ve uyumları artar. Mülteci çocukların olumlu bakış açılarını korumaları, altüstistik ve olumlu sosyal davranışlar göstermeleri, hayata dair bir anlam oluşturmaları ve umutları, bireysel faktörler olarak değerlendirilmektedir.

Ailevi faktörler: Savaştan etkilenen çocukların uyumları; ailelerinin deneyimleri, işleyişi, baş etme stratejileri ve uyumları ile yakından bağlantılıdır (American Psychological Association (APA), 2010). Mülteci çocukların 18 yaşından önce destekleyici bir ailede bakımları, psikolojik sağlamlıklarını

arttırmaktadır. Sağlıklı aile iletişimi ve birliđi de psikolojik sađlamlıđı etkilemektedir. Geniř ve çeřitli yař aralıklarında yapılan alıřmalar, destekleyici ve olumlu aile yařantısının mülteci ocukların psikolojik sađlamlıđı iin temel olduđunu gstermektedir.

Okula iliřkin faktrler: Okul, ekolojik modelde diđer sistemleri etkileyen ve onlardan etkilenen nemli bir sistemdir (Bilge vd., 2015). Okul performansı, mülteci ocukların g deneyimlerinden sonra ne kadar iyi iřlev gsterdiklerinin anlaşılmasına katkı sunmaktadır (APA, 2010). Okula devam etme, okulda kendini gvende hissetme, eđitime deđer verme gibi fırsatlara sahip olma, mülteci ocuklarda psikolojik sađlamlıđı arttırmaktadır. Ev sahibi toplumun dilini ğrenme fırsatı, olumlu okul yařantısı, okula aidiyet ve eđitsel bařarıda kolektif gurur, diđer faktrlerdir.

Topluluđa iliřkin faktrler: Evin dıřında sosyal faaliyetler, topluluk desteđi ve aidiyet duygusu, mülteci ocuklarda psikolojik sađlamlıđı arttırmaktadır. Aidiyet duygusu ve algılanan topluluk desteđi mülteci ocukların psikolojik sađlamlıđında tekrarlanan temalardır (APA, 2010).

Topluma iliřkin faktrler: Kendi kltr ve dini ile bađlantıyı srdrmek, mülteci ocukların psikolojik sađlamlık dzeyini arttırmaktadır.

Psikolojik sađlamlık, koruyucu faktrlerin ve risk faktrlerinin birleřiminden dođan dinamik bir sretir (Gu ve Day, 2007; Rutter, 1999). Psikolojik sađlamlıkta nemli olan nokta, risk faktrlerinden kaynaklanan olumsuz sonuları azaltmak, nlemek veya olumlu bir sonu elde etmektir. Bu noktada risk faktrlerinin ve koruyucu faktrlerin etkileřimi sz konusudur (Fergus ve Zimmerman, 2005). Risk faktrleri ve koruyucu faktrler ele alınırken birey, aile ve topluluk dzeyinde incelenmelidir (Luthar ve Cicchetti, 2000).

Ekolojik teori, risk faktrlerini anlamada ayırt edici olan nemli birkaç etkileřim seviyesinin olduđunu gstermektedir (Bronfenbrenner, 1994). Bunlardan ilki, ocuk ve ailesi arasında, ikincisi ise ocuđun yakın evresi iinde okul veya topluluk etkinlikleri gibi ocuđun deneyimine anlam ve nem veren eřitli sosyal sistemler arasındadır. Bir ocuk okul ađındaki yařlara getike bu seviye giderek nemli bir hale gelmektedir. nc bir sosyal sistem dzeyi, lkenin iinde

bulunduğu siyasi iklim, kültürel değerler veya yasal sistemler gibi daha büyük güçler tarafından temsil edilir (Engle, Castle ve Menon, 1996).

Risk faktörleri, sorunlu bir durumun başlama ihtimalini arttıran veya bu durumun sürmesine neden olan etkenler olarak tanımlanmaktadır (Kirby ve Fraser, 1997). Bir grup insanın, genellikle çocukların, istenmeyen sonuçlarla karşılaşma olasılığını arttıran faktörlerdir (Masten, 1994). Ekolojik modelde çocuğun maruz kaldığı risk faktörlerinde kişisel özelliklerle birlikte aile ve çevre önemli bir rol oynamaktadır (Zorbaz ve Bilge, 2019). Nitekim Armstrong, Birnie ve Ungar (2005) risk faktörlerini kişisel, ailevi ve çevresel faktörler olarak ele almaktadır. Ekolojik model doğrultusunda risk faktörlerini şöyle açıklamak mümkündür (Atasü Topçuoğlu, 2012; Brewin, Andrews ve Valentine, 2000; Buchegger-Traxler, vd.,2012; Gizir, 2007; Department of Health and Human Services (DHHS), 2009; Mohamed, 2012; Pieloch vd., 2016; Vinueza, 2016):

Bireysel risk faktörleri: Fiziksel sakatlık, erken doğum, kronik rahatsızlıklar, stresli yaşam olayları, travma, düşük zeka düzeyi, yetersiz sosyal beceri, özgüven eksikliği, travma veya yetersiz beslenmeden kaynaklanan fiziksel sağlık sorunları, tanıklık edilen veya deneyimlenen dramatik olayların sayısı, dilsel zorluklar.

Ailevi risk faktörleri: Ailenin yoksulluğu, aile içi çatışma, ebeveynin hastalığı veya psikopatolojisi, ebeveynin boşanması, ölümü veya tek ebeveynle yaşama, erken ebeveynlik, ebeveynin işsizliği, anne depresyonu, ebeveyn çaresizliğinin doğrudan gözlemlenebilmesi, ebeveynin işkence görmesi veya hapsedilmesi.

Okula ilişkin risk faktörleri: Yetersiz kaynakları olan bir okul, okul başarısızlığı, okula düşük bağlılık, okulda zorbalık ve ırkçı taciz, okula devam edememe, eğitim olanaklarına sınırlı erişim veya erişememe.

Topluluğa ilişkin risk faktörleri: Yüksek suç oranının olduğu bir çevrede yaşama, sosyal mesafe, akran reddi, topluluk şiddetine tanık olma, sosyal dışlanma, damgalanma ve ayrımcılığa marzu kalma.

Topluma ilişkin risk faktörleri: Politik şiddetin hâkim olduğu bir toplum, toplumsal şiddet, kültürel yalıtım, sosyal ve kültürel uyumsuzluk, ev sahibi ülkede geçirilen süre, yeni ülkede bakım ve koruma sistemine ulaşmadaki zorluklar.

Psikolojik sağlamlığın ortaya çıkabilmesi için sevilen birinin kaybı, boşanma, hastalık, yoksulluk, doğal afetler gibi travmatik yaşantıların oluşturduğu risk

durumlarından sonra bireyin koruyucu faktörlerinin harekete geçmesi gerekmektedir (Güloğlu ve Kararımak, 2010). Ekolojik model, insanı kendi çevresine sürekli uyum sağlama konusunda aktif ve kendi kendine yeten bir mekanizma olarak görmektedir. Bu modele yönelik araştırma bulguları, problem davranışların ortaya çıkmasına neden olan risk faktörlerinin ötesinde, olumsuz sonuçların ortaya çıkmasını önleyen veya bu sonuçları değiştiren koruyucu faktörlere yönelik araştırmaların artmasını sağlamıştır. Benard (1991) koruyucu faktörleri bu bağlamda açıklamaktadır. Benard'a (1991) göre bireysel olarak sosyal yetkinlik, problem çözme becerileri, özerklik, amaç yönelimli olmak ve olumlu gelecek beklentisi, koruyucu faktörler olarak ön plana çıkmaktadır. Ailevi faktörler olarak ebeveynlerin ilgi ve desteği, çocuğa yönelik yüksek beklentileri ve çocuğun katılımını sağlamak, psikolojik sağlamlıkta koruyucu faktörler olarak görülürken öğretmenin ilgi ve desteği, çocuğa ilişkin yüksek beklentisi ve çocuğun katılımını sağlaması okula ilişkin faktörler olarak görülmektedir. Çocuğun içinde bulunduğu toplulukta ilgi ve destek görmesi, yeterince katılımının sağlanması ve çocuğa yönelik olumlu beklentiler de psikolojik sağlamlık düzeyini arttırmaktadır.

Koruyucu faktörler, risk faktörleri ve psikolojik sağlamlık arasında aracı süreçler olarak değerlendirilmektedir (Armstrong vd., 2005). Risk faktörlerinin bireyler üzerinde biyolojik ve psikolojik açıdan olumsuz sonuçlar doğurma olasılığını azaltan, olumsuz yaşantılar ile birey arasında bir kalkan görevi gören olumlu bireysel, ailevi ve çevresel özelliklerdir (Garmezy, 1993). Garmezy (1991) koruyucu faktörleri bireysel, ailevi ve çevresel özellikler olarak ele almaktadır. Bu faktörler ekolojik model kapsamında şöyle açıklanmaktadır (DHHS, 2009; Luthar ve Cicchetti, 2000; Masten vd., 1990; Masten, Herbers, Cutuli ve Lafort, 2008; Gizir, 2007; Graber vd., 2015):

Bireysel koruyucu faktörler: Zekâ, akademik başarı, iç kontrol odağı, olumlu ya da kolay mizaç, benlik saygısı ve öz yeterlik, özerklik, kişisel farkındalık ve kendini kabul, etkili problem çözme becerileri, yaşam hedeflerinin olması ve gelecek için olumlu beklentiler, sosyal yetkinlik, iyimserlik ve umut, mizah duygusu, sağlık, cinsiyet, yaş, olumlu duygular, etkili başa çıkma.

Ailevi koruyucu faktörler: Destekleyici anne-baba ya da bir aile üyesiyle olumlu ilişkiler, çocuğa yönelik yüksek ve gerçekçi beklentiler, etkili ebeveynlik, tutarlı disiplin, genişletilmiş aile desteği, davranış ve değerler için net beklentiler.

Okula ilişkin koruyucu faktörler: Olumlu okul iklimi, öğretmen desteği, okuldaki olumlu deneyimler, etkili öğretmenlik, yüksek akademik standartlar.

Topluluğa ilişkin koruyucu faktörler: Akran veya arkadaş desteği, sosyal çevredeki destekleyici bir yetişkinle olumlu ilişkiler, topluluğa bağlılık, olumlu akran grupları.

Topluma ilişkin koruyucu faktörler: Din, kültürel sistemler, normlar.

Fergus ve Zimmerman'a (2005) göre psikolojik sağlamlığa ekolojik bir bakış açısıyla yaklaşmak önemlidir. Böylece bireysel faktörlerin yanı sıra çevresel faktörlerin de risk etmenlerinin olumsuz sonuçlarını azaltmadaki etkisi dikkate alınmaktadır. Bu çalışmada da değişkenler ekolojik modele göre ele alınmıştır. Ekolojik modelde mültecilerin psikolojik sağlamlıkları ve genel olarak ruh sağlıklarını etkileyen önemli faktörlerden biri kültürdür. Mülteciler, hem kendi kültürleri hem de yerleştikleri yeni toplumun kültüründen hareketle yaşamı farklı şekillerde deneyimlemektedir. Aşağıda mültecilerin bu deneyimleriyle ilişkili olarak kültürlenme stratejileri hakkında açıklamalara yer verilmiştir.

Kültürlenme Stratejileri

Yeryüzünde farklı kültürden bireyler, çeşitli nedenlerle göç etmektedir. Bu göçler sonucunda ülkelerin toplumsal yapıları değişmekte ve ülkeler çok kültürlü bir yapıya bürünmektedir. Çok kültürlü ülkelerde ele alınan önemli konulardan biri toplumdaki bireylerin etkileşimleri ve bunun sonucunda ortaya çıkan kültürlenme süreçleridir.

Kültür bir grup insanı veya bir insan kategorisini diğerinden ayıran, insan aklının kolektif programlanmasının ortak olarak paylaşılan değerler sistemi olarak tanımlanmaktadır (Hofstede, 2001). Kültürlenme ise kültürlerarası temasın bir sonucu olarak ortaya çıkan değişikliklerle bağlantılı geniş bir kavramdır (Abu-Bader, Tirmazi ve Ross-Sheriff, 2011). Bireyin davranışında, sosyal aktivitelerinde, düşünce kalıplarında, değerlerinde ve kendi kimliğinde meydana gelen değişiklikler olarak tanımlanmaktadır (Gordon, 1964). Berry'e (1999) göre kültürler arası psikolojinin en karmaşık alanlarından biri olan kültürlenme süreci, birden fazla kültürü içerdiği için iki ayrı anlama sahiptir. Kültürlenme ilk olarak iki veya daha fazla kültür arasındaki etkileşim sonucu ortaya çıkan bir durumdur. İkinci

olarak ise iki kültürün etkileşimini ve bu etkileşim sonucunda yaşanan psikolojik değişiklikleri içermektedir. Alanyazında ulaşılan çalışmalarda kültürlenme genel olarak bireylerin ve grupların bir diğer kültür ile uzun süreli etkileşimleri sonucunda meydana gelen psikolojik ve davranışsal değişim süreci şeklinde ele alınmaktadır. Farklı kültürel ortamlarda bulunan insanların duygu, düşünce ve davranışları değişmektedir (Berry, 1999; Kim, Laroche ve Tomiuk, 2001; Sam, 1992).

Kültürlenme eski bir araştırma konusu olmakla birlikte, göçün küresel ölçekte artmasıyla daha fazla önem verilen ve ilgi duyulan bir konu haline gelmiştir (Castro ve Rudmin, 2017). Kültürlenme sonucunda bazı değişimlerin olduğu görülmektedir. Öncelikle yaşam yerinin değişmesi, yeni konutlar, artan nüfus yoğunluğu, kentleşme, kirliliğin artması gibi fiziksel değişimler göze çarpmaktadır. Yeni beslenme alışkanlıkları ve yeni hastalıklar gibi biyolojik değişimler ile yeni istihdam biçimleri gibi ekonomik değişimler yaşanabilmektedir. Dilsel, dinsel, eğitsel ve teknik kurumlar ile gruplar arası ve kişisel ilişkiler de dâhil olmak üzere sosyal ilişkileri kapsayan önemli kültürel değişimler görülebilmektedir. Son olarak değer, yetenek, kimlik ve tutum gibi yapıları içeren bireysel düzeyde çok sayıda psikolojik değişimin olduğu göze çarpmaktadır (Berry, 1988; 1992; Berry ve Kim, 1988; Berry, Kim, Minde ve Mok, 1987). Bu tür değişimler, hem toplum yapısında hem de bireysel düzeyde insanların yaşamlarında farklı düzenlemelerin yapılmasını gerektirmektedir. Doğal olarak yaşanan değişimler, hem mültecilerin hem de ev sahibi toplumun uyum becerilerine yönelik bir takım sonuçlar doğurmaktadır.

Uyum, en genel anlamda çevresel taleplere yanıt olarak bireylerde ve gruplarda meydana gelen değişikliklerdir. Psikolojik ve sosyokültürel uyum olarak iki şekilde ele alınmaktadır (Berry, 1997; Ward, 1996). Kültürlenmenin sosyokültürel ve psikolojik olarak iki yönü bulunmaktadır (López Ruiz, 2014). Kültürlenme sonrasında olumlu kişisel ve kültürel bir kimlik duygusu, ruh sağlığının iyi olması ve yeni kültürel bağlama ilişkin memnuniyet, psikolojik uyumla ilişkilidir. Bununla birlikte özellikle yaşam alanlarında, iş yerinde ve okulda günlük sorunlarla başa çıkma becerisi dâhil bireyleri yeni sosyal ortamlarına bağlayan bir dizi dışsal uyum göstergeleri sosyokültürel uyumu temsil etmektedir (Berry, 1997; Berry ve Sam, 1997).

Psikolojik uyum, bireyin diğerkültürlerle teması sonucu kültürel veya etnik grubunun yaşadığı kültürlenme sürecine katılarak maruz kaldığı psikolojik değişiklikleri ifade etmektedir (Graves, 1967). Bireyin kişisel ve ruhsal iyi oluşunu yansıtmaktadır. Sosyokültürel uyum ise bireylerin kültürlerarası ortamda günlük yaşamlarını yönetme konusundaki sosyal yetkinliklerini içerir (Berry, 1997; Berry vd., 2006). Sosyokültürel uyum, yeni kültürle etkileşime girmek için yeni sosyal beceriler öğrenmek, günlük yaşam problemleriyle uğraşmak ve görevleri etkin bir şekilde yerine getirmekle ilgilidir (Neto, Moreno ve Chuang, 2010). Kültürlenme sürecindeki birey ile onun sosyal bağlamları arasındaki ilişkilerin niteliklerini temsil eder. Bunlar, yaşam becerileri bilgisi, okulda veya iş yerinde iyi ilişkiler geliştirmeyi ve toplumda sorunlu davranışların olmamasını içerir. Öte yandan psikolojik uyum, benlik saygısı ve yaşam doyumu gibi kişisel iyi oluş özelliklerini ve depresyon ile anksiyete gibi ruh sağlığı belirtilerinin yokluğunu temsil eder (Berry ve Sabatier, 2010b). Ward ve Kennedy'e (1999) göre içsel uyum olarak da adlandırılan psikolojik uyum, yeni kültürel bağlamda psikolojik iyilik ve memnuniyet olarak tanımlanan duygusal ve duyuşsal kültürlenme sonuçlarını ortaya çıkarmaktadır. Dışsal uyum olarak da adlandırılan sosyokültürel uyum ise belirli bir kültürel bağlamdaki yaşam becerilerini yansıtır. Ev sahibi toplumun dilini konuşma, orada arkadaşlar edinme ve tanıdıklara sahip olma, ev sahibi ülkede eğitim alma veya bir meslek sahibi olma gibi becerileri kapsamaktadır.

Mülteciler için farklı bir kültüre uyum sağlama ve kültürel taleplerle baş etmenin ruh sağlığı üzerindeki etkileri önemlidir. Bu nedenle kültürlenme, psikoloji dünyasında temel araştırma konularından biri olmuştur (Kang, 2006; Knipscheer, Drogendijk, Gülsen ve Kleber, 2009). Kültürlenme, farklı kültürlere sahip bireylerden oluşan grupların birbirleriyle sürekli olarak doğrudan temasa girmeleri ve bunun sonucunda gruplardan birinin ya da ikisinin kültürel yapılarında değişimlerin olması olarak tanımlanmaktadır (Redfield, Linton ve Herskovits, 1936). Bu ilk elden iletişim, bireysel değişikliklerle sonuçlanır (Berry, 2003). Kültürlenme süreci; ev sahibi toplumun özellikleri, göçmen topluluğun özellikleri ve bireysel özelliklere göre değişebilmektedir (Arends-Tóth ve van de Vijver, 2006). Bu süreç sonunda uyum sağlanabileceği gibi bireylerin yaşadıkları psikolojik sorunların artması da söz konusu olabilir.

Mülteci çocuklar, bir bütün olarak göçün kendisinden, kültürlenme süreçlerinden ve travmatik deneyimlerden dolayı, psikolojik sorunlar karşısında hassas bir hale gelebilmektedir (Birman ve Chan, 2008). Göçmen ve mültecilerin yeni bir kültüre uyum sağlama ve grup tarafından kabul edilme gibi üstesinden gelmek zorunda oldukları ortak problemleri bulunmaktadır. Bu problemler doğrultusunda etnik azınlıklar ve ruh sağlığı ile ilgili yapılan araştırmalarda kültürel uyum ve ruh sağlığı arasındaki ilişkilerin değişken olduğu görülmektedir (Bas-Sarmiento, Saucedo-Moreno, Fernández-Gutiérrez ve Poza-Méndez, 2017; İnce, vd., 2014; Koneru, Mamani, Flynn ve Betancourt, 2007). Kültürel uyum ve ruh sağlığı arasındaki ilişkide görülen bu değişkenlik, kültürlenmeye ilişkin temel olarak hangi yaklaşımın esas alındığına bağlı olarak da gerçekleşmektedir.

Kültürlenmeye ilişkin temel olarak iki yaklaşımın ön plana çıktığı görülmektedir. Bu yaklaşımlardan biri kültürlenmenin tek boyutlu bir süreç olduğudur. Tek boyutlu modele göre göçmen ve mülteciler, ev sahibi toplumun kültürünü benimserken kendi öz kültürlerini kaybetmektedir (Ryder vd., 2000). Tek boyutlu veya doğrusal modeli savunanlara göre bir kişi çoğunluk kültürüne ne kadar uzun süre maruz kalırsa o ana kültürü o kadar fazla benimser ve daha iyi bir uyum sergiler. Başka bir ifadeyle asimilasyonun, göçmenler ve kültürlenme sürecindeki diğer bireylerin ruh sağlığı açısından daha iyi sonuçlara yol açtığına inanılmaktadır (Amer, 2005).

Kültürlenmeye ilişkin tek boyutlu modelde kültürlenme süreci, öz kültür ile yaygın kültür arasındaki kutupsal sürekliliği temele alarak zamanla öz kültürün yitirilmesi ve yaygın kültürün benimsenmesi şeklinde gerçekleşmektedir (Gordon, 1964). Yeni kültürle olan bağlantı arttıkça öz kültüre ilgi ve bağlılık azalmaktadır (Suinn, 2009). Bu özelliğinden dolayı tek boyutlu model, genellikle bir asimilasyon modeli veya iki kutuplu model olarak değerlendirilmiştir (Nguyen ve von Eye, 2002). Tek boyutlu modele göre kültürlenmiş bireyler öz kültürlerindeki tutum, değer ve davranışları terk ederek ev sahibi toplumun kültürünü benimsemektedir (Gans, 1979; Gordon, 1964). Tek boyutlu kültürlenme modeline yönelik birtakım eleştiriler bulunmaktadır.

Tek boyutlu model, kültürel değişimin yalnızca bir yönünü içerdiği için eleştirilmektedir (van de Vijver ve Phalet, 2004). Trimble'e (2003) göre kültürlenme süreci, geri dönüşü olmayan bir süreç değildir. Aynı zamanda bir grubun diğerinin

içinde tamamen eridiği kültürlenmenin, kavramsal ve kesin bir bitiş noktasının olduğu da söylenemez. Kültürlenmiş gruplar, başka bir grubun kültürünü kendi dünya görüşlerine ve inanç sistemlerine uygun belirli yönleriyle içselleştirebilirler. Bununla birlikte ev sahibi kültürü bütünüyle benimsemeleri gerekmeyebilir. Bourhis, Moïse, Perreault ve Senécal'a (1997) göre tek boyutlu model, göçmen grup baskın grup tarafından içe çekildiğinde bile göçmen grubun etkileşimli varlığından kaynaklanan baskın kültürdeki önemli değişiklikleri hesaba katmaz. Oysa göçmen grup da ev sahibi kültürü etkileyebilir. Göçmen grubun kültürü, ev sahibi kültürü çeşitli yönleriyle değiştirebilir.

Tek boyutlu modele yönelik eleştiriler doğrultusunda araştırmacılar iki boyutlu veya çok boyutlu olarak nitelendirilen kültürlenme modelleri önermiştir. Bu modellerde, iki kültürün birbirinden bağımsız olduğu, göçmen ve mültecilerin ev sahibi toplumun kültürünü benimserken aynı zamanda kendi öz kültürlerini de koruyabildiği varsayılmaktadır (Koneru vd., 2007). Tek boyutlu modele alternatif olarak birçok kültürlenme modeli önerilmiştir (Bourhis vd., 1997). Bunların en etkili temsili ise Berry ve diğerlerinin (1987) geliştirdiği modeldir. Bu modelde kültürlenmenin iki boyutu; kültürel kimliğin ve özelliklerin korunması ve ev sahibi toplum üyeleriyle temas kurma isteğidir. İki boyutlu modelde kültürlenme birinin öz kültürünü ne derecede koruduğu ve yaygın kültüre ne dereceye kadar katıldığıyla açıklanmaktadır. Kültürlenme, bireyin yeni kültürü benimsemeye çalışması ve aynı zamanda öz kültürünün uygulamalarını ve inançlarını sürdürüp sürdürmeyeceğini belirlemesine yönelik bir süreç olarak görülmektedir (Berry, 1997). Ryder ve diğerleri (2000) kültürlenme sürecini anlamada hangi yaklaşımın daha geçerli olduğunu görmek için iki çerçeveyi deneysel olarak karşılaştırdılar. Sonuç olarak iki boyutlu modelin göçmen uyumunu kavramsallaştırmak için daha uygun olduğu belirlenmiştir.

Berry (1980, 1984, 1997) kültürlenme sürecinin, yaygın kültürü benimsemeye yönelik tek boyutlu hareketten ziyade yaygın kültür ve öz kültür arasında iki boyutlu olduğunu öne sürmüştür. Berry'nin (2005) oluşturduğu bu çerçevede kültürlenme, iki veya daha fazla kültür grubu ile bu grupların bireysel üyeleri arasındaki temas sonucu gerçekleşen kültürel ve psikolojik değişimin ikili süreci olarak tanımlanmaktadır. Berry ve diğerlerinin (1987) geliştirdiği model çok kültürlü toplumlarda yaşayan etnik ve kültürel azınlıkların iki önemli soruyla

yüzleşmeleri gerektiğine dayanmaktadır. Birincisi “etnik kimliğin sürdürülüp sürdürülmemesi”, ikincisi ise “yaygın kültüre aktif bir şekilde dâhil olup olmamaya” ilgilidir. Kültürlenme sürecinde bireyler “Kültürel mirasımın sürdürülmesi değerli mi?” ve “Diğer gruplarla ilişkileri sürdürmek değerli mi?” sorularıyla karşı karşıya kalmaktadır. Bu iki soruya verilen cevapla dört kültürlenme stratejisi ortaya çıkmaktadır. Berry’nin çerçevesi, iki boyutlu bir modele dayansa da bu iki boyut tarafından tanımlanan dört farklı kültürlenme stratejisi kavramsallaştırılmıştır (Berry,1980; 1984; 1990; 1997).

Berry’nin (1997) modeli kültürlenmeyi, stresli bir yaşam olayı olarak görmekte ve bu olaylar karşısında bireylerin bilişsel değerlendirmeler yaparak bazı başa çıkma stratejileri geliştirdiklerini varsaymaktadır. Birçok göçmen ve mülteci, ev sahibi kültür ile etnik kültür arasındaki farklılıkları en aza indirgeme çabalarında ortaya çıkan çatışmalara bağlı olarak kültürlenme sürecinde strese maruz kalmaktadır (Born, 1970). Göçmen ve mülteciler, etnik kültür ve uygulamaları ile çelişkili olan gelenek, değer ve inançlara maruz kaldığında ve karşılaştıklarında kültürlenme stresi ortaya çıkmaktadır (Kerendi, 1998). Kültürlenme stresi bireylerde karmaşa, hayal kırıklığı, kaygı ve depresyon gibi düşük ruh sağlığı sonuçlarına neden olmaktadır (Abu-Bader vd., 2011). Kültürlenme ve psikolojik uyum arasındaki bağlantıyı açıklamak için kullanılan psikolojik bir yapı olan kültürlenme stresi, doğrudan kültürlenme stratejileri ile ilişkilidir (Berry, 2003; Bourhis vd., 1997; Williams ve Berry, 1991).

Kültürlenme stratejileri, bireylerin kültürlenme sürecinde maruz kaldıkları zorluklara karşı geliştirdikleri başa çıkma mekanizmaları olarak değerlendirilmektedir. Kültürlenme stratejilerinden birincisi “bütünleşme” stratejisidir. Bu stratejiyi kullanan bireyler, hem öz kültürlerini devam ettirmekte hem de yaygın kültüre aktif bir şekilde dâhil olmaktadır. İkinci strateji olan “asimilasyon”da bireyler yaygın kültüre aktif bir şekilde dâhil olup yaygın kültürü benimserken kendi öz kültürlerini devam ettirmemektedir. Üçüncü strateji olarak “ayrışma”da ise bireyler kendi öz kültürlerini koruyup devam ettirmekte ancak yaygın kültürü reddetmektedir. Dördüncü ve son strateji olan “marjinalleşme”de iki kültürün de reddedildiği görülmektedir. Bireyler kendi öz kültürlerini devam ettirmemekle birlikte yaygın kültürü de benimsememektedir (Berry 1990, 1997; Berry ve Sam, 1997; Kim, 2006). Bu stratejilerden bütünleşmenin en sağlıklı

strateji olduğu, marjinalleşmenin ise en uyumsuz strateji olduğu belirtilmektedir. Asimilasyon ve ayrışma stratejilerine yönelik araştırma bulguları ise tutarsızlık göstermektedir (Ng vd., 2013).

Berry'in (1997) ifade ettiği kültürlenme stratejileri, hem bireysel hem de grup düzeyinde ele alınmaktadır. Herhangi bir kültürel gruptan bir veya daha fazla kişi bütünleşme stratejisini tercih etse bile bir bütün olarak kültürel grup ayrışmayı tercih edebilmektedir. Ayrıca ev sahibi toplumun tutumu, bireysel veya grup düzeyinde kültürlenme stratejilerini etkileyebilmektedir (Castro, 2003). Kültürlenme sürecinde birey veya grupların ayrışma stratejisini tercih etmeleri, ev sahibi toplumun ayırma (segregation) stratejisinden kaynaklanabilir. Birey veya grupların bütünleşme stratejisini kullanmaları, ev sahibi toplumun çokkültürlülüğü (multiculturalism) teşvik etmesine bağlıdır (Berry, 1997). Asimilasyon stratejisinin tercihi, baskın grup tarafından dayatıldığında bu strateji eritme potası (melting pot) olarak adlandırılmaktadır. Baskın grup tarafından birey veya grupların marjinalleşmesi dayatıldığında ise dışlama (exclusion) stratejisinden söz edilmektedir (Berry ve Sabatier, 2010a; M. J. Greene, 2017). Dolayısıyla etnokültürel gruplar açısından değerlendirildiğinde kültürlenme stratejileri; bütünleşme, ayrışma, asimilasyon ve marjinalleşme olarak ele alınırken ev sahibi toplum açısından değerlendirildiğinde ayırma, çokkültürlülük, eritme potası ve dışlama olarak ele alınmaktadır.

Kültürlenme stratejilerinin ruh sağlığı üzerinde önemli etkileri bulunmaktadır. Bütünleşme stratejisini kullananlar daha az kültürlenme stresi yaşarken marjinalleşme stratejisini kullananlar yüksek düzeyde kültürlenme stresi yaşamaktadır. Ayrışma ve asimilasyon stratejisini tercih edenler orta düzeyde kültürlenme stresine maruz kalmakla beraber ayrışmayı tercih edenler asimilasyonu tercih edenlere göre daha fazla kültürlenme stresi deneyimlemektedir (Berry, 1997; 2003; Bourhis vd., 1997). Bütünleşme ile yaygın ruh sağlığı sorunlarının varlığı arasında olumsuz bir ilişki söz konusuken marjinalleşme ve ruhsal hastalık belirtileri arasında olumlu bir ilişki olduğu belirlenmiştir (Fassaert vd., 2011). Kasic, Mannetti ve Sam (2006) marjinalleşmenin düşük psikolojik ve sosyokültürel uyum ile ilişkili olduğunu ortaya koymuştur. Bununla birlikte asimilasyon ve ayrışmanın etkileri, tahmin gücü bakımından genellikle tutarsız ve zayıf olmuştur (Berry ve Sam 1997, Ng vd.,

2013; Ward 1996; Zheng, Sang ve Wang, 2003). Amer'e (2005) göre genel olarak bütünleşme stratejisinin hem etnik hem de yaygın kültürden gelen sosyal destek ve kaynaklarla ilişkili olması nedeniyle ruh sağlığı açısından en iyi strateji olduğu belirlenmiştir. Bütünleşme stratejisini kullanan bireyler, her iki grubun üyesi olmaktan gurur duymakta, yüksek düzeyde öz saygı ve yetkinliğe sahip olmaktadır. Bütünleşmeyi tercih edenler, öz kültüründen faydalı değerleri korumaya devam ederken ev sahibi toplumun olumlu ve işlevsel yönlerini de seçerek benimsemektedir. Diğer yandan marjinalleşme stratejisinin olumsuz ruh sağlığıyla en yüksek düzeyde ilişkili olan strateji olduğu vurgulanmaktadır. Marjinalleşen bireylerin zayıf kimlikleri ve zayıf sosyal desteklerinin olduğu tespit edilmiştir. Marjinalleşmeyi tercih edenlerin ayrıca işlevsel olmayan aile ilişkilerine ve madde bağımlılığı gibi olumsuz davranışlara sahip oldukları belirlenmiştir.

Sonuç olarak kültürlenme stratejilerinden hangisinin tercih edildiğinin bireylerin ruhsal durumlarını etkilediği anlaşılmaktadır. Araştırmaların çoğunda bütünleşmenin ruh sağlığı açısından en iyi, marjinalleşmenin ise en kötü strateji olduğu belirtilmektedir. Asimilasyon ve ayrışmaya yönelik sonuçlar ise değişkendir. Bu araştırmada ruh sağlığıyla ilgili bazı değişkenlerle birlikte çeşitli sosyo-demografik değişkenlerin Suriyeli mülteci çocukların kültürlenme stratejileri ve psikolojik sağlamlıklarıyla ilişkisi ele alınmıştır. Aşağıda Suriyeli mülteci çocukların kültürlenme stratejileri ve psikolojik sağlamlıklarına yönelik ele alınan değişkenlere dair bilgiler sunulmuştur. Öncelikle bu değişkenlerden sosyal temas değinilmiştir. Ardından diğer değişkenler açıklanmıştır.

Sosyal Temas

Bireylerin içinde buldukları sosyal gruplar (iç grup) onların diğer grup üyelerine (dış grup) bakış açılarını, tutumlarını ve önyargılarını etkilemektedir (Abrams, 2010). Genel olarak insanlarda kendi gruplarını diğer gruplardan daha üstün görme eğilimi bulunmaktadır (Demirtaş, 2013). Bu eğilim, insanlar arasındaki sosyal mesafelerin artmasına ve belli başlı sorunların yaşanmasına neden olabilmektedir.

Sosyal mesafe, belirli bir grubun üyeleriyle kurulan farklı yakınlıklara ve bu yakınlık düzeylerine ilişkin grup üyelerinin olası tepkilerine dair fikir olarak ele alınmaktadır (Bogardus, 1933). Sosyal mesafe koymanın tam tersi olarak

nitelenen sosyal temas, gruplar arasındaki önyargı ve ayrımcılığın azalmasına büyük oranda katkıda bulunmaktadır (Gürkaynak, 2012). Ayrıca sosyal değişimler yoluyla anlaşmazlıkların azalmasını sağlamaktadır (Küçükkömürler ve Sakallı-Uğurlu, 2017).

Sosyal temas, farklı grup üyeleri arasında yüz yüze gerçekleşen etkileşim olarak tanımlanmaktadır (Pettigrew ve Tropp, 2006). Farklı etnik gruplara mensup bireylerin yaşadığı bir ortamda yüz yüze gerçek etkileşim olmadıkça sosyal temasın kurulmadığı kabul edilmektedir (Dovidio, Hewstone, Glick ve Esses, 2010). Sosyal temas, sosyal mesafenin artmasını önlemek ve sonuç olarak önyargının önüne geçmek amacıyla 1950'li yıllarda bir denence olarak ortaya çıkmıştır. Bu hipoteze göre farklı gruplara mensup insanlar arasındaki ayrışma ve etkileşimsizlik, önyargıyı besliyorsa bu durumun tam tersi, yani birbirini olumsuz olarak algılayan gruptaki insanlar arasında sosyal teması sağlamak, önyargıyı azaltabilir (Pettigrew, 1998).

Gruplar arası sosyal temas hipotezi, Allport (1954) tarafından önerilmiştir. Allport'a (1954) göre bazen ırk, renk, din ve ulusal köken gibi özelliklere bakılmaksızın insanları yalnızca bir araya getirmek, kalıpların yok edilmesine ve dostça tutumların geliştirilmesine olanak sağlamaktadır. Sosyal temas hipotezi sadece farklı ırksal ve etnik özellikteki grup üyeleri arasındaki ilişkiler için değil aynı zamanda yaşlılara karşı tutumlar, psikiyatrik hastalar, engelli bireyler gibi daha birçok farklı alanda olumlu etkilerini göstermiştir (Hewstone, 2003). Sosyal temas aracılığıyla bireyler, ilk elden dış grup hakkında bilgi edinmekte, dış grubun değerleri, deneyimleri ve yaşam tarzlarını öğrenmektedir. Bu olumlu bilgiler, etnik grubun üyeleri arasında genelleştirilmekte ve gruplar arasında önyargıyı azaltmaktadır (Akbaş, 2010). Bununla birlikte sosyal temas, her zaman olumlu tutumlar doğurmamakta, bazen önyargıları ve grupların birbirlerine karşı düşmanca tutumlarını arttırmaktadır (Gürkaynak, 2012). Dolayısıyla sosyal temasın hangi şartlar ve durumlar altında etkili olacağına dair bilgi sahibi olmak gerekmektedir.

Gruplar arası sosyal temas, en uygun koşulların sağlanmasıyla gruplar arası olumlu tutumları teşvik etmektedir. Olumsuz koşullar altındaki sosyal temas, mevcut önyargıyı ve gruplar arası gerginliği arttırmaktadır (Pettigrew, 1998; Pettigrew ve Tropp, 2006). Uygun olmayan sosyal temas, bu temasın daha da

artacağı korkusunun tetiklediği gruplar arası kaygıya neden olmaktadır (Islam ve Hewstone, 1993). Allport (1954) sosyal temas için uygun koşulları eşit statü, ortak hedefler, işbirliği ve kurumsal destek şeklinde açıklamıştır. Buna göre sosyal temas; statüsü eşit olan bireyler arasında gerçekleşirse, bu bireyler ortak bir amaç doğrultusunda bir araya gelirse, bireyler arasında bir tür bağımlılık veya işbirliği gerektiren bir durum varsa ve taraflar arasındaki temas ve ilişki diğer kurumlar ve çevre tarafından da desteklenirse olumlu sonuçlar üretmektedir (Gürkaynak, 2012).

Birçok bilim insanı sosyal temas için gerekli koşullara yönelik çalışmalar yapmıştır. Pettigrew (1998) grup üyelerinin eşit statüye sahip olmaları, işbirliğine dayalı temas kurmaları ve çevredeki kurumlardan destek almaları veya olumlu bir ortam oluşturulması durumunda doğrudan etkileşimin başarılı olabileceğini belirtmiştir. Pettigrew ve Tropp (2006) tarafından yapılan bir metaanaliz çalışmasında sosyal temasın önyargıyı azaltmada etkili olduğu, dahası yapılandırılmamış sosyal temasın bile önyargıyı azalttığı bulunmuştur. Bu durum Allport'un belirttiği koşulların en iyi şartlardan ziyade önyargıyı azaltmada kolaylaştırıcı etkisinin de olduğunu göstermektedir. Allport'un en uygun koşulları olmasa bile sosyal temas, önyargıyı azaltmaktadır. Olumlu sosyal temas siyahiler, yaşlılar, engelliler gibi daha birçok gruba yönelik önyargının azaltılmasına katkıda bulunmaktadır (Everett ve Onu, 2013).

Sosyal temastan bahsederken temasın sıklığı ve niteliğine dair bir ayırım yapmak gerekmektedir. Temasın sıklığı, insanların doğrudan gözlemlenebilmesi ve başka gruplar hakkında bilgi edinme fırsatının olup olmadığını göstermektedir. Temasın niteliği ise diğer grup üyeleriyle olumlu ve yakın ilişkilerin olup olmadığına işaret etmektedir. Nitelikli temasın gruplar arası olumlu tutumları teşvik ettiği belirtilmektedir (Abrams, 2010). Bazı çalışmalarda temasın niteliğinin gruplar arası ilişkilerde temasın sıklığından daha etkili olduğu (Brown, Maras, Masser, Vivian ve Hewstone, 2001) bildirilmekle birlikte gruplar arası önyargının azaltılmasında bu iki boyutun da önemi vurgulanmaktadır (Hewstone, Rubin ve Willis 2002). Temasın niteliği de sıklığı da önyargının azaltılmasında etkilidir (Akbaş, 2010).

Sosyal temasın etkisi, toplumdaki avantajlı ve dezavantajlı gruplar için farklılık göstermektedir (Akbaş, 2010). Toplumdaki dezavantajlı gruplar, toplumsal değerlere yön veren ayrıca maddi kaynaklara ya da önemli toplumsal sembollere

sahip olan baskın sosyal gruplarla aynı haklara sahip olmak için mücadele etmektedir (Sidanius ve Pratto, 1999). Mülteciler de toplumdaki dezavantajlı gruplar olarak değerlendirilmektedir. Göçle birlikte kültürel çeşitliliğin artması, toplumdaki farklı grupların birbirleriyle mücadele etmelerine ve çatışmaların artmasına neden olabilmektedir. Bu durumun önüne geçebilmenin ise gruplar arasındaki olumlu sosyal temasın artırılmasına ve grupların birbirlerine karşı hoşgörü geliştirmesine bağlı olduğu düşünülmektedir. Sosyal temas ile ilgili çalışmaların çoğunlukla ayrımcılık ve önyargı bağlamında yapıldığı görülmektedir. Bununla birlikte özellikle mülteci çocukların baskın toplum üyeleriyle olumlu sosyal temaslarının artırılmasının onların psikolojik iyi oluşlarına ve psikolojik sağlıklarına katkı sağlayacağı düşünülmektedir. Bu konuda yapılacak araştırmalara ihtiyaç duyulmaktadır. Sosyal temasla yakından ilişkili olan ve mülteci çocukların psikolojik sağlıklarını ile kültürlenme stratejilerini etkilediği düşünülen bir diğer değişken de algılanan sosyal destektir. Aşağıda algılanan sosyal desteğe yönelik açıklamalar sunulmuştur.

Algılanan Sosyal Destek

Sosyal desteğe ilişkin yapılan çeşitli tanımlar; bilgi alışverişi veya maddi yardım alışverişi, güven ilişkisi ve temel sosyal gereksinimlerin tatmin edilmesi gibi belirli destek yönlerine odaklanmaktadır. Sosyal destek, genel olarak kişilerin ya da grupların resmi ya da gayri resmi temasları yoluyla aldıkları teselli, yardım ve/veya bilgi olarak değerlendirilmektedir (Wallston, Alagna, DeVellis ve DeVellis, 1983). Çevreden alınan dürüst ve empatik tepki, sevgi, saygı, ilgi, güven, takdir edilme ile bilgi edinme ve maddi yardım gibi kişisel, sosyal, psikolojik ve ekonomik nitelikli tüm yardımlar, sosyal destek olarak tanımlanmaktadır (Yıldırım, 2006). Bireyin çevresinden yardım istemesi ve diğerlerinin vereceği desteği kabul etmesi ile ilgili olan sosyal destek, fiziksel sağlığı ve ruh sağlığını olumlu yönde etkilemektedir (Doğan, 2008).

Sosyal desteğin tanımı ve işleyişi hakkında ortak bir görüş olmamasına rağmen sosyal destek, genel olarak çevresindeki insanlar tarafından bireye yapılan yardım şeklinde ifade edilmektedir. Kriz ve duygusal gerginlik durumlarında bireyler, doğal yardımcı olarak görülen aile üyeleri ve arkadaşlarına dayanma gereksinimi duymaktadır. Bu resmi olmayan yardımlardan oluşan destek

ađı, bireylerin uyum srelerini ve genel olarak sađlık durumlarını etkilemektedir (akır ve Palabıyıklođlu, 1997). Sosyal destek ađları sayesinde bireyler uyum sorunlarıyla daha etkili bir Őekilde baŐa ıkabilmektedir. Sosyal destek ađlarının geniŐliđi, birok sađlık problemi konusunda da destek alınmasını ve bylece bunların kolay bir Őekilde atlatılabilmesini sađlamaktadır.

Coyne ve Downey'e (1991) gre sosyal destek konusunda yapılan alıŐmalarda ilgi, evreden alınan desteđin nasıl algılandığına ynelmiŐtir. Sosyal destek bireyin kendisine deđer verildiđine, sevildiđine ve karŐılıklı sorumluklar ađının bir parası olduđuna inanmasına yol aan bilgi Őeklinde tanımlanırken (Cobb, 1976) algılanan sosyal destek, bireyin kendisine ne kadar sosyal destek verildiđine dair kiŐisel izlenimleri ve algılarını ifade etmektedir (Coyne ve Downey, 1991). Algılanan sosyal destek, ihtiya duyulduđunda baŐkaları tarafından sađlanacađı ngrlen destek olarak tanımlanmaktadır (Cohen ve Hoberman, 1983).

Sosyal destek ile psikolojik sađlık arasındaki iliŐki, sosyal desteđin genel bir olumlu etki ve gvenlik kaynađı, bir ama ve aidiyet duygusu ve insanların stresli durumlar veya yksek riskleri nleme veya en aza indirgemelerine yardımcı olabilecek iyi niyetli bilgiler sađladıđına iŐaret etmektedir (Cohen, Underwood ve Gottlieb, 2000; Taylor, 2007). Sosyal desteđin btn durumlarda dođrudan yardım edici bir rol bulunduđu gibi stres zamanlarında koruyucu bir etkisinin bulunduđu da grlmektedir (G. Zimet, Dahlem, Zimet ve Farley, 1988). Stres nnde tampon etkisi gsteren sosyal destek, stresli yaŐam olayları karŐısında geliŐen duygusal tepkilerle baŐa ıkmayı ve bu tepkileri azaltmayı veya sorunları zmek iin daha somut baŐa ıkma yardımları sađlamaktadır. Sosyal destek arayarak sorunlarla baŐ etmek, etkili baŐa ıkma stratejilerinden biri olarak kabul edilmektedir. Sosyal destek ayrıca problem zme gibi diđer olumlu baŐa ıkma stratejilerine yol amakta ve kendini sulama, kaınma gibi olumsuz baŐa ıkma stratejilerini nlemektedir (Aroian, Templin ve Ramaswamy, 2010). Thoits (1986) sosyal desteđi, bireyin baŐa ıkma srecine kendisi iin nem taŐıyan kiŐilerin katılımı olarak tanımlamakta ve sosyal desteđin kiŐinin iinde bulunduđu stresli durumu, stresre yklediđi anlamı ve duygusal tepkisini deđiŐtirmesine katkıda bulunduđunu, bylece bireyi zorlayıcı olayın olumsuz etkilerinden koruduđunu belirtmektedir. Bireyin evresi tarafından sađlanan yardım, ister somut/arasal

ister duygusal/benlik deęerini arttırıcı olsun her iki durumda da stres veren olay veya durumun zararlı etkilerini azaltan bir işlev görmektedir.

Sosyal desteęin bireylerin iyi oluşları üzerinde olumlu katkıları vardır. Bununla ilgili olarak psikoloji alanında çeşitli araştırmalar bulunmaktadır (Florian, Mikulincer ve Bucholtz, 1995). Alva'ya (1991) göre psikolojik olarak sağlam olan ya da nispeten kırılğan olmayan çocukların yaşamlarındaki stres faktörlerini azaltan sosyal destek aęları bulunmaktadır. Bu sosyal destek aęları genel olarak ebeveyn, arkadaşlar ve öğretmenlerden oluşmaktadır. McCarthy (1998) akranları, aileleri ve okulları ile anlamlı bir şekilde ilişki kuramayan çocukların intihar, madde bağımlılığı, okul başarısızlığı ve terki, sağlık sorunları ve suça yönelme gibi olumsuz durumlar açısından risk altında olduklarını belirtmektedir. Doęan (2008) sosyal desteęin depresyon, benlik saygısı, olumlu duygular, uyum, stres ve psikolojik sıkıntılarla ilişkili olduğunu vurgulamaktadır. Sosyal destek arttıkça depresyon, stres ve psikolojik belirtiler azalmakta; benlik saygısı, uyum düzeyi, genel sağlık düzeyi yükselmekte ve olumlu davranışlar artmaktadır.

Sosyal destek, bireyin toplumla bütünleşmesini sağlayarak genel iyi oluşu arttırmakta ve böylece algılanan stres düzeyi azalmaktadır. Algılanan stres düzeyinin azalmasıyla bireyin yaşam doyumu da artmaktadır (Coffman ve Gilligan, 2002; Cohen ve Wills, 1985). Bu açıdan ele alındığında özellikle yerleştikleri yeni toplumda kültürel sorunlarla başa çıkmaya çalışan ve toplumla bütünleşme konusunda çaba gösteren mültecilerin algıladıkları sosyal desteęin önemi ön plana çıkmaktadır. Uygun sosyal destek, mültecilerin yerleştikleri yeni toplumla kültürel uyumlarına katkı sağlamaktadır. Bu bireyler, sosyal destek sayesinde yaşadıkları kültürel sorunlarla daha etkili bir şekilde başa çıkabilmektedir (Ng vd., 2013). Mültecilerle etkili bir iletişim ve işbirliği, onların yaşadıkları acıların daha iyi anlaşılmasını ve mültecilerin kendi sorunlarıyla uygun bir şekilde başa çıkabilmelerini sağlamaktadır (Hassan vd., 2015). Bu doğrultuda mevcut araştırmada Suriyeli mülteci çocukların algılanan sosyal destek düzeyleri ele alınmıştır. Algılanan sosyal destekle yakından ilişkili kavramlardan biri de okula aidiyettir. Okullar, mülteci çocuklar için önemli destek sistemleri haline gelebilmektedir. Aşağıda okula aidiyete ilişkin açıklamalara yer verilmiştir.

Okula Aidiyet

Öğrencilerin sınıf içi katılımı, akademik çabası ve sonraki okul başarısı veya başarısızlığı sadece beceri, yetenek ve eğilimlerindeki bireysel farklılıklardan değil aynı zamanda birçok durumsal ve bağlamsal faktörden de etkilenmektedir. Bu bağlamsal faktörler arasında okuldaki sosyal ilişkilerin niteliği özellikle ön plana çıkmaktadır (Goodenow, 1993).

Okul, bireylerin yaşamlarının büyük bir bölümünü geçirdikleri ve değerleriyle etkileşimde buldukları bir ortam olarak düşünüldüğünde öğrencilerin sosyalleştikleri önemli bir kurum haline gelmektedir. Bu açıdan ele alındığında okulun destekleyici ve güvenli olması, okula ve eğitime bağlılığı arttırmaktadır (Bakır-Ayğar ve Kaya, 2017). Olumlu bir okul ikliminin akademik gelişime ve öğrenmeye önem vermekle birlikte öğrenci ve öğretmenler arasındaki olumlu ilişkileri, okulun tüm üyelerinin birbirine saygı duymasını, adil ve tutarlı bir disiplin politikasının izlenmesini, aile desteğinin ve katılımının önemszenmesini gerektirdiği belirtilmektedir. Bunlar sağlandığında öğrencilerin okula aidiyeti artacaktır (Özdemir, Sezgin, Şirin, Karip ve Erkan, 2010). Nitekim Bakır-Ayğar ve Kaya (2017) okul iklimi ile öğrencilerin okula aidiyet duygusu arasında olumlu yönde bir ilişkinin olduğunu belirtmektedir.

Okula aidiyet, öğrencilerin okul ortamında başkaları tarafından kişisel olarak kabul edilme, saygı duyulma, dâhil edilme ve desteklenmeye ilişkin duygularını ifade etmektedir (Goodenow, 1993). Booker (2004) okula aidiyeti, öğrencilerin kendilerini okulun önemli ve değerli bir üyesi olarak hissetmesi olarak tanımlamaktadır. Osterman'a (2000) göre öğrenciler, arkadaşları ve öğretmenleriyle iletişim kurduklarında okuldaki sosyal ortamda diğer kişiler tarafından kabul görmekte ve desteklenmekte böylece okula aidiyet duygusu gelişmektedir.

Okula aidiyet; akademik, davranışsal ve psikolojik birtakım sonuçlarla yakından ilişkilidir. Öğrencilerin benlik algısı, motivasyonu, akademik başarısı, sosyal-duygusal sıkıntıları ve depresyon düzeyleri okula aidiyet duygularına bağlı olarak değişebilmektedir (Kia-Keating ve Ellis, 2007). Okula aidiyet duygusu, mutluluk, gurur, hoşnut olma gibi duygulara yol açmakta; bu duygunun yokluğu ise depresyon, üzüntü ve yalnızlığa neden olabilmektedir (Osterman, 2000).

Cemalcılar'a (2010) göre genel olarak okula aidiyet duygusu yüksek olan öğrenciler; daha az endişeli ve yalnız, daha fazla özerk, sosyal ve başarılı ve dışsal motivasyondan ziyade içsel motivasyona sahiptir. Bu öğrenciler, eğitime daha fazla değer vermekte, hem sınıf içi hem sınıf dışı etkinliklere daha sık katılmakta, daha yüksek özgüvene, okul devamlılığında daha yüksek oranlara, öğretmen ve akranlarıyla daha iyi ilişkilere ve genel olarak daha yüksek yaşam memnuniyetine sahip olmaktadır. Diğer yandan okula aidiyet duygusunun eksikliği yabancılaşma ve yalnızlık duyguları, hatta düşmanlık, düşük akademik başarı, okula bağlı olumsuz tutumlar, davranış sorunları, riskli davranışlar, devamsızlık, suça itilme ve okulu bırakma ile ilişkilidir.

Okul, öğrenciler için önemli bir psikolojik sağlık kaynağı (Wener, 2016) olmakla birlikte bazı durumlarda içsel veya dışsal kaynaklar koruyucu bir faktör olmaktan çıkıp risk faktörü haline gelebilmektedir. Okul ortamı destekleyici ve güvenliyse sağlıklı gelişimi ve eğitsel kazanımları teşvik edebilmektedir. Buna karşın okulda çete faaliyetlerinin ve ayrımcılığın yüksek olması şiddetin ve suçun artmasına, akademik başarının düşmesine neden olabilmektedir (Wener, 2016). Mülteci çocuklar için de önemli bir toplumsal bağlam olan okullar, benzer şekilde bu çocukların gelişimlerine ve kültürel faaliyetlerine katkıda bulunabileceği (Vedder ve Motti-Stefanidi, 2016) gibi stresli bir ortama da dönüşebilmektedir (McCarthy,1998).

Birçok ergen okula uyum sağlama konusunda güçlük çekse de mülteci ergenler, kültürel ve dilsel farklılıklar ile ayrımcılık gibi bir takım zorluklar nedeniyle aidiyet konusunda daha ciddi sorunlarla karşı karşıya kalmaktadır (Coll ve Magnuson, 1997). Genel olarak destekleyici okullarda bile sahip olduğu etnik statüden dolayı bazı öğrenciler damgalanmakta ve sosyal olarak marjinal ve dışlanmış hissedebilmektedir (Goodenow, 1993). Akranlarının olumsuz davranışlarıyla karşılaşan öğrenciler, okula dair olumsuz tutumlar geliştirmekte, okulun istenmeyen, güvenli olmayan, sıkıcı bir yer olduğuna inanmakta, gün geçtikçe okuldan uzaklaşmakta, okula ait hissetmemekte ve okula gitmek istememektedir (Ladd, Kochenderfer ve Coleman, 1997). Bu durum da mülteci çocukların psikososyal açıdan önemli risk faktörlerine maruz kalmalarına neden olmaktadır.

Eđitim ve okul ortamı, mülteci çocukların sosyalleşmesini ve desteklenmesini kolaylaştırmada kilit faktörler olarak görölmektedir. Genç mülteciler için okullar, ilk ve en etkili hizmet sistemleri arasında yer almaktadır. Mülteci çocuklar, okullar aracılığıyla dilseel becerilerini geliştirmekte, kültürlenmekte ve psikososyal iyi oluşlarını geliştirebilmektedir (Kia-Keating ve Ellis, 2007; Sekhon, 2008). Okullar, mülteci çocukların uyum ve bütünleşmelerinde kritik bir öneme sahiptir (Özel ve Erdur-Baker, 2018). Okulda öğretmen ve akranlarının, çođu zaman doğru bilgi eksikliğinden ve kültürel önyargılardan kaynaklanan ayrımcı tutumları mülteci öğrencilerin sosyal açıdan yalıtılmalarını arttırabilmektedir (McBrien, 2005). Oysaki Hones'un (2014) belirttiđi gibi öğretmenler, geçmişleri hakkında bilgi sahibi olduklarında mülteci öğrencilerle çalışmaya istekli hale gelmekte ve daha empatik olmaktadırlar. Bu nedenle, öğretmen eğitimi ve mülteci çocukların travmatik geçmişinin farkındalığı ile birlikte okul bağlamı, öğretmenlerin bu çocukların deneyiminde ve onlarla olan etkileşimlerinde önemli bir rol oynamaktadır. Benzer şekilde mülteci çocukların okuldaki akranlarıyla olumlu etkileşimleri de okul aidiyeti başta olmak üzere birçok olumlu kazanımın elde edilmesini sağlayacaktır.

Amerika Birleşik Devletleri'ndeki Latin öğrencilerle yapılan bir araştırmada, öğretmenlerine ve okullarına yönelik daha fazla aidiyet duygusu geliştiren öğrencilerin okula devam etme konusunda daha çok motive oldukları ve daha iyi bir başarı elde ettikleri belirlenmiştir (Close ve Solberg, 2008). Belçika'da yapılan bir başka araştırmada ise okula ve öğretmene yönelik aidiyetin Türk göçmen öğrencilerde ana akım kültürdeki akranlarına göre başarı üzerinde daha güçlü bir etkisi olduğu saptanmıştır (Coskan, Phalet, De Leersnyder ve Mesquita, 2015). Hem okuldaki sosyal ilişkilerden memnuniyet hem de genel olarak okul ortamından memnuniyet, öğrencilerin okula aidiyet duygusunun yordayıcısıdır (Cemalcılar, 2010). Öğrencilerin okul ortamına aidiyet düzeyleri, onların sosyal, psikolojik ve akademik yönelimlerini etkilemektedir (Sari, 2015). Bu nedenle özellikle mülteci öğrencilerin okula aidiyetleriyle ilişkili koşulların belirlenmesi önem taşımaktadır. Okula uyum sağlamak ve okul topluluđuna ait olma hissi, mülteci çocukların genel olarak uyumlarında da önemli bir aşamadır. Dolayısıyla gerek bireysel düzeyde gerekse toplumsal düzeyde okula aidiyetin önemli bir deđişken olduğu anlaşılmaktadır. Bunun yanı sıra mülteci çocuklarda genel öz yeterliđin de

psikolojik sađlamlık ve kltrlenme stratejileri aısından incelenmesi gereken nemli deđiřkenlerden biri olduđu dřnlmektedir. Bu kapsamda ařađıda genel z yeterliđe iliřkin aıklamalara deđinilmiřtir.

Genel z Yeterlik

z yeterlik, kiřinin istenen sonuları retme veya belirli bir davranıřı bařarıyla yerine getirme inancı olarak tanımlanır. z yeterlik inanları bir kiřinin seimlerini, direncini, abasını ve performansını etkiler (Bandura, 1977; 1986; 1994). Bireylerin belirli etkinliklere yeterince katılma yeteneklerine iliřkin algıları olarak ifade edilen z yeterlik, "Sosyal Biliřsel Kuram"dan tretilmiřtir. Sosyal biliřsel kurama gre gre insanlar ne isel srelerin esareti altında ne de evresel etkiler karřısında aresiz kalmaktadır. İnsanların psikolojik iřlevleri, davranıřların ve onların kontrol edildiđi evresel řartların karřılıklı etkileřimiyle aıklanmaktadır. Dolayısıyla z yeterlik, bařkalarından alınan sosyal ipularından ve benzer grevleri daha nce bařarmıř kiřilerin tecrbelerinden de etkilenir. zellikle harekete gemek iin yeterli motivasyonu olmayan bireylerin hedef belirleme ve karar alma srelerinde z yeterliđin nemli etkileri bulunmaktadır (Bandura, 1971; 2012).

Bandura (1986) davranıřların, bireylerin herhangi bir alandaki gerek yetenek dzeylerinden ok, o alandaki kapasiteleri ve yeterlikleri konusundaki inanlarından etkilendiđini savunmaktadır. Dolayısıyla, bireyler ne kadar gl yeterlik beklentilerine sahiplerse o kadar aktif olacak ve o kadar aba gstereceklerdir. Gl bir yeterlik duygusu, insan bařarısını ve kiřisel iyi oluřu birok ynden geliřtirmektedir. Yetenekleri konusunda yksek gvene sahip kiřiler, zor grevlere, kaınılması gereken tehditler olarak deđil ustalařılması gereken zorluklar řeklinde yaklařırlar. Bařarısızlık karřısında abalarını arttırır ve srdrrler. Bařarısızlık yařadıklarında veya aksaklıklarla karřılařtıklarında bile kendilerini abucak toparlayarak yeterlik duygularını geliřtirirler. Bařarısızlıđı, yetersiz abaya veya eksik bilgi ve becerilere yklerler. Tehdit edici durumlara, zerinde kontrol uygulayabilecekleri gveniyle yaklařırlar. Bu etkili yaklařım sayesinde kiřisel bařarıya ulařırlar. Stres ve depresyona karřı gl bir tutum sergilerler (Bandura, 1986; 1994; 1997). Yksek z yeterlik algısına sahip bireyler, eyleme geme konusunda daha motiveyken, dřk z yeterlik algısına

sahip bireyler eyleme geme konusunda zorluk yaşırlar (Erol ve Avcı-Temizer, 2016). z yeterlik duygusu ne kadar glyse insanlar, zor ve zahmetli isteklerde bulunma ve tehdit edici faaliyetlerle uęraşıma konusunda o kadar cesur olmaktadır (Bandura, 1994). Bununla birlikte dşk bir z yeterlik duygusu anksiyete ve depresyona neden olabilmektedir (Muris, 2001).

İnsanların yeterlikleri hakkındaki inanları drt ana etki kaynaęı tarafından geliştirebilir. Gl bir yeterlik duygusu oluşturmanın en etkili yolu yetkinlik tecrbeleridir. z yeterlik inancını yaratmanın ve glendirmenin ikinci yolu, sosyal modellerin saęladığı gvenilir deneyimlerden geer. İnsanların kendilerine benzer şekilde srekli aba gstererek başırlı olmaları, gzlemcilerin de başırlı olmaları iin karşılaştırılabilir yeterliklere sahip oldukları inancını arttırır. Sosyal ikna, insanların başırlı olmak iin gerekenlere sahip oldukları inancını glendirmenin nc bir yoludur. Yeterlik inancını deęiştirmenin drdnc yolu, insanların stres tepkilerini azaltmak ve onların olumsuz duygusal eęilimlerini ve fiziksel durumlarının yanlış yorumlanmasını deęiştirmektir. Olumlu ruh hali, algılanan z yeterlięi arttırır, umutsuz ruh hali onu azaltır (Bandura, 1994; 2012).

z yeterlik, belirli bir alandaki belli başılı grevlerle ilişkiliyken bu zellięin farklı alanlardaki deęişik grevlere genellenebileceęi ifade edilmektedir (Crandall, Rahim ve Yount, 2015). Birey, herhangi bir baęlamdaki yetenek algısını, benzer baęamlara genelleyebilmektedir. Bu durum z yeterlikten hareketle genel z yeterlięin ortaya ıkmasını saęlamıştır (Scherbaum, Cohen-Charash ve Kern, 2006). Luszczynska, Gibbons, Piko ve Tekozel (2004) genel z yeterlięi, geniř bir davranış yelpazesi dşnldęnde bireyin ulaşılabileceęine inandığı sonular ve bu kapsamda gsterebileceęi davranışlarıyla ilgili yeteneęine olan inancı şeklinde tanımlamıştır. Daha sonra bu tanım Luszczynska ve dięerleri (2005) tarafından bireyin geniř bir alana yayılmış stres verici durumla veya evreden gelen ve bireyi g durumda bırakan taleplerle başı ıkabilme yeteneęi hakkındaki inancı olarak deęiştirilmiştir. Luszczynska ve dięerlerine (2005) gre genel z yeterlik, kiřinin genel olarak stresli ve zorlu yaşıam olaylarıyla başı ıkmadaki yeterlik inancını belirtmektedir.

Genel z yeterlik, eřitli stres durumlarıyla etkin bir şekilde başı ıkabilmek iin geniř ve istikrarlı bir kiřisel yetkinlik duygusunu amalar (Schwarzer, 1992; Schwarzer, Mueller ve Greenglass, 1999). Bu aıdan deęerlendirildięinde genel z

yeterlik, bir kişinin pek çok alanda karşılaştığı ve başa çıkılması zor olan veya alışık olmadığı yeni durumlar karşısındaki genel güvenini de yansıtmaktadır (Scholz vd., 2002).

Bireylerin yapabileceklerine dair gerçekçi bir yeterlik inancına sahip olmaları, çevresel koşulları kontrol altında tutabilmelerini sağlamaktadır. Böyle bir yeterlik algısına sahip olan bireyler, üzerlerine aldıkları görevlerde karşılaştıkları sorunları ya da engelleri, kendileri için tehdit edici veya kontrol edilemez durumlar olmaktan çok kendilerini geliştirici bir durum olarak görmektedirler (Rimm ve Jerusalem, 1999). Genel öz yeterliğe sahip bireyler, zor durumlarla etkili bir şekilde baş edebilmekte, stresli durumlarda kararlı bir şekilde tepkide bulunabilmekte ve bu yetkinlik inancını sürdürülebilmektedir (Scholz vd., 2002). Bu bireylerin yaşadıkları daha önceki başarı ve başarısızlık deneyimleri, onların genel öz yeterlik inançlarını oluşturmakta ve bu inançlarının farklı durumlarda sürdürülmesini sağlamaktadır (Aypay, 2010). Daha çok psikolojik iyi oluşla ilişkilendirilen genel öz yeterlik (Tong ve Shanggui, 2004), başa çıkma davranışlarını önemli düzeyde yordamaktadır (Luszczynska vd., 2005). Aypay (2010) bağlamsal öz yeterlik algısının insan davranışları üzerindeki çok yönlü etkisinin genel öz yeterlik algısı için de büyük ölçüde doğrulandığını belirtmiştir. Dolayısıyla öz yeterlik alana özgü olmakla birlikte, öz yeterliğin insan davranışları üzerindeki etkileri, büyük ölçüde genel öz yeterlik için de geçerlidir.

Öz yeterlik, insanların yetenekleri ile çevrenin taleplerini, hedeflenen sonuçlara ulaşmak için yönetme konusundaki inancı temsil etmektedir (Motti-Stefanidi ve Masten, 2017). Bireylerin fiziksel ve duygusal durumlarından etkilenmektedir (Bandura, 2012). Göçmen ve mülteci gençlerin gelişimsel görevleri başarmaları psikolojik iyi oluşlarıyla ilişkili olup uyum düzeylerini de farklı şekillerde yordamaktadır (Motti-Stefanidi ve Masten, 2017). Minter ve Pritzker'e (2005) göre etnik kimlik ve kültürel değerlerin öz yeterlikle ilişkisi bulunmaktadır. Özellikle ruh sağlığı açısından kırılgan gruplarda olumlu gelişimi güçlendirmede öz yeterlik önemli bir kavramdır. Dolayısıyla mülteci çocukların psikolojik sağlamlıkları ve kültürlenme stratejilerinde genel öz yeterliğin olası etkilerinin belirlenmesi gerektiği değerlendirilmektedir. Genel öz yeterlikle birlikte mülteci çocukların psikolojik sağlamlıkları ve kültürlenme stratejileriyle ilişkili olduğu düşünülen bir diğer kavram da umuttur. Aşağıda umutla ilgili bilgilere yer verilmiştir.

Umut

Yaşamın temel kaynaklarından biri umuttur. İnsanların umutlarının olması ve umutlarına ulaşmak için davranışlarını şekillendirmeleri ve bu doğrultuda gerekli güce sahip olduklarına inanmaları gerekmektedir (Demirli, Türkmen ve Arık, 2014). Umut, günlük dilde daha çok herhangi bir alandaki olumlu beklentileri ifade etmektedir (Akman ve Korkut, 1993). Bireylerin isteklerini gerçekleştirmek ve bunlardan vazgeçmemek için yeni yollar bulma konusundaki arzudur (Demirli, 2014). Özellikle çocuklarda olumlu sonuçları ortaya çıkaran en güçlü özelliklerden biri olarak gösterilmektedir (Benard, 1991). Umut sayesinde bireyler, hayatlarında amaçlar belirleyerek iyi bir geleceğin onları beklediği inancıyla yaşamda kararlılıkla ilerlemektedir (Martinek ve Hellison, 1997). Umudu yüksek olan kişi, belirlediği amaçlara yönelik çeşitli planlar yapmakta ve bu planları gerçekleştirme konusunda çaba harcamaktadır.

Umut, arzulanan amaca yönelik planlar yapma ve bu planları uygulayarak amaçlara ulaşmak için kendini motive etmeye dair algılanan kapasite olarak tanımlanmaktadır (Snyder, 2002). Umut teorisinin temel bileşenlerinden biri amaç odaklılıktır. İkinci bileşen arzulanan amaçlara ulaşmak için uygulanabilir planlar yapmaktır. Amacın ve amaca ulaşmaya yönelik planlamanın yapılması yeterli olmamaktadır. Bunların yanı sıra bireyin yeterli bir motivasyona sahip olması gerekmektedir. Bu noktada üçüncü bileşen olarak bireyin kendini motive etmesi ön plana çıkmaktadır (Snyder, 2002; Cheavens, Feldman, Woodward ve Snyder, 2006).

Umut, bireyin amaçlarını, amaçlara yönelik harekete geçme güdüsü (agency) ve amaçlara ulaşma yollarıyla (pathway) birlikte düşünme süreci şeklinde ifade edilebilir (Snyder, 1995; 2002). Umut teorisine göre insanlar, genellikle amaç odaklı düşünmektedirler (Snyder, 1993; 1998; 2002; Snyder, Cheavens ve Michael, 1999). Ayrıca insanlar, belirledikleri amaçlara ulaşabilmek için çeşitli yollar üretme çabası içindedirler (Snyder, 2002). Umut için amaç odaklı düşünmek ve yollar üretmekle birlikte bireylerin belirledikleri yolları uygulamak için yeterli motivasyona sahip olmaları gerekmektedir. Amaca güdülenme, bireyin engellerle karşılaşsa bile istenen hedeflere giden yollar boyunca hareketi başlatma ve devam ettirme becerisine ilişkin düşünceleri içermektedir (Cheavens vd., 2006). Hem

amaca ulaşma yolları hem de amaca güdülenme umudun yeşermesi için gereklidir. Bu iki bileşen birbirini beslemekte olup bunlardan herhangi birisi tek başına umudu açıklayamamaktadır (Snyder, 2002; Snyder, Irving, Sigmon ve Holleran,1992). Umut teorisine göre amaca yönelik yollar üretme ve bireyin amaçlara ulaşmak için motive olması birlikte çalışır. Bu bileşenler karşılıklı olarak birbirine katkı sağlar ve birbiriyle olumlu yönde ilişkilidir (Snyder, 2002; Snyder, vd., 1991).

Snyder ve diğerlerine (1997) göre erken çocukluk dönemindeki amaçlara yönelik engellerle başa çıkmak, umudu geliştirmekte ve çocuklar karşılaştıkları diğer zorluklardan bu umut sayesinde korunmaktadır. Umut düzeyi yüksek olanlar, istedikleri amaca ulaşmak için birçok yol bulabilecekleri inancı taşımaktadır (Snyder vd., 1992). Bu bireyler akademik ve psikolojik alanlar başta olmak üzere birçok alanda iyi sonuçlar elde etmektedir (Snyder, 2002).

Umudun bireyler üzerinde birçok olumlu etkisi bulunmaktadır. Umut, psikolojik sorunları önlemede ve psikolojik sağlamlığı arttırmada önemli bir role sahiptir (Snyder, Feldman, Taylor, Schroeder ve Adams, 2000). Birçok araştırmada yüksek umut düzeyinin yüksek uyumla ilişkili olduğu belirlenmiştir. Umut düzeyi yükseldikçe hem arkadaşlarla hem de aileyle olan uyum artmaktadır (Kwon, 2002). Irving, Snyder ve Crowson (1998) umut ve benzeri özelliklerin psikolojik ve fiziksel iyi oluşla ilişkili olduğunu belirtmektedir. Cheavens ve diğerleri (2006) umudun arttırılabileceğini ve böylece bireylerin yaşadıkları psikopatolojik belirtilerin azaltılabileceğini savunmaktadır.

Psikolojik sağlamlık için önemli bir özellik olan umut, çaresizliğin aksine zorlukların üstesinden gelinmesini hedeflemektedir. Bireylerin sahip oldukları enerjiyi zorluklarla mücadele etmek için kullanmaları gerektiğini ifade etmektedir. Umut, temel olarak iki faktörle ilişkilidir. Bunlar; bireyin hayatındaki önemli kişilerin etkileri ve çevresel koşullardır (Martinek ve Hellison, 1997). Mülteci çocuklar, hayatlarındaki önemli birçok kişiyi göç sürecinde kaybedebilmektedir. Bu durum gelecekte olumlu yaşantılara ilişkin umutlarının azalmasına neden olabilmektedir. Göç sonrası çevresel koşulların destekleyici ve güven verici olması, mülteci çocukların sosyal destek ağlarının geliştirilmesi, onların umutlarını yeniden yükseltecektir.

Genel olarak değerlendirildiğinde Türkiye'deki Suriyeli mülteci çocukların toplum yaşamına olumlu yönde katılım sağlamaları, göç sürecinden ve ev sahibi toplumun kendilerine yönelik tutumlarından etkilenmektedir. Tutumların olumlu veya olumsuz olması, hem onların bireysel yaşantılarını hem de toplumsal yaşamı farklı şekillerde dönüştürecektir. Suriyeli mülteci çocukların olumsuz tutumlarla ve göçün yaşamı zorlayıcı ve travmatik etkileriyle başa çıkabilmeleri psikolojik sağlık düzeylerine bağlıdır. Psikolojik sağlık düzeyleri yüksek olan mülteci çocuklar, sorunlarla etkili ve yapıcı bir şekilde başa çıkabilecektir. Bu süreçte kültürel özelliklerin de önemli bir rolü bulunmaktadır. Öz kültürlerini ne ölçüde devam ettirecekleri ve yaygın kültürü ne kadar benimseyecekleri, Suriyeli mülteci çocukların psikolojik sağlık düzeylerini etkilediği gibi bütünsel olarak ruh sağlıklarını da etkilemektedir. Dolayısıyla gerek psikolojik sağlıkla gerekse kültürlenme stratejileriyle ilişkili değişkenlerin belirlenmesi önem taşımaktadır. Özellikle yukarıda açıklanan sosyal temas, algılanan sosyal destek, okula aidiyet, genel öz yeterlik ve umut gibi değişkenlerin psikolojik sağlık ve kültürlenme stratejileriyle ilişkili olduğu düşünülmektedir. Bu çerçevede ilgili alanyazın incelenmiş ve aşağıda psikolojik sağlık ve kültürlenme stratejileriyle ilgili olarak ulusal ve uluslararası alanda yürütülen çalışmalar özetlenmiştir.

İlgili Araştırmalar

Mülteci çocuklarla ilgili araştırmalar, iki başlık altında sunulmuştur. Öncelikle mülteci çocukların psikolojik sağlıklarına ilişkin araştırma özetleri verilmiş ardından kültürlenme stratejilerine yönelik araştırma özetleri aktarılmıştır. Araştırma özetleri verilirken psikolojik sağlık ve kültürlenme stratejileri açısından benzer deneyimlerin yaşandığı gözönünde bulundurularak göçmenlik statüsü farklı olan diğer çocuklarla ilgili çalışma sonuçlarına da yer verilmiştir. Özetler kronolojik olarak verilmiş, bununla birlikte benzer değişkenlerin ele alındığı birbiriyle özdeş bazı çalışmalar bir arada sunulmuştur.

Mülteci çocukların psikolojik sağlıkları ile ilgili araştırmalar. Mülteci çocuklarla ilgili çalışmalar, genellikle göç öncesi, göç anı ve göç sonrası yaşantıların neden olduğu psikopatolojilere odaklanmaktadır. Bu çalışmalarda en sık incelenen değişkenlerin travma sonrası stres bozukluğu, depresyon ve anksiyete olduğu görülmektedir. Bununla birlikte mülteci çocukların psikolojik

sağlamlığına odaklanan çalışmaların sayısının da gittikçe arttığı fark edilmektedir. Aşağıda mülteci çocukların psikolojik sağlamlığı ile ilgili bazı araştırma sonuçları sunulmuştur. Araştırmalar sunulurken göçmenlik statüsü farklı olsa da psikolojik sağlamlık açısından benzer deneyimler yaşadıkları düşünülen diğer çocuklarla ilgili çalışmaların sonuçlarına da yer verilmiştir.

ABD'deki (Amerika Birleşik Devletleri) Meksikalı öğrencilerle yürüttüğü bir çalışmada Alva (1991) kırılğan olmayan veya psikolojik olarak sağlam olan öğrencilerin stresli yaşam olaylarına karşı ebeveyn, öğretmen ve arkadaşlarından sosyal destek aldıklarını saptamıştır. Toplam 384 lise öğrencisinden toplanan veriler sonucunda psikolojik olarak sağlam olan öğrencilerin, öğretmen ve yöneticileri ile daha olumlu deneyimler yaşadıkları, kendilerini ve akademik başarılarını önemsedikleri görülmüştür. Ayrıca öğrencilerin sahip oldukları koruyucu faktörlerle, ABD'de kalma süreleri arasındaki ilişkinin ters yönlü olduğu belirlenmiştir.

M. Levitt ve diğerleri (2005) tarafından yaşları 7-18 arasında değişen 429 göçmen çocuk ve ebeveynleriyle yapılan çalışmada, göçle ilgili stres durumlarının kuşaklar arasındaki farklılığı ele alınmıştır. Bir başka ifadeyle göçmen çocuk ve ebeveynlerinin psikolojik uyum düzeylerinin, stres ve sosyal destek düzeylerine göre değişip değişmediği incelenmiştir. Araştırma sonucunda ebeveynlerin ekonomik endişelere kapılmaları daha muhtemel olmasına rağmen çocuklar genellikle ebeveynlerinden daha fazla göç stresi yaşadıklarını bildirmiştir. Daha yüksek stres seviyeleri, hem çocukların hem de ebeveynlerin uyumunu önemli ölçüde olumsuz yönde etkilemiştir. Aileye sosyal desteğin sağlanması, hem ebeveynler hem de çocuklar için uyum sağlamayı kolaylaştırmıştır.

McEwen (2007) yaşları 9-12 arasında değişen ve psikolojik olarak sağlam olan üç mülteci çocukla yaptığı çalışmada, bu çocukların yaşadıkları olumsuzluklara rağmen olumlu sonuçlar elde etmelerinde etkili olan faktörleri belirlemeye çalışmıştır. Bu çalışmadaki mülteci çocuklar, ailelerini, öğretmenlerini ve arkadaşlarını olumsuzluklar karşısında koruyucu faktörler olarak belirtmiştir. Psikolojik olarak sağlam kabul edilen bu çocuklar, akademik başarı, akranlarla sosyal ilişki ve davranışları konusunda yetkinliğe sahip olarak görülmüştür. Okul, spor ve arkadaşları yoluyla topluluğa kabul edilmenin yollarını bulmuşlardır. Kendi

dini inançlarından topluluklara dâhil olma, psikolojik sağlamlıklarına güçlü bir şekilde katkıda bulunmuştur.

Bir başka araştırmada yaşları 6-17 arasında değişen, ebeveynleri travma geçirmiş ve kendileri travma sonrası stres bozukluğu yaşamayan 31 mülteci çocuk ile travma sonrası stres bozukluğu yaşayan dokuz mülteci çocuğun psikolojik sağlamlık düzeyi incelenmiştir (Daud vd., 2008). Ayrıca bu gruptaki mülteci çocuklar, ebeveynleri travma geçirmemiş başka 40 kişilik bir mülteci çocuk grubuyla karşılaştırılmıştır. Araştırma sonucunda ebeveynleri travma geçirmiş ve kendileri travma sonrası stres bozukluğu yaşamayan mülteci çocuklar (31 mülteci çocuk), duygusallık, aile ilişkileri, akran ilişkileri ve olumlu sosyal davranış puanları yönünden travma sonrası stres yaşayan mülteci çocuklardan (dokuz mülteci çocuk) daha yüksek düzeyde puanlar almıştır. Bu gruptaki çocukların (31 mülteci çocuk) puanları, ebeveynleri travma yaşamamış karşılaştırma grubundaki (40 mülteci çocuk) mülteci çocukların puanlarına benzer çıkmıştır. Sonuç olarak yeterli duygusal ifade, destekleyici aile ilişkileri, iyi akran ilişkileri ve olumlu sosyal davranışların mülteci çocuklarda psikolojik sağlamlığın ana göstergeleri olduğu belirlenmiştir.

Yoo ve Miller'in (2011) Kanada'da yaşayan 12-18 yaş arasındaki 192 Çinli çocukla yaptıkları araştırmada çocukların kültürel kimlikleri ve anne-baba ebeveynlik algıları ile psikolojik uyumları arasındaki ilişkiler incelenmiştir. Araştırma sonucunda herhangi bir demografik değişken (cinsiyet, yaş, anne eğitim durumu) ve kültürel değişkenle (etnik kimlik, yaygın kimlik) psikolojik uyum arasında anlamlı bir ilişki bulunmamıştır. Algılanan ebeveyn sıcaklığı ile psikolojik uyum arasında olumlu yönde anlamlı bir ilişkinin olduğu saptanmıştır. Algılanan ebeveyn kontrolü ile psikolojik uyum arasındaysa olumsuz yönde bir ilişki bulunmuştur. Ayrıca algılanan ebeveyn sıcaklığının, algılanan ebeveyn kontrolü ile psikolojik uyum arasında kısmi aracı etkisi olduğu belirlenmiştir.

Yaşları 15-19 arasında değişen 919 Avustralyalı ve savaş bölgelerinden gelen 195 göçmen çocuğun ruh sağlığı durumunun karşılaştırıldığı araştırma Buchegger-Traxler ve Sirsch (2012) tarafından yapılmıştır. Kuşaklararası çatışma, şiddete maruz kalma ve sosyal mesafe önemli risk faktörleri olarak; aile bağlılığı, ebeveyn bakımı, okula bağlılık, akran desteği ve topluluğa bağlılık önemli koruyucu faktörler olarak belirlenmiştir. En önemli koruyucu faktörün okula bağlılık

olduğu görülmüştür. Okula bağlılığın ruh sağlığı ve iyi oluşla olumlu ilişkisi göz önünde bulundurulduğunda çocukların eğitim-öğretime devamının önemli olduğu görülmektedir. Ev sahibi toplumdaki çocukların diğer etnik gruplarla daha düşük düzeyde ilişki kurdukları, bir başka ifadeyle daha fazla sosyal mesafe koydukları belirlenmiştir. Diğer taraftan dini uyum, göçmen çocuklar için daha önemli bir koruyucu faktör olarak görülmüştür. Yaşı büyük olan çocukların daha az kuşaklar arası çatışma, sosyal mesafe, aileye bağlılık, okula bağlılık ve topluluğa bağlılık algıladıkları belirlenmiştir. Göçmen çocuklarda kızların oğlanlara göre daha fazla topluluğa bağlılık geliştirdiği görülmüştür. Oğlan çocukların kız çocuklardan daha fazla antisosyal davranışlarda buldukları araştırma sonuçları arasında yer almaktadır. Kızların oğlanlara göre anksiyete ve depresyon düzeyleri daha yüksek ve somatik belirtileri daha fazladır. Kızların psikolojik sağlamlığı oğlanların psikolojik sağlamlığından daha yüksektir. Buna karşın kızların psikolojik iyi oluşları (benlik saygısı ve yaşam doyumu) oğlanların psikolojik iyi oluşlarından daha düşüktür. Göçmen olan çocuklarla göçmen olmayanlar arasında madde kullanımı ve somatik belirtiler açısından anlamlı farklılık çıkmıştır. Buna göre göçmen olmayan çocuklarda madde kullanımı ve somatik belirtiler daha fazladır.

Giordano ve diğerlerinin (2014) yürüttüğü araştırmada Lübnan'daki 159 Suriyeli mülteci çocuğun bireysel özelliklerinden çevresel araçlara kadar ruh sağlıklarını etkileyen koruyucu faktörler ve çok katmanlı stres kaynakları belirlenmeye çalışılmıştır. Savaşla ilgili deneyimler ve travma sonrası stres bozukluğu arasında güçlü bir ilişki bulunmuştur. Travma sonrası stres bozukluğuyla çocukların psikososyal işlevleri arasındaki ilişki çocuklarda travmatik belirtilerin klinik tanımıyla tutarlıdır. Psikolojik sağlamlık, savaşla ilgili deneyimler ve sosyal işlevler arasındaki zayıf ilişki, psikolojik sağlamlığın olumsuzluğa rağmen olumlu sonuç olarak tanımlanmasıyla çelişkilidir. Yas ve silahlı çatışmanın, somatik belirtilerle olumlu ve psikolojik sağlamlıkla olumsuz ilişkili olması, bunların temel travmatik deneyimler olduğunu göstermektedir. Ev sahibi ülkedeki okul, ev ve topluluk merkezinin önemli yerler olarak tanınması, mülteci çocukların daha düşük düzeyde travma sonrası stres bozukluğu, davranışsal ve duygusal problemler yaşamalarını sağlamaktadır. Topluluk, okul ve inancı, koruyucu faktörler olarak bildiren çocukların olumlu uyum gösterdikleri belirlenmiştir.

Yerleşimden sonra mülteci çocukların yaşadıkları günlük zorlukların depresyonu yordayıp yordamadığı Keles ve diğerlerinin (2015) yaptıkları çalışmada ele alınmıştır. Araştırma Norveç'teki 895 refakatsiz mülteciyle yapılmıştır. Çalışma sonucunda günlük zorluklar; çocuk ve ergenlerin genel olarak yaşadıkları zorluklar ile mülteci ve göçmen çocukların yaşadıkları kültürlenmeye özgü zorluklar olmak üzere iki boyutta ele alınmıştır. Günlük zorlukların travmatik olaylara göre depresyonu daha önemli düzeyde yordadığı belirlenmiştir.

Keles ve diğerlerinin (2016) Norveç'teki 918 refakatsiz mülteci çocukla yaptıkları çalışmada mülteci çocukların depresyon düzeyleri esas alınarak ruh sağlığı iyi olan (sağlıklı ve psikolojik olarak sağlam) ve ruh sağlığı zayıf olan (klinik ve kırılğan) dört grup oluşturulmuştur. Bu gruplar arasında psikolojik uyumun uzun süreli göstergeleri olan göç öncesi travmaya maruz kalma ve kültürlenmeye ilişkin faktörler incelenmiştir. Sonuçlar, göç sonrası kültürlenme zorlukları ve öz kültür yeterliğinin yanı sıra göç öncesi travmatik olayların ve cinsiyetin ruh sağlığı üzerindeki etkilerinde gruplar arası farklılıklar olduğunu göstermiştir. Araştırmada refakatsiz mültecilerin % 60'ının ruh sağlığının iyi olduğu belirlenmiştir. Kız çocukların psikolojik olarak daha sağlam oldukları, göç öncesi travmaya maruz kalma açısından psikolojik olarak sağlam olan grup ile diğerleri arasında anlamlı bir farklılığın çıkmadığı, buna karşın sağlıklı grup ile klinik grup arasında anlamlı farklılık çıktığı görülmüştür. Klinik grubun daha fazla göç öncesi travmatik olaylara maruz kaldığı belirlenmiştir. Psikolojik olarak sağlam olan grup, kırılğan ve sağlıklı gruba göre kültürlenme zorluklarıyla daha iyi başa çıkabilmektedir. İlk ölçümde psikolojik olarak sağlam olan grubun yaşadığı kültürlenme zorlukları yüksek düzeydeyken zamanla bu kültürlenme zorluklarının anlamlı düzeyde düştüğü görülmüştür. Öz kültür yeterliğine ilişkin olarak sağlıklı grup ile klinik grup arasında anlamlı farklılık çıkmıştır. Sağlıklı grubun öz kültür yeterliği daha yüksektir. Sonuçlar travmatik olaylara maruz kalmalarına rağmen mültecilerin çoğunun ruh sağlığının iyi olduğunu göstermektedir.

Son yirmi yılda mülteci çocukların psikolojik sağlamlıklarının ele alındığı araştırmaların incelendiği bir derleme çalışmasında, mülteci çocukların psikolojik sağlamlıklarını arttıran çeşitli faktörler belirlenmiştir (Pieloch vd., 2016). Bu faktörler; arkadaş ve topluluktan alınan sosyal destek, aidiyet duygusu, eğitime

değer verme, olumlu bir bakış açısına sahip olma, aileyle ilişki ve ev sahibi kültürle ilişki şeklinde ifade edilmiştir.

Shoshani ve diğerleri (2016) tarafından yapılan araştırmada İsrail'deki 128 birbuçukuncu kuşak ve 118 ikinci kuşak göçmen çocuk ile 202 göçmen olmayan çocuğun ruh sağlığı ve riskli davranışlarında kültürlenmenin aracılık etkisi ile okula bağlılığın etkisi incelenmiştir. Göçmen olmayan çocuklara kıyasla göçmen olan çocukların (birbuçukuncu ve ikinci kuşak göçmenler) ruh sağlığı belirtileri ve riskli davranış düzeyleri daha yüksek çıkmıştır. Göçmenler arasında ise anlamlı bir fark görülmemiştir. Araştırmada yaşı büyük olan göçmenlerin daha fazla riskli davranış gösterdikleri belirlenmiştir. Kız çocukları oğlan çocuklara göre daha fazla ruh sağlığı belirtileri göstermiştir. Ev sahibi kültürü benimsemek, birbuçukuncu kuşakta okula bağlılık ile ruh sağlığı belirtileri; ikinci kuşakta ise okula bağlılık ile riskli davranışlar arasında aracı bir rol oynamıştır. Göçmen çocukların okula bağlılığı, göçmen olmayanlara göre daha yüksek çıkmıştır. Çalışmada göçmen çocukların göçmen olmayanlara göre psikolojik olarak daha sağlam olmadıkları belirlenmiştir. İkinci kuşak göçmenlerin kültürlenme düzeyleri birbuçukuncu kuşak göçmenlere göre daha yüksek, riskli davranışları ise daha düşük çıkmıştır. Göçmen çocukların okula bağlılığı ile ruh sağlığı belirtileri ve riskli davranışları arasında olumsuz bir ilişki bulunmuştur. Okul bağlılığı ile ev sahibi kültürü benimseme arasındaki ilişki, psikolojik belirti düzeyi ve riskli davranış düzeyini azaltmıştır.

Avustralya'da yaşları 11-18 arasında değişen 212 göçmen ve mülteci çocukla yapılan araştırmada sosyal ilişkiselliğin (sosyal destek, okul bağlılığı ve kültürlenme) psikolojik iyi oluşla ilişkine bakılmıştır (Khawaja vd., 2017). Psikolojik sağlamlığın, sosyal ilişkisellik ve psikolojik iyi oluşla arasındaki ilişkisi incelenmiştir. Araştırmada kültürlenme, öz kültürün korunmasıyla birlikte yaygın kültürün benimsenmesi (bütünleşme) olarak ele alınmıştır. Sonuçlar üç sosyal ilişkisellik faktörünün psikolojik iyi oluşla olumlu yönde ilişkili olduğunu göstermiştir. Benzer şekilde psikolojik sağlamlık ile sosyal ilişkisellik faktörlerinin her biri arasında da olumlu yönde bir ilişki bulunmuştur. Psikolojik sağlamlığın her bir sosyal ilişkisellik faktörü ile ruhsal iyi oluş arasında kısmi aracılık etkisi olduğu belirlenmiştir. Psikolojik sağlamlığın sosyal ilişkisellekle psikolojik iyi oluş arasında önemli bir rolü olduğu görülmüştür.

Mohamed ve Thomas'ın (2017) yaptığı araştırmada mülteci çocukların, bu çocukların ebeveynlerinin ve okul personelinin; mülteci çocukların yeni bir sosyal bağlamda olumlu uyumlarına ilişkin algıları ve ruh sağlığı ile psikolojik iyi oluş üzerinde etkili olan faktörler belirlenmeye çalışılmıştır. Katılımcılar, İngiltere'deki Pakistan, Somali, Uganda, Afganistan, Arnavutluk, Kongo ve Etiyopya kökenli ve yaşları 9-19 arasında değişen 21 mülteci çocuk, üç mülteci ebeveyn ve 63 okul personelinden oluşmuştur. Araştırma sonucunda mülteci çocukların maruz kaldıkları risk faktörleri; anne depresyonu, ebeveyn den ayrılma, ebeveynin ölümü, ebeveynin çaresizliği, ebeveynin işsizliği, çatışmaya maruz kalma, baskı, yer değiştirme sırasındaki deneyimler, dilsel zorluklar, okulda zorbalık, ırkçılık, sosyal yalıtım, etnik farklılıklar nedeniyle dışlanma, yer değiştirme sayısı, güvenlik kaygısı, konaklama sorunları, yalnızlık duygusu şeklinde belirlenmiştir. Mülteci çocukların uyumlarını olumlu yönde etkileyen bireysel faktörler; maneviyat ve inanç, stres ve başa çıkma, şükür, iyimserlik, mutluluk düzeyi, benlik saygısı ve öz yeterlik olarak yansıtılmıştır. Okul personelinin mülteci çocukların ruh sağlığına ilişkin faktörleri, bireysel faktörlerden ziyade çevresel faktörler olarak ifade ettikleri görülmüştür. Güvende hissetmek, güven veren bir yetişkinin varlığı, öğretmen desteği, ihtiyaçların anlaşılması, akran desteği / mentörlük gibi koruyucu faktörler belirtmişlerdir. Tüm katılımcılar tarafından özellikle arkadaş ve aileden alınan destek, mülteci çocukların yaşadıkları zorlukların üstesinden gelme ve yaşamdan zevk alma becerilerini etkileyen önemli faktörler olarak ifade edilmiştir.

Yaşları 11-18 arasında değişen 279 Ürdünlü ev sahibi çocuk ve 324 Suriyeli mülteci çocukla yaptıkları araştırma sonucunda, Ürdünlü çocukların yaşamları boyunca çok az travmatik olay yaşadıkları ve yaşadıkları travmatik olayların sayısı ile psikolojik sağlamlıkları arasında olumsuz ilişki olduğu belirlenmiştir (Panter-Brick, Hadfield, vd., 2017). Buna karşın Suriyeli mülteciler, yaşamları boyunca çok sayıda travmatik olay yaşamış ancak geçmişte yaşadıkları bu travmatik olayların sayısı ile psikolojik sağlamlıkları arasında herhangi bir ilişki bulunmamıştır. Bu durum, risk faktörleri, psikolojik sağlamlık ve olumsuzluk arasında basit bir bağlantının olmadığını göstermektedir. Bazı mülteci çocuklar, geçmişteki travmatik deneyimleri aşarak güçlendiklerini belirtirken diğerleri sıkıntı ve zorluklarla başa çıkmak için çabaladıklarını belirtmiştir. Suriyeli mülteci çocuklarda psikolojik

sağlıkla olumlu sosyal davranışlar arasında olumlu; güçlükler, ruh sağlığı sorunları, algılanan stres ve sıkıntı arasında olumsuz ilişkiler olduğu belirlenmiştir.

Wener'in (2016) yaşları 13-17 arasında değişen Ürdün'deki 603 Suriyeli ve Ürdünlü çocukla yaptığı çalışmada, algılanan stresin düşük olması ve güvensizliğin yüksek olması, yüksek düzeyde psikolojik sağlıkla ilişkili çıkmıştır. Eğitim düzeyiyle psikolojik sağlık arasında olumlu yönde bir ilişki bulunmuştur. Ürdünlü çocuklarda travmatik olaylara maruz kalma psikolojik sağlığı düşürürken Suriyeli çocuklarda travmatik olaylara maruz kalmayla psikolojik sağlık arasında herhangi bir ilişki çıkmamıştır.

Türkiye'deki 87 lise çağındaki Suriyeli mülteci çocukla yürütülen bir araştırmada mülteci çocukların psikolojik sağlıkları, algıladıkları sosyal destek ve aile işlevleri incelenmiştir (Ekinci, 2017). Araştırma sonucuna göre aile işlevleri sağlıklı olan çocukların, algıladıkları sosyal destek de olumlu yönde olup psikolojik sağlık düzeyleri yüksektir. Cinsiyet, anne-babanın hayatta olma durumu, anne-babanın çalışma durumu, kardeş sayısı, hanedeki birey sayısı, ev kirası ve aylık gelirin psikolojik sağlık düzeyinde anlamlı bir farklılık oluşturmadığı belirlenmiştir.

Türkiye'de Suriyeli mülteci çocuklarla yapılan bir diğer çalışmada yaşları 11-18 arasında değişen 147 kişiden veri toplanmıştır (Gez, 2018). Araştırma sonucunda mülteci çocukların psikolojik sağlıkları ile arkadaşan ve aileden algılanan sosyal destek arasında olumlu yönde düşük düzeyde bir ilişki, öğretmenden algılanan sosyal destek arasında olumlu yönde iyi düzeyde bir ilişki elde edilmiştir. Buna göre Suriyeli mülteci çocukların algıladıkları sosyal destek düzeyi arttıkça psikolojik sağlık düzeyleri de artmaktadır.

Tunay-Aytek'in (2018) yaşları 11-19 arasında değişen Türkiye'deki 191 Suriyeli mülteci çocukla yürüttüğü araştırmada, mülteci çocukların psikolojik sağlıkları ile aile ve okul faktörlerinin psikolojik sağlıklarına olan etkisi incelenmiştir. Araştırma sonucunda mülteci çocukların psikolojik sağlıklarını etkileyen en önemli faktörlerin çevreden algıladıkları sosyal destek, anne-babaya yönelik algı ve okulun sosyal iklimi olduğu belirlenmiştir. Ayrıca kültürlenme stratejileri, depresyon, kaygı ve benlik saygısının psikolojik sağlıkla ilişkili olduğu görülmüştür. Psikolojik sağlık ile depresyon arasında olumsuz,

anneden ve babadan algılanan katılım, özerklik ve yakınlık, anne desteği, baba desteği, öğretmen desteği, sınıf arkadaşı desteği, yakın arkadaş desteği, sosyal kaygı, benlik saygısı, okul algısı, öğretmen algısı, okuldaki diğer çocuklara yönelik algı, bütünleşme ve marjinalleşme arasında olumlu yönde anlamlı ilişkiler elde edilmiştir. Psikolojik sağlamlığı yüksek olan mülteci çocukların annelerinden ve babalarından algıladıkları özerkliğin, katılımın ve yakınlığın yüksek olduğu, çevrelerinden (anne, baba, öğretmen, sınıf arkadaşı, yakın arkadaş) algıladıkları sosyal destek düzeylerinin yüksek olduğu, okul sosyal iklimine (okula, öğretmenlerine, okuldaki diğer çocuklara) dair olan algılarının olumlu yönde olduğu belirlenmiştir. Mülteci çocukların sosyal kaygı düzeylerinin yüksek olduğu ve genellikle kültürlenme stratejilerinden bütünleşme ve marjinalleşme stratejilerini kullanmayı tercih ettikleri görülmüştür. Araştırmada psikolojik sağlamlık ile asimilasyon ve ayrışma stratejileri arasında ise anlamlı bir ilişki bulunmamıştır.

Wu ve diğerleri (2018) göç bağlamında çocukların psikolojik sağlamlıkları üzerine yapılan uluslararası bir projenin verilerini kullanarak bir araştırma yapmışlardır. Bu araştırmada, farklı kültürlenme stratejilerinin (bütünleşme, asimilasyon, ayrışma ve marjinalleşme) göçmen çocukların ruh sağlığını nasıl etkilediği ve psikolojik sağlamlığın kültürlenme ve ruh sağlığı arasındaki ilişkide aracı olarak işlev görüp görmediği belirlenmeye çalışılmıştır. Araştırmaya altı ülkeden (Avustralya, Kanada, Çin, Yeni Zelanda, Güney Afrika ve Birleşik Krallık) yaşları 10-17 arasında değişen 194 uluslararası göçmen ve iç göçmen katılmıştır. Araştırma sonucunda psikolojik sağlamlığın ruh sağlığı ve iyi oluşla olumlu yönde güçlü bir ilişkisinin olduğu belirlenmiştir. Kültürlenmenin göçmen çocukların ruh sağlığı üzerinde önemli bir doğrudan etkisi bulunmamıştır. Bununla birlikte farklı kültürel yönelimlerle ruh sağlığı arasında psikolojik sağlamlığın aracı etkisinin olduğu görülmüştür. Kültürlenmenin ruh sağlığı üzerindeki etkisi psikolojik sağlamlığın aracı etkisiyle olmaktadır. Asimilasyon yönelimli çocukların bütünleşme yönelimli çocuklara göre zayıf ruh sağlığı sonuçlarına yol açan düşük düzeyde psikolojik sağlamlığa sahip oldukları belirlenmiştir.

Mülteci çocukların psikolojik sağlamlıklarıyla ilgili araştırmalar incelendiğinde özellikle arkadaş, aile ve öğretmenden alınan sosyal desteğin psikolojik sağlamlık düzeyini arttırdığı görülmektedir. Ailenin dışarıdan sosyal destek alması da mülteci çocukların psikolojik sağlamlıklarına olumlu yönde katkı

sağlamaktadır. Aile içinde duygusal olarak kendini yeterince ifade edebilen, destekleyici aile ve akran ilişkilerine sahip ve olumlu sosyal davranışları olan mülteci çocuklar, psikolojik olarak daha sağlamdır. Kuşaklararası çatışma, şiddete maruz kalma, dilsel zorluklar, okulda zorbalık, ırkçılık, etnik farklılıklar nedeniyle dışlanma ve sosyal mesafe mülteci çocuklar için önemli risk faktörleriyken aile bağlılığı, ebeveyn bakımı, okula bağlılık, akran desteği, güvenlik hissi, aidiyet duygusu, eğitime değer verme, olumlu bir bakış açısına sahip olma, topluluğa bağlılık ve ev sahibi kültürle bağlantı önemli koruyucu faktörler olarak ön plana çıkmaktadır. Özellikle okula bağlılığın ve okuldaki sosyal iklimin en önemli koruyucu faktörler olduğu belirtilmektedir. Psikolojik sağlamlık ile depresyon, stres, iyi oluş, genel ruh sağlığı ve kültürlenme arasında farklı ilişkiler bulunmaktadır. Söz gelimi bütünleşme ile psikolojik sağlamlık arasında olumlu yönde anlamlı ilişkiler bulunmaktadır. Dolayısıyla kültürlenme de mülteci çocukların ruh sağlıklarıyla yakından ilişkili değişkenlerden biri olarak ön plana çıkmaktadır. Aşağıda araştırmanın diğer bağımlı değişkeni olan kültürlenme stratejilerine yönelik araştırma özetlerine yer verilmiştir.

Mülteci çocukların kültürlenme stratejileri ile ilgili araştırmalar. Göç süreci bireylerin yaşamında önemli değişimlere sebep olmaktadır. Bu değişimlere uyum sağlamaya çalışırken göç edenler çeşitli başa çıkma mekanizmaları geliştirmektedir. Kültürlenme stratejileri başa çıkma mekanizmaları olarak ele alınmaktadır. Göç sürecinde geliştirilen kültürlenme stratejileri göçmenlik statüsüne göre farklılaşabileceği gibi benzer unsurlar da içerebilmektedir. Bu nedenle ilgili araştırmalar sunulurken mülteci çocuklarla birlikte göçmenlik statüleri farklı olan diğer çocuklara ilişkin çalışmaların bulgularına da yer verilmiştir.

Virta ve diğerlerinin (2004) yaptıkları araştırmada Norveç (111 kişi) ve İsveç'teki (296 kişi) toplam 407 Türk çocuk ile 207 Norveç doğumlu ve 266 İsveç doğumlu çocuğun psikolojik uyumları (benlik saygısı, yaşam doyumu ve ruh sağlığı sorunları) karşılaştırılmıştır. Araştırmada etnik kimlik ve çoğunluk kimliği, kültürlenme stratejileri ve algılanan ayrımcılığın ne ölçüde Türk çocukların psikolojik uyumlarını açıkladığı incelenmiştir. Araştırma sonucunda Norveç'teki Türk çocukların psikolojik uyumlarının İsveç'teki Türk çocuklarınıninkinden daha düşük olduğu belirlenmiştir. İyi psikolojik uyumla ilişkili faktörler, etnik kimlik (Türk kimliği) ile bütünleşme iken düşük psikolojik uyumla ilişkili faktörler, marjinalleşme

ve algılanan ayrımcılıktır. Norveç'teki Türklerin psikolojik uyumlarının İsveç'tekilerine göre daha düşük olmasının nedeni etnik kimliğin (Türk kimliği) düşük, algılanan ayrımcılığın yüksek olması olarak belirlenmiştir. Göçmen çocukların sosyoekonomik düzeyleri ile yaşam doyumu arasında anlamlı farklılıklar bulunmuştur. Yaşın artması ile yaşam doyumu düşmekte ve ruh sağlığı sorunları artmaktadır. Cinsiyet açısından bakıldığında ise kız çocukların psikolojik uyumlarının daha düşük olduğu görülmüştür. Göçmen olan ve olmayan çocukların psikolojik uyumları arasında anlamlı bir farklılık bulunmamıştır.

Kültürlenme stratejileriyle ilgili en kapsamlı araştırmalardan biri Berry ve diğerleri (2006) tarafından yapılmıştır. Araştırmacılar, yaşları 13 ile 18 arasında değişen 13 ülkedeki 26 farklı kültürel altyapıya sahip toplam 5336 göçmen çocuktan topladıkları veriler sonucunda kültürlenme stratejilerine ilişkin önemli bilgiler elde etmiştir. Bu araştırmanın sonucuna göre bütünleşme stratejisini kullanan çocukların psikolojik uyumları (yaşam doyumu, benlik saygısı, psikolojik sorunların olmaması) ve sosyokültürel uyumları (okula uyum ve davranış sorunlarının olmaması) yüksek düzeyde çıkmıştır. Ayrışma stratejisini kullananların psikolojik uyumları orta düzeyde iyiyken sosyokültürel uyumları zayıftır. Asimilasyon stratejisini kullananların psikolojik uyumları düşüken sosyokültürel uyumları psikolojik uyumlarından kısmen daha yüksektir. Araştırmanın dikkat çeken sonuçlarından biri marjinalleşmenin en sağlıksız strateji olduğunun belirlenmesidir. Bu stratejiyi kullanan bireylerin hem psikolojik uyumları hem de sosyokültürel uyumları düşüktür.

Berry ve Sabatier'in (2010a) yaşları 11 ile 19 arasında değişen 718 göçmen çocukla yaptıkları çalışmada, kültürlenme stratejilerinden bütünleşmenin yüksek benlik saygısı ile ilişkili olduğu belirlenmiştir. Kültürlenme sürecinde bütünleşme stratejisini kullanan çocukların benlik saygıları, marjinalleşme stratejisini kullananlara göre anlamlı düzeyde yüksek çıkmıştır. Araştırmada göçmenlere ve kültürlenmeye ilişkin farklı uygulama ve politikalara sahip iki ülke olan Kanada (323 kişi) ve Fransa'dan (395 kişi) veri toplanmıştır. Fransa çeşitlilik ve göçmen sayısına dair orta düzeyde bir puana sahip olup göçmenlere yönelik asimilasyon politikasını savunmaktadır. Kanada ise çeşitlilik ve göçmen sayısına dair yüksek düzeyde bir puana sahip olup göçmenlere yönelik çokkültürlülük politikasını desteklemektedir. Göçmenler tarafından algılanan bireysel ayrımcılık düzeyi

Fransa ve Kanada örneklemi için anlamlı bir farklılık göstermezken algılanan grup ayrımcılığı Fransa'da daha yüksek düzeyde çıkmıştır. Fransa'da bireysel düzeyde ve grup düzeyinde algılanan ayrımcılığın, bütünleşme ve ayrışma stratejisini kullananlar arasında yüksek olduğu buna karşın asimilasyon ve marjinalleşme stratejisini kullananlar arasında düşük olduğu görülmüştür. Kanada'da bireysel düzeyde ve grup düzeyinde algılanan ayrımcılığın, bütünleşme stratejisini kullananlar arasında düşük olduğu buna karşın ayrışma stratejisini kullananlar arasında yüksek olduğu belirlenmiştir. Etnik kültürel yönelimli olmak, Fransa'da algılanan her iki ayrımcılık türü ile de olumlu yönde ilişkili çıkarken Kanada'da anlamlı bir ilişki çıkmamıştır. Aynı sonuç, kültürel kimlik için de geçerlidir. Kanada'da bütünleşme stratejisini kullananların oranı Fransa'dakilerden yüksektir. Fransa'da asimilasyon stratejisini kullananların oranı Kanada'dakilerden yüksektir. Bütünleşme stratejisini kullananların uyumları yüksekken marjinalleşmeyi kullananların uyum puanları düşük çıkmıştır. Asimilasyon ve ayrışma stratejisini kullananların uyum puanları ise bu iki uç nokta arasında çıkmıştır.

Yukarıdaki çalışmaya benzer bir araştırma 2011 yılında aynı yaş grubuyla yapılmıştır. Bu araştırma için 706 göçmen çocuktan veri toplanmıştır. Araştırma sonunda bütünleşme stratejisini kullanan çocukların benlik saygılarının diğer stratejileri kullanan çocukların benlik saygılarına göre daha yüksek olduğu görülmüştür. Bütünleşme stratejisini kullananlar arasında temas oranı en yüksekken ayrışma stratejisini kullananlar arasında en düşük çıkmıştır. Asimilasyon ve marjinalleşme için ise belirgin bir farklılık görülmemiştir (Berry ve Sabatier, 2011). Her iki araştırma sonucu da bütünleşme stratejisinin psikolojik iyi oluş açısından daha uygun bir strateji olduğunu göstermiştir.

Berry ve Sabatier'in (2010b) Toronto (yaşları 13-18 arasında değişen Koreli, Güney Asyalı ve Vietnamlı 163 göçmen çocuk) ve Montreal'deki (yaşları 12-19 yaş arasında değişen Yunan, Haitili, İtalyan ve Vietnamlı 323 göçmen çocuk) göçmen çocuklarla yaptıkları iki farklı araştırmanın sonucunda Toronto'da en çok tercih edilen kültürlenme stratejisinin bütünleşme, en az tercih edilen kültürlenme stratejisinin ise marjinalleşme olduğu görülmüştür. Bütünleşme stratejisini kullananların benlik saygıları, asimilasyon ve marjinalleşmeyi kullananlarıkinden daha yüksektir. Asimilasyon stratejisini kullananların benlik saygıları ise

marjinalleşmeyi kullananlarınkinden daha yüksektir. Bütünleşme stratejisini kullananların algıladıkları ayrımcılık düzeyi asimilasyonu kullananlarınkinden daha düşüktür. Marjinalleşme ile benlik saygısı arasında olumsuz, davranış sorunları ve ayrımcılık arasında olumlu ilişki varken; asimilasyon ile ayrışma stratejilerinin davranış sorunları ve ayrımcılık ile olumlu ilişkiler gösterdiği belirlenmiştir. Montreal’de en çok tercih edilen kültürlenme stratejisinin bütünleşme, en az tercih edilen kültürlenme stratejisinin ise marjinalleşme olduğu görülmüştür. Bütünleşme stratejisini kullananların benlik saygıları, marjinalleşmeyi kullananlarınkinden daha yüksektir. Bütünleşme stratejisini kullananların algıladıkları ayrımcılık, ayrışma ve marjinalleşmeyi kullananlarınkinden daha düşüktür. Benlik saygısı, etnik tutum ve etnik yönelim ile ulusal tutum ve ulusal yönelimle olumlu ilişkili çıkmıştır. Dolayısıyla bütünleşme stratejisini kullananların psikolojik uyumlarının daha yüksek olduğu görülmektedir. Davranış sorunları ile kültürlenme stratejileri arasında ise anlamlı bir ilişki bulunmamıştır. Algılanan ayrımcılık ile ulusal tutum ve ulusal yönelim arasında olumsuz bir ilişki varken algılanan ayrımcılık ile etnik tutum ve etnik yönelim arasında anlamlı bir ilişki çıkmamıştır.

Göçmen ebeveynlerle temasın İtalyan öğretmenlerin göçmen çocuklara karşı daha olumlu tutumlar göstermelerine yol açıp açmayacağına incelendiği çalışma Giovannini ve Vezzali (2011) tarafından yapılmıştır. Katılımcılar, Kuzey İtalyan bölgesindeki 128 İtalyan okul öncesi ve ilköğretim okulu öğretmenlerinden oluşmuştur. Araştırma sonucunda temasın kalitesinin göçmen öğrencilere yönelik algılanan heterojenliğini arttırdığı ve göçmen çocukları destekleyen sosyal politikaların daha güçlü bir şekilde desteklenmesine yol açtığı ortaya konmuştur. Ayrıca temasın kalitesi, olumsuz kültürlenme stratejilerinin reddedilmesini ve olumlu kültürlenme stratejilerinin onaylanmasını da etkilemiştir. Temasın kalitesinin etkileri önemliken temas sıklığının önemsiz olduğu belirlenmiştir.

Goforth ve diğerleri (2014) Amerika’daki Müslüman Arap ergenlerle yaptıkları bir çalışmada kültürlenme, kültürlenme stresi, dindarlık ve psikolojik uyum arasındaki ilişkiyi incelemiştir. Yaşları 11 ile 21 arasında değişen toplam 128 Müslüman Arap ergenle yapılan çalışma sonucunda yaş, cinsiyet, dinsel ve ABD’de kalış süresinin öz kültür yönelimini yordadığı buna karşın yaygın kültür yönelimini yordamadığı görülmüştür. Öz kültür yöneliminin en güçlü yordayıcısı dindarlık olarak belirlenmiştir. Ayrıca kültürlenme ve kültürel stresin psikolojik

problemleri önemli bir şekilde yordadığı belirlenmiştir. Yaygın kültür yönelimi psikolojik problemleri azaltmakta, kültürlenme stresi ise psikolojik problemleri arttırmaktadır. Çalışma sonuçlarına göre dindar olan ergenler, kültürlenmeyle ilişkili stresi daha az deneyimlemektedir. Yaygın kültür yönelimli ergenler, sosyal yeterlik açısından sorunlar yaşamaktadır. Ergenlerin ABD'de kalış süreleri arttıkça algılanan ayrımcılık stresi azalmaktadır. ABD'de kalış süresi ile süreç yönelimli stres, algılanan ayrımcılık stresi ve genel stres düzeyi arasında olumsuz ilişki bulunmaktadır. Yaygın kültür yönelimi ile algılanan ayrımcılık stresi, genel stres ve kültürlenme stresi arasında olumlu bir ilişki vardır. Öz kültür yönelimi ile psikolojik sorunlar arasında olumsuz bir ilişki varken yetkinlikle (competence) aralarında anlamlı bir ilişki bulunmamıştır. Kültürlenmeye ilişkin genel stres düzeyi yüksek olan ergenler daha fazla psikolojik sorun yaşamakta ve bu ergenlerin genel yetkinlik (sosyal beceri, arkadaşlık gibi) düzeyi daha düşük çıkmaktadır.

Akdeniz'in (2018) Türkiye'deki 211 Suriyeli mülteci çocuk ve 489 Türk çocuk ile yaptığı çalışmada Suriyeli mülteci çocukların uyum sorunları ile Türk çocukların mültecileri kabullenme düzeyleri araştırılmıştır. Ayrıca çalışmada geçici eğitim merkezlerinde çalışan 15 müdürün görüşleri ele alınmıştır. Araştırma sonunda Suriyeli mülteci çocukların cinsiyetlerine göre ayrışma ve bütünleşme düzeyleri açısından anlamlı farklılıklar bulunurken asimilasyon ve marjinalleşme düzeyleri açısından anlamlı bir farklılık saptanmamıştır. Buna göre kız çocukların ayrışma ve bütünleşme düzeyleri oğlan çocuklarıkinden daha yüksek çıkmıştır. Suriyeli mülteci çocukların sınıf düzeylerine göre asimilasyon, ayrışma, bütünleşme ve marjinalleşme düzeyleri açısından anlamlı bir farklılık belirlenmemiştir. Türk öğrencilerin cinsiyetlerine göre kabullenme, ayrışma, bütünleşme ve dışlama düzeyleri arasında istatistiksel olarak anlamlı farklılıklar bulunmuştur. Buna göre oğlan çocukların dışlama düzeyleri kız çocuklarıkinden; kız çocukların kabullenme, ayrışma ve bütünleşme düzeyleri oğlan çocuklarıkinden daha yüksek çıkmıştır. Türk öğrencilerin sınıf düzeylerine göre kabullenme, ayrışma ve bütünleşme seviyeleri açısından anlamlı farklılıklar bulunurken dışlama seviyesi açısından anlamlı bir farklılık bulunmamıştır. Buna göre 10. ve 11. sınıflardaki Türk öğrencilerin 9. sınıflardaki öğrencilere göre kabullenme, ayrışma ve bütünleşme düzeyleri daha yüksek çıkmıştır. Geçici eğitim merkezlerinde çalışan müdürlerin mülteci çocukların kültürlenme süreçleri ve eğitim hayatları bağlamında gelecek

hedeflerine yönelik görüşleri şöyledir: Mülteci çocukların temel sorunu dildir. Bu sorunu sırasıyla kültürel sorunlar, işsizlik ve geçim sıkıntısı, sosyal hayatta yaşanan sorunlar takip etmektedir. Türk okullarında Türk ve mülteci çocuklar arasında ortaya çıkan karşılıklı ırkçılık söylemleri her iki grubu da olumsuz bir şekilde etkilemektedir. Mülteci ailelerin bir kısmı çocuklarının asimile olmaları ihtimali nedeniyle Türk çocuklar ile aynı kurumlarda eğitim almalarına soğuk bakmaktadır. Mülteci çocukların akademik başarılarının düşük olması ve okullarda bazı sıkıntılara sebep olmaları, bazı okul yöneticileri tarafından mülteci çocukların istenmemesine sebep olmaktadır.

Kültürlenme stratejileri ile ilgili araştırmalar incelendiğinde kültürlenme stratejilerinin; psikolojik ve sosyokültürel uyum, algılanan ayrımcılık, sosyal temas, davranış sorunları, psikolojik sorunlar ve stresle ilişkili olduğu görülmektedir. Araştırmalarda psikolojik uyum açısından özellikle benlik saygısı, yaşam doyumu ve psikolojik sorunların bulunmaması temel alınırken sosyokültürel uyum açısından sıklıkla okula uyum ve davranış sorunlarının bulunmaması esas alınmaktadır. Kültürlenme stratejilerinin mülteci çocukların ruh sağlıkları açısından farklı sonuçları bulunmaktadır. Söz gelimi bütünleşme stratejisini kullananların benlik saygılarının ve yaşam doyumlarının daha yüksek olduğu bildirilmektedir. Bütünleşme ile psikolojik uyum ve sosyokültürel uyum arasında olumlu yönde ilişkil bulunmaktadır. Buna karşın marjinalleşme stratejisini kullananların psikolojik ve sosyokültürel uyumları daha düşük ve algılanan ayrımcılık düzeyleri daha yüksektir. Ayrışma ve asimilasyon stratejisini kullananların uyum düzeylerine yönelik ise değişken sonuçlar elde edilmektedir. Bütünleşme stratejisini kullananların sosyal temas düzeyleri daha yüksekken ayrışmayı kullananların sosyal temas düzeyleri daha düşüktür. Ayrıca kültürlenme stratejileri cinsiyete göre farklılaşabilmektedir. Sonuç olarak mülteci çocukların kültürlenme stratejileri ile ruh sağlığına yönelik çeşitli değişkenler arasında anlamlı ilişkilerin olduğu ve bu ilişkilere dayalı olarak uygun müdahalelerin geliştirilebileceği değerlendirilmektedir.

Yukarıdaki ilgili alanyazın ve araştırma bulguları genel olarak değerlendirildiğinde yaşam koşullarının değişmesiyle birlikte mülteci çocukların çaresizlik, kaygı ve umutsuzluk gibi olumsuz duygu durumlarına kapılabildiği; öte yandan tüm olumsuzluklara rağmen sorunlarla etkili bir şekilde başa çıkıp psikolojik açıdan sağlam olan mülteci çocukların sayısının da oldukça fazla olduğu

dikkat çekmektedir. Psikolojik sağlamlığı yüksek olan çocukların özelliklerinin belirlenmesi genel anlamda mülteci çocukların psikolojik iyi oluşlarına katkı sağlamak adına önemlidir. Bu çerçevede özellikle psikolojik sağlamlığı etkileyen bireysel koruyucu faktörlerle birlikte sosyolojik bağlamın da göz önünde bulundurulması gerekmektedir. Mülteciler için farklı bir kültüre uyum sağlama ve kültürel taleplerle baş etmenin ruh sağlığı üzerindeki etkileri önemlidir. Kültürlenme sürecinde ev sahibi toplumun tepkileriyle de şekillenen kültürlenme stratejileri, ruh sağlığı açısından farklı sonuçlar doğurmaktadır. Türkiye'deki Suriyeli mülteci çocukların kültürlenme stratejilerinin ve bunların ruh sağlığıyla ilişkisinin belirlenmesi, toplumsal uyum açısından önemlidir. Alanyazında mülteci çocukların psikolojik sağlamlıkları ve kültürlenme stratejilerine yönelik çeşitli araştırmaların yapıldığı görülmektedir. Bu tezde farklı olarak mülteci çocukların psikolojik sağlamlıkları ve kültürlenme stratejileri, bireysel, ailevi, okul, topluluk ve toplum düzeyindeki değişkenler çerçevesinde incelenmiştir. Bu değişkenlerin birbirine göre önemi değerlendirilmiştir. Araştırmanın katılımcılarını oluşturan mülteci çocuklar, 11-18 yaş aralığındadır. Bu yaş aralığı gelişimsel olarak son çocukluk ve ergenlik çağını kapsamaktadır. Son çocukluk ve ergenlik döneminde bireysel özelliklerle birlikte çevresel özelliklerin, özellikle akran grupları, okul ve topluluğun, gelişim ve ruh sağlığı üzerinde önemli etkileri bulunmaktadır. Suriyeli mülteci çocukların ruh sağlıklarının bu kapsamda değerlendirilmesinin önemli olduğu düşünülmektedir.

Bölüm 3

Yöntem

Mülteci çocukların psikolojik sağlımlıkları ve kültürlenme stratejilerinin incelendiği bu araştırmada karma yöntem kullanılmıştır. Karma yöntem, nitel ve nicel araştırmanın teknik, yöntem, yaklaşım, kavram ve dilinin bir çalışmada birleştirilmesi ve araştırmada sınıflandırılması olarak tanımlanmıştır (Johnson ve Onwuegbuzie, 2004). Karma yöntemli araştırmalarda, araştırma sorularına cevap verebilmek için farklı araştırma metotlarının kullanılmasına olanak tanınmaktadır (Creswell ve Plano Clark, 2011).

Karma yöntem araştırmalarında sıklıkla kullanılan altı temel desen bulunmaktadır. Bu araştırmada altı desenden biri olan yakınsayan paralel desen (the convergent parallel design) kullanılmıştır. Yakınsayan paralel desende nitel ve nicel veriler, aynı zamanda toplanıp analiz edilir. Her iki veri türü de eşit önceliğe sahiptir. Veriler ayrı ayrı analiz edilir ve yorumlanırken birleştirilir. Birleştirme, veri çeşitlemesi (triangulation) şeklinde yapılır. Verilerin birbirlerine ne kadar yakın olduğu tartışılır. Bu desende nicel ve nitel yöntemin eş zamanlı olarak uygulanması ve değerlendirilmesi zor olmakla birlikte (Keldal ve Bilge, 2016) araştırma bulgularını doğrulamak, güçlendirmek ve çapraz geçerliliğine bakmak açısından bu desen faydalıdır (Creswell, 2013).

Araştırmanın Çalışma Grubu

Araştırmada nicel ve nitel verilerin toplanması için iki farklı çalışma grubu oluşturulmuştur. Birinci çalışma grubundan nicel, ikinci çalışma grubundan ise nitel veriler toplanmıştır.

Birinci çalışma grubu için uygun (convenience) örnekleme tekniği kullanılmıştır. Fraenkel, Wallen ve Hyun'a (2011) göre uygun örnekleme tekniğinde araştırma için ulaşılabilir gruplar seçilmektedir. Araştırmaya katılmaya uygun olan katılımcılar araştırmaya dâhil edilmektedir. Bu doğrultuda araştırmada 46'sı pilot çalışma için olmak üzere 957 Suriyeli mülteci çocuktan veri toplanmıştır. Bu çocukların 71'inden toplanan veriler, veri setindeki eksikliklerden dolayı araştırmaya dâhil edilmemiştir. Sonuç olarak 840 Suriyeli mülteci çocuktan elde edilen verilerle analizler yapılmıştır.

Araştırmanın ikinci çalışma grubu için amaçlı örnekleme türlerinden biri olan ölçüt (criterion) örnekleme kullanılmıştır. Bu örnekleme tekniğinde, araştırmanın problemi ile ilgili olarak belirlenen niteliklere sahip kişiler, olaylar, nesnelere veya durumlar seçilmektedir (Büyüköztürk, Kılıç-Çakmak, Akgün, Karadeniz ve Demirel, 2013). Araştırmada nitel verileri toplamak için araştırmaya dâhil edilecek bireylerin Suriyeli mülteci olması, ruh sağlığı alanında eğitim görmüş / görüyor olması ve Suriyeli mülteci çocuklarla çalışma yapmış / yapıyor olması şeklinde ölçütler belirlenmiştir. Sonuç olarak nitel veriler, iki psikolojik danışman, bir psikolog, bir psikolog adayı ve iki psikolojik danışman adayı olmak üzere Suriyeli mülteci çocuklarla çalışma deneyimi olan altı Suriyeli mülteci toplandı.

Araştırmanın birinci çalışma grubuna ilişkin bazı demografik bilgiler Tablo 1’de verilmiştir. Tablo 2’de ise ikinci çalışma grubuna ilişkin demografik bilgiler sunulmuştur.

Tablo 1

Birinci Çalışma Grubuna İlişkin Bazı Demografik Bilgiler

Değişkenler		n	%
Yaş	11-18	840	100
Cinsiyet	Kız	352	41.9
	Oğlan	488	58.1
Okul Türü	Devlet Okulu	203	24.2
	Geçici Eğitim Merkezi	637	75.8
Çocuğun Türkçe Yeterlik Düzeyi	Çok Düşük	22	2.6
	Düşük	93	11.1
	Orta	204	24.3
	İyi	294	35.0
	Çok İyi	227	27.0
Anne Türkçe Yeterlik Düzeyi	Çok Düşük	244	29.0
	Düşük	296	35.2
	Orta	182	21.7
	İyi	70	8.3
	Çok İyi	33	3.9
Baba Türkçe Yeterlik Düzeyi	Çok Düşük	209	24.9
	Düşük	231	27.5
	Orta	201	23.9
	İyi	115	13.7
	Çok İyi	55	6.5
Göç Üzerinden Geçen Süre	1-5 Yıl	608	72.4
	6-10 Yıl	186	22.1
Geri Dönme İsteği	Savaş bitse de Türkiye’de kalmak ve yaşamak istiyorum	159	18.9
	Hemen ülkeme dönmek istiyorum	223	26.5
	Henüz böyle bir karar vermedim	376	44.8
	Bir an önce başka bir ülkeye gitmek istiyorum	59	7.0
Kültürlenme Stratejileri	Ayrışma	174	20.7
	Bütünleşme	281	33.5
	Asimilasyon	155	18.5
	Marjinalleşme	230	27.4

Tablo 1’de görüldüğü üzere katılımcıların yaş aralığı 11-18 olup % 41.9’u (352) kız çocuk, % 58.1’i (488) ise oğlan çocuktur. Katılımcıların % 75.8’i (637) geçici eğitim merkezlerinde eğitim görürken % 24.2’si (203) devlet okullarında eğitime devam etmektedir. Türkçe yeterlik düzeylerine bakıldığında çocuklarda en yoğun grubu % 35 (294) ile Türkçe yeterlik düzeyi iyi olanların oluşturduğu görülmektedir. Anne Türkçe yeterlik düzeyi ve baba Türkçe yeterlik düzeyinde en yoğun grubu ise Türkçe yeterlik düzeyinin düşük olduğu anne (% 35.2 (296)) ve babalar (% 27.5 (231)) oluşturmaktadır.

Türkiye’de bulunma süreleri incelendiğinde katılımcıların % 72.4’ünün (608) 1-5 yıl, % 22.1’inin (186) ise 6-10 yıldır Türkiye’de bulunduğu görülmektedir. Savaş bittikten sonra Suriye’ye dönme istekleri açısından katılımcıların % 44.8’inin (376) kararsız olduğu, % 26.5’inin (223) Suriye’ye dönmek istediği, % 18.9’unun (159) Türkiye’de yaşamak istediği, % 7’sinin (59) ise başka bir ülkeye gitmek istediği anlaşılmaktadır. Son olarak tercih edilen kültürlenme stratejilerine bakıldığında bütünleşme stratejisinin % 33.5 (281) ile birinci sırada marjinalleşme stratejisinin % 27.4 (230) ile ikinci sırada, ayrışma stratejisinin % 20.7 (174) ile üçüncü sırada, asimilasyon stratejisinin ise % 18.5 (155) ile dördüncü sırada tercih edildiği görülmektedir.

Tablo 2

İkinci Çalışma Grubuna İlişkin Bazı Demografik Bilgiler

Kod	Yaş	Cinsiyet	Doğum yeri	Alanı	Eğitim durumu	Suriyeli mülteci çocuklarla çalışma deneyimi
K1	28	Kadın	Suriye	PDR	Üniversite mezunu	Çalışma deneyimi var
K2	28	Erkek	Suriye	PDR	Üniversite öğrencisi	Çalışma deneyimi var
K3	25	Erkek	Suriye	PDR	Üniversite öğrencisi	Çalışma deneyimi var
K4	28	Kadın	Suriye	PDR	Üniversite mezunu	Çalışma deneyimi var
K5	25	Kadın	Suriye	Psikoloji	Üniversite öğrencisi	Çalışma deneyimi var
K6	30	Kadın	Suriye	Psikoloji	Üniversite mezunu	Çalışma deneyimi var

Tablo 2’ye bakıldığında odak grup görüşmesinin yapıldığı Suriyeli mülteci çocuklarla çalışma deneyimi olan bireylerin dört kadın ve iki erkekten oluştuğu görülmektedir. Katılımcılarının tamamının Suriyeli mülteci çocuklarla çalışma deneyimleri bulunmaktadır. Çocuklarla yaptıkları çalışmalar; grup rehberliği, psikoeğitsel çalışmalar, dilsel yeterliliği geliştirmeye yönelik çalışmalar ve drama şeklindedir. Çalışmalarda genellikle öfke kontrolü, çatışma çözme, iletişim, okul

sorunları, Türk çocuklarla etkileşim, ihmal ve istismar, dışlanma gibi konular ele alınmıştır.

Veri Toplama Süreci

Veri toplama araçlarını çalışma grubuna uygulayabilmek amacıyla öncelikle Hacettepe Üniversitesi Etik Komisyonu'ndan "Onay Bildirimi (EK-U)" alınmıştır. Ardından ilk olarak ölçeklerin uygulanmasına yönelik pilot çalışma gerçekleştirilmiştir. Ölçekler toplam 46 Suriyeli mülteci çocuğa uygulanmıştır. Çocuklardan 38'i Arapça ölçekleri tercih ederken 8'i Türkçe ölçekleri tercih etmiştir. Uygulama yaklaşık olarak 35 dakika sürmüştür. Uygulama esnasında ve sonrasında çocukların anlamadıkları noktaların olup olmadığı değerlendirilmiştir. Ölçeklerde bazı yazım yanlışları fark edilmiş ve bunlar düzeltilmiştir. Böylece uygulama formuna nihai şekli verilmiştir.

Pilot uygulamanın ardından bir yandan araştırmacının nitel verilerinin toplanması için odak grup görüşmesinin hazırlıkları yapılırken diğer yandan nicel verilerin toplanması için ölçeklerin uygulanmasına başlanmıştır. Çocuklarla yapılan uygulamalar, gönüllük esasına uygun olarak yürütülmüştür (BGOF (EK-A, EK-B, EK-C, EK-Ç)). Ölçeklerin nihai şekli, araştırmaya katılmaya gönüllü olan çocuklara kimi zaman bireysel kimi zamansa grup şeklinde uygulanmıştır. Çocuklara istekleri doğrultusunda "Çocuk ve Genç Psikolojik Sağlık Ölçeği-12", "Vancouver Kültürlenme İndeksi", "Sosyal Temas Ölçeği-R", "Çok Boyutlu Algılanan Sosyal Destek Ölçeği", "Okula Aidiyet Alt Ölçeği", "Genel Öz Yeterlik Ölçeği", "Çocuklarda Umut Ölçeği", "Türkçe Yeterlik Düzeyi Anketi" ve "Kişisel Bilgi Formu" nun bulunduğu bataryanın Arapçası veya Türkçesi verilmiştir. Uygulamalar esnasında yeterli düzeyde Türkçe bilmeyen çocuklara gerekli yardım ve yönlendirmeyi yapabilmek için Arapça ve Türkçeye yeterli düzeyde hâkim olan Suriyeli yardımcı elemanlar bulundurulmuştur. Gerekli yerlerde Suriyeli yardımcı elemanlar aracılığıyla uygun açıklamalar yapılmıştır. Çocukların ölçekleri tamamlamaları yaklaşık olarak 35 dakika sürmüştür. Bireysel ve grup uygulamaları şeklinde sürdürülen uygulamalar sonucunda 911 Suriyeli mülteci çocuktan veri toplanmıştır.

Araştırmada nitel verileri toplamak amacıyla katılımcılarla odak grup görüşmesi yapılmıştır. Odak grup görüşmesi, önceden belirlenmiş yönergeler doğrultusunda gerçekleştirilen, bu yöntemin mantığına uygun olarak görüşülen

bireylerin öznelliklerini ön planda tutan, katılımcıların söylemine ve bu söylemin toplumsal bağlamına dikkat edilmesi gereken nitel bir veri toplama tekniği şeklinde tanımlanmaktadır. Odak grup görüşmelerinde amaç, belirlenen bir konuya dair katılımcıların bakış açıları, yaşantıları, deneyimleri, ilgileri, eğilimleri, düşünceleri, duyguları, algıları, tutum ve alışkanlıkları hakkında derinlemesine, detaylı ve çok boyutlu nitel bilgi edinmektir (Çokluk, Yılmaz ve Oğuz, 2011). Araştırmada nitel verilerin toplanması için araştırmacı, öncelikle daha önce irtibat halinde olduğu, Suriyeli mülteci çocuklarla çalışma yapan yedi Suriyeli mülteciye araştırmacının amacı hakkında bilgi vererek araştırmaya katılmalarını istemiştir. Görüşülen kişilerin tamamı araştırmaya gönüllü olarak katılmayı kabul etmiştir (BGOF (EK-D)).

Araştırmacı, gönüllülerle odak grup görüşmesinin yapılacağı yer ve tarihi belirlemek için önceden iletişim kurmuştur. Belirtilen saat ve tarihte gönüllülerden altı kişiyle odak grup görüşmesi gerçekleştirilmiştir. Araştırmaya katılmayı kabul eden yedi gönüllüden biri işi çıktığı için görüşmeye katılamamıştır. Altı kişiyle gerçekleştirilen odak grup görüşmesinde araştırmacı öncelikle araştırmacının amacına yönelik ayrıntılı bilgi aktarmıştır. Görüşme esnasında kullanılan bazı kavramlara görüşme öncesinde açıklık getirerek ortak bir dilin oluşmasını sağlamaya çalışmıştır. Gönüllülerin tamamı ruh sağlığı alanında eğitim görmüş / görmekte olduğu için kullanılan kavramlara aşina olmakla birlikte özellikle “psikolojik sağlamlık” ve “kültürlenme stratejilerine (ayrışma, bütünleşme, asimilasyon ve marjinalleşme)” dair açıklamalar yapılmıştır. Araştırmacıyla katılımcılar arasındaki etkileşim aracılığıyla güvenilir verilerin elde edilmesi hedeflenmiştir. Katılımcıların görüşme esnasında kendilerini daha rahat ve güvende hissetmeleri sağlanmaya çalışılmıştır. Araştırmacı katılımcılara kişisel bilgilerinin gizli tutulacağı ve görüşme verilerinin sadece araştırma kapsamında kullanılacağını belirtmiştir. Görüşme esnasında ses kaydı alacağını önceden katılımcılara bildirmiş, katılımcıların kabulü üzerine görüşmeyi kayıt altına almıştır. Görüşmenin başında katılımcılardan kendilerini tanıtmaları istenerek katılımcıların görüşmeye ısınmaları sağlanmış, ardından temel sorulara geçilmiştir. Görüşmede sorulacak sorular yarı yapılandırılmış görüşme formu aracılığıyla önceden hazırlanmıştır. Sorular hazırlanırken alanyazın gözden geçirilmiş ve alanyazındaki bilgiler dikkate alınmıştır. Ayrıca görüşme sorularının uygunluğu için tez izleme

komitesinin görüşlerine başvurulmuştur. Temel sorular sorulduktan sonra katılımcılara konuya dair eklemeler yapma fırsatı sunulmuş ve görüşme sonlandırılmıştır. Görüşme 75 dakika sürmüştür. Araştırmacı ses kaydını çok vakit kaybetmeden dijital ortamda yazıya dökmüştür. Bununla birlikte araştırmacı görüşme esnasında da önemli gördüğü noktalara dair notlar almıştır.

Veri Toplama Araçları

Araştırmada veriler “Çocuk ve Genç Psikolojik Sağlık Ölçeği-12”, “Vancouver Kültürlenme İndeksi”, “Sosyal Temas Ölçeği-R”, “Çok Boyutlu Algılanan Sosyal Destek Ölçeği”, “Okula Aidiyet Alt Ölçeği”, “Genel Öz Yeterlik Ölçeği”, “Çocuklarda Umut Ölçeği”, “Türkçe Yeterlik Düzeyi Anketi”, “Kişisel Bilgi Formu” ve “Görüşme Formu” ile toplanmıştır.

Bu araştırmada kullanılan ölçme araçlarından üçü uyarlanmıştır. “Vancouver Kültürlenme İndeksi” İngilizceden Türkçe ve Arapçaya; “Sosyal Temas Ölçeği-R” ve “Okula Aidiyet Alt Ölçeği” ise Türkçe’den Arapçaya uyarlanmıştır.

Uyarlanması hedeflenen ölçekler için öncelikle ölçeği geliştiren yazar/yazarlardan izin alınması gerekmektedir. Bunun ardından çeviri süreci başlamaktadır. Çeviri işlemi sıklıkla hedef dile çeviri ardından orijinal dile geri çeviri şeklinde yapılmaktadır (Güngör, 2016). Ölçek uyarlama sürecinde izlenmesi gereken adımlar şöyle sıralanmaktadır (Akbaş ve Korkmaz, 2007; Hambleton, 1999; Karakoç ve Dönmez, 2014): Yeni bir ölçek geliştirmenin mi yoksa var olan bir ölçeğin uyarlanmasının mı daha iyi olacağına karar verilmesi, ölçeğin uyarlanması için izin alınması, ölçeğin çevirisi için nitelikli çevirmenlerin seçilmesi, ölçeğin hedef dile çevrilmesi, çevirisi tamamlanan ölçeğin farklı çevirmenlerce orijinal diline geri çevrilmesi, elde edilen ölçeğin orijinal ölçekle karşılaştırılıp çevirinin uygunluğunun belirlenmesi, elde edilen ölçeğin küçük bir grup üzerinde pilot uygulamasının yapılması, pilot uygulama sonrasında gerekiyorsa düzeltmelerin yapılması, ölçeğin son halinin hedef kitleye uygulanması, ölçeğin geçerlilik ve güvenilirlik analizlerinin yapılması, sürecin raporlaştırılması.

Yukarıda sıralanan adımlar izlenerek araştırmada kullanılan “Vancouver Kültürlenme İndeksi” İngilizceden Türkçe ve Arapçaya; “Sosyal Temas Ölçeği-R” ve “Okula Aidiyet Alt Ölçeği” ise Türkçeden Arapçaya çevrilmiştir. Öncelikle ölçeği geliştiren araştırmacılardan uyarlama için izin alınmıştır. İzin alındıktan sonra

ölçek, her iki dile hâkim olan farklı iki uzmana gönderilmiştir. Bu iki uzmandan alınan çeviriler, üçüncü bir uzman tarafından incelenip tek çeviriye dönüştürülmüştür. Daha sonra bu çeviri, başka bir uzmana gönderilerek geri çeviri işlemi gerçekleştirilmiş ve orijinal formla karşılaştırılmıştır. Orijinal formla karşılaştırma sonrasında çevirilerin uygun olduğu değerlendirilmiştir. Duygu, düşünce ve davranışların ifade edilmesi kültürel açıdan farklılık göstermektedir. Bu nedenle ölçeklerin çevirisi yapılırken kültürel öğelere dikkat edilmiştir. Arapçaya çevrilen ölçeklerin tek çeviride birleştirilmesi ve geri çevirisi için Suriyeli uzmanlardan yardım alınmıştır. Son olarak ölçekler, 46 Suriyeli mülteci çocuğa uygulanarak pilot uygulama gerçekleştirilmiştir. Pilot uygulama esnasında bazı yazım yanlışlıkları fark edilerek düzeltilmiş ve ölçeklere nihai şekli verilmiştir.

“Vancouver Kültürlenme İndeksi”nin İngilizce’den Türkçe’ye çevirisi Psikolojik Danışma ve Rehberlik alanında uzman iki farklı kişiye birbirinden bağımsız bir şekilde yaptırılmıştır. Ardından Psikolojik Danışma ve Rehberlik alanında bir başka uzman, bu iki çeviriyi birleştirerek tek çeviriye dönüştürmüştür. Daha sonra elde edilen Türkçe çevirinin İngilizce’ye geri çevirisi Eğitim Bilimleri alanı uzmanına yaptırılmış ve elde edilen form orijinal formla karşılaştırılmıştır. Sonuç olarak çevirinin uygun olduğu değerlendirilmiştir.

“Vancouver Kültürlenme İndeksi”, “Sosyal Temas Ölçeği-R” ve “Okula Aidiyet Alt Ölçeği”nin Türkçe’den Arapça’ya çevirisi biri İlahiyat diğeri Arap Dili ve Edebiyatı alanında uzman iki farklı kişiye yaptırılmıştır. Ardından bu çeviriler bir Suriyeli psikolojik danışman tarafından incelenerek tek çeviride birleştirilmiştir. Daha sonra elde edilen Arapça çevirinin Türkçe’ye geri çevirisi bir başka Suriyeli psikolojik danışman tarafından yapılmış ve elde edilen form orijinal formla karşılaştırılmıştır. Sonuç olarak çevirinin uygun olduğu değerlendirilmiştir.

“Vancouver Kültürlenme İndeksi”, “Sosyal Temas Ölçeği-R” ve “Okula Aidiyet Alt Ölçeği”nin Arapça çevirisi ile araştırmada kullanılan diğeri ölçeklerin Arapça Formları Suriyeli üniversite öğrencilerinden oluşan dört kişilik bir gruba uygulanarak gruptan ölçek maddelerinin çocuklar için anlaşılabilirliği ve uygunluğunu değerlendirmeleri istenmiştir. Grup tarafından ölçeklerin uygun olduğu belirtildikten sonra pilot uygulamaya geçilmiştir. Pilot uygulama liseye devam eden 46 Suriyeli mülteci öğrenciyle yapılmıştır. Öğrencilerin 38’i Arapça ölçekleri tercih ederken 8’i Türkçe ölçekleri tercih etmişlerdir. Uygulama yaklaşık olarak 35 dakika sürmüştür.

Uygulama esnasında fark edilen bazı yazım yanlışları düzeltilerek ölçeklere nihai şekli verilmiştir. Daha sonra ölçeklerin nihai şekli hedef kitleye uygulanarak geçerlilik ve güvenilirlik analizleri yapılmıştır.

Araştırma sorularına ilişkin analizler sunulmadan önce uyarlanan ölçeklere yönelik geçerlilik ve güvenilirlik çalışmalarına yer verilmiştir. Ayrıca orijinalinde geliştirildiği yaş grubundan farklı yaş gruplarına uygulanan diğer ölçekler için de geçerlilik ve güvenilirlik analizleri yapılmıştır. Yapı geçerliliği için Doğrulayıcı Faktör Analizi (DFA) kullanılmıştır. DFA analizinin bazı temel varsayımları bulunmaktadır. Kline (2011) bu varsayımları; eksik değer analizi, örneklem büyüklüğü, uç değerler, normallik, doğrusallık ve çoklu bağlantılılık olarak belirtmiştir.

Araştırmada kullanılan veri toplama araçları için hatalı veri girişi ve eksik değerler, frekans dağılımıyla incelenmiştir. Eksik değer oranının % 5'in üzerinde olması durumunda (Tabachnick ve Fidell, 2015) beklenti-maksimizasyon (expectation-maximization (EM)) algoritması kullanılarak eksik değer ataması yapılmıştır.

DFA yapabilmek için örneklem büyüklüğünün değişken sayısının on katı veya en azından iki katı olması gerektiği, bununla birlikte en az 200 kişilik örneklemin daha sağlıklı sonuçlar üreteceği ifade edilmektedir (Kline, 2011). Öte yandan Child (2006) faktör analizi tekniğinin kullanımı için madde veya gözlenen değişken sayısının beş katı örneklem büyüklüğünün yeterli olacağını belirtmektedir. Wolf, Harrington, Clark ve Miller (2013) ise çalışmalarında yeterli örneklem sayısının pratik olarak 30 ile 460 arasında değişebileceğini açıklamaktadır. Bu çalışmada ölçeklerin Türkçe formlarında DFA için 182, Arapça formunda ise 658 kişilik bir örneklem kullanılmıştır.

DFA için bir diğer varsayım olarak tek ve çok değişkenli uç değerler testi yapılmıştır. Tek değişkenli uç değerleri belirlemek için standardize z puanları, çok değişkenli uç değerli belirlemek içinse Mahalanobis uzaklık değerleri incelenmiştir. Tabachnick ve Fidell'e (2015) göre z puanı -3.29 ile +3.29 dışında olan değerler, tek değişkenli uç değer olarak kabul edilmektedir.

Dağılımın normalliği için tek değişkenli ve çok değişkenli normallik testleri yapılmıştır. Tek değişkenli normallik varsayımı için basıklık ve çarpıklık katsayıları incelenmiştir. Basıklık ve çarpıklık katsayılarının -3 ile +3 arasında olması tek

değişkenli normallik varsayımının karşılandığını göstermektedir. Çok değişkenli normallik için Mardia testi yapılmıştır (Kline, 2011).

Doğrusallık varsayımı için saçılım diyagramı incelenmiştir (Tabachnick ve Fidell, 2015). Son olarak çoklu bağlantılılık varsayımı için değişkenler arası korelasyon katsayılarına, varyans şişirme faktörleri (Variance Inflation Factor (VIF)) ve tolerans değerlerine (Tolerance Value (TV)) bakılmıştır. Değişkenler arası korelasyon katsayısının .90'ın altında olması (Field, 2009; Tabachnick ve Fidell, 2015), VIF değerinin 10'dan küçük, TV değerinin ise .10'dan büyük olması çoklu bağlantılılık varsayımının karşılandığı anlamına gelmektedir (Hair, Black, Babin ve Anderson, 2014). Araştırmada kullanılan her bir ölçek için bütün varsayımlar test edilerek veri seti DFA için hazır hale getirilmiştir.

DFA'da Maksimum Olabilirlik (Maximum Likelihood) yöntemine başvurulmuş ve modelin uyumu için farklı indeksler kullanılmıştır. Byrne'a (2010) göre her kriter bazı sınırlılıklar içerdiği için ölçeğin model uyumuna yönelik farklı indekslerin kullanılması gerekmektedir. Bu araştırmada kullanılan uyum indeksleri şöyledir: Ki karenin serbestlik derecesine oranı (χ^2/sd), GFI (Goodness-of-Fit Index (Uyum İyiliği İndeksi)), CFI (Comperative Fit Index (Karşılaştırmalı Uyum İndeksi)), SRMR (Standardized Root Mean Square Residual (Standartlaştırılmış Hata Kareler Ortalamasının Karekökü)) ve RMSEA (Root Mean Square Error of Approximation (Yaklaşık Hataların Ortalama Karekökü)). Modellere yönelik uyum indekslerinin kriter değerleri $\chi^2/sd < 5$ (Wheaton, Muthen, Alwinve Summers, 1977), $.90 \leq CFI \leq .95$, $.90 \leq GFI \leq .95$, $.05 \leq SRMR \leq .10$, $.05 \leq RMSEA \leq .10$ (Schermelel-Engel ve Moosbrugger, 2003) yeterli uyum; $0 \leq \chi^2/sd \leq 2$, $.95 \leq CFI \leq 1.00$, $.95 \leq GFI \leq 1.00$, $0 \leq SRMR \leq .05$, $0 \leq RMSEA \leq .05$ (Schermelel-Engel ve Moosbrugger, 2003) mükemmel uyum olarak değerlendirilmiştir.

Aşağıda Tablo 3'te araştırmada kullanılan veri toplama araçları ve bu veri toplama araçlarına yönelik mevcut araştırmada yapılan işlemler özetlenmiştir. Ardından araştırmada kullanılan veri toplama araçları hakkında bilgi verilmiştir.

Tablo 3

Araştırmada Kullanılan Veri Toplama Araçları ve Bu Araçlara İlişkin Yapılan İşlemlere Dair Özet Bilgiler

Veri Toplama Aracı	Orijinal Formu	Türkçe Formu	Arapça Formu	Mevcut Araştırmada Yapılan İşlem/İşlemler
Çocuk ve Genç Psikolojik Sağlık Ölçeği-12	Liebenberg ve diğerleri (2013) tarafından 10-22 yaş grubunda farklı örneklerde geçerlilik ve güvenilirlik çalışması yapılmıştır.	Arslan (2015) tarafından 11-16 yaş grubunda geçerlilik ve güvenilirlik çalışması yapılmıştır.	Panter-Brick, Hadfield ve diğerleri (2017) tarafından 11-18 yaş grubunda geçerlilik ve güvenilirlik çalışması yapılmıştır.	Uygulanan yaş grubu kısmen değiştiği için (11-18 yaş) Türkçe formu için geçerlilik ve güvenilirlik çalışması, Arapça formunda ise güvenilirlik çalışması yapılmıştır.
Sosyal Temas Ölçeği	Islam ve Hewstone (1993) tarafından üniversite öğrencilerinden toplanan verilerle geçerlilik ve güvenilirlik çalışması yapılmıştır.	Akbaş (2010) tarafından yetişkinlerden toplanan verilerle geçerlilik ve güvenilirlik çalışması yapılmıştır.	Ölçeğin Arapça formu bulunmamaktadır.	Ölçeğin Türkçe formu, araştırmanın amacı doğrultusunda revize edilmiş, 11-18 yaş grubunda geçerlilik ve güvenilirlik çalışması yapılmıştır. Ayrıca Arapçaya uyarlanarak Arapça formu oluşturulmuştur.
Genel Öz Yeterlik Ölçeği	Schwarzer ve Jerusalem (1995) tarafından ergenler ve yetişkinlerden toplanan verilerle geçerlilik ve güvenilirlik çalışması yapılmıştır.	Aypay (2010) tarafından üniversite öğrencilerinden Ayan (2017) tarafından lise öğrencilerinden toplanan verilerle geçerlilik ve güvenilirlik çalışması yapılmıştır.	Suriyeli yetişkinlerden toplanan verilerle geçerlilik ve güvenilirlik çalışması yapılmıştır (Scholz vd., 2002).	Ölçeğin Türkçe ve Arapça formu için 11-18 yaş grubunda geçerlilik ve güvenilirlik çalışması yapılmıştır.
Çocuklarda Umut Ölçeği	Snyder ve diğerleri (1997) tarafından 8-16 yaş grubunda farklı örneklerde geçerlilik ve güvenilirlik çalışması yapılmıştır.	Atik ve Kemer (2009) tarafından 11-15 yaş grubunda geçerlilik ve güvenilirlik çalışması yapılmıştır.	Khamis (2013) tarafından 6-16 yaş grubunda geçerlilik ve güvenilirlik çalışması yapılmıştır.	Ölçeğin Türkçe ve Arapça formu için 11-18 yaş grubunda geçerlilik ve güvenilirlik çalışması yapılmıştır.
Çok Boyutlu Algılanan Sosyal Destek Ölçeği	G. Zimet ve diğerleri (1988) tarafından üniversite öğrencilerinden toplanan verilerle geçerlilik ve güvenilirlik çalışması yapılmıştır.	Y. Çakır (1993) tarafından ergen grubunda, Eker ve Arkar (1995) tarafından yetişkin grubunda geçerlilik ve güvenilirlik çalışması yapılmıştır.	Merhi ve Kazarian (2012) tarafından yetişkin grubunda geçerlilik ve güvenilirlik çalışması yapılmıştır.	Ölçeğin Türkçe ve Arapça formu için 11-18 yaş grubunda geçerlilik ve güvenilirlik çalışması yapılmıştır.
Okula Aidiyet Alt Ölçeği	Cemalcılar (2010) tarafından ortaokul öğrencilerinden toplanan verilerle geçerlilik ve güvenilirlik çalışması yapılmıştır.	Cemalcılar (2010) tarafından ortaokul öğrencilerinden toplanan verilerle geçerlilik ve güvenilirlik çalışması yapılmıştır.	Ölçeğin Arapça formu bulunmamaktadır.	Türkçe formu için 11-18 yaş grubunda geçerlilik ve güvenilirlik çalışması yapılmıştır. Ayrıca Arapçaya uyarlanarak Arapça formu oluşturulmuştur.
Vancouver Kültürlenme İndeksi	Ryder ve diğerleri (2000) tarafından üniversite öğrencilerinden toplanan verilerle geçerlilik ve güvenilirlik çalışması yapılmıştır.	Ölçeğin Türkçe formu bulunmamaktadır.	Ölçeğin Arapça formu bulunmamaktadır.	Ölçek, Türkçe ve Arapçaya uyarlanarak ölçeğin Türkçe ve Arapça formu oluşturulmuştur.

Çocuk ve genç psikolojik sağlamlık ölçeği-12 (ÇGPSÖ-12). Psikolojik sağlamlığı ölçmek için Liebenberg ve diğerlerinin (2013) geliştirdiği 12 maddelik “ÇGPSÖ-12 (EK-E)” kullanılmıştır. Liebenberg ve diğerleri (2013) ölçeğin açıklayıcı faktör analizini (AFA) yaşları 14-22 arasında değişen 122 katılımcıdan; DFA’sını ise yaşları 10-18 arasında değişen 1540 katılımcıdan elde ettikleri verilerle yapmıştır. AFA sonucunda 12 maddelik ölçeğin dört faktörden oluştuğu ve maddelerin faktör yüklerinin .39-.89 arasında değiştiği belirlenmiştir. Bu grupta ölçeğin iç tutarlılığı için hesaplanan Cronbach alfa katsayısı .75’dir. DFA sonucunda ise ölçeğe ilişkin tek faktörlü modelin iyi düzeyde uyuma sahip olduğu görülmüştür ($\chi^2(51, n = 1540) = 255.419, p = .0001$; AGFI = .96; CFI = .96; RMSEA = .05)). Bu grupta hesaplanan Cronbach alfa katsayısı ise .84’dür.

ÇGPSÖ-12 Türkçe formu. Ölçeğin Türkçe formunun uyarlaması Arslan (2015) tarafından yaşları 11-16 arasında değişen 256 çocuktan elde edilen verilerle yapılmıştır. AFA sonucunda madde faktör yüklerinin .54 ile .81 arasında olduğu ve 12 maddenin toplam varyansın %51.28’ini tek faktörde topladığı belirlenmiştir. Geçerlilik çalışması için olumlu ve olumsuz duygular ile öz yeterlik arasındaki ilişkiye bakılmış ve ÇGPSÖ-12’nin öz yeterlik ve olumlu duygularla olumlu, olumsuz duygularla olumsuz yönde anlamlı ilişkide olduğu görülmüştür. DFA sonucunda yeterli düzeyde uyuma sahip olduğu belirlenmiştir ($n = 193$; $\chi^2/sd = 2.03 (p < .001)$, RMSEA = .06, GFI = .94, NFI = .94, CFI = .97, IFI = .97, SRMR = .04). Ölçeğin Türkçe formunun güvenilirliği için Cronbach alfa katsayısı .91 olarak hesaplanmıştır. Beşli likert yapıda olan ölçek “Beni tamamen tanımlıyor (5)” ile “Hiç tanımlamıyor (1)” arasında derecelendirilmektedir. Ölçekten en az 12, en fazla 60 puan alınabilmektedir. Ölçekten alınan yüksek puan, psikolojik sağlamlık düzeyinin yüksek olduğunu göstermektedir.

Bu çalışmada ÇGPSÖ-12’nin Türkçe formunun uygulandığı yaş grubu kısmen değişmiştir (11-18 yaş). Bundan dolayı ölçeğe ilişkin geçerlilik ve güvenilirlik çalışması yapılmıştır.

ÇGPSÖ-12 Türkçe formunun geçerlilik ve güvenilirliği. ÇGPSÖ-12’nin Türkçe formunun yapı geçerliliği için DFA yapılmıştır. Aşağıda DFA sonuçları sunulmuştur.

ÇGPSÖ-12 Türkçe Formunun DFA Sonuçları. ÇGPSÖ-12'nin Türkçe formunun DFA'sı için öncelikle hatalı veri girişi ve eksik değerler, frekans dağılımıyla incelenmiştir. Frekans dağılımına bakıldığında hatalı veri girişinin olmadığı görülmüştür. Toplam 24 kişiye ait eksik değerler veri setinden çıkarılıp çıkarılmayacağına karar vermek için eksik verilerin çıkarıldığı birinci veri seti ile eksik verilerin beklenti-maksimizasyon algoritması tekniğiyle atandığı ikinci veri seti kullanılarak ayrı DFA yapılmıştır. Birinci veri seti ($n = 158$; $\chi^2/sd = 2.29$ ($p < .001$), RMSEA = .09, GFI = .88, CFI = .81, SRMR = .08) ile ikinci veri setine ($n = 182$; $\chi^2/sd = 2.38$ ($p < .001$), RMSEA = .09, GFI = .89, CFI = .84, SRMR = .07) ilişkin DFA sonuçları karşılaştırıldığında ikinci veri setinden elde edilen analiz sonuçlarının kısmen daha iyi olması ve veri kaybının yaşanmaması göz önünde bulundurularak eksik değerler veri setine dâhil edilmiştir.

DFA için bir diğer varsayım olarak tek ve çok değişkenli uç değer testi yapılmıştır. Bunun sonucunda sekiz adet uç değer belirlenmiştir. Bu değerler veri setinden çıkarılarak ($n = 174$; $\chi^2/sd = 2.09$ ($p < .001$), RMSEA = .08, GFI = .90, CFI = .87, SRMR = .06) ve çıkarılmadan ($n = 182$; $\chi^2/sd = 2.38$ ($p < .001$), RMSEA = .09, GFI = .89, CFI = .84, SRMR = .07) DFA yapılmış ve uç değerlerin olmadığı veri setindeki sonuçların daha iyi olduğu görülmüştür. Dolayısıyla veri setindeki uç değerler çıkarılarak analizlere devam edilmiştir.

Dağılımın normalliği için tek değişkenli ve çok değişkenli normallik testleri yapılmıştır. Tek değişkenli normallik için elde edilen basıklık katsayıları -.23 ile +7.51 arasında çarpıklık katsayıları ise -3.56 ile -.93 arasında çıkmıştır. Çok değişkenli normallik testi sonucunda verilerin normal dağılmadığı görülmüştür (çarpıklık $z = 1485.73$, $p < .001$; basıklık $z = 18.30$, $p < .001$). Normallik varsayımının karşılanmaması üzerine bootstrap işlemi yapılmıştır. Bootstrap işlemi, örneklemin temsil edebilme gücünü arttırmak amacıyla yeniden örnekleme yaparak model uyumuna yönelik değerleri, güven aralığı belirterek açıklamaktadır (MacKinnon, Lockwood ve Williams, 2004; Preacher ve Hayes, 2008). Normallik varsayımının ihlali bootstrap işlemiyle telafi edilebilmektedir. Bootstrap işlemi, verinin normal dağılımıyla ilgili varsayım gerektirmediğinden bu varsayımın karşılanmadığı durumlarda güvenilir sonuçlar vermektedir (Finney ve Distefano, 2006).

Doğrusallık varsayımı için saçılım diyagramı incelenerek varsayımın karşılandığı belirlenmiştir. Son olarak çoklu bağlantılılık varsayımı da değişkenler arası korelasyon katsayılarının .56'nın altında, VIF değerlerinin 1.26 ile 1.81, TV değerlerinin ise .55 ile .79 arasında çıkması üzerine karşılanmıştır. Tüm varsayımlar test edilerek veriler DFA için hazır hale getirilmiştir.

ÇGPSÖ-12 Türkçe formu için DFA yapılırken tek faktörlü yapı test edilmiştir. Sonuç olarak elde edilen modelin (model 1) yeterli uyuma sahip olmadığı belirlenmiştir. Bunun üzerine modifikasyon indisi önerileri incelenerek hata varyansları arasında ilişki bulunan ve birbirine benzer anlamlara sahip olan 7. ve 10. maddeler arasında hata kovaryansı eklenerek model tekrar test edilmiştir. Analiz sonucunda modelin (model 2) yeterli uyuma sahip olduğu görülmüştür. Modele ilişkin sonuçlar aşağıda Tablo 4, Tablo 5 ve Şekil 1'de verilmiştir. Model uyumuna yönelik değerler hesaplanırken 500 yeniden örnekleme yoluyla bootstrap işlemi gerçekleştirilmiş ve işlem sonucunda % 95 güven aralığıyla elde edilen değerler de Tablo 5'te sunulmuştur.

Tablo 4

ÇGPSÖ-12 Türkçe Formunun İki Faktörlü Modeli İçin Uyum İyiliği İndeksleri

Model	χ^2/sd	RMSEA	SRMR	GFI	CFI
Model 1	2.09	.08	.06	.90	.87
Model 2	1.78	.07	.06	.92	.91

Tablo 5

ÇGPSÖ-12 Türkçe Formunun Standardize Edilmiş ve Standardize Edilmemiş Parametre Tahminleri

Yapı	Madde	Standardize Edilmemiş Faktör Yükleri	% 95 Güven Aralığı Alt Sınır-Üst Sınır	Standardize Edilmiş Faktör Yükleri	% 95 Güven Aralığı Alt Sınır-Üst Sınır	SH	z	R ²	% 95 Güven Aralığı Alt Sınır-Üst Sınır
Psikolojik Sağlık	PS1	1.00		.61	.37-.73	.09		.37	.14-.54
	PS2	.48	.15-.81	.48	.21-.72	.14	5.25	.23	.04-.51
	PS3	1.03	.74-1.58	.63	.46-.76	.08	6.51	.40	.21-.58
	PS4	.65	.20-1.26	.34	.11-.56	.12	3.90	.12	.01-.31
	PS5	.89	.47-1.73	.48	.26-.62	.09	5.25	.23	.07-.38
	PS6	1.09	.69-1.91	.50	.36-.64	.07	5.44	.25	.13-.42
	PS7	1.25	.96-1.85	.60	.41-.71	.07	6.23	.36	.17-.51
	PS8	.88	.56-1.16	.65	.42-.79	.10	6.63	.42	.17-.63
	PS9	1.15	.64-1.89	.51	.31-.67	.09	5.54	.26	.09-.45
	PS10	1.17	.86-1.93	.53	.39-.66	.07	5.67	.28	.15-.44
	PS11	1.33	.81-1.83	.57	.42-.67	.07	6.04	.33	.17-.45
	PS12	1.02	.57-1.57	.46	.25-.60	.08	5.10	.21	.06-.36

ÇGPSÖ-12 Türkçe formu için elde edilen standardize edilmiş faktör yüklerinin .34 ile .65 arasında olduğu görülmektedir. Maddelerin ilgili faktördeki varyansları ne kadar açıkladıkları R^2 değerleri ile incelenmiştir. R^2 değerleri .12 ile .42 arasında değişmektedir. Maddelerin z değerleri ise 3.90 ile 6.63 arasındadır ($p<.001$).

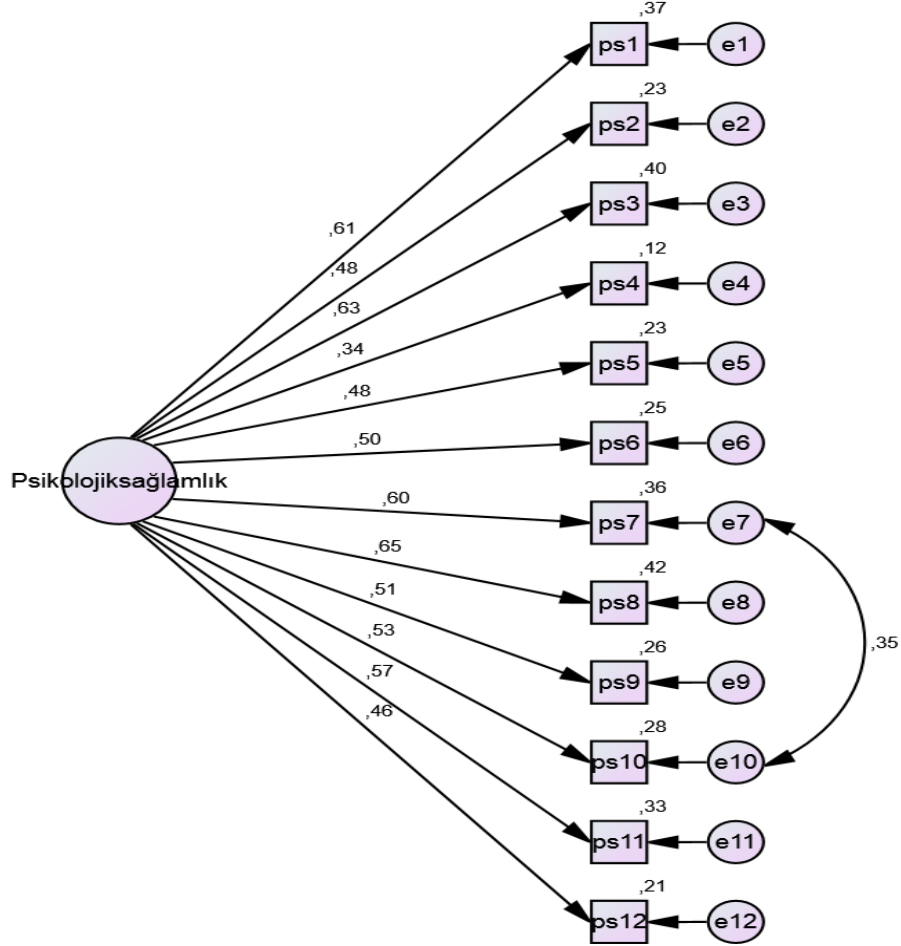

Şekil 1. ÇGPSÖ-12 Türkçe formuna ilişkin tek faktörlü DFA modeli.

ÇGPSÖ-12 Türkçe formunun yakınsak (convergent) geçerliliği. ÇGPSÖ-12 Türkçe formunun yakınsak geçerliliği için açıklanan ortalama varyans (The Average Variance Extracted (AVE)) ve birleşik güvenilirlik (Composite Reliability (CR)) değerleri incelenmiştir. AVE değerlerinin .50'den CR değerinin ise .70'ten büyük, ayrıca AVE değerinin CR değerinden düşük olması gerekmektedir (Fornell ve Larcker, 1981). ÇGPSÖ-12 Türkçe formunun yakınsak geçerliliği için elde edilen sonuçlara göre AVE değeri .29, CR değeri ise .83 olarak belirlenmiştir. CR değeri .70'in üzerinde ve AVE değeri, CR değerinden düşük çıkmıştır. Sonuç olarak ulaşılan değerler, yakınsak geçerliliğin kısmen karşılandığını göstermiştir.

ÇGPSÖ-12 Türkçe formunun güvenilirliği. ÇGPSÖ-12 Türkçe formunun güvenilirliği için Cronbach alfa katsayısı hesaplanmıştır. Ölçeğin Cronbach alfa katsayısı .82'dir.

ÇGPSÖ-12 Arapça formu. Ölçeğin Arapça formunun (EK-F) uyarlaması Panter-Brick, Hadfield ve diğerleri (2017) tarafından yaşları 11-18 arasında değişen Suriyeli ve Ürdünlü 603 çocuktan elde edilen verilerle yapılmıştır. DFA sonrasında ölçeğin üç faktörlü bir yapıyla yeterli düzeyde uyuma sahip olduğu belirlenmiştir ($n = 324$, $\chi^2 = 84.43$, $sd = 51$, $RMSEA = .05$, $CFI = .94$, $SRMR = .04$; $n = 297$, $\chi^2 = 89.48$, $sd = 51$, $RMSEA = .05$, $CFI = .92$, $SRMR = .04$). Ölçek, olumlu sosyal davranışla olumlu; ruhsal güçlükler, algılanan stres, sıkıntı ve ruhsal sorunlarla olumsuz ilişkiler göstermiştir. Ölçeğin Cronbach alfa katsayısı .75 olarak bulunmuştur. Bu araştırmada ise ölçeğe ilişkin Cronbach alfa katsayısı .73 olarak hesaplanmıştır.

Sosyal temas ölçeği (STÖ). Suriyeli mülteci çocuklarda sosyal temasın sıklığı ve niteliğini ölçmek amacıyla "STÖ (EK-G)" kullanılmıştır. STÖ, Islam ve Hewstone (1993) tarafından 12 madde olarak geliştirilmiştir. Islam ve Hewstone (1993) sosyal temasın kategorilerini; temasın sıklığı (beş madde), temasın niteliği (beş madde) ve temasın gruplar arası görünümü (iki madde) olarak incelemiştir. Yaş ortalaması 23.06 olan 65 Hindu ve yaş ortalaması 22.14 olan 66 Müslüman üniversite öğrencisinden elde edilen verilerle yapılan AFA sonucunda temasın sıklığına ilişkin maddelerde faktör yüklerinin .76-.82, temasın niteliğine ilişkin maddelerde faktör yüklerinin .52-.79 arasında değiştiği görülmüştür. Temasın gruplar arası görünümüne ilişkin maddelerin ise faktör yüklerinin .88 ile .69 olduğu belirlenmiştir. Temasın sıklığı toplam varyansın % 41'ini, temasın niteliği % 16.3'ünü, temasın gruplar arası yönü ise % 9'unu açıklamaktadır. Açıklanan toplam varyans % 66.3'tür.

STÖ Türkçe formu. STÖ, Akbaş (2010) tarafından Türkçeye uyarlanmıştır. Akbaş (2010) ölçeğin uyarlamasını, sosyal temasın iki kategorisi ve 10 maddeyle (beş madde temasın sıklığı, beş madde temasın niteliği) yaş ortalaması 36.94 olan 329 Alevi ve Sünni yetişkinden topladığı verilerle yapmıştır. STÖ, sosyal temasın sıklığını (quantitative aspect) ve niteliğini (qualitative aspect) ölçen iki alt testten oluşmaktadır. "Sosyal Temasın Sıklığı" alt testinde iki grup arasındaki sosyal temasın ne sıklıkla gerçekleştiği; "Sosyal Temasın Niteliği" alt testinde ise iki grup

arasında gerçekleşen sosyal temasın niteliğinin ölçülmesi amaçlanmaktadır. Her iki alt test de beşer soru içermektedir. Ölçeğin altıncı maddesi ters kodlanarak hesaplanmaktadır. Sosyal Temasın Sıklığı alt ölçeğinde her madde “Hiç” (1) ile “Her Zaman” (5) arasında değişen likert tipi beşli bir derecelendirme ile değerlendirilmektedir. Alt ölçekten en az beş, en fazla 25 puan alınabilmektedir. Yüksek puan diğer grupla sosyal temasında sık gerçekleştiğini ifade etmektedir. Sosyal Temasın Niteliği alt ölçeğindeyse maddeler soruya uygun bir biçimde (Örneğin “Kesinlikle Eşit Değil” (1) ile “Kesinlikle Eşit” (5)) likert tipi beşli bir derecelendirme ile değerlendirilmektedir. Bu alt ölçekte de en az beş, en fazla 25 puan alınabilmektedir. Ölçekten alınan yüksek puan, daha nitelikli sosyal teması göstermektedir. STÖ'nün açıkladığı toplam varyans % 62.2'dir. Cronbach alfa katsayısıysa her alt ölçek için .83 olarak belirlenmiştir.

Bu araştırma kapsamında Akbaş (2010) tarafından Türkçeye uyarlanan STÖ, araştırmanın amacı doğrultusunda gözden geçirilmiştir. Gözden geçirilen ölçek ayrıca Arapçaya uyarlanmıştır. Aşağıda gözden geçirilen ölçeğin Arapça ve Türkçe geçerlilik ve güvenilirlik çalışmasına ilişkin bilgiler yer almaktadır.

Revize edilmiş sosyal temas ölçeğinin (STÖ-R) Türkçe formunun geçerlilik ve güvenilirliği. STÖ, Akbaş (2010) tarafından Alevi ve Sünniler arasındaki sosyal teması ölçmek için kullanılmıştır. Araştırmanın amacı doğrultusunda hazırlanan örnek maddelerden biri “Sünnilerle / Alevilerle olan ilişkinizden keyif / memnuniyet duyar mısınız?” şeklindedir. Bu çalışmada ise ölçek maddeleri, Suriyeli mülteci çocukların Türklerle sosyal temaslarını ölçmek amacıyla gözden geçirilmiştir. Örneğin yukarıda belirtilen örnek madde, bu çalışmada “Türklerle olan ilişkilerinizden memnuniyet duyar mısınız?” şeklinde düzenlenmiştir. Benzer şekilde ölçeğin diğer dokuz maddesi de gözden geçirilmiştir. Gözden geçirilen ölçeğin yapı geçerliği için DFA yapılmıştır. Analizlerde öncelikle DFA'nın temel varsayımları test edilmiştir.

STÖ-R Türkçe formunun DFA sonuçları. STÖ-R Türkçe formunun (EK-Ğ) DFA'sı için öncelikle hatalı veri girişi ve eksik değerler, frekans dağılımıyla incelenmiştir. Frekans dağılımına bakıldığında hatalı veri girişinin olmadığı görülmüştür. Toplam 15 kişiye ait eksik değerlerin veri setinden çıkarılıp çıkarılmayacağına karar vermek için eksik verilerin çıkarıldığı birinci veri seti ile eksik verilerin beklenti-maksimizasyon algoritması tekniğiyle atandığı ikinci veri

seti kullanılarak ayrı ayrı DFA yapılmıştır. Birinci veri seti ($n = 167$; $\chi^2/sd = 1.02$ ($p < .001$), $RMSEA = .01$, $GFI = .96$, $CFI = 1.00$, $SRMR = .04$) ile ikinci veri setine ($n = 182$; $\chi^2/sd = 1.10$ ($p < .001$), $RMSEA = .02$, $GFI = .96$, $CFI = .99$, $SRMR = .04$) ilişkin DFA sonuçları karşılaştırıldığında birinci veri setinden elde edilen sonuçların daha iyi olduğu görülmüştür. Dolayısıyla analizlere eksik verilerin çıkarıldığı veri setiyle devam edilmiştir.

DFA için bir diğer varsayım olarak tek ve çok değişkenli uç değer testi yapılmıştır. Bu analiz sonucunda herhangi bir uç değer olmadığı belirlenmiştir.

Dağılımın normalliği için tek değişkenli ve çok değişkenli normallik testleri yapılmıştır. Tek değişkenli normallik için basıklık katsayıları -1.41 ile $+0.11$ arasında çarpıklık katsayıları ise -1.04 ile $+0.28$ arasında çıkmıştır. Çok değişkenli normallik testi sonuçları, normallikten anlamlı bir şekilde sapmanın olduğunu göstermektedir (çarpıklık $z = 633.36$, $p < .001$; basıklık $z = 4.83$, $p > .05$). Normallik varsayımının karşılanmaması üzerine bootstrap işlemi yapılmıştır.

Doğrusallık varsayımı için saçılım diyagramı incelenerek varsayımın karşılandığı belirlenmiştir. Son olarak çoklu bağlantılılık varsayımı da değişkenler arası korelasyon katsayılarının $.62$ 'nin altında, VIF değerlerinin 1.15 ile 2.57 , TV değerlerinin ise $.39$ ile $.87$ arasında çıkması üzerine karşılanmıştır. Tüm varsayımların test edilmesiyle veri seti DFA için uygun bir hale getirilmiştir.

STÖ-R Türkçe formu için DFA yapılırken iki faktörlü yapı (sosyal temasın sıklığı ve sosyal temasın niteliği) test edilmiştir. Analiz sonucunda iki faktörlü yapının test edildiği modelin mükemmel uyuma sahip olduğu belirlenmiştir. Modele ilişkin sonuçlar aşağıda Tablo 6, Tablo 7 ve Şekil 2'de verilmiştir. Model uyumuna yönelik değerler hesaplanırken 500 yeniden örnekleme yoluyla bootstrap işlemi gerçekleştirilmiş ve işlem sonucunda % 95 güven aralığıyla elde edilen değerler de Tablo 6'da sunulmuştur.

Tablo 6

STÖ-R Türkçe Formunun İki Faktörlü Modeli İçin Uyum İyiliği İndeksleri

Model	χ^2/sd	RMSEA	SRMR	GFI	CFI
Model 1	1.02	.01	.04	.96	1.00

Tablo 7

STÖ-R Türkçe Formunun Standardize Edilmiş ve Standardize Edilmemiş Parametre Tahminleri

Yapı	Madde	Standardize Edilmemiş Faktör Yükleri	% 95 Güven Aralığı Alt Sınır-Üst Sınır	Standardize Edilmiş Faktör Yükleri	% 95 Güven Aralığı Alt Sınır-Üst Sınır	SH	z	R ²	% 95 Güven Aralığı Alt Sınır-Üst Sınır
Sosyal Temasin Sıklığı	S1	1.00		.65	.52-.79	.07		.42	.27-.63
	S2	1.09	.80-1.43	.69	.55-.82	.06	7.14	.48	.31-.67
	S3	1.34	.95-1.81	.75	.60-.86	.06	7.53	.56	.36-.74
	S4	1.30	1.06-1.79	.72	.61-.81	.05	7.34	.52	.38-.65
	S5	.98	.69-1.33	.50	.36-.65	.07	5.46	.25	.13-.42
Sosyal Temasin Niteliği	S6	1.00		.36	.21-.54	.08		.13	.04-.29
	S7	1.90	1.21-3.48	.68	.54-.81	.07	4.23	.47	.29-.65
	S8	1.89	1.24-3.50	.73	.58-.83	.07	4.35	.53	.34-.69
	S9	1.94	1.29-3.36	.88	.81-.96	.04	4.49	.78	.65-.92
	S10	1.47	.93-2.64	.58	.42-.71	.08	4.08	.34	.18-.51

STÖ-R Türkçe formu için elde edilen standardize edilmiş faktör yüklerinin sosyal temasın sıklığı alt ölçeği için .50 ile .72 arasında, sosyal temasın niteliği alt ölçeği için ise .36 ile .88 arasında olduğu görülmektedir. Maddelerin ilgili faktördeki varyansları ne kadar açıkladıkları R² değerleri ile incelenmiştir. Sosyal temasın sıklığı alt ölçeği için R² değerleri .25 ile .56 arasında değişirken sosyal temasın niteliği alt ölçeği için .13 ile .78 arasında değişmektedir. Maddelerin z değerleri sosyal temasın sıklığı için 5.46 ve 7.53, sosyal temasın niteliği için 4.08 ve 4.49 olarak belirlenmiştir ($p < .001$). Örtük değişkenler (sosyal temasın sıklığı ve sosyal temasın niteliği) arasındaki korelasyon katsayısı .45 olarak belirlenmiştir. Bu durum her iki değişkenin birbiriyle olumlu yönde orta düzeyde ilişkili olduğunu göstermektedir.

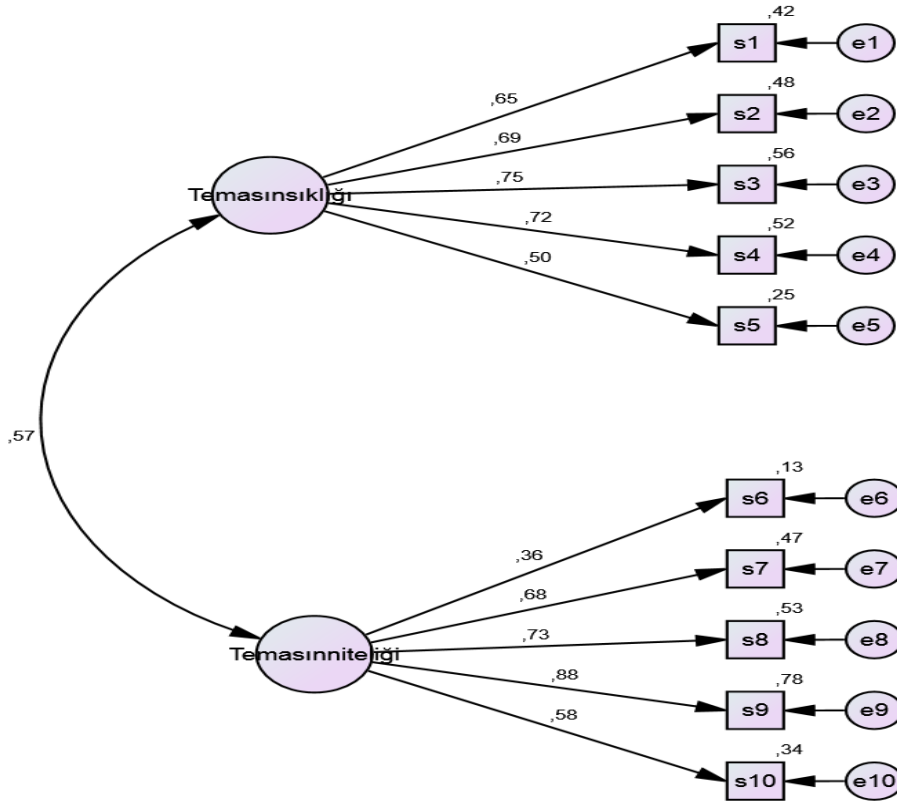

Şekil 2. STÖ-R Türkçe formuna ilişkin iki faktörlü DFA modeli.

STÖ-R Türkçe formunun yakınsak geçerliliği. STÖ-R Türkçe formunun yakınsak geçerliliği için AVE ve CR değerleri incelenmiştir. Sonuçlara göre AVE değeri sosyal temasın sıklığı alt ölçeğiyle sosyal temasın niteliği alt ölçeği için .45, CR değeri sosyal temasın sıklığı alt ölçeği için .80, sosyal temasın niteliği alt ölçeği içinse .79 olarak belirlenmiştir. CR değerlerinin ikisi de .70'in üzerinde ve AVE değerlerinden yüksek çıkmıştır. Sonuç olarak ulaşılan değerler, yakınsak geçerliliğin kısmen karşılandığını göstermiştir.

STÖ-R Türkçe formunun ayırt edici (discriminant) geçerliliği. STÖ-R Türkçe formunun ayırt edici geçerliliği için paylaşılan varyans (Shared Variance (SV)) değerleri incelenmiştir. AVE değerlerinin SV değerlerinden daha büyük olması gerekmektedir (Hair vd., 2014). Sonuçlara göre iki alt ölçeğe ait AVE değerleri, SV değerinin (.20) üzerinde çıkmıştır. Dolayısıyla ölçeğin ayırt edici geçerliliği sağlanmıştır.

STÖ-R Türkçe formunun güvenilirliği. STÖ-R Türkçe formunun güvenilirliği için Cronbach alfa katsayısı hesaplanmıştır. Sosyal temasın sıklığı alt ölçeğine ait

Cronbach alfa katsayısı .79, sosyal temasın niteliği alt ölçeğine ait Cronbach alfa katsayısıysa .77 olarak bulunmuştur.

STÖ-R Arapça formunun geçerlilik ve güvenilirliği. STÖ-R'nin Arapçaya uyarlanması için ölçeği geliştiren kişiden izin alma, çeviri-geri çeviri, pilot uygulama ve nihai formun oluşturulması işlemlerinden (Bkz. ss. 76-78) sonra nihai form hedef kitleye uygulanmıştır. Bu uygulamadan elde edilen verilerle ölçeğin geçerlilik ve güvenilirlik analizleri yapılmıştır.

STÖ-R Arapça formunun DFA sonuçları. STÖ-R Arapça formunun (EK-H) yapı geçerliliği için DFA yapılmıştır. Analizlerde öncelikle DFA'nın temel varsayımları test edilmiştir.

Hatalı veri girişi ve eksik değerler, frekans dağılımıyla incelenmiştir. Frekans dağılımına bakıldığında hatalı veri girişinin olmadığı görülmüştür. 67 kişiye ait eksik değerler veri setinden çıkarılıp çıkarılmayacağına karar vermek için eksik verilerin çıkarıldığı birinci veri seti ile eksik verilerin beklenti-maksimizasyon algoritması tekniğiyle atandığı ikinci veri seti kullanılarak ayrı ayrı DFA yapılmıştır. Birinci veri seti ($n = 591$; $\chi^2/sd = 4.69$ ($p < .001$), RMSEA = .08, GFI = .95, CFI = .94, SRMR = .066) ile ikinci veri setine ($n = 658$; $\chi^2/sd = 5.07$ ($p < .001$), RMSEA = .08, GFI = .95, CFI = .94, SRMR = .069) ilişkin DFA sonuçları karşılaştırıldığında birinci veri setinden elde edilen sonuçların kısmen daha iyi olduğu görülmüştür. Dolayısıyla analizlere eksik verilerin çıkarıldığı veri setiyle devam edilmiştir.

DFA için bir diğer varsayım olarak tek ve çok değişkenli uç değer testi yapılmıştır. Analiz sonucunda 13 adet uç değer belirlenmiştir. Bu değerler veri setinden çıkarılarak ($n = 578$; $\chi^2/sd = 4.20$ ($p < .001$), RMSEA = .07, GFI = .95, CFI = .95, SRMR = .06) ve çıkarılmadan ($n = 591$; $\chi^2/sd = 4.69$ ($p < .001$), RMSEA = .08, GFI = .95, CFI = .94, SRMR = .07) yapılan DFA sonucunda uç değerlerin çıkarıldığı veri setinden elde edilen sonuçların daha iyi olduğu görülmüştür. Dolayısıyla uç değerler veri setinden çıkarılarak analizlere devam edilmiştir.

Dağılımın normalliği için tek değişkenli ve çok değişkenli normallik testleri yapılmıştır. Tek değişkenli normallik için basıklık katsayıları -1.37 ile +0.52 arasında çarpıklık katsayıları ise -1.18 ile +1.04 arasında çıkmıştır. Çok değişkenli normallik testi sonucunda verilerin normal dağılmadığı görülmüştür (çarpıklık $z =$

686.38, $p < .001$; basıklık $z = 6.15$, $p > .05$). Normallik varsayımının karşılanmaması üzerine bootstrap işlemi yapılmıştır.

Doğrusallık varsayımı için saçılım diyagramı incelenerek varsayımın karşılandığı belirlenmiştir. Son olarak çoklu bağlantılılık varsayımı da değişkenler arası korelasyon katsayılarının .69'un altında, VIF değerlerinin 1.12 ile 2.38, TV değerlerinin ise .42 ile .89 arasında çıkması üzerine karşılanmıştır. Tüm varsayımların sınanmasının ardından DFA yapılmıştır.

STÖ-R Arapça formu için DFA yapılırken iki faktörlü yapı (sosyal temasın sıklığı ve sosyal temasın niteliği) sınanmıştır. Analiz sonucunda iki faktörlü yapının test edildiği modelin yeterli uyuma sahip olduğu belirlenmiştir. Modele ilişkin sonuçlar aşağıda Tablo 8, Tablo 9 ve Şekil 3'te verilmiştir. Model uyumuna yönelik değerler hesaplanırken 500 yeniden örnekleme yoluyla bootstrap işlemi gerçekleştirilmiş ve işlem sonucunda % 95 güven aralığıyla elde edilen değerler de Tablo 9'da sunulmuştur.

Tablo 8

STÖ-R Arapça Formunun İki Faktörlü Modeli İçin Uyum İyiliği İndeksleri

Model	χ^2/sd	RMSEA	SRMR	GFI	CFI
Model 1	4.20	.07	.06	.95	.95

Tablo 9

STÖ-R Arapça Formunun Standardize Edilmiş ve Standardize Edilmemiş Parametre Tahminleri

Yapı	Madde	Standardize Edilmemiş Faktör Yükleri	% 95 Güven Aralığı Alt Sınır-Üst Sınır	Standardize Edilmiş Faktör Yükleri	% 95 Güven Aralığı Alt Sınır-Üst Sınır	SH	z	R ²	% 95 Güven Aralığı Alt Sınır-Üst Sınır
Sosyal Temasının Sıklığı	S1	1.00		.80	.76-.84	.02		.64	.57-.70
	S2	1.03	.96-1.12	.82	.79-.86	.02	20.52	.68	.62-.73
	S3	1.18	1.06-1.30	.77	.73-.81	.02	19.21	.60	.54-.66
	S4	.90	.78-1.00	.66	.59-.71	.03	15.98	.43	.35-.51
	S5	.78	.67-.90	.58	.52-.64	.03	13.88	.34	.27-.41
Sosyal Temasının Niteliği	S6	1.00		.30	.21-.40	.05		.09	04-.16
	S7	2.44	1.79-3.71	.70	.64-.77	.03	6.51	.48	.41-.59
	S8	1.91	1.39-2.88	.53	.44-.60	.04	6.13	.28	.19-.36
	S9	2.71	2.05-4.03	.84	.79-.89	.03	6.62	.71	.62-.80
	S10	1.57	1.13-2.41	.54	.46-.63	.04	6.16	.29	.21-.39

STÖ-R Arapça formu için elde edilen standardize edilmiş faktör yüklerinin sosyal temasın sıklığı alt ölçeği için .58 ile .82 arasında, sosyal temasın niteliği alt ölçeği içinse .30 ile .84 arasında olduğu görülmektedir. Maddelerin ilgili faktördeki

varyansları ne kadar açıkladıkları R^2 değerleri ile incelenmiştir. Sosyal temasın sıklığı alt ölçeği için R^2 değerleri .34 ile .68 arasında değişirken sosyal temasın niteliği alt ölçeği için .09 ile .71 arasında değişmektedir. Maddelerin z değerleri sosyal temasın sıklığı için 13.88 ve 20.52, sosyal temasın niteliği için 6.13 ve 6.62 olarak belirlenmiştir ($p < .001$). Örtük değişkenler (sosyal temasın sıklığı ve sosyal temasın niteliği) arasındaki korelasyon katsayısı .45 olarak belirlenmiştir. Bu durum her iki değişkenin birbiriyle olumlu yönde orta düzeyde ilişkili olduğunu göstermektedir.

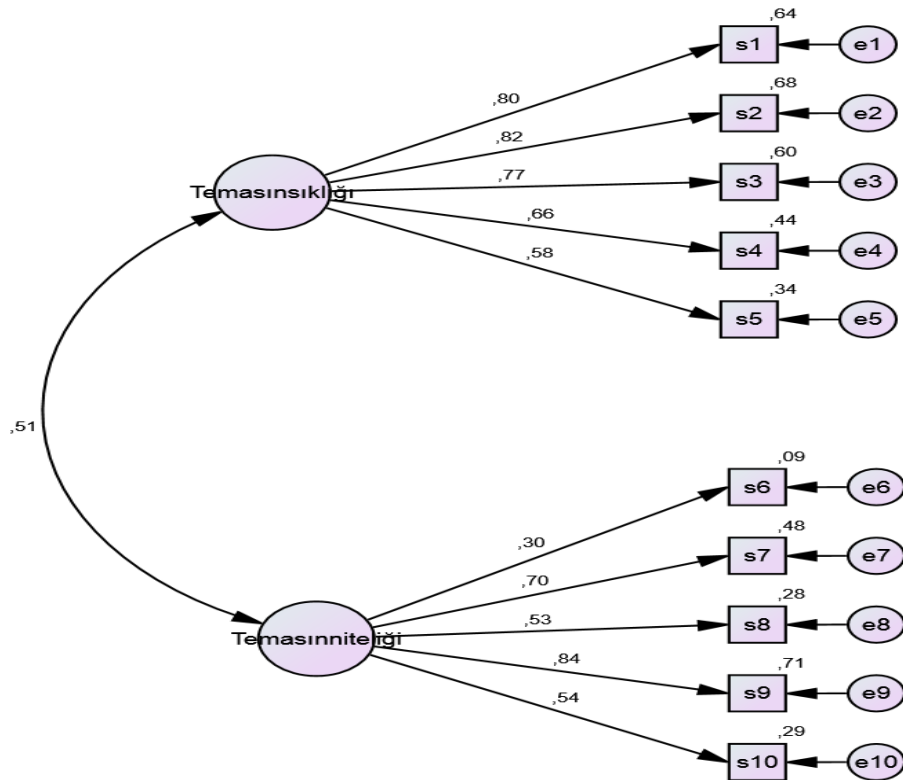

Şekil 3. STÖ-R Arapça formuna ilişkin iki faktörlü DFA modeli.

STÖ-R Arapça Formunun Yakınsak Geçerliliği. STÖ-R Arapça formunun yakınsak geçerliliği için AVE ve CR değerleri incelenmiştir. Sonuçlara göre AVE değeri sosyal temasın sıklığı alt ölçeği için .54, sosyal temasın niteliği alt ölçeği için .37, CR değeri sosyal temasın sıklığı alt ölçeği için .85, sosyal temasın niteliği alt ölçeği içinse .73 olarak belirlenmiştir. CR değerlerinin ikisi de .70'in üstünde ve AVE değerlerinden yüksek çıkmıştır. Ayrıca sosyal temasın sıklığı alt ölçeği için AVE değerinin .50'nin üstünde olduğu görülmüştür. Sonuç olarak ulaşılan değerler, yakınsak geçerliliğin kısmen karşılandığını göstermiştir.

STÖ-R Arapça formunun ayırt edici geçerliliği. STÖ-R Arapça formunun ayırt edici geçerliliği için SV değerleri incelenmiştir. Sonuçlara göre iki alt ölçeğe ait AVE değerleri, SV değerinin (.20) altında çıkmıştır. Dolayısıyla ölçeğin ayırt edici geçerliliği sağlanmıştır.

STÖ-R Arapça formunun güvenilirliği. STÖ-R Arapça formunun güvenilirliği için Cronbach alfa katsayısı hesaplanmıştır. Cronbach alfa katsayıları sosyal temasın sıklığı alt ölçeği için .85, sosyal temasın niteliği alt ölçeği içinse .71 olarak belirlenmiştir.

Genel öz yeterlik ölçeği (GÖYÖ). Genel öz yeterliği ölçmek için Schwarzer ve Jerusalem (1995) tarafından ergenler ve yetişkinler için geliştirilen “GÖYÖ (EK-1)” kullanılmıştır. 1979’da Schwarzer ve Jerusalem tarafından Almanya’da geliştirilen ölçek, 20 maddeden oluşurken daha sonra 10 maddeye düşürülmüştür. Almanya’daki beş farklı örnekte ölçeğin AFA’sı sonucunda tek faktörden oluştuğu ve Cronbach alfa katsayısının .82-.93 arasında değiştiği belirlenmiştir. Toplam 991 kişiyle yapılan test-tekrar test güvenilirliğinde güvenilirlik katsayısı erkekler için .47, kadınlar için .63 olarak hesaplanmıştır. Eşzamanlı geçerlilik çalışmasında GÖYÖ’nün benlik saygısı, içsel kontrol inançları ve iyimserlikle olumlu yönde, genel anksiyete, performans anksiyetesi, utangaçlık ve kötümserlikle olumsuz yönde anlamlı ilişkiler gösterdiği görülmüştür. Ayrıca Doğu Almanya’daki göçmenlerle yapılan izleme çalışmasında ölçeğin yordama geçerliliği incelenmiş ve benlik saygısı ile iyimserlik arasında olumlu ilişkiler belirlenmiştir. On maddelik ölçek formu, birçok dile çevrilmiş ve geçerlilik ve güvenilirlik çalışmaları yapılmıştır (Schwarzer ve Jerusalem, 1995; Scholz vd., 2002).

GÖYÖ Türkçe formu. GÖYÖ’nün Türkiye’de farklı kişiler tarafından yapılmış uyarlama çalışmalarına rastlanmaktadır. İlk olarak Yeşilay (1996) tarafından uyarlama çalışması yapılmakla birlikte buna ilişkin herhangi bir yayına ulaşılamamıştır. Aypay (2010) tarafından 693 üniversite öğrencisinden elde edilen verilerle yapılan uyarlama çalışmasında ölçeğin iki faktörlü bir yapıyla toplam varyansın % 47’sini açıkladığı görülmüştür. Birinci faktör toplam varyansın %26.4’ünü açıklamakta ve bu faktördeki maddeler .45-.72 arasında faktör yükü almaktadır. İkinci faktör ise toplam varyansın % 20.5’ini açıklamaktadır. Bu faktördeki maddelerin faktör yükü .45-.72 arasındadır. Ölçüt geçerliliği için “Stresle Başa Çıkma Ölçeği” ile “Rosenberg Benlik Saygısı Ölçeği” arasındaki ilişkilere

bakılmıştır. Genel öz yeterlik, soruna yönelme ve benlik saygısı ile olumlu ilişki göstermiştir. Ölçeğin Cronbach alfa katsayısı .83, test-tekrar test güvenilirlik katsayısıysa .80 olarak belirlenmiştir. Ergenlere yaptığı uyarılama çalışmasında Ayan (2017) 9-12. sınıfa devam eden 738 katılımcıdan veri toplamıştır. AFA sonucunda ölçeğin tek faktörlü bir yapıyla açıkladığı toplam varyansın % 47 olduğu ve maddelerin faktör yüklerinin .61 ile .74 arasında değiştiği belirlenmiştir. Ölçeğin Cronbach alfa katsayısıysa .88 olarak hesaplanmıştır. Ölçek, dörtlü likert tipinde olup “Tamamen yanlış (1)” ile “Tamamen doğru (4)” arasında derecelendirilmektedir. Ölçekten en az 10, en fazla 40 puan alınabilmektedir. Ölçekten alınan yüksek puan, genel öz yeterliğin yüksek olduğu anlamına gelmektedir.

Bu çalışmada ölçeğin Türkçe formu, 11-18 yaş grubuna uygulanmıştır. Dolayısıyla bu yaş grubuna ilişkin geçerlilik ve güvenilirlik çalışması yapılmıştır.

GÖYÖ Türkçe formunun geçerlilik ve güvenilirliği. GÖYÖ Türkçe formunun yapı geçerliliği için DFA yapılmıştır. Aşağıda DFA sonuçları sunulmuştur.

GÖYÖ Türkçe formunun DFA sonuçları. GÖYÖ Türkçe formunun DFA’sı için öncelikle hatalı veri girişi ve eksik değerler, frekans dağılımıyla incelenmiştir. Frekans dağılımına bakıldığında hatalı veri girişinin olmadığı görülmüştür. Toplam 21 kişiye ait eksik değerlerin veri setinden çıkarılıp çıkarılmayacağına karar vermek için eksik verilerin çıkarıldığı birinci veri seti ile eksik verilerin beklenti-maksimizasyon algoritması tekniğiyle atandığı ikinci veri seti kullanılarak ayrı ayrı DFA yapılmıştır. Birinci veri seti ($n = 161$; $\chi^2/sd = 2.64$ ($p < .001$), RMSEA = .10, GFI = .90, CFI = .87, SRMR = .07) ile ikinci veri setine ($n = 182$; $\chi^2/sd = 2.78$ ($p < .001$), RMSEA = .10, GFI = .90, CFI = .86, SRMR = .06) ilişkin DFA sonuçları karşılaştırıldığında sonuçlar arasında belirgin bir farklılığın olmaması ve veri kaybının yaşanmaması göz önünde bulundurularak eksik değerlerin atandığı ikinci veri setiyle analizlere devam edilmiştir.

DFA için bir diğer varsayım olarak tek ve çok değişkenli uç değer testi yapılmıştır. Bu işlem sonucunda 10 adet uç değer belirlenmiştir. Bu değerler veri setinden çıkarılarak ($n = 172$; $\chi^2/sd = 1.92$ ($p < .001$), RMSEA = .07, GFI = .93, CFI = .93, SRMR = .05) ve çıkarılmadan ($n = 182$; $\chi^2/sd = 2.78$ ($p < .001$), RMSEA

= .10, GFI = .90, CFI = .86, SRMR = .06) yapılan DFA sonucunda uç değerlerin çıkarıldığı veri setinden elde edilen sonuçların daha iyi olduğu görülmüştür. Dolayısıyla uç değerler veri setinden çıkarılarak analizlere devam edilmiştir.

Dağılımın normalliği için tek değişkenli ve çok değişkenli normallik testleri yapılmıştır. Tek değişkenli normallik için basıklık katsayıları -0.52 ile +0.25 arasında çarpıklık katsayılarıysa -1.08 ile -.54 arasında çıkmıştır. Çok değişkenli normallik testi sonucunda verilerin normal dağılmadığı görülmüştür (çarpıklık $z = 538.85$, $p < .001$; basıklık $z = 11.46$, $p < .001$). Normallik varsayımının karşılanmaması üzerine bootstrap işlemi yapılmıştır.

Doğrusallık varsayımı için saçılım diyagramı incelenerek varsayımın karşılandığı belirlenmiştir. Son olarak çoklu bağlantılılık varsayımı da değişkenler arası korelasyon katsayılarının .58'in altında, VIF değerlerinin 1.32 ile 2.08, TV değerlerinin ise .48 ile .76 arasında çıkması üzerine karşılanmıştır. Tüm varsayımların test edilmesinin ardından DFA yapılmıştır.

GÖYÖ Türkçe formu için DFA yapılırken tek faktörlü yapı test edilmiştir. Analiz sonucunda tek faktörlü yapının test edildiği modelin yeterli uyuma sahip olduğu belirlenmiştir. Modele ilişkin sonuçlar aşağıda Tablo 10, Tablo 11 ve Şekil 4'te verilmiştir. Model uyumuna yönelik değerler hesaplanırken 500 yeniden örnekleme yoluyla bootstrap işlemi gerçekleştirilmiş ve işlem sonucunda % 95 güven aralığıyla elde edilen değerler de Tablo 11'de sunulmuştur.

Tablo 10

GÖYÖ Türkçe Formunun Tek Faktörlü Modeli İçin Uyum İyiliği İndeksleri

Model	χ^2/sd	RMSEA	SRMR	GFI	CFI
Model 1	1.92	.07	.05	.93	.93

Tablo 11

GÖYÖ Türkçe Formunun Standardize Edilmiş ve Standardize Edilmemiş Parametre Tahminleri

Yapı	Madde	Standardize Edilmemiş Faktör Yükleri	% 95 Güven Aralığı Alt Sınır-Üst Sınır	Standardize Edilmiş Faktör Yükleri	% 95 Güven Aralığı Alt Sınır-Üst Sınır	SH	z	R ²	% 95 Güven Aralığı Alt Sınır-Üst Sınır
Genel Öz Yeterlik	G1	1.00		.50	.33-.63	.08		.25	.11-.40
	G2	1.21	.82-1.89	.55	.45-.65	.05	5.24	.31	.20-.42
	G3	1.35	.96-2.19	.59	.44-.70	.06	5.41	.34	.19-.49
	G4	1.59	1.19-2.40	.73	.64-.80	.04	6.06	.53	.41-.65
	G5	1.32	.95-1.94	.59	.43-.70	.07	5.43	.35	.19-.49
	G6	1.21	.84-1.83	.50	.35-.61	.07	4.91	.25	.12-.38
	G7	1.26	.84-2.08	.53	.38-.67	.07	5.11	.28	.15-.45
	G8	1.56	1.21-2.30	.74	.63-.81	.04	6.11	.55	.40-.66
	G9	1.28	.98-1.82	.60	.44-.72	.07	5.48	.36	.19-.52
	G10	1.52	1.14-2.26	.66	.51-.76	.06	5.78	.44	.26-.57

GÖYÖ Türkçe formu için elde edilen standardize edilmiş faktör yüklerinin .50 ile .74 arasında olduğu görülmektedir. Maddelerin ilgili faktördeki varyansları ne kadar açıkladıkları R² değerleri ile incelenmiştir. R² değerleri .25 ile .55 arasında değişmektedir. Maddelerin z değerleri ise 4.91 ile 6.11 arasındadır ($p < .001$).

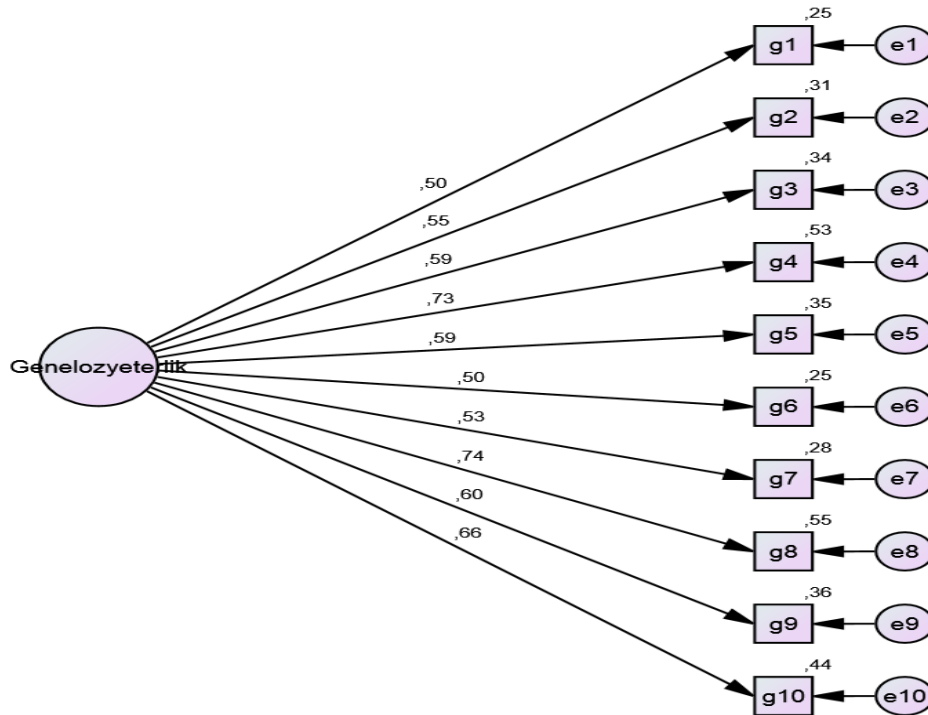

Şekil 4. GÖYÖ Türkçe formuna ilişkin tek faktörlü DFA modeli.

GÖYÖ Türkçe formunun yakınsak geçerliliği. GÖYÖ Türkçe formunun yakınsak geçerliliği için AVE ve CR değerleri incelenmiştir. Sonuçlara göre AVE değeri .37, CR değeri ise .85 olarak belirlenmiştir. CR değeri .70'in üstünde ve

AVE değerlerinden yüksek çıkmıştır. Sonuç olarak ulaşılan değerler, yakınsak geçerliliğin kısmen karşılandığını göstermiştir.

GÖYÖ Türkçe formunun güvenilirliği. GÖYÖ Türkçe formunun güvenilirliği için Cronbach alfa katsayısı hesaplanmıştır. Cronbach alfa katsayısı .85 olarak bulunmuştur.

GÖYÖ Arapça formu. GÖYÖ'nün Almanca, İngilizce, İspanyolca, Japonca, Çince, Arapça ve daha birçok dilde uyarlama çalışmaları yapılarak, psikometrik özellikleri karşılaştırılmıştır. Ölçeğin Arapça formu (EK-İ) için yaş ortalaması 26.2 olan 115 erkek ve 149 kadından oluşan 264 Suriyeliden veri toplanmıştır. Bu verilerle yapılan analizler sonucunda ölçeğin madde toplam korelasyonu .34 ile .61 arasında, Cronbach alfa katsayısıysa .79 olarak hesaplanmıştır. AFA sonucunda ölçeğin tek boyuttan oluştuğu görülmüştür. DFA sonucu (RMSEA = .05, GFI = .98, AGFI = .97, NFI = .97, RMR = .03) tek faktörlü bu yapıyı doğrulamıştır (Scholz vd., 2002). Ölçeğin uyarlandığı tüm dillerdeki formlara online erişim sağlanmakta ve ölçeğin kullanımı için özel bir izin istenmemektedir.

Bu çalışmada ölçeğin Arapça formu, 11-18 yaş grubuna uygulanmıştır. Dolayısıyla bu yaş grubuna ilişkin geçerlilik ve güvenilirlik çalışması yapılmıştır.

GÖYÖ Arapça formunun geçerlilik ve güvenilirliği. GÖYÖ Arapça formunun yapı geçerliliği için DFA yapılmıştır. Aşağıda DFA sonuçları sunulmuştur.

GÖYÖ Arapça formunun DFA sonuçları. GÖYÖ Arapça formunun DFA'sı için öncelikle hatalı veri girişi ve eksik değerler, frekans dağılımıyla incelenmiştir. Frekans dağılımına bakıldığında hatalı veri girişinin olmadığı görülmüştür. Toplam 70 kişiye ait eksik değerlerin veri setinden çıkarılıp çıkarılmayacağına karar vermek için eksik verilerin çıkarıldığı birinci veri seti ile eksik verilerin beklenti-maksimizasyon algoritması tekniğiyle atandığı ikinci veri seti kullanılarak ayrı ayrı DFA yapılmıştır. Birinci veri seti ($n = 588$; $\chi^2/sd = 3.20$ ($p < .001$), RMSEA = .06, GFI = .95, CFI = .97, SRMR = .04) ile ikinci veri setine ($n = 658$; $\chi^2/sd = 3.47$ ($p < .001$), RMSEA = .06, GFI = .97, CFI = .95, SRMR = .04) ilişkin DFA sonuçları karşılaştırıldığında sonuçlar arasında belirgin bir farklılığın olmaması ve veri kaybının yaşanmaması göz önünde bulundurularak eksik değerlerin atandığı ikinci veri setiyle analizlere devam edilmiştir.

DFA için bir diğer varsayım olarak tek ve çok değişkenli uç değer testi yapılmıştır. Bunun sonucunda dört adet uç değer belirlenmiştir. Bu değerler veri setinden çıkarılarak ($n = 654$; $\chi^2/sd = 3.42$ ($p < .001$), $RMSEA = .06$, $GFI = .97$, $CFI = .95$, $SRMR = .04$) ve çıkarılmadan ($n = 658$; $\chi^2/sd = 3.47$ ($p < .001$), $RMSEA = .06$, $GFI = .97$, $CFI = .95$, $SRMR = .04$) yapılan DFA sonucunda değerler arasında belirgin bir farklılığın olmaması ve veri kaybının yaşanmaması göz önünde bulundurularak uç değerler veri setine dâhil edilmiştir.

Dağılımın normalliği için tek değişkenli ve çok değişkenli normallik testleri yapılmıştır. Tek değişkenli normallik için basıklık katsayıları -0.66 ile $+0.16$ arasında çarpıklık katsayıları ise -0.72 ile -0.28 arasında çıkmıştır. Çok değişkenli normallik testi sonucunda verilerin normal dağılmadığı görülmüştür (çarpıklık $z = 764.17$, $p < .001$; basıklık $z = 15.37$, $p < .001$). Normallik varsayımının karşılanmaması üzerine bootstrap işlemi yapılmıştır.

Doğrusallık varsayımı için saçılım diyagramı incelenerek varsayımın karşılandığı belirlenmiştir. Son olarak çoklu bağlantılılık varsayımı da değişkenler arası korelasyon katsayılarının $.52$ 'nin altında, VIF değerlerinin 1.16 ile 1.78 , TV değerlerininse $.56$ ile $.86$ arasında çıkması üzerine karşılanmıştır. Tüm varsayımların test edilmesinin ardından DFA yapılmıştır.

GÖYÖ Arapça formu için DFA yapılırken tek faktörlü yapı sınanmıştır. Analiz sonucunda tek faktörlü yapının sınındığı modelin yeterli uyuma sahip olduğu belirlenmiştir. Modele ilişkin sonuçlar aşağıda Tablo 12, Tablo 13 ve Şekil 5'te verilmiştir. Model uyumuna yönelik değerler hesaplanırken 500 yeniden örnekleme yoluyla bootstrap işlemi gerçekleştirilmiş ve işlem sonucunda % 95 güven aralığıyla elde edilen değerler de Tablo 13'te sunulmuştur.

Tablo 12

GÖYÖ Arapça Formunun Tek Faktörlü Modeli İçin Uyum İyiliği İndeksleri

Model	χ^2/sd	RMSEA	SRMR	GFI	CFI
Model 1	3.47	.06	.04	.97	.95

Tablo 13

GÖYÖ Arapça Formunun Standardize Edilmiş ve Standardize Edilmemiş Parametre Tahminleri

Yapı	Madde	Standardize Edilmemiş Faktör Yükleri	% 95 Güven Aralığı Alt Sınır-Üst Sınır	Standardize Edilmiş Faktör Yükleri	% 95 Güven Aralığı Alt Sınır-Üst Sınır	SH	z	R ²	% 95 Güven Aralığı Alt Sınır-Üst Sınır
Genel Öz Yeterlik	G1	1.00		.34	.26-.42	.04		.12	.07-.18
	G2	1.36	1.07-1.81	.51	.44-.58	.04	7.32	.26	.19-.34
	G3	1.43	1.09-1.95	.46	.39-.53	.04	7.05	.22	.15-.29
	G4	1.71	1.36-2.27	.65	.58-.70	.03	7.87	.42	.34-.49
	G5	2.09	1.66-2.85	.72	.62-.76	.02	8.07	.51	.45-.58
	G6	1.55	1.21-2.12	.51	.43-.59	.04	7.33	.26	.19-.34
	G7	1.93	1.49-2.52	.63	.57-.68	.03	7.80	.39	.32-.46
	G8	1.86	1.46-2.49	.67	.62-.72	.02	7.95	.45	.39-.52
	G9	1.80	1.38-2.37	.69	.62-.74	.03	7.99	.47	.39-.55
	G10	1.60	1.26-2.19	.56	.49-.63	.03	7.55	.31	.24-.39

GÖYÖ Arapça formu için elde edilen standardize edilmiş faktör yüklerinin .34 ile .72 arasında olduğu görülmektedir. Maddelerin ilgili faktördeki varyansları ne kadar açıkladıkları R² değerleri ile incelenmiştir. R² değerleri .12 ile .51 arasında değişmektedir. Maddelerin z değerleri ise 7.05 ile 8.07 arasındadır ($p < .001$).

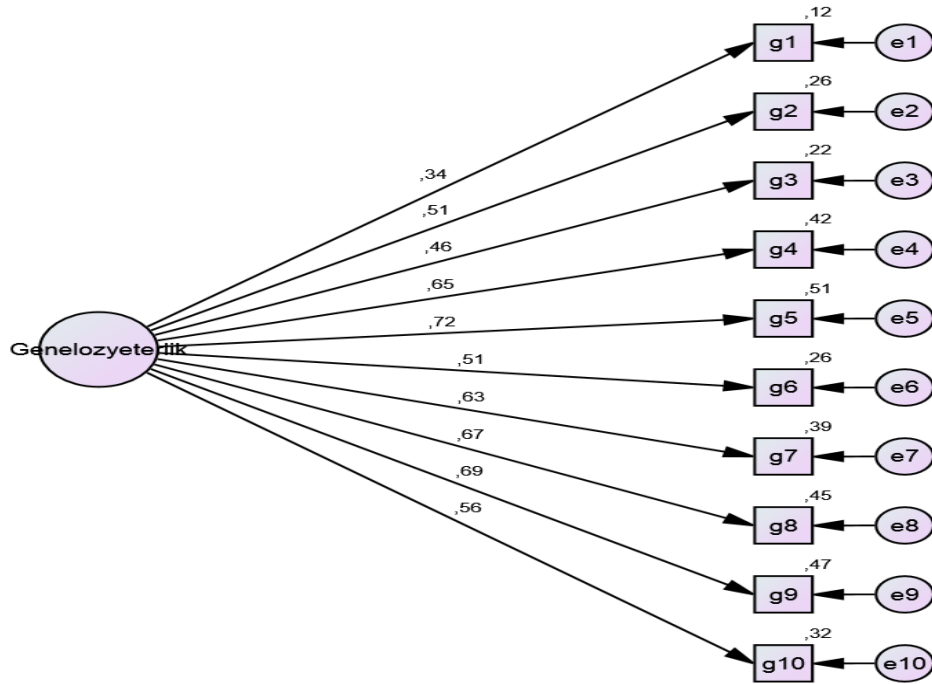

Şekil 5. GÖYÖ Arapça formuna ilişkin tek faktörlü DFA modeli.

GÖYÖ Arapça formunun yakınsak geçerliliği. GÖYÖ Arapça formunun yakınsak geçerliliği için AVE ve CR değerleri incelenmiştir. Sonuçlara göre AVE değeri .34, CR değeri ise .83 olarak belirlenmiştir. CR değeri .70'in üstünde ve

AVE değerlerinden yüksek çıkmıştır. Sonuç olarak ulaşılan değerler, yakınsak geçerliliğin kısmen karşılandığını göstermiştir.

GÖYÖ Arapça formunun güvenilirliği. GÖYÖ Arapça formunun güvenilirliği için Cronbach alfa katsayısı hesaplanmıştır. Ölçeğin Cronbach alfa katsayısı .83 olarak bulunmuştur.

Çocuklarda umut ölçeği (ÇUÖ). Suriyeli mülteci çocukların umut düzeylerini ölçmek için Snyder ve diğerleri (1997) tarafından geliştirilen “ÇUÖ (EK-J)” kullanılmıştır. İlk olarak 12 madde şeklinde hazırlanan ölçek, yaşları 9-14 arasında değişen 197 oğlan, 175 kız çocuğuna uygulanmış ve elde edilen verilerle AFA yapılmıştır. Faktör analizi sonucunda altı madde faktör yüklerinin düşük olması nedeniyle ölçekten çıkartılmıştır. Geriye kalan altı maddeyle tekrar faktör analizi yapılmış ve üçü amaca güdülenme diğer üçü ise amaca ulaşma yolları faktöründe yer almak üzere iki faktörlü bir yapı elde edilmiştir. Maddelerin faktöryükleri .52 ile .85 arasında değerler almıştır. Amaca güdülenme faktörü toplam varyansın % 32.5’ini açıklarken amaca ulaşma yolları faktörü % 25.9’unu açıklamıştır. Ölçek daha sonra yaşları 8-16 arasında değişen beş farklı örnekleme uygulanmıştır. Örneklemlerden ölçeğe ilişkin elde edilen Cronbach alfa katsayıları .72-.86 arasında değişmiştir. Ölçeğin uyum, ayırıcı, yordama ve artımsal geçerlilik çalışmaları yapılmış ve geçerlilik katsayılarının yeterli düzeyde olduğu belirlenmiştir. Ölçek altılı likert tipi bir ölçek olup “Hiçbir zaman (1)” ile “Her zaman (6)” arasında derecelendirilmektedir. Ölçekten en az altı, en fazla 36 puan alınmaktadır. Yüksek puan, umut düzeyinin yüksekliğini göstermektedir.

ÇUÖ Türkçe formu. ÇUÖ Türkçe formunun uyarlaması, yaşları 11-15 arasında değişen 758 çocuktan elde edilen verilerle Atik ve Kemer (2009) tarafından yapılmıştır. Sözü edilen çalışmada ölçeğin orijinal faktör yapısıyla uyumlu olarak toplam varyansın % 58’ini açıklayan iki faktörlü bir yapı elde edilmiştir. Amaca güdülenme faktörü toplam varyansın % 44’ünü açıklarken amaca ulaşma yolları faktörü % 14’ünü açıklamıştır. DFA sonucunda elde edilen yapının yeterli düzeyde uyuma sahip olduğu belirlenmiştir ($\chi^2/sd = 2.72$, RMSEA = .05, GFI = .99, AGFI = .98, CFI = .99, RMR = .03). Ölçeğin geçerliliği için uyum ve artımsal geçerlilik çalışması yapılmıştır. Uyum geçerliliği için umut düzeyiyle benlik saygısı ve akademik başarı arasındaki ilişkiye bakılmıştır. Sonuç olarak umut düzeyi ile benlik saygısı ve akademik başarı arasında olumlu yönde anlamlı bir

ilişki elde edilmiştir. Artımsal geçerlilik için umut düzeyinin akademik başarıyı, benlik saygısından kaynaklanan puanların ötesinde yordadığı belirlenmiştir. Ölçeğin Cronbach alfa katsayısı .74 olarak hesaplanmıştır.

Bu çalışmada ÇUÖ'nün Türkçe formunun uygulandığı yaş grubu kısmen değişmiştir (11-18 yaş). Bundan dolayı ölçeğe ilişkin geçerlilik ve güvenilirlik çalışması yapılmıştır.

ÇUÖ Türkçe formunun geçerlilik ve güvenilirliği. ÇUÖ'nün Türkçe formunun yapı geçerliliği için DFA yapılmıştır. Aşağıda DFA sonuçları sunulmuştur.

ÇUÖ Türkçe formunun DFA sonuçları. ÇUÖ Türkçe formunun DFA'sı için öncelikle hatalı veri girişi ve eksik değerler, frekans dağılımıyla incelenmiştir. Frekans dağılımına bakıldığında hatalı veri girişinin olmadığı görülmüştür. Dokuz kişiye ait eksik değerler veri setinden çıkarılıp çıkarılmayacağına karar vermek için eksik verilerin çıkarıldığı birinci veri seti ile eksik verilerin beklenti-maksimizasyon algoritması tekniğiyle atandığı ikinci veri seti kullanılarak ayrı ayrı DFA yapılmıştır. Birinci veri seti ($n = 173$; $\chi^2/sd = .86$ ($p < .001$), RMSEA = .00, GFI = .99, CFI = 1.00, SRMR = .03) ile ikinci veri setine ($n = 182$; $\chi^2/sd = .88$ ($p < .001$), RMSEA = .00, GFI = .99, CFI = 1.00, SRMR = .03) ilişkin DFA sonuçları karşılaştırıldığında elde edilen değerler arasında belirgin bir farklılığın olmadığı görülmektedir. Dolayısıyla veri kaybı yaşanmaması için analizlere eksik verilerin atandığı ikinci veri setiyle devam edilmiştir.

DFA için bir diğer varsayım olarak tek ve çok değişkenli uç değer testi yapılmıştır. Analiz sonucunda dört adet uç değer bulunmuştur. Bu değerler veri setinden çıkarılarak ($n = 178$; $\chi^2/sd = 1.20$ ($p < .001$), RMSEA = .03, GFI = .98, CFI = .99, SRMR = .04) ve çıkarılmadan ($n = 182$; $\chi^2/sd = .88$ ($p < .001$), RMSEA = .00, GFI = .99, CFI = 1.00, SRMR = .03) yapılan DFA sonucunda uç değerlerin olduğu veri setinden elde edilen sonuçların daha iyi olduğu görülmüştür. Dolayısıyla analizlere uç değerlerin dâhil edildiği veri setiyle devam edilmiştir.

Dağılımın normalliği için tek değişkenli ve çok değişkenli normallik testleri yapılmıştır. Tek değişkenli normallik için basıklık katsayıları -.95 ile +.94 arasında çarpıklık katsayıları ise -1.28 ile -.19 arasında çıkmıştır. Çok değişkenli normallik testi sonuçları, normallikten anlamlı bir şekilde sapmanın olduğunu göstermektedir

(çarpıklık $z = 255.41$, $p < .001$; basıklık $z = 8.51$, $p < .001$). Normallik varsayımının karşılanmaması üzerine bootstrap işlemi yapılmıştır.

Doğrusallık varsayımı için saçılım diyagramı incelenerek varsayımın karşılandığı belirlenmiştir. Son olarak çoklu bağlantılılık varsayımı da değişkenler arası korelasyon katsayılarının .46'nın altında, VIF değerlerinin 1.34 ile 1.51, TV değerlerininse .66 ile .86 arasında çıkması üzerine karşılanmıştır. Tüm varsayımların test edilmesiyle veri seti DFA için uygun bir hale getirilmiştir.

ÇUÖ Türkçe formu için DFA yapılırken iki faktörlü yapı (amaca güdülenme ve amaca ulaşma yolları) test edilmiştir. Analiz sonucunda iki faktörlü yapının test edildiği modelin mükemmel uyuma sahip olduğu belirlenmiştir. Modele ilişkin sonuçlar aşağıda Tablo 14, Tablo 15 ve Şekil 6'da verilmiştir. Model uyumuna yönelik değerler hesaplanırken 500 yeniden örnekleme yoluyla bootstrap işlemi gerçekleştirilmiş ve işlem sonucunda % 95 güven aralığıyla elde edilen değerler de Tablo 15'te sunulmuştur.

Tablo 14

ÇUÖ Türkçe Formunun İki Faktörlü Modeli İçin Uyum İyiliği İndeksleri

Model	χ^2/sd	RMSEA	SRMR	GFI	CFI
Model 1	.88	.00	.03	.99	1.00

Tablo 15

ÇUÖ Türkçe Formunun Standardize Edilmiş ve Standardize Edilmemiş Parametre Tahminleri

Yapı	Madde	Standardize Edilmemiş Faktör Yükleri	% 95 Güven Aralığı Alt Sınır-Üst Sınır	Standardize Edilmiş Faktör Yükleri	% 95 Güven Aralığı Alt Sınır-Üst Sınır	SH	z	R^2	% 95 Güven Aralığı Alt Sınır-Üst Sınır
Amaca Güdülenme	U1	1.00		.70	.55-.82	.07		.49	.30-.68
	U2	.68	.34-.99	.43	.22-.61	.10	4.42	.18	.05-.37
	U3	.98	.69-1.37	.61	.45-.76	.08	5.58	.38	.20-.58
Amaca Ulaşma Yolları	U4	1.00		.66	.46-.79	.08		.44	.21-.62
	U5	1.18	.80-1.90	.70	.52-.82	.07	6.60	.49	.27-.67
	U6	1.10	.81-1.78	.65	.49-.79	.08	6.42	.43	.24-.62

ÇUÖ Türkçe formu için elde edilen standardize edilmiş faktör yüklerinin amaca güdülenme faktörü için .43 ile .70 arasında, amaca ulaşma yolları faktörü için ise .65 ile .70 arasında olduğu görülmektedir. Maddelerin ilgili faktördeki varyansları ne kadar açıkladıkları R^2 değerleri ile incelenmiştir. Amaca güdülenme faktörü için R^2 değerleri .18 ile .49 arasında değişirken amaca ulaşma yolları

faktörü için .43 ile .49 arasında değişmektedir. Maddelerin z değerleri amaca güdülenme faktörü için 4.42 ve 5.58, amaca ulaşma yolları faktörü için 6.42 ve 6.60 olarak belirlenmiştir ($p < .001$). Örtük değişkenler (amaca güdülenme ve amaca ulaşma yolları) arasındaki korelasyon katsayısı .66 olarak hesaplanmıştır. Bu durum her iki değişkenin birbiriyle olumlu yönde yüksek düzeyde ilişkili olduğunu göstermektedir.

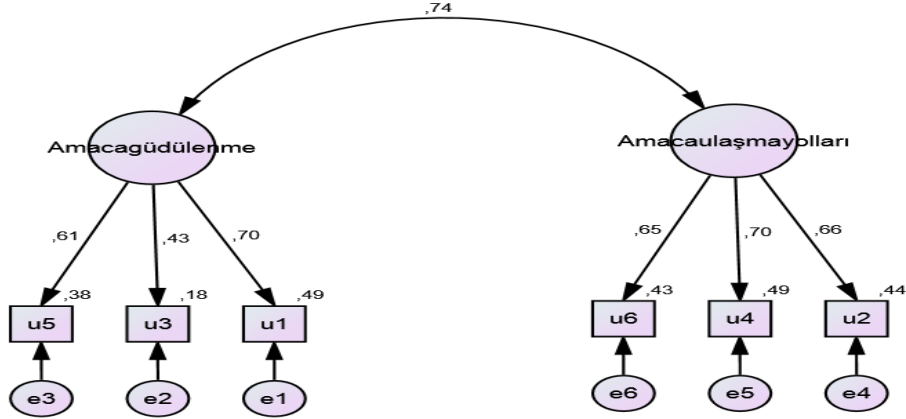

Şekil 6. ÇUÖ Türkçe formuna ilişkin iki faktörlü DFA modeli.

ÇUÖ Türkçe formunun yakınsak geçerliliği. ÇUÖ Türkçe formunun yakınsak geçerliliği için AVE ve CR değerleri incelenmiştir. Sonuçlara göre AVE değeri amaca güdülenme faktörü için .35, amaca ulaşma yolları faktörü için .45, CR değeri amaca güdülenme faktörü için .61, amaca ulaşma yolları faktörü için ise .71 olarak belirlenmiştir. Tseng, Dörnyei ve Schmitt (2006) CR değerinin $> .60$ olmasının yeterli olduğunu belirtmektedir. İki faktör için de CR değerleri yeterli düzeyde ve AVE değerlerinden yüksek çıkmıştır. Sonuç olarak ulaşılan değerler, yakınsak geçerliliğin kısmen karşılandığını göstermiştir.

ÇUÖ Türkçe formunun ayırt edici geçerliliği. ÇUÖ Türkçe formunun ayırt edici geçerliliği için SV değerleri incelenmiştir. Sonuçlara göre amaca güdülenme faktörü için AVE değeri (.35), SV değerinden (.44) düşük çıkarken amaca ulaşma yolları için AVE değeri (.45), SV değerinden (.44) yüksek çıkmıştır. Dolayısıyla ölçeğin ayırt edici geçerliliği kısmen sağlanmıştır.

ÇUÖ Türkçe formunun güvenilirliği. ÇUÖ Türkçe formunun güvenilirliği için Cronbach alfa katsayısı hesaplanmıştır. Ölçeğin Cronbach alfa katsayısı .74 olarak bulunmuştur.

ÇUÖ Arapça formu. Ölçeğin Arapça formu (EK-K) olarak Khamis'in (2013) çalışması sonucunda elde ettiği form kullanılmıştır. Khamis (2013) yaşları 6-16 arasında değişen 1.697 Filistinli çocuktan elde ettiği verilerle yaptığı çalışma sonucunda ölçeğin orijinalindeki gibi iki faktörlü bir yapı elde etmiştir. Ölçeğin kapsam geçerliliği incelenmiştir. Ölçeğe ilişkin Cronbach alfa katsayısı iki faktör için ayrı ayrı hesaplanmıştır. Cronbach alfa katsayısı amaca güdülenme faktörü için .76, amaca ulaşma yolları faktörü için ise .79'dur.

Bu çalışmada ÇUÖ'nün Arapça formunun uygulandığı yaş grubu kısmen değişmiştir (11-18 yaş). Bundan dolayı ölçeğe ilişkin geçerlilik ve güvenilirlik çalışması yapılmıştır.

ÇUÖ Arapça formunun geçerlilik ve güvenilirliği. ÇUÖ'nün Arapça formunun yapı geçerliliği için DFA yapılmıştır. Aşağıda DFA sonuçları sunulmuştur.

ÇUÖ Arapça formunun DFA sonuçları. ÇUÖ Arapça formunun DFA'sı için öncelikle hatalı veri girişi ve eksik değerler, frekans dağılımıyla incelenmiştir. Frekans dağılımına bakıldığında hatalı veri girişinin olmadığı görülmüştür. Toplam 39 kişiye ait eksik değerler veri setinden çıkarılıp çıkarılmayacağına karar vermek için eksik verilerin çıkarıldığı birinci veri seti ile eksik verilerin beklenti-maksimizasyon algoritması tekniğiyle atandığı ikinci veri seti kullanılarak ayrı ayrı DFA yapılmıştır. Birinci veri seti ($n = 619$; $\chi^2/sd = 5.40$ ($p < .001$), RMSEA = .08, GFI = .98, CFI = .95, SRMR = .04) ile ikinci veri setine ($n = 658$; $\chi^2/sd = 5.84$ ($p < .001$), RMSEA = .09, GFI = .98, CFI = .95, SRMR = .04) ilişkin DFA sonuçları karşılaştırıldığında birinci veri setinden elde edilen değerlerin kısmen daha iyi olduğu görülmektedir. Dolayısıyla eksik değerler veri setinden çıkarılarak analizlere devam edilmiştir.

DFA için bir diğer varsayım olarak tek ve çok değişkenli uç değer testi yapılmıştır. Bunun sonucunda sekiz adet uç değer bulunmuştur. Bu değerler veri setinden çıkarılarak ($n = 611$; $\chi^2/sd = 4.30$ ($p < .001$), RMSEA = .07, GFI = .98, CFI = .96, SRMR = .035) ve çıkarılmadan ($n = 619$; $\chi^2/sd = 5.40$ ($p < .001$), RMSEA = .08, GFI = .98, CFI = .95, SRMR = .04) yapılan DFA sonucunda uç değerlerin çıkarıldığı veri setinden elde edilen sonuçların daha iyi olduğu

görülmüştür. Dolayısıyla analizlere uç değerlerin çıkarıldığı veri setiyle devam edilmiştir.

Dağılımın normalliği için tek değişkenli ve çok değişkenli normallik testleri yapılmıştır. Tek değişkenli normallik için basıklık katsayıları -.64 ile +.50 arasında çarpıklık katsayıları ise -1.06 ile -.64 arasında çıkmıştır. Çok değişkenli normallik testi sonuçları, normallikten anlamlı bir şekilde sapmanın olduğunu göstermektedir (çarpıklık $z = 533.13$, $p < .001$; basıklık $z = 11.30$, $p < .001$). Normallik varsayımının karşılanmaması üzerine bootstrap işlemi yapılmıştır.

Doğrusallık varsayımı için saçılım diyagramı incelenerek varsayımın karşılandığı belirlenmiştir. Son olarak çoklu bağlantılılık varsayımı da değişkenler arası korelasyon katsayılarının .49'un altında, VIF değerlerinin 1.25 ile 1.57, TV değerlerinin ise .64 ile .80 arasında çıkması üzerine karşılanmıştır. Tüm varsayımların test edilmesiyle veri seti DFA için uygun bir hale getirilmiştir.

ÇUÖ Arapça formu için DFA yapılırken iki faktörlü yapı (amaca güdülenme ve amaca ulaşma yolları) test edilmiştir. Analiz sonucunda iki faktörlü yapının test edildiği modelin yeterli uyuma sahip olduğu belirlenmiştir. Modele ilişkin sonuçlar aşağıda Tablo 16, Tablo 17 ve Şekil 7'de verilmiştir. Model uyumuna yönelik değerler hesaplanırken 500 yeniden örnekleme yoluyla bootstrap işlemi gerçekleştirilmiş ve işlem sonucunda % 95 güven aralığıyla elde edilen değerler de Tablo 17'de sunulmuştur.

Tablo 16

ÇUÖ Arapça Formunun İki Faktörlü Modeli İçin Uyum İyiliği İndeksleri

Model	χ^2/sd	RMSEA	SRMR	GFI	CFI
Model 1	4.30	.08	.04	.98	.95

Tablo 17

ÇUÖ Arapça Formunun Standardize Edilmiş ve Standardize Edilmemiş Parametre Tahminleri

Yapı	Madde	Standardize Edilmemiş Faktör Yükleri	% 95 Güven Aralığı Alt Sınır-Üst Sınır	Standardize Edilmiş Faktör Yükleri	% 95 Güven Aralığı Alt Sınır-Üst Sınır	SH	z	R ²	% 95 Güven Aralığı Alt Sınır-Üst Sınır
Amaca Güdülenme	U1	1.00		.62	.51-.69	.04		.38	.26-.47
	U2	.97	.78-1.24	.52	.42-.61	.05	9.45	.27	.17-.37
	U3	1.27	1.03-1.55	.55	.47-.63	.04	9.88	.30	.22-.40
Amaca Ulaşma Yolları	U4	1.00		.58	.49-.67	.04		.34	.24-.45
	U5	1.16	.90-1.54	.59	.50-.67	.04	10.37	.35	.25-.45
	U6	1.29	1.03-1.67	.72	.64-.79	.04	11.39	.52	.41-.63

ÇUÖ Arapça formu için elde edilen standardize edilmiş faktör yüklerinin amaca güdülenme faktörü için .52 ile .62 arasında, amaca ulaşma yolları faktörü için ise .58 ile .72 arasında olduğu görülmektedir. Maddelerin ilgili faktördeki varyansları ne kadar açıkladıkları R² değerleri ile incelenmiştir. Amaca güdülenme faktörü için R² değerleri .27 ile .38 arasında değişirken amaca ulaşma yolları faktörü için .34 ile .52 arasında değişmektedir. Maddelerin z değerleri amaca güdülenme faktörü için 9.45 ve 9.88, amaca ulaşma yolları faktörü için 10.37 ve 11.39 olarak belirlenmiştir ($p < .001$). Örtük değişkenler (amaca güdülenme ve amaca ulaşma yolları) arasındaki korelasyon katsayısı .57 olarak hesaplanmıştır. Bu durum her iki değişkenin birbiriyle olumlu yönde orta düzeyde ilişkili olduğunu göstermektedir.

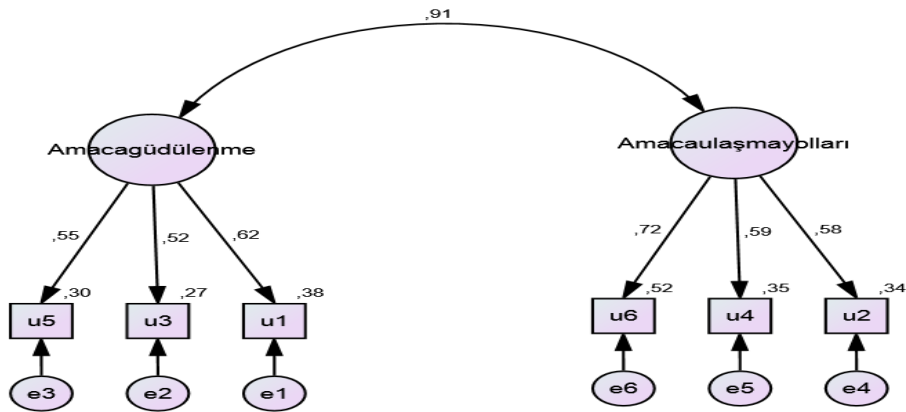

Şekill 7. ÇUÖ Arapça formuna ilişkin iki faktörlü DFA modeli.

ÇUÖ Arapça formunun yakınsak geçerliliği. ÇUÖ Arapça formunun yakınsak geçerliliği için AVE ve CR değerleri incelenmiştir. Sonuçlara göre AVE değeri amaca güdülenme faktörü için .32, amaca ulaşma yolları faktörü için .40,

CR deęeri amaca gdlenme faktr iin .58, amaca ulařma yolları faktr iin ise .67 olarak belirlenmiřtir. Tseng ve dięerleri (2006) CR deęerinin $>.60$ olmasının yeterli olduęunu belirtmektedir. Amaca ulařma yolları faktr iin CR deęeri .60'ın zerindeyken amaca gdlenme faktr iin .60'ın altında kalmıřtır. Her iki faktrn CR deęeri, AVE deęerinin zerinde ıkmıřtır. Sonu olarak ulařılan deęerler, yakınsak geerlilięin kısmen karřılandıęını gstermiřtir.

U Arapa formunun ayırt edici geerlilięi. U Arapa formunun ayırt edici geerlilięi iin SV deęerleri incelenmiřtir. Sonulara gre AVE deęeri, amaca gdlenme faktr (.32) ile amaca ulařma yollarının ikisi iin de SV deęerinden (.22) yksek ıkmıřtır. Dolayısıyla leęin ayırt edici geerlilięi saęlanmıřtır.

U Arapa formunun gvenilirlięi. U Arapa formunun gvenilirlięi iin Cronbach alfa katsayısı hesaplanmıřtır. leęin Cronbach alfa katsayısı .75 olarak belirlenmiřtir.

ok boyutlu algılanan sosyal destek leęi (BASD). Algılanan sosyal destek dzeyini belirlemek iin G. Zimet ve dięerleri (1988) tarafından geliřtirilen "BASD (EK-L)" kullanılmıřtır. G. Zimet ve dięerleri (1988) leęi yařları 17-22 arasında deęiřen 275 niversite ğrencisinden elde ettikleri verilerle geliřtirmiřtir. lek ilk olarak aile, arkadař ve zel birinden algılanan sosyal desteęi ieren 24 maddeden oluřturulmuřtur. Faktr analizi sonrasında algılanan sosyal desteęi yansıtmayan 12 madde lekten ıkarılmıř ve geriye kalan 12 maddeyle analizlere devam edilmiřtir. Her biri drt maddeden oluřan  faktrl bir yapı elde edilmiřtir. Faktrler, aileden algılanan sosyal destek, arkadařtan algılanan sosyal destek ve zel birinden algılanan sosyal destek olarak isimlendirilmiřtir. Maddelerin faktr ykleri .74 ile .92 arasında deęiřmektedir. Aileden algılanan sosyal desteęin anksiyete ve depresyonla, arkadařtan ve zel birinden algılanan sosyal destek ile genel olarak algılanan sosyal desteęin ise yalnızca depresyonla olumsuz ynde iliřkili olduęu grlmřtir. leęe iliřkin Cronbach alfa katsayısı aileden, arkadařtan ve zel birinden algılanan sosyal destek alt lekleri iin sırasıyla .87, .85 ve .91 olarak, leęin btn iin ise .88 olarak hesaplanmıřtır. Test-tekrar test gvenilirlik katsayısı ise aynı sıralama ile .85, .75, .72 ve .85 olarak belirlenmiřtir. lek 7'li likert tipi olup "Kesinlikle hayır (1)" ile "Kesinlikle evet (7)" arasında derecelendirilmektedir. lekten toplam puan elde edildięi gibi her bir alt lek iin de ayrıca puan hesaplanabilmektedir. lekten en az 12 en fazla 94 puan

alınabilmektedir. Yüksek puan algılanan sosyal desteğin yüksek olduğunu göstermektedir.

ÇBASDÖ Türkçe formu. Ölçeğin Türkçe formunun uyarlaması ilk olarak Y. Çakır (1993) tarafından yaşları 12-22 arasında değişen 960 ergenden toplanan verilerle yapılmıştır. Y. Çakır'ın (1993) çalışmasında öncelikle ölçeğin dilsel eşdeğerliği yapılmıştır. AFA sonucunda ölçeğin orijinal formundaki gibi üç faktörlü bir yapı elde edilmiştir. Aileden algılanan sosyal destek faktörü toplam varyansın % 45.4'ünü, arkadaştan algılanan sosyal destek faktörü % 20.9'unu, özel birinden algılanan sosyal destek faktörü ise % 10.8'ini açıklamıştır. Ölçeğin faktör yükleri .30-.89 arasında değer almıştır. Bununla birlikte orijinal formda özel birinden algılanan sosyal destek faktöründe yer alan bir madde, bu çalışmada aileden algılanan sosyal destek faktöründe yer almıştır. Böylece aileden algılanan sosyal destek faktörü beş, özel birinden algılanan sosyal destek faktörü ise üç maddeden oluşmuştur. Benlik saygısının alt ölçekleri olan depresif duygulanım ve psikosomatik belirtilerin, aile ve özel birinden algılanan sosyal destekle olumsuz yönde anlamlı bir ilişkiye, ayrıca psişik yalıtımla her üç faktörün olumsuz yönde anlamlı bir ilişkiye sahip olduğu görülmüştür. Ölçeğe ilişkin Cronbach alfa katsayısı aileden, arkadaştan ve özel birinden algılanan sosyal destek alt ölçekleri için sırasıyla .84, .83 ve .82 olarak, ölçeğin bütünü için ise .76 olarak hesaplanmıştır. Test-tekrar test güvenilirlik katsayısıysa aynı sıralama ile .84, .81, .72 ve .81 olarak belirlenmiştir.

Ölçeğe ilişkin bir diğer uyarlama çalışması, Eker ve Arkar (1995) tarafından 146 üniversite öğrencisi ile 200 hasta örnekleminde elde edilen verilerle yapılmıştır. İki ayrı örnekleme yapılan farklı faktör analizleri sonucunda ölçeğin özgün yapısının korunduğu belirlenmiştir. Her biri dört maddeden oluşan üç faktörlü bir yapı elde edilmiştir. Ölçeğin faktör yükleri .76-.91 arasında değer almıştır. Açıklanan varyans oranları üniversite ve hastane örnekleminde aile, arkadaş ve özel birinden algılanan sosyal destek faktörleri için sırasıyla % 22.7-17.7, % 12.7-42.2, % 39.8-12.7 şeklinde çıkmıştır. Ölçeğin geçerlilik çalışması için depresyon ve kaygıyla olan ilişkisine bakılmış ve algılanan sosyal desteğin, depresyon ve kaygı ile olumsuz yönde anlamlı bir ilişkide olduğu görülmüştür. Cronbach alfa katsayısı ölçeğin tamamı için .77-.85, özel birinden algılanan sosyal

destek alt ölçeği için .79-.91, aileden algılanan sosyal desteğin .82-.92, arkadaştan algılanan sosyal destek içinse .78-.90 arasındadır.

Bu çalışmada ölçeğin Türkçe formu, 11-18 yaş grubuna uygulanmıştır. Dolayısıyla bu yaş grubuna ilişkin geçerlilik ve güvenilirlik çalışması yapılmıştır.

ÇBASDÖ Türkçe formunun geçerlilik ve güvenilirliği. ÇBASDÖ Türkçe formunun yapı geçerliliği için DFA yapılmıştır. Aşağıda DFA sonuçları sunulmuştur.

ÇBASDÖ Türkçe formunun DFA sonuçları. ÇBASDÖ Türkçe formunun DFA'sı için öncelikle hatalı veri genişliği ve eksik değerler, frekans dağılımıyla incelenmiştir. Frekans dağılımına bakıldığında hatalı veri girişinin olmadığı görülmüştür. Toplam 13 kişiye ait eksik değerler veri setinden çıkarılıp çıkarılmayacağına karar vermek için eksik verilerin çıkarıldığı birinci veri seti ile eksik verilerin beklenti-maksimizasyon algoritması tekniğiyle atandığı ikinci veri seti kullanılarak ayrı ayrı DFA yapılmıştır. Birinci veri seti ($n = 169$; $\chi^2/sd = 2.58$ ($p < .001$), RMSEA = .10, GFI = .89, CFI = .91, SRMR = .06) ile ikinci veri setine ($n = 182$; $\chi^2/sd = 2.44$ ($p < .001$), RMSEA = .09, GFI = .90, CFI = .93, SRMR = .06) ilişkin DFA sonuçları karşılaştırıldığında ikinci veri setinden elde edilen değerlerin daha iyi olduğu görülmüştür. Dolayısıyla eksik değerler veri setine dâhil edilerek analizlere devam edilmiştir.

DFA için bir diğer varsayım olarak tek ve çok değişkenli uç değer testi yapılmıştır. Bunun sonucunda 26 adet uç değer bulunmuştur. Bu değerler veri setinden çıkarılarak ($n = 156$; $\chi^2/sd = 1.73$ ($p < .001$), RMSEA = .07, GFI = .92, CFI = .97, SRMR = .04) ve çıkarılmadan ($n = 182$; $\chi^2/sd = 2.44$ ($p < .001$), RMSEA = .09, GFI = .90, CFI = .93, SRMR = .06) yapılan DFA sonucunda uç değerlerin çıkarıldığı veri setinden elde edilen sonuçların daha iyi olduğu görülmüştür. Dolayısıyla analizlere uç değerlerin çıkarıldığı veri setiyle devam edilmiştir.

Dağılımın normalliği için tek değişkenli ve çok değişkenli normallik testleri yapılmıştır. Tek değişkenli normallik için basıklık katsayıları -.66 ile +8.54 arasında çarpıklık katsayıları ise -1.68 ile +2.92 arasında çıkmıştır. Çok değişkenli normallik testi sonuçları, normallikten anlamlı bir şekilde sapmanın olduğunu göstermektedir (çarpıklık $z = 1554.23$, $p < .001$; basıklık $z = 29.89$, $p < .001$). Normallik varsayımının karşılanmaması üzerine bootstrap işlemi yapılmıştır.

Doğrusallık varsayımı için saçılım diyagramı incelenerek varsayımın karşılandığı belirlenmiştir. Son olarak çoklu bağlantılılık varsayımı da değişkenler arası korelasyon katsayılarının .78'in altında, VIF değerlerinin 1.62 ile 3.74, TV değerlerininse .27 ile .62 arasında çıkması üzerine karşılanmıştır. Tüm varsayımların test edilmesiyle veri seti DFA için uygun bir hale getirilmiştir.

ÇBASDÖ Türkçe formu için DFA yapılırken üç faktörlü yapı (aileden, arkadaştan ve özel birinden algılanan sosyal destek) sınanmıştır. Analiz sonucunda üç faktörlü yapının test edildiği modelin yeterli uyuma sahip olduğu belirlenmiştir. Modele ilişkin sonuçlar aşağıda Tablo 18, Tablo 19 ve Şekil 8'de verilmiştir. Model uyumuna yönelik değerler hesaplanırken 500 yeniden örnekleme yoluyla bootstrap işlemi gerçekleştirilmiş ve işlem sonucunda % 95 güven aralığıyla elde edilen değerler de Tablo 19'da sunulmuştur.

Tablo 18

ÇBASDÖ Türkçe Formunun Üç Faktörlü Modeli İçin Uyum İyiliği İndeksleri

Model	χ^2/sd	RMSEA	SRMR	GFI	CFI
Model 1	1.73	.07	.04	.92	.97

Tablo 19

ÇBASDÖ Türkçe Formunun Standardize Edilmiş ve Standardize Edilmemiş Parametre Tahminleri

Yapı	Madde	Standardize Edilmemiş Faktör Yükleri	% 95 Güven Aralığı Alt Sınır-Üst Sınır	Standardize Edilmiş Faktör Yükleri	% 95 Güven Aralığı Alt Sınır-Üst Sınır	SH	z	R ²	% 95 Güven Aralığı Alt Sınır-Üst Sınır
Aileden Algılanan Sosyal Destek	A3	1.00		.74	.58-.84	.07		.55	.34-.71
	A4	1.77	1.33-2.40	.85	.71-.94	.05	9.72	.72	.50-.88
	A8	1.75	1.09-2.90	.62	.46-.73	.06	7.30	.39	.21-.53
Arkadaştan Algılanan Sosyal Destek	A11	1.42	1.06-2.05	.79	.66-.88	.05	9.27	.63	.43-.77
	A6	1.00		.86	.77-.92	.04		.75	.60-.85
	A7	.86	.59-1.14	.67	.47-.79	.08	9.31	.44	.22-.62
Özel Birinden Algılanan Sosyal Destek	A9	1.13	.99-1.30	.90	.84-.95	.03	14.62	.81	.70-.91
	A12	1.06	.90-1.23	.79	.67-.87	.05	12.04	.63	.45-.75
	A1	1.00		.88	.76-.94	.04		.77	.58-.88
Sosyal Destek	A2	1.07	.91-1.27	.85	.73-.93	.05	13.99	.73	.53-.87
	A5	.94	.80-1.13	.83	.69-.90	.05	13.20	.68	.47-.81
	A10	.99	.84-1.18	.79	.69-.87	.04	12.29	.63	.48-.75

ÇBASDÖ Türkçe formu için elde edilen standardize edilmiş faktör yüklerinin aileden algılanan sosyal destek alt ölçeği için .62 ile .85 arasında, arkadaştan algılanan sosyal destek alt ölçeği için .67 ile .90, özel birinden algılanan sosyal destek alt ölçeği için ise .83 ile .88 arasında olduğu görülmektedir. Maddelerin ilgili

faktördeki varyansları ne kadar açıkladıkları R^2 değerleri ile incelenmiştir. Aileden algılanan sosyal destek alt ölçeği için R^2 değerleri .39 ile .72 arasında, arkadaştan algılanan sosyal destek alt ölçeği için .44 ile .81 arasında, özel birinden algılanan sosyal destek alt ölçeği için ise .63 ile .77 arasında değişmektedir. Maddelerin z değerleri, aileden algılanan sosyal destek alt ölçeği için 7.30 ile 9.72, arkadaştan algılanan sosyal destek alt ölçeği için 9.31 ve 14.62, özel birinden algılanan sosyal destek alt ölçeği için ise 12.19 ile 13.99 arasında çıkmıştır ($p < .001$). Örtük değişkenler (aileden, arkadaştan ve özel birinden algılanan sosyal destek) arasındaki korelasyon katsayıları, aileden algılanan sosyal destek alt ölçeği ile arkadaştan algılanan sosyal destek alt ölçeği arasında .39 (olumlu yönde düşük düzeyde), aileden algılanan sosyal destek alt ölçeğiyle özel birinden algılanan sosyal destek alt ölçeği için .48 (olumlu yönde orta düzeyde), arkadaştan algılanan sosyal destek alt ölçeğiyle özel birinden algılanan sosyal destek alt ölçeği arasında ise .67 (olumlu yönde yüksek düzeyde) olarak belirlenmiştir.

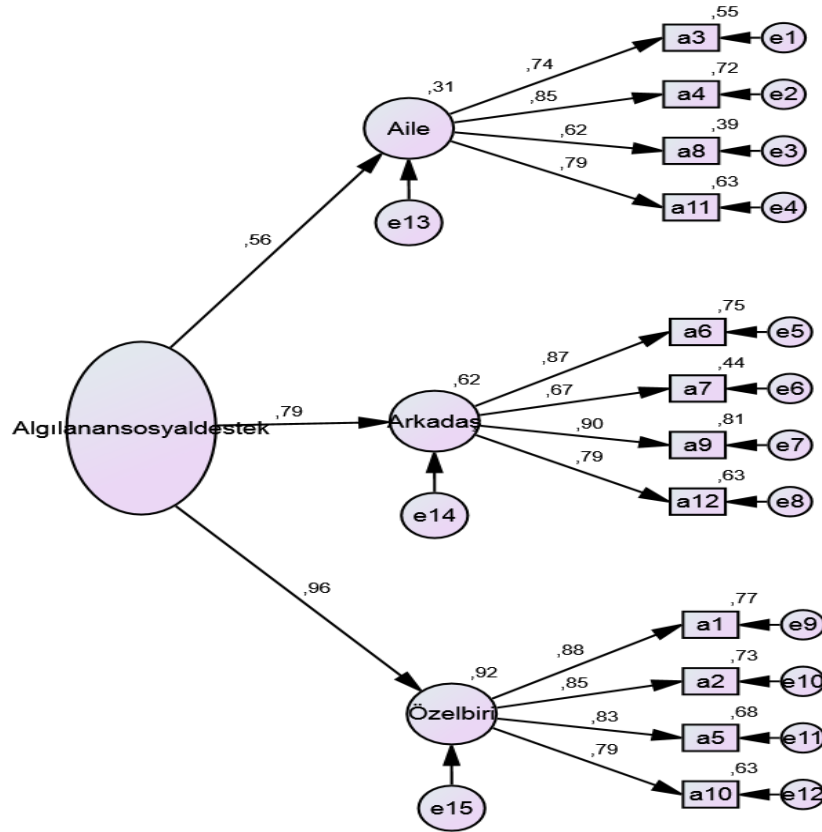

Şekil 8. ÇBASDÖ Türkçe formuna ilişkin üç faktörlü DFA modeli.

ÇBASDÖ Türkçe formunun yakınsak geçerliliği. ÇBASDÖ Türkçe formunun yakınsak geçerliliği AVE ve CR değerleri incelenmiştir. Sonuçlara göre AVE değeri aileden algılanan sosyal destek alt ölçeği için .57, arkadaştan algılanan sosyal destek alt ölçeği için .66, özel birinden algılanan sosyal destek alt ölçeği için ise .70 olarak belirlenmiştir. CR değeri aileden algılanan sosyal destek alt ölçeği için .84, arkadaştan algılanan sosyal destek alt ölçeği için .88, özel birinden algılanan sosyal destek alt ölçeği içinse .90 çıkmıştır. Üç alt ölçekte de AVE değerleri .50'in üzerinde, CR değerleri .70'in üzerinde ve CR değerleri AVE değerlerinden yüksek çıkmıştır. Sonuç olarak ulaşılan değerler, yakınsak geçerliliğin sağlandığını göstermiştir.

ÇBASDÖ Türkçe formunun ayırt edici geçerliliği. ÇBASDÖ Türkçe formunun ayırt edici geçerliliği için SV değerleri incelenmiştir. Sonuçlara göre SV değerleri aileden algılanan sosyal destek alt ölçeği .15 ve .23, arkadaştan algılanan sosyal destek alt ölçeği için .15 ve .45, özel birinden algılanan sosyal destek alt ölçeği içinse .23 ve .45 olup bu değerler alt ölçeklerin kendi AVE değerlerinden (sırasıyla .57, .66, .70) düşüktür. Sonuç olarak ulaşılan değerler ayırt edici geçerliliğinin sağlandığını göstermektedir.

ÇBASDÖ Türkçe formunun güvenilirliği. ÇBASDÖ Türkçe formunun güvenilirliği için Cronbach alfa katsayısı hesaplanmıştır. Cronbach alfa katsayısı aileden algılanan sosyal destek alt ölçeği için .80, arkadaştan algılanan sosyal destek alt ölçeği için .88 ve özel birinden algılanan sosyal destek alt ölçeği için .90'dır. Ölçeğin bütünü için ise Cronbach alfa katsayısı .91 olarak belirlenmiştir.

ÇBASDÖ Arapça formu. Ölçeğin Arapça formu (EK-M) olarak Merhi ve Kazarian'ın (2012) çalışmaları sonucunda elde ettikleri form kullanılmıştır. Merhi ve Kazarian (2012) yaş ortalaması 33.98 olan 123'ü kadın 98'i erkek toplam 221 Lübnanlı katılımcıdan elde ettikleri verilerle yaptıkları çalışma sonucunda ölçeğin özgün formundaki gibi üç faktörden oluştuğunu belirlemiştir. Arkadaştan algılanan sosyal destek alt ölçeğindeki maddelerin faktör yükleri .70-.87 arasında olup bu faktör toplam varyansın % 37.48'ini açıklamaktadır. Aileden algılanan sosyal destek alt ölçeğinde maddelerin faktör yükleri .56-.89 arasında, açıkladıkları varyans % 12.87, özel birinden algılanan sosyal destek alt ölçeğinde maddelerin faktör yükleri .61-.91 arasında ve açıkladıkları varyans % 9.84 olarak belirlenmiştir. Ölçeğin bütünü için Cronbach alfa katsayısı .87, aileden, arkadaştan ve özel

birinden algılanan sosyal destek alt ölçekleri için ise sırasıyla .82, .86, .85 olarak hesaplanmıştır.

Bu çalışmada ölçeğin Arapça formu, 11-18 yaş grubuna uygulanmıştır. Dolayısıyla bu yaş grubuna ilişkin geçerlilik ve güvenilirlik çalışması yapılmıştır.

ÇBASDÖ Arapça formunun geçerlilik ve güvenilirliği. ÇBASDÖ Arapça formunun yapı geçerliliği için DFA yapılmıştır. Aşağıda DFA sonuçları sunulmuştur.

ÇBASDÖ Arapça formunun DFA sonuçları. ÇBASDÖ Arapça formunun DFA'sı için öncelikle hatalı veri girişi ve eksik değerler, frekans dağılımıyla incelenmiştir. Frekans dağılımına bakıldığında hatalı veri girişinin olmadığı görülmüştür. Toplam 69 kişiye ait eksik değerler veri setinden çıkarılıp çıkarılmayacağına karar vermek için eksik verilerin çıkarıldığı birinci veri seti ile eksik verilerin beklenti-maksimizasyon algoritması tekniğiyle atandığı ikinci veri seti kullanılarak ayrı ayrı DFA yapılmıştır. Birinci veri seti ($n = 589$; $\chi^2/sd = 3.39$ ($p < .001$), RMSEA = .068, GFI = .95, CFI = .95, SRMR = .04) ile ikinci veri setine ($n = 658$; $\chi^2/sd = 4.12$ ($p < .001$), RMSEA = .069, GFI = .95, CFI = .95, SRMR = .04) ilişkin DFA sonuçları karşılaştırıldığında birinci veri setinden elde edilen değerlerin kısmen daha iyi olduğu görülmüştür. Dolayısıyla eksik değerler veri setinden çıkarılarak analizlere devam edilmiştir.

DFA için bir diğer varsayım olarak tek ve çok değişkenli uç değer testi yapılmıştır. Bunun sonucunda 33 adet uç değer bulunmuştur. Bu değerler veri setinden çıkarılarak ($n = 556$; $\chi^2/sd = 3.28$ ($p < .001$), RMSEA = .06, GFI = .95, CFI = .96, SRMR = .04) ve çıkarılmadan ($n = 589$; $\chi^2/sd = 3.39$ ($p < .001$), RMSEA = .07, GFI = .95, CFI = .95, SRMR = .04) yapılan DFA sonucunda uç değerlerin çıkarıldığı veri setinden elde edilen sonuçların daha iyi olduğu görülmüştür. Dolayısıyla analizlere uç değerlerin çıkarıldığı veri setiyle devam edilmiştir.

Dağılımın normalliği için tek değişkenli ve çok değişkenli normallik testleri yapılmıştır. Tek değişkenli normallik için basıklık katsayıları -.70 ile +5.37 arasında çarpıklık katsayıları ise -1.54 ile +2.21 arasında çıkmıştır. Çok değişkenli normallik testi sonuçları, normallikten anlamlı bir şekilde sapmanın olduğunu göstermektedir (çarpıklık $z = 2725.63$, $p < .001$; basıklık $z = 40.09$, $p < .001$). Normallik varsayımının karşılanmaması üzerine bootstrap işlemi yapılmıştır.

Doğrusallık varsayımı için saçılım diyagramı incelenerek varsayımın karşılandığı belirlenmiştir. Son olarak çoklu bağlantılılık varsayımı da değişkenler arası korelasyon katsayılarının .72'nin altında, VIF değerlerinin 1.42 ile 2.60, TV değerlerinin ise .38 ile .71 arasında çıkması üzerine karşılanmıştır. Tüm varsayımların test edilmesiyle veri seti DFA için uygun bir hale getirilmiştir.

ÇBASDÖ Arapça formu için DFA yapılırken üç faktörlü yapı (aileden, arkadaştan ve özel birinden algılanan sosyal destek) test edilmiştir. Analiz sonucunda üç faktörlü yapının test edildiği modelin yeterli uyuma sahip olduğu belirlenmiştir. Modele ilişkin sonuçlar aşağıda Tablo 20, Tablo 21 ve Şekil 9'da verilmiştir. Model uyumuna yönelik değerler hesaplanırken 500 yeniden örnekleme yoluyla bootstrap işlemi gerçekleştirilmiş ve işlem sonucunda % 95 güven aralığıyla elde edilen değerler de Tablo 21'de sunulmuştur.

Tablo 20

ÇBASDÖ Arapça Formunun Üç Faktörlü Modeli İçin Uyum İyiliği İndeksleri

Model	χ^2/sd	RMSEA	SRMR	GFI	CFI
Model 1	3.28	.06	.04	.95	.96

Tablo 21

ÇBASDÖ Arapça Formunun Standardize Edilmiş ve Standardize Edilmemiş Parametre Tahminleri

Yapı	Madde	Standardize Edilmemiş Faktör Yükleri	% 95 Güven Aralığı Alt Sınır-Üst Sınır	Standardize Edilmiş Faktör Yükleri	% 95 Güven Aralığı Alt Sınır-Üst Sınır	SH	z	R ²	% 95 Güven Aralığı Alt Sınır-Üst Sınır
Aileden Algılanan Sosyal Destek	A3	1.00		.88	.82-.92	.02		.78	.67-.85
	A4	1.14	1.03-1.26	.80	.73-.85	.03	20.74	.64	.53-.73
	A8	1.20	1.06-1.45	.53	.46-.60	.03	12.77	.29	.22-.36
	A11	1.16	1.05-1.35	.73	.66-.79	.03	18.76	.54	.44-.62
Arkadaştan Algılanan Sosyal Destek	A6	1.00		.80	.74-.85	.03		.64	.55-.72
	A7	1.06	.94-1.18	.75	.69-.80	.03	17.91	.56	.47-.64
	A9	1.09	.97-1.23	.81	.76-.85	.02	19.45	.65	.58-.73
	A12	.99	.85-1.13	.66	.60-.73	.04	15.67	.44	.36-.54
Özel Birinden Algılanan Sosyal Destek	A1	1.00		.81	.74-.86	.03		.65	.54-.75
	A2	1.11	1.01-1.25	.83	.78-.89	.03	19.81	.70	.61-.80
	A5	.87	.72-1.09	.67	.58-.74	.04	15.76	.45	.34-.56
	A10	.95	.77-1.19	.57	.49-.65	.04	13.22	.33	.24-.42

ÇBASDÖ Arapça formu için elde edilen standardize edilmiş faktör yüklerinin aileden algılanan sosyal destek alt ölçeği için .53 ile .88 arasında, arkadaştan algılanan sosyal destek alt ölçeği için .66 ile .81, özel birinden algılanan sosyal destek alt ölçeği için ise .57 ile .83 arasında olduğu görülmektedir. Maddelerin ilgili faktördeki varyansları ne kadar açıkladıkları R² değerleri ile incelenmiştir. Aileden

algılanan sosyal destek alt ölçeği için R^2 değerleri .29 ile .78 arasında, arkadaştan algılanan sosyal destek alt ölçeği için .44 ile .65 arasında, özel birinden algılanan sosyal destek alt ölçeği için ise .33 ile .70 arasında değişmektedir. Maddelerin z değerleri, aileden algılanan sosyal destek alt ölçeği için 12.77 ile 20.74, arkadaştan algılanan sosyal destek alt ölçeği için 15.67 ve 19.45, özel birinden algılanan sosyal destek alt ölçeği için ise 13.22 ile 19.81 arasında çıkmıştır ($p < .001$). Örtük değişkenler (aileden, arkadaştan ve özel birinden algılanan sosyal destek) arasındaki korelasyon katsayıları, aileden algılanan sosyal destek alt ölçeği ile arkadaştan algılanan sosyal destek alt ölçeği arasında .33 (olumlu yönde düşük düzeyde), aileden algılanan sosyal destek alt ölçeğiyle özel birinden algılanan sosyal destek alt ölçeği için .40 (olumlu yönde orta düzeyde), arkadaştan algılanan sosyal destek alt ölçeğiyle özel birinden algılanan sosyal destek alt ölçeği arasında ise .61 (olumlu yönde yüksek düzeyde) olarak belirlenmiştir.

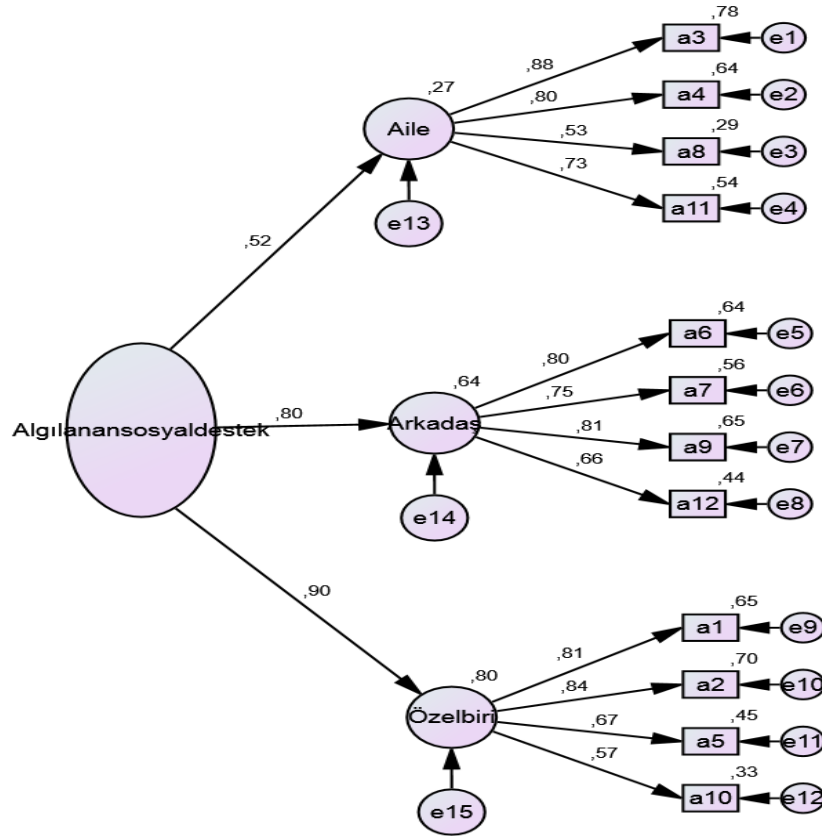

Şekil 9. ÇBASDÖ Arapça formuna ilişkin üç faktörlü DFA modeli.

ÇBASDÖ Arapça formunun yakınsak geçerliliği. ÇBASDÖ Arapça formunun yakınsak geçerliliği için AVE ve CR değerleri incelenmiştir. Sonuçlara göre AVE

değeri aileden algılanan sosyal destek alt ölçeği için .56, arkadaştan algılanan sosyal destek alt ölçeği için .57, özel birinden algılanan sosyal destek alt ölçeği içinse .53 olarak belirlenmiştir. CR değeri aileden algılanan sosyal destek alt ölçeği için .83, arkadaştan algılanan sosyal destek alt ölçeği için .84, özel birinden algılanan sosyal destek alt ölçeği içinse .82 çıkmıştır. Üç alt ölçekte de AVE değerleri .50'in üzerinde, CR değerleri .70'in üzerinde ve CR değerleri AVE değerlerinden yüksek çıkmıştır. Sonuç olarak ulaşılan değerler, yakınsak geçerliliğin sağlandığını göstermiştir.

ÇBASDÖ Arapça formunun ayırt edici geçerliliği. ÇBASDÖ Arapça formunun ayırt edici geçerliliği için SV değerleri incelenmiştir. Sonuçlara göre SV değerleri aileden algılanan sosyal destek alt ölçeği için .11 ve .16, arkadaştan algılanan sosyal destek alt ölçeği için .11 ve .37, özel birinden algılanan sosyal destek alt ölçeği içinse .16 ve .37 olup bu değerler alt ölçeklerin kendi AVE değerlerinden (sırasıyla .56, .57, .53) düşüktür. Sonuç olarak ulaşılan değerler ayırt edici geçerliliğinin sağlandığını göstermektedir.

ÇBASDÖ Arapça formunun güvenilirliği. ÇBASDÖ Arapça formunun güvenilirliği için Cronbach alfa katsayısı hesaplanmıştır. Cronbach alfa katsayısı aileden algılanan sosyal destek alt ölçeği için .78, arkadaştan algılanan sosyal destek alt ölçeği için .84 ve özel birinden algılanan sosyal destek alt ölçeği için .80'dir. Ölçeğin bütünü için ise Cronbach alfa katsayısı .87 olarak belirlenmiştir.

Okula aidiyet alt ölçeği (OAAÖ). "OAAÖ (EK-N)" Cemalcılar (2010) tarafından 7. ve 8. sınıfa devam eden 799 öğrenciden elde edilen verilerle geliştirilen "Okul Atmosferi Ölçeği"nin alt ölçeklerinden biridir. Ölçeğin yapı geçerliliği için her bir alt ölçeğin kendi içinde faktör analizi yapılmış ve güvenilirlik katsayıları hesaplanmıştır. Bundan dolayı alt ölçekler bağımsız olarak kullanılabilir. OAAÖ'nün Cronbach alfa katsayısı .79'dur. Ölçek beşli Likert tipinde hazırlanmış "Kesinlikle katılmıyorum (1)" ile "Kesinlikle katılıyorum (5)" arasında derecelendirilmekte ve altı maddeden oluşmaktadır. Ölçeğin 2. ve 3. maddeleri ters kodlanarak puanlanmaktadır. Ölçekten en düşük beş, en yüksek 30 puan alınmakta, yüksek puan okula aidiyetin yükseldiğini göstermektedir.

Bu çalışmada ölçeğin Türkçe formu, 11-18 yaş grubuna uygulanmıştır. Dolayısıyla bu yaş grubuna ilişkin geçerlilik ve güvenilirlik çalışması yapılmıştır.

Ayrıca ölçek Arapçaya uyarlanmıştır. Aşağıda öncelikle ölçeğin Türkçe formunun geçerlilik ve güvenilirlik çalışmasına yer verilmiştir. Ardından ölçeğin Arapça formunun geçerlilik ve güvenilirlik çalışması sunulmuştur.

OAAÖ Türkçe formunun geçerlilik ve güvenilirliği. OAAÖ Türkçe formunun yapı geçerliliği için DFA yapılmıştır. Aşağıda DFA sonuçları sunulmuştur.

OAAÖ Türkçe formunun DFA sonuçları. OAAÖ Türkçe formunun DFA'sı için öncelikle hatalı veri genişliği ve eksik değerler, frekans dağılımıyla incelenmiştir. Frekans dağılımına bakıldığında hatalı veri girişinin olmadığı görülmüştür. Toplam 15 kişiye ait eksik değerler veri setinden çıkarılıp çıkarılmayacağına karar vermek için eksik verilerin çıkarıldığı birinci veri seti ile eksik verilerin beklenti-maksimizasyon algoritması tekniğiyle atandığı ikinci veri seti kullanılarak ayrı ayrı DFA yapılmıştır. Birinci veri seti ($n = 167$; $\chi^2/sd = 8.46$ ($p < .001$), RMSEA = .21, GFI = .89, CFI = .76, SRMR = .10) ile ikinci veri setine ($n = 182$; $\chi^2/sd = 9.59$ ($p < .001$), RMSEA = .22, GFI = .88, CFI = .73, SRMR = .11) ilişkin DFA sonuçları karşılaştırıldığında birinci veri setinden elde edilen analiz sonuçlarının daha iyi olması göz önünde bulundurularak eksik değerler veri setinden çıkarılmıştır.

DFA için bir diğer varsayım olarak tek ve çok değişkenli uç değer testi yapılmıştır. Bunun sonucunda iki adet uç değer belirlenmiştir. Bu değerler veri setinden çıkarılarak ($n = 165$; $\chi^2/sd = 10.06$ ($p < .001$), RMSEA = .24, GFI = .87, CFI = .73, SRMR = .11) ve çıkarılmadan ($n = 167$; $\chi^2/sd = 8.46$ ($p < .001$), RMSEA = .21, GFI = .89, CFI = .76, SRMR = .10) yapılan DFA sonucunda uç değerlerin olduğu veri setindeki değerlerin daha iyi çıkması ve veri kaybının yaşanmaması göz önünde bulundurularak uç değerler analizlere dâhil edilmiştir.

Dağılımın normalliği için tek değişkenli ve çok değişkenli normallik testleri yapılmıştır. Tek değişkenli normallik için elde edilen basıklık katsayıları -.10 ile +1.90 arasında çarpıklık katsayıları ise -1.71 ile -.19 arasında çıkmıştır. Çok değişkenli normallik testi sonucunda verilerin normal dağılmadığı görülmüştür (çarpıklık $z = 385.57$, $p < .001$; basıklık $z = 7.99$, $p > .05$). Normallik varsayımının karşılanmaması üzerine bootstrap işlemi yapılmıştır.

Doğrusallık varsayımı için saçılım diyagramı incelenerek varsayımın karşılandığı belirlenmiştir. Son olarak çoklu bağlantılılık varsayımı da değişkenler

arası korelasyon katsayılarının .58'in altında, VIF değerlerinin 1.46 ile 1.80, TV değerlerinin ise .56 ile .69 arasında çıkması üzerine karşılanmıştır. Tüm varsayımlar test edilerek veriler DFA için hazır hale getirilmiştir.

OAAÖ Türkçe formu için DFA yapılırken tek faktörlü yapı test edilmiştir. Sonuç olarak elde edilen modelin (model 1) yeterli uyuma sahip olmadığı belirlenmiştir. Bunun üzerine modifikasyon indisi önerileri incelenerek hata varyansları arasında ilişki bulunan ve birbirine benzer anlamlara sahip olan 2 ile 3. ve 2 ile 5. maddeler arasında hata kovaryansı eklenerek model tekrar test edilmiştir. Analiz sonucunda modelin (model 2) yeterli uyuma sahip olduğu görülmüştür. Modele ilişkin sonuçlar aşağıda Tablo 22, Tablo 23 ve Şekil 10'da verilmiştir. Model uyumuna yönelik değerler hesaplanırken 500 yeniden örnekleme yoluyla bootstrap işlemi gerçekleştirilmiş ve işlem sonucunda % 95 güven aralığıyla elde edilen değerler de Tablo 23'te sunulmuştur.

Tablo 22

OAAÖ Türkçe Formunun Tek Faktörlü Modeli İçin Uyum İyiliği İndeksleri

Model	χ^2/sd	RMSEA	SRMR	GFI	CFI
Model 1	8.46	.21	.10	.89	.76
Model 2	1.61	.06	.03	.98	.98

Tablo 23

OAAÖ Türkçe Formunun Standardize Edilmiş ve Standardize Edilmemiş Parametre Tahminleri

Yapı	Madde	Standardize Edilmemiş Faktör Yükleri	% 95 Güven Aralığı Alt Sınır-Üst Sınır	Standardize Edilmiş Faktör Yükleri	% 95 Güven Aralığı Alt Sınır-Üst Sınır	SH	z	R ²	% 95 Güven Aralığı Alt Sınır-Üst Sınır
Okula Aidiyet	O1	1.00		.70	.52-.83	.08		.49	.27-.69
	O2	.88	.40-1.62	.46	.24-.68	.10	4.93	.21	.06-.46
	O3	.71	.37-1.27	.35	.18-.50	.08	3.98	.12	.03-.25
	O4	.91	.57-1.38	.60	.41-.73	.08	6.68	.36	.17-.53
	O5	1.22	.89-1.87	.75	.57-.86	.07	7.62	.56	.32-.73
	O6	.95	.67-1.28	.68	.49-.83	.09	7.45	.50	.24-.69

OAAÖ Türkçe formu için elde edilen standardize edilmiş faktör yüklerinin .35 ile .75 arasında olduğu görülmektedir. Maddelerin ilgili faktördeki varyansları ne kadar açıkladıkları R² değerleri ile incelenmiştir. R² değerleri .12 ile .56 arasında değer almaktadır. Maddelerin z değerleri 3.98 ile 7.62 arasında değişmektedir ($p < .001$).

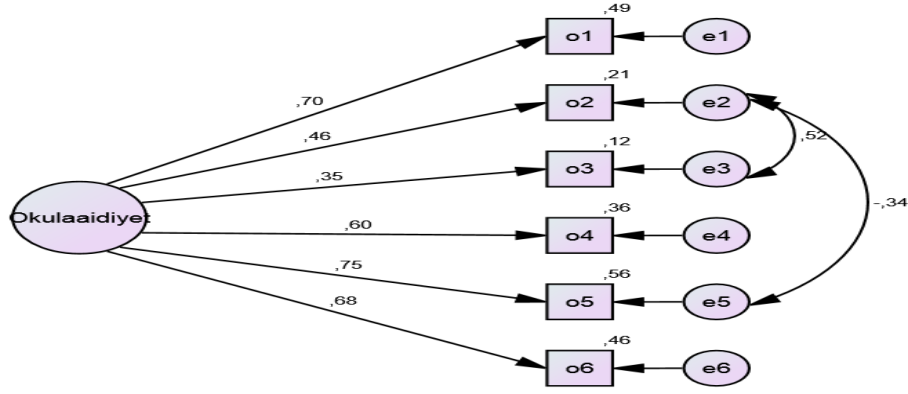

Şekil 10. OAAÖ Türkçe formuna ilişkin tek faktörlü DFA modeli.

OAAÖ Türkçe formunun yakınsak geçerliliği. OAAÖ Türkçe formunun yakınsak geçerliliği için AVE ve CR değerleri incelenmiştir. Sonuçlara göre AVE değeri .37, CR değeri ise .77 olarak belirlenmiştir. CR değeri .70'in üzerinde ve AVE değeri, CR değerinden düşük çıkmıştır. Sonuçlar yakınsak geçerliliğin kısmen karşılandığını göstermektedir.

OAAÖ Türkçe formunun güvenilirliği. OAAÖ Türkçe formunun güvenilirliği için Cronbach alfa katsayısı hesaplanmıştır. Ölçeğe ilişkin Cronbach alfa katsayısı .76'dır.

OAAÖ Arapça formunun geçerlilik ve güvenilirliği. OAAÖ'nün Arapçaya uyarlanması için ölçeği geliştiren kişiden izin alma, çeviri-geri çeviri, pilot uygulama ve nihai formun oluşturulması işlemlerinden (Bkz. ss. 76-78) sonra nihai form hedef kitleye uygulanmıştır. Bu uygulamadan elde edilen verilerle ölçeğin geçerlilik ve güvenilirlik analizleri yapılmıştır.

OAAÖ Arapça formunun DFA sonuçları. OAAÖ Arapça formunun (EK-O) yapı geçerliliği için DFA yapılmıştır. Analizlerde öncelikle DFA'nın temel varsayımları test edilmiştir.

Hatalı veri girişi ve eksik değerler, frekans dağılımıyla incelenmiştir. Frekans dağılımına bakıldığında hatalı veri girişinin olmadığı görülmüştür. Toplam 63 kişiye ait eksik değerler veri setinden çıkarılıp çıkarılmayacağına karar vermek için eksik verilerin çıkarıldığı birinci veri seti ile eksik verilerin beklenti-maksimizasyon algoritması tekniğiyle atandığı ikinci veri seti kullanılarak ayrı ayrı DFA yapılmıştır. Birinci veri seti ($n = 595$; $\chi^2/sd = 24.34$ ($p < .001$), RMSEA = .20,

GFI = .88, CFI = .72, SRMR = .09) ile ikinci veri setine ($n = 658$; $\chi^2/sd = 34.06$ ($p < .001$), RMSEA = .22, GFI = .86, CFI = .64, SRMR = .12) ilişkin DFA sonuçları karşılaştırıldığında eksik değerlerin veri setinden çıkarıldığı analiz sonuçlarının daha iyi olması göz önünde bulundurularak eksik değerler veri setinden çıkarılmıştır.

DFA için bir diğer varsayım olarak tek ve çok değişkenli uç değer testi yapılmıştır. Bunun sonucunda 27 uç değer belirlenmiştir. Bu değerler veri setinden çıkarılarak ($n = 568$; $\chi^2/sd = 24.80$ ($p < .001$), RMSEA = .21, GFI = .88, CFI = .72, SRMR = .10) ve çıkarılmadan ($n = 595$; $\chi^2/sd = 24.34$ ($p < .001$), RMSEA = .20, GFI = .88, CFI = .72, SRMR = .09) yapılan DFA sonucunda ikinci veri setindeki değerlerin kısmen daha iyi çıkması ve veri kaybının yaşanmaması göz önünde bulundurularak uç değerler analizlere dâhil edilmiştir.

Dağılımın normalliği için tek değişkenli ve çok değişkenli normallik testleri yapılmıştır. Tek değişkenli normallik için elde edilen basıklık katsayıları -.09 ile -.83 arasında çarpıklık katsayıları ise -2.61 ile -.70 arasında çıkmıştır. Çok değişkenli normallik testi sonucunda verilerin normal dağılmadığı görülmüştür (çarpıklık $z = 1410.82$, $p < .001$; basıklık $z = 22.50$, $p < .001$). Normallik varsayımının karşılanmaması üzerine bootstrap işlemi yapılmıştır.

Doğrusallık varsayımı için saçılım diyagramı incelenerek varsayımın karşılandığı belirlenmiştir. Son olarak çoklu bağlantılılık varsayımı da değişkenler arası korelasyon katsayılarının .58'in altında, VIF değerlerinin 1.14 ile 1.74, TV değerlerinin ise .56 ile .87 arasında çıkması üzerine karşılanmıştır. Tüm varsayımlar test edilerek veriler DFA için hazır hale getirilmiştir.

OAAÖ Arapça formu için DFA yapılırken tek faktörlü yapı test edilmiştir. Sonuç olarak elde edilen modelin (model 1) yeterli uyuma sahip olmadığı belirlenmiştir. Bunun üzerine modifikasyon indisi önerileri incelenerek hata varyansları arasında ilişki bulunan ve birbirine benzer anlamlara sahip olan 2 ile 3. ve 5 ile 6. maddeler arasına hata kovaryansı eklenerek model tekrar test edilmiştir. Analiz sonucunda modelin (model 2) yeterli uyuma sahip olduğu görülmüştür. Modele ilişkin sonuçlar aşağıda Tablo 24, Tablo 25 ve Şekil 11'de verilmiştir. Model uyumuna yönelik değerler hesaplanırken 500 yeniden örnekleme yoluyla

bootstrap işlemleri gerçekleştirilmiş ve işlem sonucunda % 95 güven aralığıyla elde edilen değerler de Tablo 25'te sunulmuştur.

Tablo 24

OAAÖ Arapça Formunun Tek Faktörlü Modeli İçin Uyum İyiliği İndeksleri

Model	χ^2/sd	RMSEA	SRMR	GFI	CFI
Model 1	24.34	.20	.09	.88	.72
Model 2	4.40	.08	.04	.98	.97

Tablo 25

OAAÖ Arapça Formunun Standardize Edilmiş ve Standardize Edilmemiş Parametre Tahminleri

Yapı	Madde	Standardize Edilmemiş Faktör Yükleri	% 95 Güven Aralığı Alt Sınır-Üst Sınır	Standardize Edilmiş Faktör Yükleri	% 95 Güven Aralığı Alt Sınır-Üst Sınır	SH	z	R ²	% 95 Güven Aralığı Alt Sınır-Üst Sınır
Okula Aidiyet	O1	1.00		.37	.25-.47	.06		.14	.06-.22
	O2	2.21	1.44-3.69	.52	.41-.60	.05	6.30	.27	.17-.36
	O3	2.25	1.52-3.85	.50	.39-.59	.05	6.20	.25	.15-.35
	O4	2.49	1.63-4.19	.64	.52-.74	.05	6.69	.41	.27-.55
	O5	2.86	2.18-4.22	.65	.53-.74	.05	6.69	.42	.28-.54
	O6	1.55	1.12-2.11	.36	.24-.49	.06	5.14	.13	.06-.24

OAAÖ Arapça formu için elde edilen standardize edilmiş faktör yüklerinin .36 ile .65 arasında olduğu görülmektedir. Maddelerin ilgili faktördeki varyansları ne kadar açıkladıkları R² değerleri ile incelenmiştir. R² değerleri .13 ile .42 arasında değişmektedir. Maddelerin z değerleri ise 5.14 ile 6.69 arasındadır (p < .001).

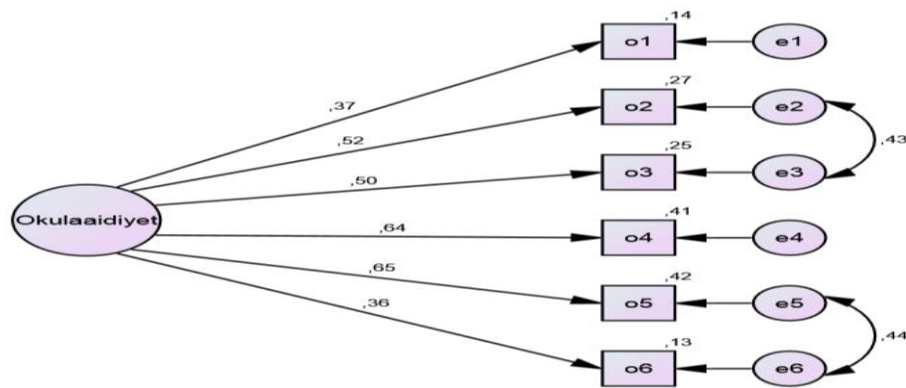

Şekil 11. OAAÖ Arapça formuna ilişkin tek faktörlü DFA modeli.

OAAÖ Arapça formunun yakınsak geçerliliği. OAAÖ Arapça formunun yakınsak geçerliliği için AVE ve CR değerleri incelenmiştir. Sonuçlara göre AVE değeri .27, CR değeri ise .68 olarak belirlenmiştir. AVE değeri, CR değerinden

düşük çıkmıştır. CR değerinin $> .60$ olması, yeterli olarak kabul edilmektedir (Tseng vd., 2006). Dolayısıyla sonuç olarak ulaşılan değerler, yakınsak geçerliliğin kısmen karşılandığını göstermektedir.

OAAÖ Arapça formunun güvenilirliği. OAAÖ'nün Arapça formunun güvenilirliği için Cronbach alfa katsayısı hesaplanmıştır. Ölçeğe ilişkin Cronbach alfa katsayısı $.72$ olarak bulunmuştur.

Vancouver kültürlenme indeksi (VKİ). Kültürlenme ölçümünde iki boyutlu modeli esas almak daha kapsamlı ve tutarlı bilgiler sağlamaktadır. "VKİ (EK-Ö)" iki boyutlu model esas alınarak geliştirilmiştir. Etnik kimlik ile yaygın kimliğin birbirinden bağımsız olarak gelişebileceği varsayılmaktadır. Bu ölçek, etnik veya yaygın kültürden arkadaş, eş ve meslektaşlarla uyumun yanı sıra değerleri, davranışları ve gelenekleri kültüre ait unsurlar olarak kabul etmektedir. Alt ölçekler, içerik ve puanlama bakımından özdeş olduğu için etnik ve yaygın kimliklerin bireylerarası karşılaştırmaları yapılabilmektedir (Ryder vd., 2000). Ölçek, her biri 10 maddeyi içeren 9'lu likert tipi iki alt ölçekten oluşmaktadır. Ölçeklerden biri etnik kimliğe (öz kültüre) ilişkin sorulardan oluşurken diğeri yaygın kimliğe (yaygın kültüre) ilişkin sorulardan oluşmaktadır. Ölçek geliştirilirken yaşları 17-37 arasında değişen farklı gruplardan elde edilen veriler kullanılmıştır.

Ryder ve diğeri (2000) ölçeğin geliştirilmesi sürecinde ilk olarak Kanada'da yaşayan ve yaşları 17-23 arasında değişen 144 Çinli üniversite öğrencisinden topladıkları verileri kullanmıştır. Bu aşamada VKİ, öz kültür alt ölçeği ve yaygın kültür alt ölçeği ikişer madde içerecek şekilde toplam dört maddeden oluşmuştur. Eşzamanlı geçerlilik çalışması ve alt ölçekler arasındaki ilişkilerin incelenmesi sonucunda iki boyutlu modelin öne sürdüğü gibi alt ölçekler birbirinden bağımsız çıkmıştır. Bununla birlikte alt ölçeklerin Cronbach alfa katsayılarının düşük olduğu (öz kültür $.53$, yaygın kültür $.37$) görülmüştür. İkinci aşamada yaşları 18-25 arasında değişen 150 Çinli üniversite öğrencisinden veri toplanmıştır. Bu aşamada VKİ 12 maddeden oluşturulmuştur. Bu aşamada da eşzamanlı geçerlilik çalışması ve alt ölçekler arasındaki ilişkilerin incelenmesi sonucunda iki boyutlu modelin öne sürdüğü gibi alt ölçekler birbirinden bağımsız çıkmıştır. AFA sonucunda VKİ'nin iki faktörden oluştuğu, öz kültür faktörünün toplam varyansın % 30'unu yaygın kültür faktörünün ise % 21'ini açıkladığı belirlenmiştir. Ölçek maddelerinin faktör yükleri $.40$ ve üzerinde çıkmıştır.

Cronbach alfa katsayısı, öz kültür alt ölçeği için .79, yaygın kültür alt ölçeği için ise .75 olarak hesaplanmıştır. Son olarak üçüncü aşamada üç farklı örneklem oluşturulmuştur. Yaşları 18-25 arasında değişen 204 Çinli üniversite öğrencisi, yaşları 18-30 arasında değişen Uzak Doğulu (Japonya, Vietnam ve Kore gibi ülkelerden gelenler) 70 üniversite öğrencisi ve yaşları 17-37 arasında değişen ve Doğu Asyalı olmayan (Doğu Hindistan, İtalya ve Arap ülkelerinden gelenler) 140 üniversite öğrencisinden veri toplanmıştır. Bu aşamada VKİ, her bir alt ölçeği 15'er madde içerecek şekilde toplam 30 maddeden oluşturulmuştur. Çinli üniversite öğrencilerinden oluşan örneklem rastgele ikiye ayrılarak 30 maddeye ilişkin faktör analizi yapılmıştır. Birinci örnekleme yapılan faktör analizinde alt ölçeklerdeki beşer madde, faktör yapılarından herhangi birinde kümelenmemeleri ve güvenilirlik katsayılarını düşürmeleri üzerine ölçekten çıkarılmıştır. Ölçekte kalan 20 madde için ikinci örnekleme tekrar faktör analizi yapılmış ve ölçeğin her biri 10 madde içeren iki alt ölçekten oluştuğu görülmüştür. Eşzamanlı geçerlilik çalışması ve alt ölçekler arasındaki ilişkilerin incelenmesi sonucunda iki boyutlu modelin öne sürdüğü gibi alt ölçekler birbirinden bağımsız çıkmıştır. Çinli üniversite öğrencilerinden oluşan örneklemin rastgele ve eşit sayı içerecek şekilde ikiye ayrılmasıyla toplam dört örnekleme AFA yapılmıştır. Faktör analizi sonucunda tüm örneklemlerde her biri 10 maddeden oluşan iki faktörlü bir yapı elde edilmiştir. Örneklemlerdeki faktör yükleri ve açıklanan varyans oranları öz kültür alt ölçeği için .55-.86, % 29.95-34.40 arasında, yaygın kültür alt ölçekleri içinse .46-88, % 21.80-25.58 arasında değerler almıştır. Öz kültür alt ölçeğinin Cronbach alfa katsayısı .91-.92 arasında, yaygın kültür alt ölçeğinin Cronbach alfa katsayısı ise .85-.89 arasında çıkmıştır. Ölçek, "Kesinlikle katılmıyorum (1)" ile "Kesinlikle katılıyorum (9)" arasında derecelendirilmektedir. Her bir alt ölçekten en az 10 en fazla 90 puan alınabilmektedir. Öz kültür alt ölçeğinden alınan puan yükseldikçe bireyin öz kültürünü devam ettirme düzeyinin arttığı, yaygın kültür alt ölçeğinden elde edilen puan yükseldikçe bireyin yaygın kültürü benimseme düzeyinin arttığı anlaşılmaktadır.

VKI'nin Türkçe ve Arapça formu bulunmamaktadır. Bu çalışmada VKİ 11-18 yaş grubunda Türkçe ve Arapça'ya uyarlanmıştır. Aşağıda öncelikle ölçeğin Türkçe formuna ilişkin geçerlilik ve güvenilirlik çalışması yer almıştır. Ardından Arapça formuna ilişkin geçerlilik ve güvenilirlik çalışması sunulmuştur.

VKİ Türkçe formunun geçerlilik ve güvenilirliği. VKİ Türkçe formunun uyarlaması için ölçeği geliştiren kişiden izin alma, çeviri-geri çeviri, pilot uygulama ve nihai formun oluşturulması işlemlerinden (Bkz. ss. 76-78) sonra nihai form hedef kitleye uygulanmıştır. Bu uygulamadan elde edilen verilerle ölçeğin geçerlilik ve güvenilirlik analizleri yapılmıştır.

VKİ Türkçe formunun DFA sonuçları. VKİ Türkçe formunun (EK-P) yapı geçerliliği için DFA yapılmıştır. Analizlerde öncelikle DFA'nın temel varsayımları test edilmiştir.

Hatalı veri girişi ve eksik değerler, frekans dağılımıyla incelenmiştir. Frekans dağılımına bakıldığında hatalı veri girişinin olmadığı görülmüştür. 40 kişiye ait eksik değerler veri setinden çıkarılıp çıkarılmayacağına karar vermek için eksik verilerin olduğu birinci veri seti ile eksik verilerin beklenti-maksimizasyon algoritması tekniğiyle atandığı ikinci veri seti kullanılarak ayrı ayrı DFA yapılmıştır. Birinci veri seti ($n = 142$; $\chi^2/sd = 1.99$ ($p < .001$), RMSEA = .08, GFI = .82, CFI = .83, SRMR = .08) ile ikinci veri setine ($n = 182$; $\chi^2/sd = 2.35$ ($p < .001$), RMSEA = .09, GFI = .83, CFI = .82, SRMR = .08) ilişkin DFA sonuçları karşılaştırıldığında eksik değerlerin çıkarıldığı veri setinden elde edilen sonuçların kısmen daha iyi olduğu görülmüştür. Dolayısıyla eksik değerlerin çıkarıldığı birinci veri setiyle analizlere devam edilmiştir.

DFA için bir diğer varsayım olarak tek ve çok değişkenli uç değer testi yapılmıştır. Bunun sonucunda altı adet uç değer belirlenmiştir. Bu değerler veri setinden çıkarılarak ($n = 136$; $\chi^2/sd = 2.12$ ($p < .001$), RMSEA = .09, GFI = .81, CFI = .81, SRMR = .08) ve çıkarılmadan ($n = 142$; $\chi^2/sd = 1.99$ ($p < .001$), RMSEA = .08, GFI = .82, CFI = .83, SRMR = .08) yapılan DFA sonucunda uç değerlerin olduğu veri setindeki sonuçların daha iyi çıkması ve veri kaybının yaşanmaması göz önünde bulundurularak uç değerler analizlere dâhil edilmiştir.

Dağılımın normalliği için tek değişkenli ve çok değişkenli normallik testleri yapılmıştır. Tek değişkenli normallik için elde edilen basıklık katsayıları -.09 ile +2.50 arasında çarpıklık katsayıları ise -1.77 ile +.29 arasında çıkmıştır. Çok değişkenli normallik testi sonucunda verilerin normal dağılmadığı görülmüştür (çarpıklık $z = 3816.20$, $p < .001$; basıklık $z = 22.71$, $p < .001$). Normallik varsayımının karşılanmaması üzerine bootstrap işlemi yapılmıştır.

Doğrusallık varsayımı için saçılım diyagramı incelenerek varsayımın karşılandığı belirlenmiştir. Son olarak çoklu bağlantılılık varsayımı da değişkenler arası korelasyon katsayılarının .60'ın altında, VIF değerlerinin 1.42 ile 2.53, TV değerlerinin ise .40 ile .70 arasında çıkması üzerine karşılanmıştır. Tüm varsayımlar sınıandıktan sonra DFA yapılmıştır.

VKI Türkçe formu için DFA yapılırken iki faktörlü yapı (öz kültür ve yaygın kültür) test edilmiştir. Birinci faktör öz kültüre yönelik on maddenin oluşturduğu “öz kültür faktörü” ikinci faktör ise yaygın kültüre yönelik on maddenin oluşturduğu “yaygın kültür faktörü” olarak belirlenmiştir. DFA ile VKI'nin iki faktörlü yapısı test edilmiş ve analiz sonucunda modelin (model 1) yeterli uyuma sahip olmadığı görülmüştür. Bunun üzerine hata varyansı yüksek ve faktör yükleri kabul edilebilir sınırların altında olan altı madde (1,2,3,4,9 ve 10. maddeler) çıkarılarak model (model 2) yeniden test edilmiştir. Modelde GFI değerinin (.89) < .90 çıkması üzerine modifikasyon indisi önerileri incelenerek hata varyansları arasında ilişki bulunan ve birbirine benzer anlamlara sahip olan 14. ve 16. maddeler arasına hata kovaryansı eklenerek model tekrar test edilmiştir. Analiz sonucunda modelin yeterli uyuma sahip olduğu görülmüştür. Modele ilişkin sonuçlar aşağıda Tablo 26, Tablo 27 ve Şekil 12'de verilmiştir. Model uyumuna yönelik değerler hesaplanırken 500 yeniden örnekleme yoluyla bootstrap işlemi gerçekleştirilmiş ve işlem sonucunda % 95 güven aralığıyla elde edilen değerler de Tablo 27'de sunulmuştur.

Tablo 26

VKI Türkçe Formunun İki Faktörlü Modeli İçin Uyum İyiliği İndeksleri

Model	χ^2/sd	RMSEA	SRMR	GFI	CFI
Model 1	1.99	.08	.08	.82	.83
Model 2	1.58	.06	.06	.90	.94

Tablo 27

VKİ Türkçe Formunun Standardize Edilmiş ve Standardize Edilmemiş Parametre Tahminleri

Yapı	Madde	Standardize Edilmemiş Faktör Yükleri	% 95 Güven Aralığı Alt Sınır-Üst Sınır	Standardize Edilmiş Faktör Yükleri	% 95 Güven Aralığı Alt Sınır-Üst Sınır	SH	z	R ²	% 95 Güven Aralığı Alt Sınır-Üst Sınır
Öz Kültür	V5	1.00		.66	.46-.80	.09		.43	.21-.64
	V7	1.11	.72-1.74	.64	.47-.82	.09	6.53	.41	.22-.67
	V11	.86	.57-1.17	.57	.39-.73	.09	5.89	.32	.15-.53
	V13	1.06	.63-1.80	.74	.57-.87	.07	7.36	.55	.32-.75
	V15	1.20	.92-1.66	.72	.58-.82	.06	7.15	.51	.34-.67
	V17	1.16	.79-1.89	.67	.50-.80	.08	6.76	.45	.25-.64
	V19	1.20	.75-1.97	.76	.60-.87	.06	7.49	.58	.37-.75
Yaygın Kültür	V6	1.00		.72	.58-.83	.06		.52	.33-.69
	V8	.91	.63-1.31	.66	.49-.83	.09	7.00	.44	.24-.69
	V12	.79	.55-1.07	.65	.46-.80	.08	6.92	.43	.21-.64
	V14	.76	.47-1.16	.58	.34-.76	.10	6.20	.34	.11-.58
	V16	.72	.42-.96	.57	.33-.73	.10	6.06	.33	.11-.54
	V18	.84	.59-1.21	.59	.41-.79	.09	6.27	.35	.17-.62
	V20	.80	.59-1.09	.71	.59-.83	.06	7.43	.50	.34-.69

VKİ Türkçe formu için elde edilen standardize edilmiş faktör yüklerinin öz kültür faktörü için .57 ile .76 arasında, yaygın kültür faktörü için ise .57 ile .72 arasında olduğu görülmektedir. Maddelerin ilgili faktördeki varyansları ne kadar açıkladıkları R^2 değerleri ile incelenmiştir. Öz kültür faktörü için R^2 değerleri .32 ile .58 arasında değişirken yaygın kültür faktörü için bu değerler .33 ile .52 arasında değişmektedir. Maddelerin z değerleri ise öz kültür faktörü için 5.89 ile 7.49 arasındayken yaygın kültür faktörü için 6.06 ile 7.43 arasındadır ($p < .001$). Örtük değişkenler (öz kültür ve yaygın kültür) arasındaki korelasyon katsayısı .25 olarak belirlenmiştir. Bu durum her iki değişkenin olumlu yönde düşük düzeyde ilişkili olduğunu göstermektedir.

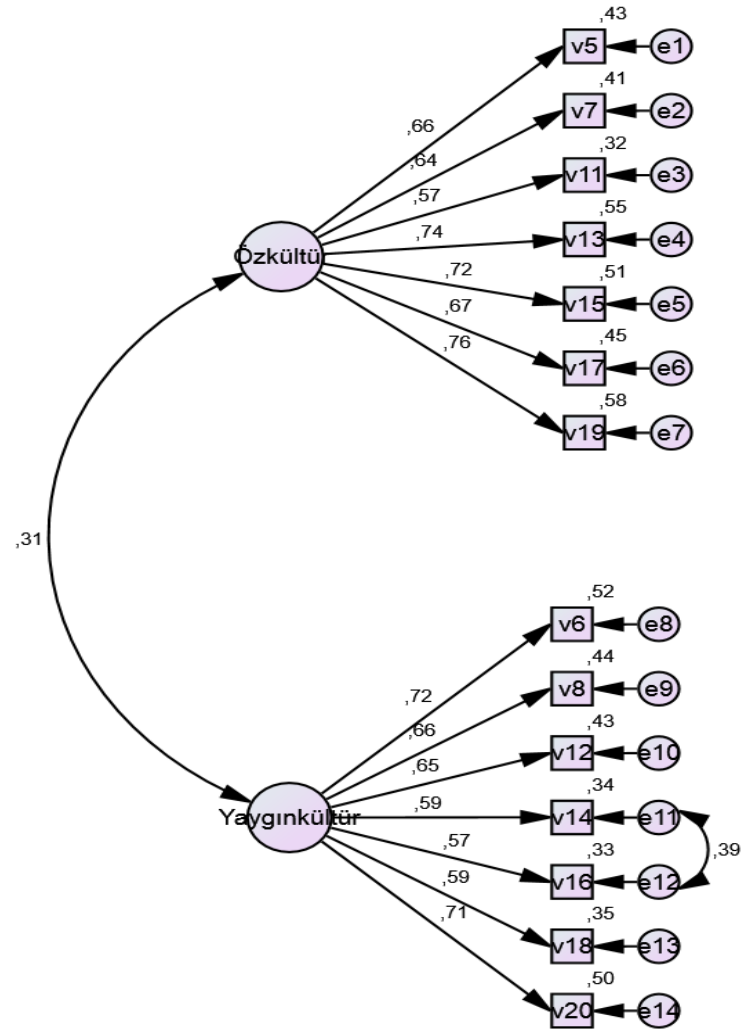

Şekil 12. VKİ Türkçe formuna ilişkin iki faktörlü DFA modeli.

VKİ Türkçe formunun yakınsak geçerliliği. VKİ Türkçe formunun yakınsak geçerliliği için AVE ve CR değerleri incelenmiştir. Sonuçlara göre AVE değeri öz kültür alt ölçeği için .47, yaygın kültür alt ölçeği için .42, CR değeri öz kültür alt ölçeği için .86, yaygın kültür alt ölçeği içinse .83 olarak belirlenmiştir. CR değerlerinin ikisi de AVE değerlerinden yüksek çıkmıştır. Standardize edilmiş regresyon ağırlıkları öz kültür faktörü için .32 ile .58 arasında, yaygın kültür faktörü için ise .33 ile .52 arasındadır. Alt ölçekler için AVE değerleri < .50 olmakla birlikte .30 civarındaki standartlaştırılmış ağırlıkların orta, .50 ve üzerindeki ağırlıklarına büyük etki büyüklüklerini yansıttığı belirtilmektedir (Kline, 2011). Dolayısıyla her iki alt ölçekte yer alan maddelerin ait oldukları alt ölçeklerin geçerli göstergeleri

olduğu görülmektedir. Sonuç olarak ulaşılan değerler, yakınsak geçerliliğin kısmen karşılandığını göstermektedir.

VKİ Türkçe formunun ayırt edici geçerliliği. VKİ Türkçe formunun ayırt edici geçerliliği için SV değeri incelenmiştir. Sonuçlara göre iki alt ölçeğe ait AVE değerleri, SV değerinin (.06) altında çıkmıştır. Dolayısıyla ölçeğin ayırt edici geçerliliği sağlanmıştır.

VKİ Türkçe formunun güvenilirliği. VKİ Türkçe formunun güvenilirliği için Cronbach alfa katsayısı hesaplanmıştır. Cronbach alfa katsayıları öz kültür alt ölçeği için .86, yaygın kültür alt ölçeği içinse .84'dür.

VKİ Arapça formunun geçerliliği ve güvenilirliği. VKİ'nin Arapçaya uyarlanması için ölçeği geliştiren kişiden izin alma, çeviri-geri çeviri, pilot uygulama ve nihai formun oluşturulması işlemlerinden (Bkz. ss. 76-78) sonra nihai form hedef kitleye uygulanmıştır. Bu uygulamadan elde edilen verilerle ölçeğin geçerlilik ve güvenilirlik analizleri yapılmıştır.

VKİ Arapça formunun DFA sonuçları. VKİ Arapça formunun (EK-R) yapı geçerliliği için DFA yapılmıştır. Analizlerde öncelikle DFA'nın temel varsayımları test edilmiştir.

Hatalı veri girişi ve eksik değerler, frekans dağılımıyla incelenmiştir. Frekans dağılımına bakıldığında hatalı veri girişinin olmadığı görülmüştür. Toplam 86 kişiye ait eksik değerler veri setinden çıkarılıp çıkarılmayacağına karar vermek için eksik verilerin olduğu birinci veri seti ile eksik verilerin beklenti-maksimizasyon algoritması tekniğiyle atandığı ikinci veri seti kullanılarak ayrı ayrı DFA yapılmıştır. Birinci veri seti ($n = 472$; $\chi^2/sd = 4.62$ ($p < .001$), RMSEA = .09, GFI = .86, CFI = .81, SRMR = .07) ile ikinci veri setine ($n = 658$; $\chi^2/sd = 6.10$ ($p < .001$), RMSEA = .09, GFI = .86, CFI = .79, SRMR = .07) ilişkin DFA sonuçları karşılaştırıldığında birinci veri setinden elde edilen sonuçların daha iyi çıkması göz önünde bulundurularak eksik veriler analizlere dâhil edilmemiştir.

DFA için bir diğer varsayım olarak tek ve çok değişkenli uç değer testi yapılmıştır. Bu analiz sonucunda 20 uç değer belirlenmiştir. Bu değerler veri setinden çıkarılarak ($n = 452$; $\chi^2/sd = 4.00$ ($p < .001$), RMSEA = .08, GFI = .85, CFI = .87, SRMR = .07) ve çıkarılmadan ($n = 472$; $\chi^2/sd = 4.62$ ($p < .001$), RMSEA = .09, GFI = .86, CFI = .81, SRMR = .07) yapılan DFA sonucunda birinci veri

setinden elde edilen sonuçların daha iyi olduğu görülmüştür. Dolayısıyla uç değerler veri setinden çıkarılarak analizlere devam edilmiştir.

Dağılımın normalliği için tek değişkenli ve çok değişkenli normallik testleri yapılmıştır. Tek değişkenli normallik için elde edilen basıklık katsayıları -.40 ile +4.02 arasında çarpıklık katsayıları ise -2.03 ile -.31 arasında çıkmıştır. Çok değişkenli normallik testi sonucunda verilerin normal dağılmadığı görülmüştür (çarpıklık $z = 5494.37$, $p < .001$; basıklık $z = 39.40$, $p < .001$). Normallik varsayımının karşılanmaması üzerine bootstrap işlemi yapılmıştır.

Doğrusallık varsayımı için saçılım diyagramı incelenerek varsayımın karşılandığı belirlenmiştir. Son olarak çoklu bağlantılılık varsayımı da değişkenler arası korelasyon katsayılarının .63'ün altında, VIF değerlerinin 1.31 ile 2.43, TV değerlerinin ise .41 ile .76 arasında çıkması üzerine karşılanmıştır. Tüm varsayımlar sınıandıktan sonra DFA yapılmıştır.

VKİ Arapça formu için DFA yapılırken iki faktörlü yapı (öz kültür ve yaygın kültür) test edilmiştir. Birinci faktör öz kültüre yönelik on maddenin oluşturduğu "öz kültür faktörü" ikinci faktör ise yaygın kültüre yönelik on maddenin oluşturduğu "yaygın kültür faktörü" olarak belirlenmiştir. DFA ile VKİ'nin iki faktörlü yapısı test edilmiş ve analiz sonucunda modelin (model 1) yeterli uyuma sahip olmadığı görülmüştür. Bunun üzerine hata varyansı yüksek ve faktör yükleri kabul edilebilir sınırların altında olan altı madde (1,2,3,4,9 ve 10. maddeler) çıkarılarak model (model 2) yeniden test edilmiştir. Analiz sonucunda modelin yeterli uyuma sahip olduğu belirlenmiştir. Modele ilişkin sonuçlar aşağıda Tablo 28, Tablo 29 ve Şekil 13'te verilmiştir. Model uyumuna yönelik değerler hesaplanırken 500 yeniden örnekleme yoluyla bootstrap işlemi gerçekleştirilmiş ve işlem sonucunda % 95 güven aralığıyla elde edilen değerler de Tablo 29'da sunulmuştur.

Tablo 28

VKİ Arapça Formunun İki Faktörlü Modeli İçin Uyum İyiliği İndeksleri

Model	χ^2/sd	RMSEA	SRMR	GFI	CFI
Model 1	4.00	.08	.07	.85	.87
Model 2	3.47	.07	.05	.92	.92

Tablo 29

VKİ Araçça Formunun Standardize Edilmiş ve Standardize Edilmemiş Parametre Tahminleri

Yapı	Madde	Standardize Edilmemiş Faktör Yükleri	% 95 Güven Aralığı Alt Sınır-Üst Sınır	Standardize Edilmiş Faktör Yükleri	% 95 Güven Aralığı Alt Sınır-Üst Sınır	SH	z	R ²	% 95 Güven Aralığı Alt Sınır-Üst Sınır
Öz Kültür	V5	1.00		.58	.46-.67	.05		.34	.21-.45
	V7	.98	.82-1.28	.66	.53-.75	.05	10.34	.44	.29-.56
	V11	.98	.75-1.32	.63	.55-.72	.04	10.05	.40	.30-.52
	V13	.87	.62-1.13	.65	.52-.74	.06	10.17	.41	.27-.55
	V15	1.09	.88-1.41	.56	.47-.64	.04	9.19	.31	.22-.42
	V17	.99	.77-1.36	.62	.53-.71	.05	9.95	.39	.28-.50
	V19	.92	.74-1.20	.66	.56-.74	.05	10.27	.43	.31-.65
Yaygın Kültür	V6	1.00		.70	.62-.76	.04		.49	.39-.58
	V8	1.04	.94-1.18	.76	.71-.81	.03	14.82	.58	.50-.65
	V12	.96	.82-1.14	.69	.61-.75	.03	13.40	.47	.38-.56
	V14	.93	.79-1.11	.72	.64-.78	.03	13.94	.51	.42-.62
	V16	.89	.76-1.07	.66	.58-.73	.04	12.88	.43	.34-.54
	V18	1.03	.90-1.22	.74	.68-.80	.03	14.36	.55	.46-.64
	V20	1.04	.89-1.21	.77	.71-.82	.03	14.91	.59	.55-.67

VKİ Araçça formu için elde edilen standardize edilmiş faktör yüklerinin öz kültür faktörü için .56 ile .66 arasında, yaygın kültür faktörü için ise .66 ile .77 arasında olduğu görülmektedir. Maddelerin ilgili faktördeki varyansları ne kadar açıkladıkları R² değerleri ile incelenmiştir. Öz kültür faktörü için R² değerleri .31 ile .44 arasında değişirken yaygın kültür faktörü için bu değerler .43 ile .59 arasında değişmektedir. Maddelerin z değerleri ise öz kültür faktörü için 9.19 ile 10.34 arasındayken yaygın kültür faktörü için 12.88 ile 14.91 arasındadır ($p < .001$). Örtük değişkenler (öz kültür ve yaygın kültür) arasındaki korelasyon katsayısı .26 olarak belirlenmiştir. Bu durum her iki değişkenin olumlu yönde düşük düzeyde ilişkili olduğunu göstermektedir.

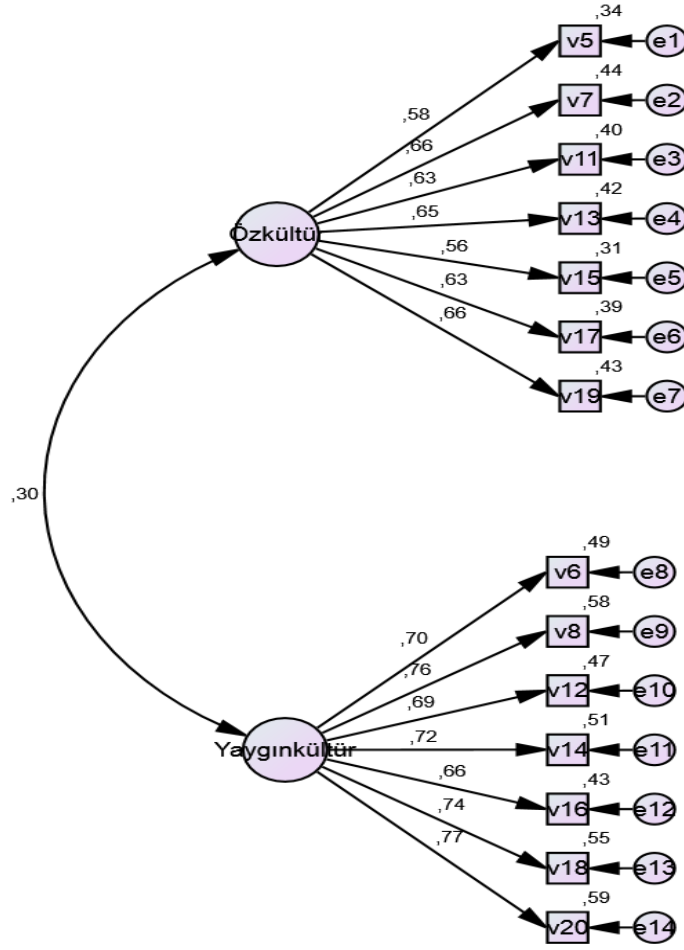

Şekil 13. VKİ Arapça formuna ilişkin iki faktörlü DFA modeli.

VKİ Arapça formunun yakınsak geçerliliği. VKİ Arapça formunun yakınsak geçerliliği için AVE ve CR değerleri incelenmiştir. Sonuçlara göre AVE değeri öz kültür alt ölçeği için .40, yaygın kültür alt ölçeği için .52, CR değeri öz kültür alt ölçeği için .82, yaygın kültür alt ölçeği için ise .88'dir. CR değerlerinin ikisi de AVE değerlerinden yüksek çıkmıştır. Standardize edilmiş regresyon ağırlıkları öz kültür faktörü için .31 ile .44 arasında, yaygın kültür faktörü için ise .43 ile .59 arasındadır. Öz kültür alt ölçeği için AVE değeri < .50 olmakla birlikte .30 civarındaki standartlaştırılmış ağırlıkların orta, .50 ve üzerindeki ağırlıklarına büyük etki büyüklüklerini yansıttığı belirtilmektedir (Kline, 2011). Dolayısıyla her iki alt ölçekte yer alan maddelerin ait oldukları alt ölçeklerin geçerli göstergeleri olduğu görülmektedir. Sonuç olarak ulaşılan değerler, yakınsak geçerliliğin kısmen karşılandığını göstermektedir.

VKİ Arapça formunun ayırt edici geçerliliği. VKİ Arapça formunun ayırt edici geçerliliği için SV değeri incelenmiştir. Sonuçlara göre iki alt ölçeğe ait AVE değerleri, SV değerinin (.07) altında çıkmıştır. Dolayısıyla ölçeğin ayırt edici geçerliliği sağlanmıştır.

VKİ Arapça formunun güvenilirliği. VKİ Arapça formunun güvenilirliği için Cronbach alfa katsayısı hesaplanmıştır. Öz kültür alt ölçeğine ait Cronbach alfa katsayısı .81, yaygın kültür alt ölçeğine ait Cronbach alfa katsayısı ise .88 olarak bulunmuştur.

Aşağıda Tablo 30'da araştırmada kullanılan veri toplama araçlarının psikometrik sonuçlarına ilişkin özet bilgiler verilmiştir. Ölçeklerin Türkçe ve Arapça formlarına ilişkin geçerlilik ve güvenilirlik analizi sonuçları sunulmuştur.

Tablo 30

Araştırmada Kullanılan Veri Toplama Araçlarının Psikometrik Sonuçlarına Dair Özet Bilgiler

Veri Toplama Aracı	Türkçe Formu					Arapça Formu					Güvenilirlik	
	Geçerlilik		Güvenilirlik			Geçerlilik		Güvenilirlik				
Çocuk ve Genç Psikolojik Sağlamlık Ölçeği-12	χ^2/sd 1.78	RMSEA .07	SRMR .06	GFI .92	CFI .91	Cronbach alfa katsayısı; .82	-	-	-	-	-	Cronbach alfa katsayısı; .73
	AVE; .29 CR; .83											
Sosyal Temas Ölçeği	χ^2/sd 1.02	RMSEA .01	SRMR .04	GFI .96	CFI 1.00	Cronbach alfa katsayısı; STS için .79 STN için .77	χ^2/sd 4.20	RMSEA .07	SRMR .06	GFI .95	CFI .95	Cronbach alfa katsayısı; STS için .85 STN için .71
	AVE; STS ve STN için .45 CR; STS için .80, STN için .79 SV; STS ve STN için .20					AVE; STS için .54, STN için .37 CR; STS için .85, STN için .73 SV; STS ve STN için .20						
Genel Öz Yeterlik Ölçeği	χ^2/sd 1.92	RMSEA .07	SRMR .05	GFI .93	CFI .93	Cronbach alfa katsayısı; .85	χ^2/sd 3.47	RMSEA .06	SRMR .04	GFI .97	CFI .95	Cronbach alfa katsayısı; .83
	AVE; .37 CR; .88					AVE; .34 CR; .83						
Çocuklarda Umut Ölçeği	χ^2/sd .88	RMSEA .00	SRMR .03	GFI .99	CFI 1.00	Cronbach alfa katsayısı; .74	χ^2/sd 4.30	RMSEA .08	SRMR .04	GFI .98	CFI .95	Cronbach alfa katsayısı; .75
	AVE; AG için .35 ve AUY için .45 CR; AG için .61, AUY için .71 SV; AG ve AUY için .44					AVE; AG için .32 ve AUY için .40 CR; AG için .58, AUY için .67 SV; AG ve AUY için .22						
Çok Boyutlu Algılanan Sosyal Destek Ölçeği	χ^2/sd 1.73	RMSEA .07	SRMR .04	GFI .92	CFI .97	Cronbach alfa katsayısı; Aile için .80 Arkadaş için .88 Özel biri için .90 Ölçeğin bütünü için .91	χ^2/sd 3.28	RMSEA .06	SRMR .04	GFI .95	CFI .96	Cronbach alfa katsayısı; Aile için .78 Arkadaş için .84 Özel biri için .80 Ölçeğin bütünü için .87
	AVE; aile için .57, arkadaş için .66, özel biri için .70 CR; aile için .84, arkadaş için .88, özel biri için .90 SV; aile için .15-.23, arkadaş için .15-.45, özel biri için .23-.45					AVE; aile için .56, arkadaş için .57, özel biri için .53 CR; aile için .83, arkadaş için .84, özel biri için .82 SV; aile için .11-.16, arkadaş için .11-.37, özel biri için .16-.37						
Okula Aidiyet Alt Ölçeği	χ^2/sd 1.61	RMSEA .06	SRMR .03	GFI .98	CFI .98	Cronbach alfa katsayısı; .76	χ^2/sd 4.40	RMSEA .08	SRMR .04	GFI .98	CFI .97	Cronbach alfa katsayısı; .72
	AVE; .37 CR; .77					AVE; .27 CR; .68						
Vancouver Kültürlenme İndeksi	χ^2/sd 1.58	RMSEA .06	SRMR .06	GFI .90	CFI .94	Cronbach alfa katsayısı; ÖK için .86 YK için .84	χ^2/sd 3.47	RMSEA .07	SRMR .05	GFI .92	CFI .92	Cronbach alfa katsayısı; ÖK için .81 YK için .88
	AVE; ÖK için .47, YK için .42 CR; ÖK için .86, YK için .83 SV; ÖK ve YK için .06					AVE; ÖK için .40, YK için .52 CR; ÖK için .82, YK için .88 SV; ÖK ve YK için .07						

Türkçe yeterlik düzeyi anketi (TYDA). Arařtırmacı tarafından katılımcıların Türkçe yeterlik düzeylerini belirlemek için “TYDA (EK-S)” oluşturulmuřtur. TYDA’da dört soru yer almaktadır. Anketten en az dört, en fazla 20 puan alınmaktadır. Bireyin aldığı puanın yüksek olması, Türkçe yeterlik düzeyinin yüksekliğini göstermektedir. Bu arařtırmada TYDA’nın Cronbach alfa katsayısı hesaplanmıřtır. TYDA’nın Türkçe formu için Cronbach alfa katsayısı .83, Arapça formu için ise .85 olarak belirlenmiřtir.

Kişisel bilgi formu (KBF). Katılımcıların sosyo-demografik özelliklerine ilişkin bilgi toplamak amacıyla arařtırmacı tarafından oluşturulmuş “KBF (EK-Ş)” kullanılmıřtır.

Görüşme formu (GF). Arařtırmacı tarafından Suriyeli mülteci çocuklarla çalışma deneyimi olan bireylerin, mülteci çocukların psikolojik sağlamlıkları ve kültürlenme stratejilerine dair algılarını belirlemek için “Yarı Yapılandırılmış Görüşme Formu (EK-T)” oluşturulmuřtur. Böylece arařtırmacı önceden sormayı planladığı soruları hazırlamıřtır (Patton, 2014). Görüşme formu hazırlanırken alanyazından yararlanılmıř ve tez izleme komitesi üyelerinin görüşlerine başvurulmuřtur. Yarı yapılandırılmıř görüşme formu toplam dokuz soru içermiřtir.

Verilerin Analizi

Nicel veri analizi. Araştırmada nicel veriler SPSS-22 (Statistical Package for the Social Sciences-22) ve AMOS-24 (Analysis of Moment Structures-24) kullanılarak analiz edilmiştir. Analiz tekniği olarak bağımsız gruplar t testi, tek yönlü varyans analizi, ki kare testi, doğrulayıcı faktör analizi, hiyerarşik çoklu doğrusal regresyon analizi ve çok kategorili (multinomial) lojistik regresyon analizi kullanılmıştır. Araştırmada hata payının üst sınırı .05 olarak alınmıştır.

Araştırmanın birinci alt problemine yönelik bağımsız gruplar t-testi ve tek yönlü varyans analizi için normallik varsayımı; basıklık ve çarpıklık katsayıları ile histogram grafiği incelenerek karşılanmıştır. Levene testi sonucunda “göç üzerinden geçen süre (1-5 yıl; 6-10 yıl)” dışındaki tüm alt gruplar için varyansların homojen dağıldığı belirlenmiştir. Dolayısıyla analizler, varyanslar homojen varsayılarak yapılmıştır. Psikolojik sağlamlığın göç üzerinden geçen süreye göre değişip değişmediğine yönelik analizler ise varyanslar homojen varsayılmadan gerçekleştirilmiştir. Bağımsız değişkenlerin bağımlı değişkenler üzerindeki etki derecesini belirlemek için “Cohen’s *d*” ve “eta kare” değerleri incelenmiştir. Cohen (1988) genel bir öneri olmak üzere *d* değerinin 0.2’den küçük olması durumunda etki büyüklüğünün düşük, 0.5 olması durumunda orta ve 0.8’den büyük olması durumunda ise yüksek olarak tanımlanabileceğini belirtmiştir. Eta kare değeri ise $0.01 \leq \eta^2 < 0.06$ “düşük düzeyde etki”, $0.06 \leq \eta^2 < 0.14$ “orta düzeyde etki”, $0.14 \leq \eta^2$ “geniş düzeyde etki” olarak belirtilmektedir (Cohen, 1988; Pallant, 2011). Tek yönlü varyans analizinde çoklu karşılaştırma testi olarak Hochberg’s GT2 kullanılmıştır. Örneklem grupları arasındaki farkın büyük olması durumunda Hochberg’s GT2 testinin kullanılması önerilmektedir (Field, 2009).

Araştırmanın ikinci alt problemi olan Suriyeli mülteci çocukların psikolojik sağlamlıklarını yordayan değişkenleri belirlemek için hiyerarşik çoklu doğrusal regresyon analizi kullanılmıştır. Bunun için öncelikle örneklem büyüklüğü, tek ve çok yönlü uç değerler, normallik, doğrusallık, eşvaryanslılık, çoklu bağlantılılık ve hataların birbirinden bağımsızlığı (otokorelasyon) varsayımları incelenmiştir (Hair vd., 2014).

Çoklu doğrusal regresyon analizi için önerilen örneklem büyüklüğü $n \geq 50 + 8m$ (*m* bağımsız değişken sayısı) şeklindedir. Bununla birlikte hiyerarşik regresyon

tekniki kullanılacaksa örneklem büyüklüğü için vakaların bağımsız değişkenlere oranının 40:1 olması gerekmektedir (Tabachnick ve Fidell, 2015). Bu doğrultuda çalışma grubu için gerekli sayı $40 \cdot 10$ (bağımsız değişken sayısı) = 400 şeklindedir. Mevcut araştırmada çalışma grubu 840 katılımcıdan oluşturulmuştur. Tek değişkenli uç değerleri belirlemek için standardize z puanları, çok değişkenli uç değerli belirlemek içinse Mahalanobis uzaklık değerleri incelenmiştir. Tabachnick ve Fidell'e (2015) göre z puanı -3.29 ile +3.29 dışında olan değerler, tek değişkenli uç değer olarak kabul edilmektedir. Analiz sonucunda 47 adet tek ve çok değişkenli uç değer belirlenerek bunlar veri setinden çıkarılmıştır.

Normallik varsayımı için basıklık ve çarpıklık katsayıları incelenmiştir. Basıklık ve çarpıklık katsayılarının -3 ile +3 arasında olması normallik varsayımının karşılandığını göstermektedir (Kline, 2011). Analiz sonucunda basıklık katsayılarının .31 ile -.86 arasında, çarpıklık katsayılarının ise .09 ile -1.08 arasında olduğu belirlenmiştir. Ayrıca normallik için histogram grafikleri incelenmiş ve dağılımın normal olduğu görülmüştür. Doğrusallık varsayımı için saçılım grafikleri incelenmiş ve varsayımın karşılandığı belirlenmiştir.

Artıkların saçılım grafiklerinin incelenmesi yordanan bağımlı değişken puanları ile yordama hataları arasında normallik, doğrusallık ve eşvaryanslılık varsayımlarının test edilmesini sağlar (Tabachnick ve Fidell, 2015). Artıkların saçılım grafikleri incelenmiş ve normallik, doğrusallık ve eşvaryanslılık varsayımlarının karşılandığı belirlenmiştir.

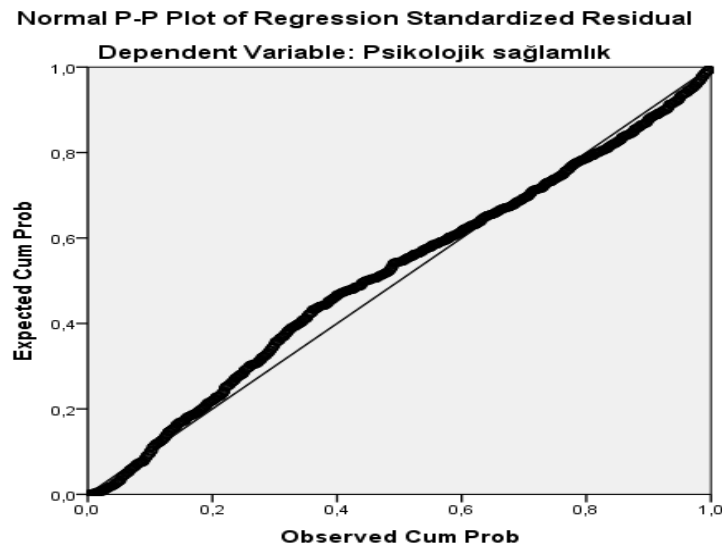

Şekil 14. Artıkların normalliğine ilişkin P-P grafiği.

Şekil 14'te yordanan bağımlı değişken puanları ile yordama hataları arasındaki normallik grafiği verilmiştir. Buna göre artıkların normal dağıldığı görülmektedir.

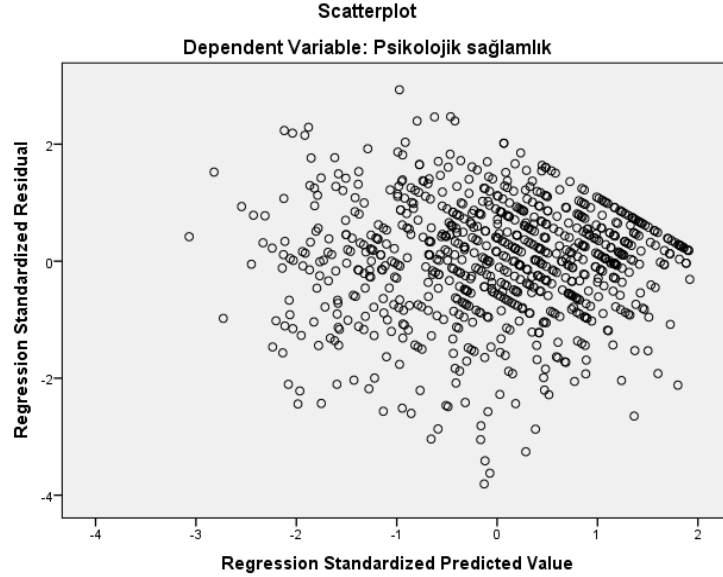

Şekil 15. Artıkların doğrusallığına ve eşvaryanslılığına ilişkin saçılım grafiği.

Şekil 15'te yordanan bağımlı değişken puanları ile yordama hataları arasındaki doğrusallık ve eşvaryanslılığı gösteren saçılım grafiği verilmiştir. Buna göre doğrusallık ve eşvaryanslılık varsayımının karşılandığı görülmektedir.

Çoklu bağlantı varsayımı için değişkenler arası korelasyon katsayılarına, VIF ve TV değerlerine bakılmıştır. Değişkenler arası korelasyon katsayısının .90'nın altında olması (Field, 2009; Tabachnick ve Fidell, 2015), VIF değerinin 10'dan küçük, TV değerinin ise .10'dan büyük olması çoklu bağlantı varsayımının karşılandığı anlamına gelmektedir (Hair vd., 2014; Pallant, 2011). Değişkenler arasındaki ikili korelasyonlar hesaplanmış ve sonuçlar Tablo 31'de sunulmuştur. Bağımsız değişkenlerin VIF değerleri 1.13 ile 1.56 arasında TV değerleri ise .64 ile .89 arasında çıkmıştır. Böylece çoklu bağlantı varsayımının karşılandığı belirlenmiştir.

Hataların birbirinden bağımsızlığını incelemek amacıyla Durbin-Watson değeri hesaplanmış ve bu değer 2.18 olarak bulunmuştur. Durbin-Watson değeri 0 ile 4 arasında değer almakta ve 1.5 ile 2.5 arasında bir değer aldığı anda bağımsız değişkenlerin hata terimleri arasında korelasyon olmadığı anlaşılmaktadır (Field, 2009; Tabachnick ve Fidell, 2015).

Tablo 31

Bağımlı ve Bağımsız Değişkenler Arasındaki Korelasyon Analizi Sonuçları

Ölçekler ve Alt Boyutlar	\bar{X}	SS	1	2	3	4	5	6	7	8	9	10	11
1. Psikolojik Sağlık	51.35	5.84	1										
2. Öz Kültür	52.84	8.06	.19*	1									
3. Yaygın Kültür	44.49	12.40	.19*	.18*	1								
4. Aileden ASD	23.87	4.26	.48*	.21*	.11*	1							
5. Arkadaştan ASD	20.87	6.27	.28*	.16*	.12*	.26*	1						
6. Özel Birinden ASD	22.42	5.98	.31*	.16*	.04	.36*	.60*	1					
7. ST Sıklığı	14.88	5.24	.28*	.01	.38*	.17*	.20*	.17*	1				
8. ST Niteliği	17.28	4.72	.16*	.04	.48*	.12*	.14*	.11*	.43*	1			
9. Okula Aidiyet	24.27	4.93	.28*	.16*	.26*	.24*	.39*	.30*	.21*	.31*	1		
10. Umut	28.14	5.16	.62*	.21*	.24*	.33*	.21*	.23*	.29*	.18*	.24*	1	
11. Genel Öz Yeterlik	29.79	5.22	.35*	.16*	.26*	.19*	.24*	.20*	.38*	.23*	.27*	.53*	1

* p < .01, N = 793

Tablo 31’de analize dâhil edilen değişkenler arasındaki Pearson Momentler Çarpımı Korelasyon katsayıları ile ölçekler ve alt ölçeklere ait ortalama ve standart sapma değerleri verilmiştir. Çalışma grubunun psikolojik sağlamlık puan ortalaması 51.35(5.84); öz kültür yönelimi puan ortalaması 52.84(8.06); yaygın kültür yönelimi puan ortalaması 44.49(12.40); aileden algılanan sosyal destek puan ortalaması 23.87(4.26); arkadaştan algılanan sosyal destek puan ortalaması 20.87(6.27); özel birinden algılanan sosyal destek puan ortalaması 22.42(5.98); sosyal temasın sıklığı puan ortalaması 14.88(5.24); sosyal temasın niteliği puan ortalaması 17.28(4.72); okula aidiyet puan ortalaması 24.27(4.93); umut puan ortalaması 28.14(5.16) ve genel öz yeterlik puan ortalaması 29.79(5.22) olarak belirlenmiştir. Bağımlı ve bağımsız değişkenler arasındaki korelasyon katsayıları .01 ile .62 arasında değişmektedir. Değişkenler arasındaki tüm ilişkiler, düşük, orta veya iyi düzeydedir. Dolayısıyla değişkenler arası çoklu bağlantı probleminin olmadığı buradan da anlaşılmaktadır. Sonuç olarak veri setinin hiyerarşik çoklu doğrusal regresyon analizi için gerekli varsayımları karşıladığı belirlenmiştir.

Araştırmada hiyerarşik çoklu doğrusal regresyon analizi için kullanılan ölçeklere ilişkin betimsel istatistikler hesaplanmıştır. Betimsel istatistiklere ilişkin sonuçlar aşağıdaki tablolarda sunulmuştur.

Tablo 32’de katılımcıların psikolojik sağlamlık düzeylerine ilişkin betimsel analiz sonuçları verilmiştir. Tabloya göre katılımcıların ÇGPSÖ-12’ye ilişkin puan ortalamaları 51.35, standart sapmaları ise 5.84’tür.

Tablo 32

ÇGPSÖ-12’ye İlişkin Betimsel Analiz Sonuçları

Ölçek	N	\bar{X}	SS	Çarpıklık	Basıklık
ÇGPSÖ-12	793	51.35	5.84	-.62	-.08

Katılımcıların umut düzeylerine ilişkin betimsel analiz sonuçlarına Tablo 33’te yer verilmiştir. Buna göre katılımcıların ÇUÖ’ye ilişkin puan ortalaması 28.15, standart sapması ise 5.16’dır.

Tablo 33

ÇUÖ’ne İlişkin Betimsel Analiz Sonuçları

Ölçek	N	\bar{X}	SS	Çarpıklık	Basıklık
ÇUÖ	793	28.15	5.16	-.60	-.17

Tablo 34'te katılımcıların okula aidiyet düzeylerine ilişkin betimsel analiz sonuçları verilmiştir. Tabloya göre katılımcıların OAAÖ'ne ilişkin puan ortalaması 24.27, standart sapması ise 4.93'tür.

Tablo 34

OAAÖ'ne İlişkin Betimsel Analiz Sonuçları

Ölçek	N	\bar{X}	SS	Çarpıklık	Basıklık
OAAÖ	793	24.27	4.93	-.71	-.14

Aşağıda katılımcıların algılanan sosyal destek düzeylerine ilişkin betimsel analiz sonuçları verilmiştir (Tablo 35). Buna göre katılımcıların ÇBASDÖ'ye ilişkin puan ortalaması 67.16, standart sapması ise 13.06'dır. Aileden algılanan sosyal destek alt ölçeğine ilişkin puan ortalaması 23.87, standart sapması 4.26; arkadaştan algılanan sosyal destek alt ölçeğine ilişkin puan ortalaması 20.87, standart sapması 6.27; özel birinden algılanan sosyal destek alt ölçeğine ilişkin puan ortalaması 22.42, standart sapması 5.98 olarak belirlenmiştir.

Tablo 35

ÇBASDÖ'ye İlişkin Betimsel Analiz Sonuçları

Ölçek ve Alt Ölçekler	N	\bar{X}	SS	Çarpıklık	Basıklık
Algılanan Sosyal Destek	793	67.16	13.06	-.75	-.17
Aileden ASD	793	23.87	4.26	-1.01	.28
Arkadaştan ASD	793	20.87	6.27	-.80	-.17
Özel Birinden ASD	793	22.42	5.98	-1.08	.43

Katılımcıların genel öz yeterlik düzeylerine ilişkin betimsel analiz sonuçları Tablo 36'da verilmiştir. Tabloya göre katılımcıların GÖYÖ'ye ilişkin puan ortalaması 29.79, standart sapması ise 5.22'dir.

Tablo 36

GÖYÖ'ye İlişkin Betimsel Analiz Sonuçları

Ölçek	N	\bar{X}	SS	Çarpıklık	Basıklık
GÖYÖ	793	29.79	5.22	-.13	-.32

Aşağıda Tablo 37'de katılımcıların sosyal temas sıklıkları ve sosyal temas niteliklerine ilişkin betimsel analiz sonuçları verilmiştir. Buna göre katılımcıların sosyal temasın sıklığı alt ölçeğine ilişkin puan ortalaması 14.88, standart sapması

5.24; sosyal temasın niteliği alt ölçeğine ilişkin puan ortalaması 17.28, standart sapması 4.72'dir.

Tablo 37

STÖ-R'nin Alt Ölçeklerine İlişkin Betimsel Analiz Sonuçları

Alt Ölçekler	N	\bar{X}	SS	Çarpıklık	Basıklık
Sosyal Temasın Sıklığı	793	14.88	5.24	.09	-.86
Sosyal Temasın Niteliği	793	17.28	4.72	-.40	-.27

Tablo 38'de katılımcıların öz kültür yönelimleri ve yaygın kültür yönelimlerine ilişkin betimsel analiz sonuçları verilmiştir. Tabloya göre katılımcıların öz kültür yönelimi alt ölçeğine ilişkin puan ortalaması 52.84, standart sapması 8.06; yaygın kültür yönelimi alt ölçeğine ilişkin puan ortalaması 44.49, standart sapması 12.40'tır.

Tablo 38

VKI'nin Alt Ölçeklerine İlişkin Betimsel Analiz Sonuçları-1

Alt Ölçekler	N	\bar{X}	SS	Çarpıklık	Basıklık
Öz Kültür Yönelimi	793	52.84	8.06	-.66	-.15
Yaygın Kültür Yönelimi	793	44.49	12.40	-.78	.31

Araştırmanın üçüncü alt problemi için ki kare analizi yapılmıştır. Ki kare analizinde herhangi bir kategoride beklenen değer sayısı en az beş olmalıdır. Bununla birlikte serbestlik derecesinin birden büyük olması durumunda beklenen değeri beşten küçük olan gözenek sayısı % 20'yi aşmıyorsa bu durum bir problem oluşturmamaktadır (Büyüköztürk, Çokluk ve Köklü, 2013). Ki kare analizinde bağımlı değişkenle bağımsız değişken arasındaki ilişkinin gücünü belirlemek amacıyla "Cramér's V" değeri hesaplanmıştır. Cramér's V değerinin .00 ile .10 arasında olması göz ardı edilebilir ilişki, .10 ile .20 arasında olması düşük ilişki, .20 ile .40 arasında olması orta düzeyde ilişki, .40 ile .60 arasında olması kısmen güçlü ilişki, .60 ile .80 arasında olması güçlü ilişki, .80 ile 1.00 arasında olması ise çok güçlü ilişki olarak yorumlanmaktadır (Rea ve Parker, 1992). Ki kare analizinde ilgili değişkende grup sayılarının fazla olması karşılaştırmalarda hata payının artmasına neden olabilmektedir. Dolayısıyla Tip 1 hatayı kontrol etmek için ki kare analizlerinde Bonferroni düzeltmesi kullanılmıştır (MacDonald ve Gardner, 2000).

Araştırmanın dördüncü alt problemi olan Suriyeli mülteci çocukların kültürlenme stratejilerini yordayan değişkenleri belirlemek amacıyla çok kategorili lojistik regresyon analizi yapılmıştır. Çok kategorili lojistik regresyon analizinde geriye doğru adımsal (backward stepwise) yöntem seçilmiştir. Bu yöntemde öncelikle tüm yordayıcı değişkenler analize dâhil edilir. Daha sonra modelin gelişmesine ve iyileşmesine yaptıkları katkıya göre değişkenlerin modelde tutulmasına veya elemine edilmesine karar verilir (Field, 2009; Tabachnick ve Fidell, 2015). Analiz için öncelikle örneklem büyüklüğü, tek ve çok yönlü uç değerler, doğrusallık (logit), çoklu bağlantı ve hataların bağımsızlığı varsayımları test edilmiştir (Tabachnick ve Fidell, 2015). Lojistik regresyon analizi için genel bir öneri olarak bağımsız değişkenlerdeki her bir kategori için en az 10 gözlemin olması gerektiği belirtilmektedir (Hair vd., 2014). Bununla birlikte Hosmer ve Lemeshow'a (1989) göre lojistik regresyon için örneklem büyüklüğü 400'den fazla olmalıdır. Araştırmanın çalışma grubu 840 katılımcıdan oluşmaktadır. Dolayısıyla örneklem büyüklüğünün yeterli olduğu görülmektedir.

Tek ve çok yönlü uç değerlerin belirlenmesi için yapılan analiz sonucunda 36 adet uç değer belirlenmiş ve bunlar veri setinden çıkarılmıştır. Lojistik regresyonda sürekli yordayıcılar ile bağımlı değişkenin logit dönüşümü arasında doğrusal bir ilişki olduğu varsayılır (Field, 2009; Tabachnick ve Fidell, 2015). Bu varsayım için sürekli yordayıcı değişkenler ile bu değişkenlerin log dönüşümlerinin etkileşimlerinin anlamsız ($p > .05$) olması gerekmektedir (Hosmer ve Lemeshow, 1989). Analiz sonucunda sürekli yordayıcı değişkenler ile bu değişkenlerin log dönüşümlerinin etkileşimlerinin anlamsız olduğu (p değerleri .08 ile .68 arasında değişmektedir) belirlenmiştir.

Çoklu bağlantı varsayımı için değişkenler arası korelasyon katsayılarına, VIF ve TV değerlerine bakılmıştır. Bağımsız değişkenlerin VIF değerleri 1.32 ile 1.99 arasında TV değerleri ise .50 ile .77 arasında çıkmıştır. Böylece çoklu bağlantı varsayımının karşılandığı belirlenmiştir.

Hataların birbirinden bağımsızlığı varsayımı ihlal edildiğinde aşırı dağılma (overdispersion) sorunu ortaya çıkmaktadır. Aşırı dağılma, lojistik regresyon modelinde beklenenden daha yüksek varyansın ortaya çıkması durumudur. Aşırı dağılma sorununun olup olmadığı, uyum iyiliğinin ki kare değerinin serbestlik derecesine bölünmesiyle belirlenmektedir. Bu değer (dağılım katsayısı) 1'e yakın

olması gerekmektedir. Dağılım katsayısının 2'ye yakın olması veya 2'den büyük olması aşırı dağılıma sorunun olduğunu göstermektedir (Field, 2009). Analiz sonucunda dağılım katsayısı Pearson için 1.07, sapma için 0.77 olarak belirlenmiştir. Dolayısıyla aşırı dağılıma sorununun bulunmadığı, hataların birbirinden bağımsız olduğu belirlenmiştir. Sonuç olarak veri setinin çok kategorili regresyon analizi için gerekli varsayımları karşıladığı görülmüştür.

Araştırmada çok kategorili regresyon analizi için VKİ'nin alt ölçeklerinden hareketle dört kültürlenme stratejisi oluşturulmuştur. VKİ'nin betimsel analiz sonuçları ve katılımcıların kültürlenme stratejilerinin dağılımlarına ilişkin sonuçlar aşağıdaki tablolarda sunulmuştur.

Tablo 39'da katılımcıların öz kültür yönelimleri ve yaygın kültür yönelimlerine ilişkin betimsel analiz sonuçları verilmiştir. Tabloya göre katılımcıların öz kültür yönelimi alt ölçeğine ilişkin puan ortalaması 51.96, standart sapması 9.45; yaygın kültür yönelimi alt ölçeğine ilişkin puan ortalaması 44.14, standart sapması 12.62'dir.

Tablo 39

VKI'nin Alt Ölçeklerine İlişkin Betimsel Analiz Sonuçları-2

Alt Ölçekler	N	\bar{X}	M	SS
Öz Kültür Yönelimi	804	51.96	53.00	9.45
Yaygın Kültür Yönelimi	804	44.14	46.00	12.62

Araştırmada öz kültür yönelimi alt ölçeğinin ve yaygın kültür yönelimi alt ölçeğinin medyan değerleri kullanılarak katılımcıların kültürlenme stratejileri oluşturulmuştur. Katılımcıların kültürlenme stratejileri şöyle belirlenmiştir:

Ayrışma: Öz kültür yönelimi alt ölçeğinden medyan değer (53) üzerinde, yaygın kültür yönelimi alt ölçeğinden ise meydan değer (46) altında puan alanlar, ayrışma kategorisine dâhil edilmiştir.

Bütünleşme: Hem öz kültür yönelimi alt ölçeğinden hem de yaygın kültür alt ölçeğinden medyan değer üzerinde puan alanlar, bütünleşme kategorisine dâhil edilmiştir.

Asimilasyon: Öz kültür yönelimi alt ölçeğinden medyan değer altında, yaygın kültür yönelimi alt ölçeğinden ise meydan değer üzerinde puan alanlar, asimilasyon kategorisine dâhil edilmiştir.

Marjinalleşme: Hem öz kültür yönelimi alt ölçeğinden hem de yaygın kültür alt ölçeğinden medyan değerinin altında puan alanlar, marjinalleşme kategorisine dâhil edilmiştir.

Aşağıda yer alan Tablo 40'ta çok kategorili lojistik regresyon analizi için oluşturulan veri setindeki katılımcıların, kültürleşme stratejilerine göre dağılımları verilmiştir. Tabloya göre katılımcılar birinci sırada % 34.1 (274) ile bütünleşme stratejisini, ikinci sırada % 26.9 (216) ile marjinalleşme stratejisini, üçüncü sırada % 20.8 (167) ile ayrışma stratejisini ve dördüncü sırada % 18.3 (147) ile asimilasyon stratejisini tercih etmektedir.

Tablo 40

Katılımcıların Kültürleşme Stratejilerine Göre Dağılımları

Kültürleşme Stratejileri	N	%
Ayrışma	167	20.8
Bütünleşme	274	34.1
Asimilasyon	147	18.3
Marjinalleşme	216	26.9
Toplam	804	100

Nitel veri analizi. Nitel verilerin analizi için kuramsal tematik analiz tekniği kullanılmıştır. Tematik analiz, verilerdeki temaların belirlenmesi, analiz edilmesi ve raporlanması için kullanılan bir tekniktir. Bu analiz tekniği veri setinin en küçük boyutlarda düzenlenmesini ve derinlemesine betimlenmesini sağlar (Boyatzis, 1998). Tematik analizde verilerdeki temalar, tümevarımsal veya kuramsal (tümdengelimsel) olmak üzere iki temel yoldan biri kullanılarak belirlenir. Kuramsal tematik analizde, araştırmacının alana dair kuramsal ve analitik ilgisi baskındır (Braun ve Clarke, 2019). Braun ve Clarke (2019) tematik analizi altı aşamalı bir süreçle açıklamıştır. Bu süreç; (1) araştırmacının veriye aşina olması, (2) ilk kodların oluşturulması, (3) temaların aranması, (4) temaların gözden geçirilmesi, (5) temaların tanımlanması ve adlandırılması ve (6) raporun hazırlanması şeklindedir. Bu araştırmada söz konusu aşamalar dikkate alınarak veriler, kuramsal tematik analiz tekniğiyle analiz edilmiştir.

Araştırmada görüşme esnasında ses kaydı alınmış daha sonra bu ses kaydı araştırmacı tarafından dijital ortamda yazıya dökülmüştür. Bu veriler, tematik analize hazır hale getirilmiştir. Veriler ilk olarak tekrar tekrar okunmuş ardından ilk kodlar oluşturulmuştur. Bu kodlar gözden geçirilerek temalar aranmıştır. Temalar,

gözden geçirilmiş, tanımlanmış ve isimlendirilmiştir. Kodlar ve temalar için farklı uzmanlardan görüşler alınmıştır. Eğitim Bilimleri alanındaki üç uzman, kodlar ve temaları gözden geçirerek görüş bildirmiş, bu doğrultuda kodlar ve temalardaki farklılıklar fikir birliğine varılarak giderilmeye çalışılmıştır. Ayrıca araştırmının verileri ve bulguları katılımcılardan ikisine inceletilerek değerlendirmeleri istenmiştir. Bu değerlendirmelerden sonra kodlar ve temalar düzenlenerek bulgular raporlaştırılmıştır. Araştırmada bulgular sunulurken katılımcıların ifadelerinden doğrudan alıntılar verilmiştir. Alıntıların hangi katılımcıya ait olduğunun belirlenmesi için araştırmaya katılan altı katılımcı K1, K2, K3, K4, K5 ve K6 olarak kodlanmıştır. Son olarak elde edilen bulgular yorumlanmıştır.

Araştırmanın Geçerliliği ve Güvenilirliği. Geçerlilik, araştırma sonuçlarının doğruluğudur ve iç ve dış geçerlilik olarak ele alınmaktadır. Güvenilirlik ise araştırma sonuçlarının tekrar edilebilirliğiyle ilgilidir ve geçerliliğe benzer şekilde iç ve dış güvenilirlik olarak incelenmektedir (Merriam, 2009; Yıldırım ve Şimşek, 2013). İç geçerlilik, araştırma sonuçlarına ulaşılırken izlenen sürecin çalışılan gerçekliği ortaya çıkarma yeterliliğidir. Dış geçerlikse elde edilen sonuçların benzer grup veya ortamlara aktarılabilirliğidir. İç güvenilirlik, benzer araştırmacıların aynı veriyi kullanıp benzer sonuçlara ulaşabilme durumunu yansıtırken dış güvenilirlik, araştırma sonuçlarına dair benzer ortamlarda benzer sonuçların elde edilmesiyle ilgilidir (Yıldırım ve Şimşek, 2013). Nicel araştırmalarda iç geçerlik, bağımlı değişkende gözlenen değişimlerin bağımsız değişkenlerce açıklanabilmesini ifade ederken, dış geçerlik araştırma grubunun seçildiği evreni temsil edebilmesi olarak değerlendirilmektedir. Nitel araştırmalarda ise iç geçerlilik yerine inandırıcılık, dış geçerlilik yerine aktarılabilirlik, iç güvenilirlik yerine tutarlılık ve dış güvenilirlik yerine teyit edilebilirlik kavramları kullanılmaktadır (Lincoln ve Guba, 1985). Aşağıda araştırmanın geçerlilik ve güvenilirliğini sağlamak adına dikkat edilen noktalar özetlenmiştir.

Araştırmanın nicel bölümünde kullanılan ölçme araçlarının geçerlilik ve güvenilirlik analizlerine ilişkin sonuçlar yukarıda ayrıntılı bir şekilde açıklanmıştır. Bu araştırma kapsamında uyarlanan VKİ, STÖ-R ve OOAÖ'nin geçerlilik ve güvenilirlik çalışmalarının yanı sıra araştırmada kullanılan diğer ölçme araçlarının da uygulama yapılan yaş grubu farklılaştığı için geçerlilik ve güvenilirlik analizleri

yapılmıştır. Ayrıca arařtırmanın dıř geerlilięi kapsamında rneklemin nasıl seildięine dair bilgiler sunulmuřtur.

Arařtırmanın nitel blmnde arařtırmacının, odak grup grřmesiyle veri topladıęı katılımcılarla nceden etkileřim halinde olması, katılımcılara arařtırmanın amacına ynelik ayrıntılı bilgi aktarması ve grřme esnasında kullanılan bazı kavramlara grřme ncesinde aıklık getirerek ortak bir dilin oluřmasını saęlamaya alıřması arařtırmanın inandırıcılıęı kapsamında deęerlendirilebilir. Ayrıca katılımcıların grřme esnasında kendilerini rahat ve gvende hissetmeleri saęlanmaya alıřılarak kiřisel bilgilerinin gizli tutulacaęı ve grřme verilerinin sadece arařtırma kapsamında kullanılacaęı ynnde bilgiler de aktarılmıřtır. Grřmede sorulacak sorular yarı yapılandırılmıř grřme formu aracılıęıyla nceden hazırlanmıřtır. Sorular hazırlanırken alanyazın gzden geirilmif ve alanyazındaki bilgiler dikkate alınmıřtır. Ayrıca grřme sorularının uygunluęu iin tez izleme komitesinin grřlerine bařvurulmuřtur.

Arařtırmanın aktarılabilirlięi iin nitel blmn her ařaması ayrıntılı bir Őekilde aıklanmıřtır. Katılımcıların eřitli zellikleri belirtilmiř ve katılımcı ifadeleri doęrudan alıntılar yapılarak verilmiřtir. rnekleme seimi detaylandırılarak anlatılmıřtır.

Tutarlılıęı saęlamak amacıyla veri analizi srecinde farklı uzmanların grřlerine bařvurulmuřtur. Nitel veriler analiz edilirken kodlar ve temalar, iki eęitim bilimleri uzmanının grřlerine sunulmuř, farklılıklar fikir aliř veriři yapılarak giderilmeye alıřılmıřtır. Ayrıca arařtırmanın verileri ve bulguları katılımcılardan ikisine inceletilerek deęerlendirmeleri istenmiřtir.

Arařtırmanın teyit edilebilirlięi iin grřme esnasında ses kaydı alınarak veriler kayıt altına alınmıřtır. Ayrıca arařtırmacı grřme esnasında nemli grdę noktalara dair notlar almıřtır. Grřme sonrasında ses kaydını ok vakit kaybetmeden dijital ortamda yazıya dkmřtr.

Karma yntemli arařtırmalardan biri olan yakınsayan paralel desende elde edilen veriler birleřtirilirken veri eřitilmesi yapılmaktadır. Veri eřitilmesi, arařtırma bulgularının doęrulanması, glendirilmesi ve arpaz geerlilięi iin nemli katkılar saęlamaktadır (Creswell, 2013). Bu arařtırmadan nitel ve nicel tekniklerle elde edilen veriler, bulgular blmnde birleřtirilerek sunulmuřtur.

Dolayısıyla bu durumun da araştırmanın geçerliliğine katkı sağladığı ifade edilebilir.

Bu bölümde aktarılanlar özet olarak şöyledir: Suriyeli mülteci çocukların psikolojik sağlamlıkları ve kültürlenme stratejilerinin incelendiği bu tezde karma yöntem araştırmalarından yakınsayan paralel desen kullanılmıştır. Araştırmanın birinci çalışma grubunu 957 Suriyeli mülteci çocuk, ikinci çalışma grubunu ise Suriyeli mülteci çocuklarla çalışma deneyimi olan altı birey oluşturmuştur. Veri toplama araçlarından üçü uyarlanmıştır. Bu üç ölçme aracıyla birlikte araştırmada kullanılan diğer ölçme araçlarının da uygulama yapılan yaş grubu değiştiği için geçerlilik ve güvenilirlik çalışması yapılmıştır. Analizler sonucunda ölçme araçlarının yeterli geçerlilik ve güvenilirliğe sahip olduğu belirlenmiştir. Araştırmanın veri analiz süreci hakkında bilgiler aktarılarak sonraki bölümde bulgular ve yorumlar sunulmuştur.

Bölüm 4

Bulgular ve Yorumlar

Bu bölümde araştırmanın alt problemlerine ilişkin analiz sonuçları sunulmuştur. Analiz sonuçları, alt problemlerin sırasına uygun bir şekilde verilmiştir. Bu doğrultuda öncelikle araştırmanın nicel bulguları ardından da nitel bulguları aktarılmıştır. Ayrıca, bulgulara ilişkin değerlendirmelere yer verilmiştir.

Araştırmanın Nicel Bulguları ve Yorumlar

Araştırmanın nicel bulgu ve yorumları aşağıda iki başlık altında sunulmuştur. İlk olarak psikolojik sağlamlığa ardından kültürlenme stratejilerine ilişkin bulgu ve yorumlara yer verilmiştir.

Psikolojik sağlamlığa ilişkin bulgu ve yorumlar. Psikolojik sağlamlığa ilişkin bulgu ve yorumlar, iki başlık altında verilmiştir. Öncelikle Suriyeli mülteci çocukların psikolojik sağlamlıklarının cinsiyet, okul türü, göç üzerinden geçen süre, Türkçe yeterlik düzeyi ve geri dönme isteğine göre değişip değişmediğine ilişkin bulgu ve yorumlar aktarılmıştır. Daha sonra Suriyeli mülteci çocukların psikolojik sağlamlıklarının yordayıcılarına ilişkin bulgu ve yorumlar verilmiştir.

Psikolojik sağlamlığın cinsiyet, okul türü, göç üzerinden geçen süre, Türkçe yeterlik düzeyi ve geri dönme isteğine göre değişip değişmediğine ilişkin bulgu ve yorumlar. Suriyeli mülteci çocukların psikolojik sağlamlıklarının cinsiyet, okul türü ve göç üzerinden geçen süreye göre değişip değişmediğini belirlemek amacıyla bağımsız gruplar t testi; Türkçe yeterlik düzeyi ve geri dönme isteğine göre değişip değişmediğini belirlemek amacıyla ise tek yönlü varyans analizi kullanılmıştır. Analiz sonucunda elde edilen bulgu ve yorumlar aşağıda verilmiştir.

Psikolojik sağlamlığın cinsiyet, okul türü ve göç üzerinden geçen süreye göre değişip değişmediğine ilişkin bulgu ve yorumlar. Suriyeli mülteci çocukların psikolojik sağlamlıklarının cinsiyet, okul türü ve göç üzerinden geçen süreye göre değişip değişmediğine ilişkin bağımsız gruplar *t* testi sonuçları Tablo 41'de sunulmuştur.

Tablo 41

Psikolojik Sağlamlığın Cinsiyet, Okul Türü ve Göç Üzerinden Geçen Süreye Göre Değişip Değişmediğine İlişkin t Testi Sonuçları

Bağımsız Değişken	Grup	<i>n</i>	\bar{X}	SS	<i>sd</i>	<i>t</i>	<i>p</i>	<i>d</i>
Cinsiyet	Kız	352	51.51	6.00	838	2.18	.027	.15
	Oğlan	488	50.54	6.55				
Okul Türü	Geçici Eğitim Merkezi	637	50.92	6.30	838	-.23	.819	
	Devlet Okulu	203	51.04	6.50				
Göç Üzerinden Geçen Süre	1-5 Yıl	608	50.70	6.34	792	-1.33	.183	
	6-10 Yıl	186	51.42	6.41				

Levene testi sonucunda cinsiyet, okul türü ve göç üzerinden geçen süre açısından grupların varyanslarının eşit olduğu belirlenmiştir. Dolayısıyla analizler varyanslar eşit varsayılarak yapılmıştır.

Tablo 41’de görüldüğü üzere Suriyeli mülteci çocukların psikolojik sağlamlıkları cinsiyete göre anlamlı bir şekilde farklılaşmaktadır. Kız çocukların psikolojik sağlamlık düzeyleri ($\bar{X} = 51.51$, $SS = 6.00$), oğlan çocukların psikolojik sağlamlık düzeylerinden ($\bar{X} = 50.54$, $SS = 6.55$) düşük düzeyde bir etkiyle daha yüksektir ($t(838) = 2.18$, $p < .05$, $d = 0.15$).

Suriyeli mülteci çocukların psikolojik sağlamlıklarının okul türüne göre değişip değişmediğine ilişkin t testi sonucuna bakıldığında gruplar arasında anlamlı bir farklılığın bulunmadığı görülmektedir ($t(838) = -.23$, $p > .05$). Dolayısıyla geçici eğitim merkezine ve devlet okullarına devam eden Suriyeli mülteci çocukların psikolojik sağlamlıkları arasında anlamlı bir fark bulunmamaktadır.

Suriyeli mülteci çocukların psikolojik sağlamlıklarının göç üzerinden geçen süreye göre değişip değişmediğine ilişkin t testi sonuçları, gruplar arasında anlamlı bir farklılığın olmadığını göstermektedir ($t(792) = -1.33$, $p > .05$). Sonuç olarak göç üzerinden 1-5 yıl ve 6-10 yıl geçiren Suriyeli mülteci çocukların psikolojik sağlamlıkları arasında anlamlı bir farklılık bulunmamıştır.

Psikolojik sağlamlığın Türkçe yeterlik düzeyine göre değişip değişmediğine ilişkin bulgu ve yorumlar. Suriyeli mülteci çocukların psikolojik sağlamlıklarının Türkçe yeterlik düzeyine göre değişip değişmediğine ilişkin betimsel analiz sonuçları Tablo 42, tek yönlü varyans analizi sonuçlarıysa Tablo 43’te verilmiştir.

Tablo 42

Psikolojik Sağlamlığın Türkçe Yeterlik Düzeyine Göre Değişip Değişmediğine İlişkin Betimsel İstatistikler

Bağımlı Değişken	Türkçe Yeterlik Düzeyi	<i>n</i>	\bar{X}	SS
Psikolojik Sağlamlık	Düşük	115	49.64	6.18
	Orta	204	50.21	6.19
	İyi	294	50.74	6.49
	Çok İyi	227	52.55	6.09

Tablo 42 incelendiğinde psikolojik sağlamlık düzeyleri en yüksek olan grubun, Türkçe yeterlik düzeyi çok iyi olanlar ($\bar{X} = 52.55$, $SS = 6.09$) olduğu görülmektedir. Bu grubu sırasıyla Türkçe yeterlik düzeyi iyi ($\bar{X} = 50.74$, $SS = 6.49$), orta ($\bar{X} = 50.21$, $SS = 6.19$) ve düşük ($\bar{X} = 49.64$, $SS = 6.18$) düzeyde olanlar izlemektedir.

Tablo 43

Psikolojik Sağlamlığın Türkçe Yeterlik Düzeyine Göre Değişip Değişmediğine İlişkin Tek Yönlü Varyans Analizi Sonuçları

Varyansın Kaynağı	Kareler Toplamı	<i>sd</i>	Kareler ortalaması	<i>F</i>	<i>p</i>	η^2
Gruplar arası	906.29	3	302.10	7.68	.000	.03
Grup içi	32873.35	836	39.32			
Toplam		839				

Yukarıda yer alan Tablo 43'te Suriyeli mülteci çocukların psikolojik sağlamlık düzeylerinin Türkçe yeterlik düzeylerine göre anlamlı bir şekilde ve düşük düzeyde bir etkiyle farklılaştığı görülmektedir ($F(3, 836) = 7.68$, $p = .000$, $\eta^2 = .03$). Farkın hangi gruplar arasında olduğunu belirlemek amacıyla Hochberg GT2 testi kullanılmıştır. Test sonuçları Tablo 44'te aktarılmıştır.

Tablo 44

Psikolojik Sağlamlığın Türkçe Yeterlik Düzeyine Göre Farklılığına İlişkin Hochberg GT2 Testi Sonuçları

Bağımlı Değişken	Türkçe Yeterlik Düzeyi (I)	Türkçe Yeterlik Düzeyi (J)	Ortalamalar Arası Fark (I-J)	SS	<i>p</i>
Psikolojik Sağlamlık	Düşük	Orta	-.57	.73	.969
		İyi	-1.09	.69	.515
		Çok İyi	-2.91	.72	.000
	Orta	İyi	-.53	.57	.930
		Çok İyi	-2.35	.60	.001
		Çok İyi	-1.82	.65	.006

Tablo 44 Türkçe yeterlik düzeyi çok iyi olanların psikolojik sağlamlık düzeylerinin, Türkçe yeterlik düzeyleri düşük ($I-J = -2.91$, $SS = .72$), orta ($I-J = -2.35$, $SS = .60$) ve iyi ($I-J = -1.82$, $SS = .65$) olanların psikolojik sağlamlık

düzeylerinden anlamlı bir şekilde farklılaştığını göstermektedir. Buna göre Türkçe yeterlik düzeyi çok iyi olanların psikolojik sağlık düzeyleri, Türkçe yeterlik düzeyleri düşük, orta ve iyi olanların psikolojik sağlık düzeylerinden daha yüksektir.

Psikolojik sağlamlığın geri dönme isteğine göre değişip değişmediğine ilişkin bulgu ve yorumlar. Suriyeli mülteci çocukların psikolojik sağlamlıklarının geri dönme isteğine göre değişip değişmediğine ilişkin betimsel analiz sonuçları Tablo 45, tek yönlü varyans analizi sonuçlarıysa Tablo 46'da sunulmuştur.

Tablo 45

Psikolojik Sağlamlığın Geri Dönme İsteğine Göre Değişip Değişmediğine İlişkin Betimsel İstatistikler

Bağımlı Değişken	Geri Dönme İsteği	<i>n</i>	\bar{X}	SS
Psikolojik Sağlamlık	A ¹	159	50.72	6.97
	B ²	223	50.87	5.96
	C ³	376	51.10	6.20
	D ⁴	59	49.60	6.73

¹Savaş bitse bile Türkiye'de kalmak ve yaşamak istiyorum.

²Hemen ülkeye dönmek istiyorum.

³Henüz böyle bir karar vermedim.

⁴Bir an önce başka bir ülkeye gitmek istiyorum.

Tablo 45'e bakıldığında Suriyeli mülteci çocukların geri dönme isteğine göre psikolojik sağlık düzeylerinin birbirine yakın olduğu görülmektedir. Katılımcıların geri dönme isteği açısından psikolojik sağlık düzeyleri en yüksekten düşüğe doğru "henüz karar vermeyenler" ($\bar{X} = 51.10$, $SS = 6.20$), "hemen ülkesine dönmek isteyenler" ($\bar{X} = 50.87$, $SS = 5.96$), "savaş bitse bile Türkiye'de kalmak ve yaşamak isteyenler" ($\bar{X} = 50.72$, $SS = 9.97$), "bir an önce başka bir ülkeye gitmek isteyenler" ($\bar{X} = 49.60$, $SS = 6.73$) şeklindedir.

Tablo 46

Psikolojik Sağlamlığın Geri Dönme İsteğine Göre Değişip Değişmediğine İlişkin Tek Yönlü Varyans Analizi Sonuçları

Varyansın Kaynağı	Kareler Toplamı	<i>sd</i>	Kareler ortalaması	<i>F</i>	<i>p</i>
Gruplar arası	119.13	3	39.71	.99	.396
Grup içi	32586.88	813	40.08		
Toplam		816			

Yukarıda yer alan Tablo 46'da Suriyeli mülteci çocukların psikolojik sağlık düzeylerinin geri dönme isteğine göre anlamlı bir şekilde farklılaşmadığı görülmektedir ($F(3, 813) = .99$, $p = .396$).

Psikolojik sađlamliđın yordayıcılarına ilişkin bulgu ve yorumlar.

Suriyeli mülteci çocukların psikolojik sađlamlıklarını yordayan deđiřkenleri belirlemek amacıyla yapılan hiyerarřik çoklu dođrusal regresyon analizi beř ařamada gerçekteřtirilmiřtir. Bu beř ařama belirlenirken psikolojik sađlamlıđa ilişkin ekolojik kuram göz önünde bulundurulmuřtur. Buna göre bađımsız deđiřkenler topluma ilişkin, topluluđa ilişkin, okula ilişkin, aileye ilişkin ve bireysel faktörler olarak nitelendirilmiřtir. Bu dođrultuda regresyon modeline birinci ařamada topluma ilişkin faktörler olarak öz kültür yönelimi ve yaygın kültür yönelimi dâhil edilmiřtir. İkinci ařamada topluluđa ilişkin faktörler olarak sosyal temasın sıklıđı, sosyal temasın niteliđi, arkadařtan algılanan sosyal destek ve özel birinden algılanan sosyal destek; üçüncü ařamada okula ilişkin faktör olarak okula aidiyet; dördüncü ařamada aileye ilişkin faktör olarak aileden algılanan sosyal destek ve son olarak beřinci ařamada bireysel faktörler olarak umut ile genel öz yeterlik eklenmiřtir.

Psikolojik sađlamliđın yordayıcılarına ilişkin regresyon analizi. Suriyeli mülteci çocuklarda öz kültür yönelimi, yaygın kültür yönelimi, sosyal temasın sıklıđı, sosyal temasın niteđi, arkadařtan algılanan sosyal destek, özel birinden algılanan sosyal destek, okula aidiyet, aileden algılanan sosyal destek, umut ve genel öz yeterliđin psikolojik sađlamlıđı yordamasına ilişkin hiyerarřik çoklu dođrusal regresyon analizi sonuçları ařađıda Tablo 47'de verilmiřtir.

Tablo 47

Psikolojik Sağlamlığın Yordanmasına İlişkin Hiyerarşik Çoklu Regresyon Analizi Sonuçları

Model	Değişken	B	SH	β	t	p	R	R ²
Model 1	Sabit	41.90	1.42		29.46	.000	0.25	0.06
	Öz Kültür Yönelimi	.11	.03	.16	4.47	.000		
	Yaygın Kültür Yönelimi	.08	.02	.16	4.69	.000		
Model 2	Sabit	35.50	1.50		23.62	.000	0.43	0.18
	Öz Kültür Yönelimi	.09	.02	.13	3.77	.000		
	Yaygın Kültür Yönelimi	.03	.02	.07	1.85	.065		
	Sosyal Temasin Sıklığı	.23	.04	.20	5.46	.000		
	Sosyal Temasin Niteliği	.01	.05	.00	.10	.924		
	Arkadaştan ASD	.09	.04	.10	2.43	.015		
	Özel Birinden ASD	.18	.04	.19	4.62	.000		
Model 3	Sabit	33.88	1.55		21.83	.000	0.44	0.20
	Öz Kültür Yönelimi	.08	.02	.12	3.48	.001		
	Yaygın Kültür Yönelimi	.03	.02	.06	1.47	.143		
	Sosyal Temasin Sıklığı	.22	.04	.20	5.46	.000		
	Sosyal Temasin Niteliği	-.03	.05	-.02	-.61	.540		
	Arkadaştan ASD	.06	.04	.06	1.42	.156		
	Özel Birinden ASD	.17	.04	.18	4.36	.000		
	Okula Aidiyet	.16	.04	.14	3.76	.000		
Model 4	Sabit	28.02	1.53		18.28	.000	0.56	0.31
	Öz Kültür Yönelimi	.04	.02	.06	1.93	.054		
	Yaygın Kültür Yönelimi	.03	.02	.06	1.57	.118		
	Sosyal Temasin Sıklığı	.19	.04	.17	4.87	.000		
	Sosyal Temasin Niteliği	-.04	.05	-.03	-.80	.426		
	Arkadaştan ASD	.05	.04	.06	1.44	.152		
	Özel Birinden ASD	.07	.04	.07	1.90	.058		
	Okula Aidiyet	.12	.04	.10	2.95	.003		
Aileden ASD	.51	.05	.37	11.25	.000			
Model 5	Sabit	23.04	1.40		16.48	.000	0.70	0.49
	Öz Kültür Yönelimi	.00	.02	.00	.14	.891		
	Yaygın Kültür Yönelimi	.00	.01	.00	.29	.773		
	Sosyal Temasin Sıklığı	.09	.03	.08	2.66	.008		
	Sosyal Temasin Niteliği	-.03	.04	-.02	-.70	.485		
	Arkadaştan ASD	.05	.03	.06	1.71	.088		
	Özel Birinden ASD	.04	.03	.04	1.13	.259		
	Okula Aidiyet	.08	.04	.07	2.19	.029		
	Aileden ASD	.36	.04	.26	9.18	.000		
	Umut	.57	.04	.50	15.68	.000		
Genel Öz Yeterlik	-.04	.04	-.04	-1.17	.241			

Model 1 için $F = 25.67$, $p = .000$; Model 2 için $F = 29.01$, $p = .000$; Model 3 için $F = 27.30$, $p = .000$; Model 4 için $F = 43.54$, $p = .000$; Model 5 için $F = 75.74$, $p = .000$

Tablo 47’de hiyerarşik regresyon modeli sonucunda elde edilen beş modele ilişkin değerler görülmektedir. Birinci modelde psikolojik sağlamlığı yordayıcı değişkenler olarak öz kültür yönelimi ve yaygın kültür yönelimi analize alınmıştır. Analiz sonucunda elde edilen regresyon denkleminin varyans analizi sonucuna göre anlamlı olduğu belirlenmiştir ($F(2,790) = 25.67$, $p = 0.000$). Buna göre regresyon denklemine dâhil edilen yordayıcı değişkenlerden en az birinin

regresyon katsayısının anlamlı olduğu belirtilebilir. Yordayıcı değişkenlerin standardize edilmiş regresyon katsayıları (β), t ve p değerleri incelendiğinde öz kültür yönelimi ($\beta = .16$, $t(790) = 4.47$, $p < .001$) ve yaygın kültür yöneliminin ($\beta = .16$, $t(790) = 4.69$, $p < .001$) katılımcıların psikolojik sağlıklarını anlamlı bir şekilde ve olumlu yönde yordadığı görülmektedir. Öz kültür yönelimi ve yaygın kültür yönelimi, katılımcıların psikolojik sağlıklarındaki değişimin yaklaşık % 6'sını ($R = .25$, $R^2 = .06$) açıklamaktadır.

İkinci modelde regresyon denkleminde sosyal temasın sıklığı, sosyal temasın niteliği, arkadaştan algılanan sosyal destek ve özel birinden algılanan sosyal destek değişkenleri eklenmiştir. Bu model sonucunda elde edilen regresyon denkleminin varyans analizi sonucuna göre istatistiksel olarak anlamlı olduğu görülmüştür ($F(6,786) = 29.01$, $p = 0.000$). Buna göre regresyon denkleminde dâhil edilen yordayıcı değişkenlerden en az birinin regresyon katsayısının anlamlı olduğu belirtilebilir. Yordayıcı değişkenlerin standardize edilmiş regresyon katsayıları (β), t ve p değerleri incelendiğinde sosyal temasın sıklığı ($\beta = .20$, $t(786) = 5.46$, $p < .001$), arkadaştan algılanan sosyal destek ($\beta = .10$, $t(786) = 2.43$, $p < .05$) ve özel birinden algılanan sosyal desteğin ($\beta = .19$, $t(786) = 4.62$, $p < .001$) katılımcıların psikolojik sağlıklarını anlamlı bir şekilde ve olumlu yönde yordadığı, sosyal temasın niteliğinin ($\beta = .00$, $t(786) = .10$, $p > .05$) ise istatistiksel olarak anlamlı bir şekilde yordamadığı görülmektedir. İkinci modelde elde edilen regresyon denkleminde göre öz kültür yönelimi, yaygın kültür yönelimi, sosyal temasın sıklığı, sosyal temasın niteliği, arkadaştan algılanan sosyal destek ve özel birinden algılanan sosyal destek, katılımcıların psikolojik sağlıklarındaki değişimin yaklaşık % 18'ini ($R = .43$, $R^2 = .18$) açıklamaktadır. Birinci ve ikinci regresyon modelleri için hesaplanan R^2 değerleri arasındaki fark dikkate alındığında sosyal temasın sıklığı, sosyal temasın niteliği, arkadaştan algılanan sosyal destek ve özel birinden algılanan sosyal desteğin psikolojiktaki değişkenliği yaklaşık olarak % 12 oranında istatistiksel olarak anlamlı bir şekilde açıkladığı görülmektedir (R^2 değişim = .12, $p = .000$).

Üçüncü modelde regresyon denkleminde okula aidiyet değişkeni eklenmiştir. Bu model sonucunda elde edilen regresyon denkleminin varyans analizi sonucuna göre istatistiksel olarak anlamlı olduğu görülmüştür ($F(7,785) = 27.30$, $p = 0.000$). Buna göre regresyon denkleminde dâhil edilen okula aidiyet değişkeninin regresyon

katsayısı anlamlıdır. Okula aidiyet ($\beta = .14, t(785) = 3.76, p < .001$) katılımcıların psikolojik sağlımlıklarını anlamlı bir şekilde ve olumlu yönde yordamaktadır. Üçüncü modelde elde edilen regresyon denkleminde göre öz kültür yönelimi, yaygın kültür yönelimi, sosyal temasın sıklığı, sosyal temasın niteliği, arkadaşan algılanan sosyal destek, özel birinden algılanan sosyal destek ve okula aidiyet, katılımcıların psikolojik sağlımlıklarındaki değişimin yaklaşık % 20'sini ($R = .44, R^2 = .20$) açıklamaktadır. İkinci ve üçüncü regresyon modelleri için hesaplanan R^2 değerleri arasındaki fark dikkate alındığında okula aidiyetin psikolojik sağlımlıktaki değişkenliği yaklaşık olarak % 2 oranında istatistiksel olarak anlamlı bir şekilde açıkladığı görülmektedir (R^2 değişim = .02, $p = .000$).

Dördüncü modelde regresyon denkleminde aileden algılanan sosyal destek değişkeni eklenmiştir. Bu model sonucunda elde edilen regresyon denkleminin varyans analizi sonucuna göre istatistiksel olarak anlamlı olduğu görülmüştür ($F(8,784) = 43.54, p = 0.000$). Buna göre regresyon denkleminde dâhil edilen aileden algılanan sosyal destek değişkeninin regresyon katsayısı anlamlıdır. Aileden algılanan sosyal destek ($\beta = .37, t(784) = 11.25, p < .001$) katılımcıların psikolojik sağlımlıklarını anlamlı bir şekilde ve olumlu yönde yordamaktadır. Üçüncü modelde elde edilen regresyon denkleminde göre öz kültür yönelimi, yaygın kültür yönelimi, sosyal temasın sıklığı, sosyal temasın niteliği, arkadaşan algılanan sosyal destek, özel birinden algılanan sosyal destek, okula aidiyet ve aileden algılanan sosyal destek, katılımcıların psikolojik sağlımlıklarındaki değişimin yaklaşık % 31'ini ($R = .56, R^2 = .31$) açıklamaktadır. Üçüncü ve dördüncü regresyon modelleri için hesaplanan R^2 değerleri arasındaki fark dikkate alındığında aileden algılanan sosyal desteğin psikolojik sağlımlıktaki değişkenliği yaklaşık olarak % 11 oranında istatistiksel olarak anlamlı bir şekilde açıkladığı görülmektedir (R^2 değişim = .11, $p = .000$).

Beşinci modelde regresyon denkleminde umut ve genel öz yeterlik değişkeni eklenmiştir. Bu model sonucunda elde edilen regresyon denkleminin varyans analizi sonucuna göre istatistiksel olarak anlamlı olduğu görülmüştür ($F(10,782) = 75.74, p = 0.000$). Buna göre regresyon denkleminde dâhil edilen yordayıcı değişkenlerden en az birinin regresyon katsayısının anlamlı olduğu belirtilebilir. Yordayıcı değişkenlerin standardize edilmiş regresyon katsayıları (β), t ve p değerleri incelendiğinde umudun ($\beta = .50, t(782) = 15.68, p < .001$) katılımcıların

psikolojik sađlamlıklarını anlamlı bir şekilde ve olumlu yönde yordadığı, genel öz yeterliđin ($\beta = -.04$, $t(782) = -1.17$, $p > .05$) ise istatistiksel olarak anlamlı bir şekilde yordamadığı görölmektedir. Beşinci modelde elde edilen regresyon denklemine göre öz kültür yönelimi, yaygın kültür yönelimi, sosyal temasın sıklığı, sosyal temasın niteliđi, arkadaştan algılanan sosyal destek, özel birinden algılanan sosyal destek, okula aidiyet, aileden algılanan sosyal destek, umut ve genel öz yeterlik, katılımcıların psikolojik sađlamlıklarındaki deđişimin yaklaşık % 49'unu ($R = .70$, $R^2 = .49$) açıklamaktadır. Dördüncü ve beşinci regresyon modelleri için hesaplanan R^2 deđerleri arasındaki fark dikkate alındığında umut ve genel öz yeterliđin psikolojik sađlamlıktaki deđişkenliđi yaklaşık olarak % 18 oranında istatistiksel olarak anlamlı bir şekilde açıkladığı görölmektedir (R^2 deđişim = .18, $p = .000$).

Son modelde yordayıcı deđişkenlerin regresyon katsayılarından hareketle psikolojik sađlamlıđın yordanmasındaki önem sıraları analiz edilmiştir. Buna göre sırasıyla umut ($\beta = .50$, $t(782) = 15.68$, $p < .001$), aileden algılanan sosyal destek ($\beta = .26$, $t(782) = 9.18$, $p < .001$), sosyal temasın sıklığı ($\beta = .08$, $t(782) = 2.66$, $p < .01$) ve okula aidiyet ($\beta = .07$, $t(782) = 2.19$, $p < .05$) katılımcıların psikolojik sađlamlıklarını anlamlı bir şekilde ve olumlu yönde yordamaktadır.

Kültürlenme stratejilerine ilişkin bulgu ve yorumlar. Kültürlenme stratejilerine ilişkin bulgu ve yorumlar iki başlık altında verilmiştir. İlk olarak Suriyeli mülteci çocukların kültürlenme stratejileri ile cinsiyet, okul türü, Türkçe yeterlik düzeyi, göç üzerinden geçen süre, annenin Türkçe yeterlik düzeyi, babanın Türkçe yeterlik düzeyi ve geri dönme isteđi arasındaki ilişkilere dair bulgu ve yorumlar verilmiştir. Ardından Suriyeli mülteci çocukların kültürlenme stratejilerini yordayan deđişkenlere ilişkin bulgu ve yorumlar sunulmuştur.

Kültürlenme stratejileri ile cinsiyet, okul türü, Türkçe yeterlik düzeyi, göç üzerinden geçen süre, annenin Türkçe yeterlik düzeyi, babanın Türkçe yeterlik düzeyi ve geri dönme isteđi arasındaki ilişkilere dair bulgu ve yorumlar. Suriyeli mülteci çocukların kültürlenme stratejileri ile cinsiyet, okul türü, Türkçe yeterlik düzeyi, göç üzerinden geçen süre, annenin Türkçe yeterlik düzeyi, babanın Türkçe yeterlik düzeyi ve geri dönme isteđi arasındaki ilişkilerin belirlenmesi amacıyla ki kare analizi yapılmıştır. Analiz sonucunda elde edilen bulgu ve yorumlar aşağıda verilmiştir.

Kültürlenme stratejileri ile cinsiyet arasındaki ilişkilere dair bulgu ve yorumlar. Suriyeli mülteci çocukların kültürlenme stratejileri ile cinsiyet arasındaki ilişkilere dair ki kare analizi sonuçları Tablo 48’de sunulmuştur.

Tablo 48

Kültürlenme Stratejileri ile Cinsiyet Arasındaki İlişkiye Dair Ki Kare Testi Sonuçları

Kültürlenme Stratejileri	Cinsiyet		Toplam	χ^2	sd	p	V
	Kız	Oğlan					
Ayrışma	68	106	174				
Bütünleşme	95	186	281				
Asimilasyon	74	81	155	16.50	3	.001	.14
Marjinalleşme	115	115	230				
Toplam	352	488	840				

Tablo 48’de görüldüğü üzere Suriyeli mülteci çocukların kültürlenme stratejileri ile cinsiyet arasında düşük düzeyde anlamlı bir ilişki bulunmaktadır ($\chi^2(3, n = 840) = 16.50, p = .001, V = .14$). Oğlan çocukları, kız çocuklara göre bütünleşme ve ayrışma stratejilerini daha sıklıkla kullanırken kız çocuklar oğlan çocuklara göre marjinalleşme ve asimilasyon stratejilerini daha sıklıkla kullanmaktadır. Oğlan çocuklarda en yoğun tercih edilen strateji bütünleşme stratejisiyken kız çocuklarda marjinalleşme stratejisidir.

Bonferroni düzeltmesi uygulanarak yapılan ikili karşılaştırmalar sonucunda oğlan çocukların kız çocuklara göre bütünleşme stratejisini anlamlı bir şekilde daha yoğun olarak kullandıkları belirlenmiştir. Kız çocukların ise oğlan çocuklara göre marjinalleşme stratejisine anlamlı bir şekilde daha yoğun olarak başvurdukları saptanmıştır.

Kültürlenme stratejileri ile okul türü arasındaki ilişkiye dair bulgu ve yorumlar. Suriyeli mülteci çocukların kültürlenme stratejileri ile okul türü arasındaki ilişkilere dair ki kare analizi sonuçları Tablo 49’da aktarılmıştır.

Tablo 49

Kültürlenme Stratejileri ile Okul Türü Arasındaki İlişkiye Dair Ki Kare Testi Sonuçları

Kültürlenme Stratejileri	Okul Türü		Toplam	χ^2	sd	p
	Geçici Eğitim Merkezi	Devlet Okulu				
Ayrışma	134	40	174			
Bütünleşme	210	71	281			
Asimilasyon	113	42	155	1.73	3	.619
Marjinalleşme	180	50	230			
Toplam	637	203	840			

Yukarıda yer alan Tablo 49'da Suriyeli mülteci çocukların kültürlenme stratejileri ile okul türü arasında anlamlı bir ilişkinin bulunmadığı görülmektedir ($\chi^2(3, n = 840) = 1.73, p = .619$).

Kültürlenme stratejileri ile Türkçe yeterlik düzeyi arasındaki ilişkiye dair bulgu ve yorumlar. Suriyeli mülteci çocukların kültürlenme stratejileri ile Türkçe yeterlik düzeyi arasındaki ilişkilere dair ki kare analizi sonuçları Tablo 50'de verilmiştir.

Tablo 50

Kültürlenme Stratejileri ile Türkçe Yeterlik Düzeyi Arasındaki İlişkiye Dair Ki Kare Testi Sonuçları

Kültürlenme Stratejileri	Türkçe Yeterlik Düzeyi					Toplam	χ^2	sd	p	V
	Çok Düşük	Düşük	Orta	İyi	Çok İyi					
Ayrışma	6	29	60	50	29	174				
Bütünleşme	3	24	65	99	90	281				
Asimilasyon	2	13	24	58	58	155	49.23	12	.000	.14
Marjinalleşme	11	27	55	87	50	230				
Toplam	22	93	204	294	227	840				

Tablo 50'deki değerler, Suriyeli mülteci çocukların kültürlenme stratejileri ile Türkçe yeterlik düzeyi arasında düşük düzeyde anlamlı bir ilişkinin olduğunu göstermektedir ($\chi^2(12, n = 840) = 49.23, p = .000, V = .14$). Türkçe yeterlik düzeyi çok düşük olanlar, marjinalleşme stratejisini, Türkçe yeterlik düzeyi düşük olanlar, ayrışma stratejisini, Türkçe yeterlik düzeyi çok iyi olanlar ise sırasıyla bütünleşme ve asimilasyon stratejilerini daha sık kullanmaktadır.

İkili karşılaştırmalarda Bonferroni düzeltmesi uygulanmış ve Türkçe yeterlik düzeyi düşük ve orta düzeyde olanların Türkçe yeterlik düzeyi iyi ve çok iyi olanlara göre ayrışma stratejisini anlamlı bir şekilde daha yoğun olarak

kullandıkları belirlenmiştir. Türkçe yeterlik düzeyi çok iyi olanlar, orta düzeyde olanlara göre asimilasyon stratejisini; Türkçe yeterlik düzeyi çok düşük olanlar, çok iyi olanlara göre marjinalleşme stratejisini anlamlı bir şekilde daha yoğun olarak kullanmaktadır.

Kültürlenme stratejileri ile göç üzerinden geçen süre arasındaki ilişkilere dair bulgu ve yorumlar. Suriyeli mülteci çocukların kültürlenme stratejileri ile göç üzerinden geçen süre arasındaki ilişkilere dair ki kare analizi sonuçları Tablo 51’de sunulmuştur.

Tablo 51

Kültürlenme Stratejileri ile Göç Üzerinden Geçen Süre Arasındaki İlişkiye Dair Ki Kare Testi Sonuçları

Kültürlenme Stratejileri	Göç Üzerinden Geçen Süre		Toplam	χ^2	sd	p	V
	1-5 Yıl	6-10 Yıl					
Ayrışma	138	30	168				
Bütünleşme	188	78	266				
Asimilasyon	104	39	143	12.84	3	.005	.13
Marjinalleşme	178	39	217				
Toplam	608	186	840				

Tablo 51’de görüldüğü üzere Suriyeli mülteci çocukların kültürlenme stratejileri ile göç üzerinden geçen süre arasında düşük düzeyde anlamlı bir ilişki bulunmaktadır ($\chi^2(3, n = 840) = 12.84, p = .005, V = .13$). Buna göre 1-5 yıldır göç edenler, 6-10 yıldır göç edenlere göre sırasıyla marjinalleşme ve ayrışma stratejilerini daha sık kullanırken 6-10 yıldır göç edenler, 1-5 yıldır göç edenlere göre sırasıyla bütünleşme ve asimilasyon stratejilerini daha sık kullanmaktadır.

Bonferroni düzeltmesi uygulanarak yapılan ikili karşılaştırmalar sonucunda 1-5 yıldır göç edenlerin, 6-10 yıldır göç edenlere göre marjinalleşme stratejisini anlamlı bir şekilde daha yoğun olarak tercih ettikleri belirlenmiştir. 6-10 yıldır göç edenler ise 1-5 yıldır göç edenlere göre bütünleşme stratejisini anlamlı bir şekilde daha yoğun olarak kullanmaktadır.

Kültürlenme stratejileri ile annenin Türkçe yeterlik düzeyi arasındaki ilişkiye dair bulgu ve yorumlar. Suriyeli mülteci çocukların kültürlenme stratejileri ile anne Türkçe yeterlik düzeyi arasındaki ilişkilere dair ki kare analizi sonuçları Tablo 52’de aktarılmıştır.

Tablo 52

Kültürlenme Stratejileri ile Anne Türkçe Yeterlik Düzeyi Arasındaki İlişkiye Dair Ki Kare Testi Sonuçları

Kültürlenme Stratejileri	Anne Türkçe Yeterlik Düzeyi					Toplam	χ^2	sd	p	V
	Çok Düşük	Düşük	Orta	İyi	Çok İyi					
Ayrışma	58	67	34	9	4	172	43.45	12	.000	.13
Bütünleşme	61	101	60	40	13	275				
Asimilasyon	41	49	36	15	11	152				
Marjinalleşme	84	79	52	6	5	226				
Toplam	244	296	182	70	33	825				

Suriyeli mülteci çocukların kültürlenme stratejileri ile anne Türkçe yeterlik düzeyi arasında düşük düzeyde anlamlı bir ilişkinin bulunduğu Tablo 52'de görülmektedir ($\chi^2(12, n = 825) = 43.45, p = .000, V = .13$). Anne Türkçe yeterlik düzeyi çok düşük olanlar sırasıyla marjinalleşme ve ayrışma stratejilerini, anne Türkçe yeterlik düzeyleri iyi olanlar bütünleşme stratejisini, anne Türkçe düzeyi çok iyi olanlar ise asimilasyon stratejisini daha sık kullanmaktadır.

İkili karşılaştırmalarda Bonferroni düzeltmesi uygulanmış ve sonuç olarak anne Türkçe düzeyi iyi olanların, çok düşük, düşük ve orta düzeyde olanlara göre bütünleşme stratejisini anlamlı bir şekilde daha yoğun olarak kullandıkları saptanmıştır. Anne Türkçe düzeyleri çok düşük, düşük ve orta düzeyde olanlar ise iyi olanlara göre marjinalleşme stratejisini anlamlı bir şekilde daha yoğun olarak tercih etmektedir.

Kültürlenme stratejileri ile babanın Türkçe yeterlik düzeyi arasındaki ilişkiye dair bulgu ve yorumlar. Suriyeli mülteci çocukların kültürlenme stratejileri ile baba Türkçe yeterlik düzeyi arasındaki ilişkilere dair ki kare sonuçları Tablo 53'te verilmiştir.

Tablo 53

Kültürlenme Stratejileri ile Baba Türkçe Yeterlik Düzeyi Arasındaki İlişkiye Dair Ki Kare Testi Sonuçları

Kültürlenme Stratejileri	Baba Türkçe Yeterlik Düzeyi					Toplam	χ^2	sd	p	V
	Çok Düşük	Düşük	Orta	İyi	Çok İyi					
Ayrışma	43	50	52	15	9	169	39.91	12	.000	.13
Bütünleşme	55	72	63	59	20	269				
Asimilasyon	40	44	33	16	19	152				
Marjinalleşme	71	65	53	25	7	221				
Toplam	209	231	201	115	55	811				

Yukarıda yer alan Tablo 53'te görüldüğü üzere Suriyeli mülteci çocukların kültürlenme stratejileri ile baba Türkçe yeterlik düzeyi arasında düşük düzeyde anlamlı bir ilişki bulunmaktadır ($\chi^2(12, n = 811) = 39.91, p = .000, V = .13$). Baba Türkçe yeterlik düzeyi çok düşük olanlar, marjinalleşme stratejisini, baba Türkçe yeterlik düzeyi orta olanlar ayrışma stratejisini, baba Türkçe yeterlik düzeyi iyi olanlar bütünleşme stratejisini, baba Türkçe yeterlik düzeyi çok iyi olanlar ise asimilasyon stratejisini daha sık kullanmaktadır.

Bonferroni düzeltmesi yapılarak ikili karşılaştırmalar incelenmiş ve baba Türkçe yeterlik düzeyi iyi olanların, çok düşük, düşük ve orta düzeyde olanlara göre bütünleşme stratejisini anlamlı bir şekilde daha yoğun olarak tercih ettikleri belirlenmiştir. Baba Türkçe yeterlik düzeyi çok iyi olanlar, iyi ve orta düzeyde olanlara göre asimilasyon stratejisini; baba Türkçe yeterlik düzeyi çok düşük olanlar ise çok iyi olanlara göre marjinalleşme stratejisini anlamlı bir şekilde daha yoğun olarak kullanmaktadır.

Kültürlenme stratejileri ile geri dönme isteği arasındaki ilişkiye dair bulgu ve yorumlar. Suriyeli mülteci çocukların kültürlenme stratejileri ile geri dönme isteği arasındaki ilişkilere dair ki kare sonuçları Tablo 54'te sunulmuştur.

Tablo 54

Kültürlenme Stratejileri ile Geri Dönme İsteği Arasındaki İlişkiye Dair Ki Kare Testi Sonuçları

Kültürlenme Stratejileri	Geri Dönme İsteği				Toplam	χ^2	sd	p	V
	A ¹	B ²	C ³	D ⁴					
Ayrışma	12	81	64	13	170	61.46	9	.000	.16
Bütünleşme	64	60	129	19	272				
Asimilasyon	42	23	74	11	150				
Marjinalleşme	41	59	109	16	225				
Toplam	159	223	376	59	817				

¹Savaş bitse bile Türkiye'de kalmak ve yaşamak istiyorum.

²Hemen ülkeme dönmek istiyorum.

³Henüz böyle bir karar vermedim.

⁴Bir an önce başka bir ülkeye gitmek istiyorum.

Tablo 54'te görüldüğü gibi Suriyeli mülteci çocukların kültürlenme stratejileri ile geri dönme isteği arasında düşük düzeyde anlamlı bir ilişki bulunmaktadır ($\chi^2(9, n = 817) = 61.46, p = .000, V = .16$). Buna göre "savaş bitse bile Türkiye'de kalmak ve yaşamak isteyenler" sırasıyla bütünleşme ve asimilasyon stratejilerini, "hemen ülkesine dönmek isteyenler" ayrışma stratejisini, "henüz karar vermeyenler" marjinalleşme stratejisini daha sık kullanmaktadır.

Bonferroni düzeltmesi uygulanarak yapılan ikili karşılaştırmalar sonucunda “*hemen ülkesine dönmek isteyenler*”, “*savaş bitse bile Türkiye’de kalmak ve yaşamak isteyenler*” ile “*henüz karar vermeyenler*”e göre; “*henüz karar vermeyenler*” ile “*bir an önce başka bir ülkeye gitmek isteyenler*” ise “*savaş bitse bile Türkiye’de kalmak ve yaşamak isteyenler*”e göre ayrışma stratejisini anlamlı bir şekilde daha yoğun olarak kullanmaktadır. “*Savaş bitse bile Türkiye’de kalmak ve yaşamak isteyenler*”, “*hemen ülkesine dönmek isteyenler*”e göre bütünleşme ve asimilasyon stratejisini; “*henüz karar vermeyenler*”e göre ise asimilasyon stratejisini anlamlı bir şekilde daha yoğun olarak kullanmaktadır.

Kültürlenme stratejilerinin yordayıcılarına ilişkin bulgu ve yorumlar.

Suriyeli mülteci çocukların kültürlenme stratejilerini yordayan değişkenleri belirlemek amacıyla çok kategorili lojistik regresyon analizi yapılmıştır.

Kültürlenme stratejilerinin yordayıcılarına ilişkin regresyon analizi sonuçları.

Suriyeli mülteci çocukların kültürlenme stratejilerini yordayan değişkenleri belirlemek amacıyla yapılan çok kategorili lojistik regresyon analizinde öncelikle modele psikolojik sağlamlık, umut, okula aidiyet, aileden algılanan sosyal destek, arkadaştan algılanan sosyal destek, özel birinden algılanan sosyal destek, genel öz yeterlik, sosyal temasın sıklığı ve sosyal temasın niteliği değişkenlerinin tamamı dâhil edilmiştir. Geriye doğru adımsal yöntemin seçildiği regresyon analizinde psikolojik sağlamlık ($-2LL = 1893.74, \chi^2(3) = 1.35, p = .72$) ve genel öz yeterlik ($-2LL = 1897.89, \chi^2(3) = 4.15, p = .25$), modele anlamlı bir katkı sağlamadıkları için modelden çıkarılmıştır. Elde edilen son modele ilişkin uyum bilgisi, uyum iyiliği ve Pseudo R^2 değerleri Tablo 55’te verilmiştir.

Tablo 55

Model Uyum Bilgisi, Uyum İyiliği ve Pseudo R^2

Model	Model Uyum Bilgisi				Model Uyum İyiliği			Pseudo R^2		
	-2LL	χ^2	sd	p	χ^2	sd	p	Cox and Snell		
Sabit	2182.16				Pearson	2418.63	2379	.28	Nagelkerke	.32
Terimli										
Doymuş	1897.89	284.28	21	.000	Sapma	1897.89	2379	1.00	McFadden	.13

Tablo 55’teki model uyum bilgisi ($-2LL = 1897.89, \chi^2(21) = 284.28, p = .000$) ile pearson ($\chi^2(2379) = 2418.63, p = .28$) ve sapma ($\chi^2(2379) = 1897.89, p = 1.00$)

değerleri, kurulan modelin istatistiksel olarak anlamlı olduğunu ve verilerle iyi uyum gösterdiğini ifade etmektedir. Bunun yanı sıra Pseudo R^2 değerlerinden Nagelkerke R^2 değeri, yordayıcı değişkenlerin kültürlenme stratejilerindeki değişkenliğin % 32'sini açıkladığını göstermektedir.

Modelde yer alan bağımsız değişkenlerin anlamlılığını belirlemek için olabilirlik oran testlerinden yararlanılmaktadır. Olabilirlik oran testi sonuçları Tablo 56'da aktarılmıştır.

Tablo 56

Olabilirlik Oran Testi Sonuçları

Etki	-2LL	χ^2	sd	p
Sabit	2029.71	131.82	3	.000
Umut	1924.58	26.69	3	.000
Okula Aidiyet	1909.90	12.01	3	.007
Aileden ASD	1914.02	16.13	3	.001
Arkadaştan ASD	1911.97	14.08	3	.003
Özel Birinden ASD	1908.02	10.13	3	.018
Sosyal Temasın Sıklığı	1928.89	31.00	3	.000
Sosyal Temasın Niteliği	1961.57	63.68	3	.000

Tablo 56 incelendiğinde umut, okula aidiyet, aileden algılanan sosyal destek, arkadaştan algılanan sosyal destek, özel birinden algılanan sosyal destek, sosyal temasın sıklığı ve sosyal temasın niteliği değişkenlerinin istatistiksel olarak anlamlı olduğu görülmektedir. Modele ilişkin çok kategorili lojistik regresyon analizi sonuçları aşağıda Tablo 57'de sunulmuştur.

Tablo 57

Çok Kategorili Lojistik Regresyon Sonuçları

Kategori ¹	Değişken	β	<i>SH</i>	Wald χ^2	<i>sd</i>	<i>p</i>	<i>Exp</i> (β)	<i>Exp</i> (β) için % 95 Güven Aralığı Alt Sınır-Üst Sınır
Ayrışma	Sabit	5.65	.98	33.19	1	.000		
	Umut	-.07	.02	7.35	1	.007	.94	.89-.98
	Okula Aidiyet	.00	.03	.00	1	.985	1.00	.95-1.05
	Aileden ASD	.02	.03	.25	1	.620	1.02	.96-1.08
	Arkadaştan ASD	-.08	.03	10.06	1	.002	.93	.88-.97
	Özel Birinden ASD	.08	.03	9.07	1	.003	1.08	1.03-1.14
	Sosyal Temasin Sıklığı	-.09	.02	14.64	1	.000	.91	.87-.96
	Sosyal Temasin Niteliği	-.20	.03	52.39	1	.000	.82	.78-.86
Asimilasyon	Sabit	2.33	.92	6.34	1	.012		
	Umut	-.06	.02	5.65	1	.017	.94	.90-.99
	Okula Aidiyet	.04	.03	2.17	1	.140	1.04	.99-1.10
	Aileden ASD	-.07	.03	6.28	1	.012	.93	.88-.99
	Arkadaştan ASD	-.07	.03	8.77	1	.003	.93	.89-.98
	Özel Birinden ASD	.03	.02	1.46	1	.228	1.03	.98-1.08
	Sosyal Temasin Sıklığı	.05	.02	5.01	1	.025	1.05	1.01-1.10
	Sosyal Temasin Niteliği	-.03	.03	1.08	1	.299	.97	.92-1.03
Marjinalleşme	Sabit	8.72	.87	100.05	1	.000		
	Umut	-.11	.02	25.39	1	.000	.89	.86-.93
	Okula Aidiyet	-.05	.02	4.21	1	.040	.95	.91-1.00
	Aileden ASD	-.07	.03	7.24	1	.007	.93	.89-.98
	Arkadaştan ASD	-.04	.02	3.29	1	.070	.96	.92-1.00
	Özel Birinden ASD	.02	.02	.86	1	.355	1.02	.98-1.07
	Sosyal Temasin Sıklığı	-.04	.02	2.76	1	.097	.96	.92-1.01
	Sosyal Temasin Niteliği	-.12	.03	20.74	1	.000	.89	.85-.94

¹Referans kategorisi: Bütünleşme

Bütünleşme stratejisi referans kategori olarak alındığında önem sırasına göre sosyal temasın niteliği ($\beta = -.20$, Wald $\chi^2(1) = 52.39$, $p < .001$), sosyal temasın sıklığı ($\beta = -.09$, Wald $\chi^2(1) = 14.64$, $p < .001$), arkadaştan algılanan sosyal destek ($\beta = -.08$, Wald $\chi^2(1) = 10.06$, $p < .01$), özel birinden algılanan sosyal destek ($\beta = .08$, Wald $\chi^2(1) = 9.07$, $p < .01$) ve umut ($\beta = -.07$, Wald $\chi^2(1) = 7.35$, $p < .01$) katılımcıların ayrışma stratejilerini anlamlı bir şekilde yordamaktadır (Tablo 57). Buna karşın okula aidiyet (Wald $\chi^2(1) = .00$ olduğundan istatistiksel açıdan gereksiz) ve aileden algılanan sosyal destek ($\beta = .02$, Wald $\chi^2(1) = .25$, $p > .05$) ise katılımcıların ayrışma stratejilerini anlamlı bir şekilde yordamamaktadır. Sosyal temas niteliğinin, sosyal temas sıklığının, arkadaştan algılanan sosyal desteğin ve umut düzeyinin düşük olması, özel birinden algılanan sosyal desteğin ise yüksek olması, katılımcıların ayrışma stratejisini kullanma olasılıklarını arttırmaktadır. Odds oranlarına (*Exp*(β)) bakıldığında ayrışma stratejisini kullanma olasılığını sosyal temasın niteliği .82, sosyal temasın sıklığı .91, arkadaştan

algılanan sosyal destek .93, umut .94 kat düşürmekte, özel birinden algılanan sosyal destek ise 1.08 kat yükseltmektedir.

Referans kategori olarak bütünleşme stratejisi kullanıldığında önem sırasına göre arkadaştan algılanan sosyal destek ($\beta = -.07$, Wald $\chi^2(1) = 8.77$, $p < .01$), aileden algılanan sosyal destek ($\beta = -.07$, Wald $\chi^2(1) = 6.28$, $p < .05$), umut ($\beta = -.06$, Wald $\chi^2(1) = 5.65$, $p < .05$) ve sosyal temasın sıklığı ($\beta = .05$, Wald $\chi^2(1) = 5.01$, $p < .05$), katılımcıların asimilasyon stratejilerini anlamlı bir şekilde yordamaktadır. Okula aidiyet ($\beta = .04$, Wald $\chi^2(1) = 2.17$, $p > .05$), özel birinden algılanan sosyal destek ($\beta = .03$, Wald $\chi^2(1) = 1.46$, $p > .05$) ve sosyal temasın niteliği ($\beta = -.03$, Wald $\chi^2(1) = 1.08$, $p > .05$) ise katılımcıların asimilasyon stratejilerini anlamlı bir şekilde yordamamaktadır. Arkadaştan algılanan sosyal destek, aileden algılanan sosyal destek ve umut düzeyinin düşük olması, sosyal temas sıklığının ise yüksek olması katılımcıların asimilasyon stratejisini kullanma olasılıklarını arttırmaktadır. Odds oranlarına ($Exp(\beta)$) bakıldığında asimilasyon stratejisini kullanma olasılığını arkadaştan algılanan sosyal destek .93, aileden algılanan sosyal destek .93, umut .94 kat düşürmekte, sosyal temasın sıklığı ise 1.05 kat yükseltmektedir.

Bütünleşme stratejisi referans kategori olarak kabul edildiğinde önem sırasına göre umut ($\beta = -.11$, Wald $\chi^2(1) = 25.39$, $p < .001$), sosyal temasın niteliği ($\beta = -.12$, Wald $\chi^2(1) = 20.74$, $p < .001$), aileden algılanan sosyal destek ($\beta = -.07$, Wald $\chi^2(1) = 7.24$, $p < .01$) ve okula aidiyet ($\beta = -.05$, Wald $\chi^2(1) = 4.21$, $p < .05$) katılımcıların marjinalleşme stratejilerini anlamlı bir şekilde yordamaktadır. Arkadaştan algılanan sosyal destek ($\beta = -.04$, Wald $\chi^2(1) = 3.29$, $p > .05$), sosyal temasın sıklığı ($\beta = -.04$, Wald $\chi^2(1) = 2.76$, $p > .05$) ve özel birinden algılanan sosyal destek ($\beta = .02$, Wald $\chi^2(1) = .86$, $p > .05$) ise katılımcıların marjinalleşme stratejilerini anlamlı bir şekilde yordamamaktadır. Umut, sosyal temasın niteliği, aileden algılanan sosyal destek ve okula aidiyet düzeyinin düşük olması katılımcıların marjinalleşme stratejisini kullanma olasılıklarını arttırmaktadır. Odds oranlarına ($Exp(\beta)$) bakıldığında marjinalleşme stratejisini kullanma olasılığını umut .89, sosyal temasın niteliği .89, aileden algılanan sosyal destek .93, okula aidiyet ise .95 kat düşürmektedir.

Analiz sonuçları bütünleşme stratejisi açısından değerlendirildiğinde şunlar ifade edilebilir: Bütünleşme stratejisini kullananların umut düzeyi; ayrışma,

asimilasyon ve marjinalleşmeyi kullananlardan, aileden algılanan sosyal destek düzeyi; asimilasyon ve marjinalleşmeyi kullananlardan, arkadaştan algılanan sosyal destek düzeyi; ayrışma ve asimilasyonu kullananlardan, okula aidiyet düzeyi; marjinalleşmeyi kullananlardan, sosyal temas niteliği; ayrışma ve marjinalleşmeyi kullananlardan, sosyal temas sıklığı; ayrışmayı kullananlardan daha yüksektir. Özel birinden algılanan sosyal destek düzeyi; ayrışmayı kullananlardan, sosyal temas sıklığı ise asimilasyonu kullananlardan daha düşüktür.

Araştırmanın Nitel Bulguları ve Yorumlar

Bu kısımda Suriyeli mülteci çocukların psikolojik sağlamlıkları ve kültürlenme stratejilerine yönelik bu çocuklarla çalışma deneyimi olan bireylerin algılarına yer verilmiştir. Katılımcıların öncelikle Suriyeli mülteci çocukların psikolojik sağlamlıklarına ilişkin algıları irdelenmiştir. Ardından Suriyeli mülteci çocukların kültürlenme stratejilerine ilişkin algıları belirlenmeye çalışılmıştır. Bu kapsamda elde edilen bulgular iki başlık altında sunulmuştur.

Psikolojik sağlamlığa ilişkin bulgu ve yorumlar. Araştırma kapsamında Suriyeli mülteci çocuklarla çalışma deneyimi olan bireylere, bu çocukların sıklıkla yaşadıkları sorunların neler olduğu ve bu çocukların psikolojik sağlamlıklarını etkileyen faktörler sorulmuş, bu kapsamda elde edilen verilerden hareketle aşağıdaki temalar ve alt temalar oluşturulmuştur (Şekil 16).

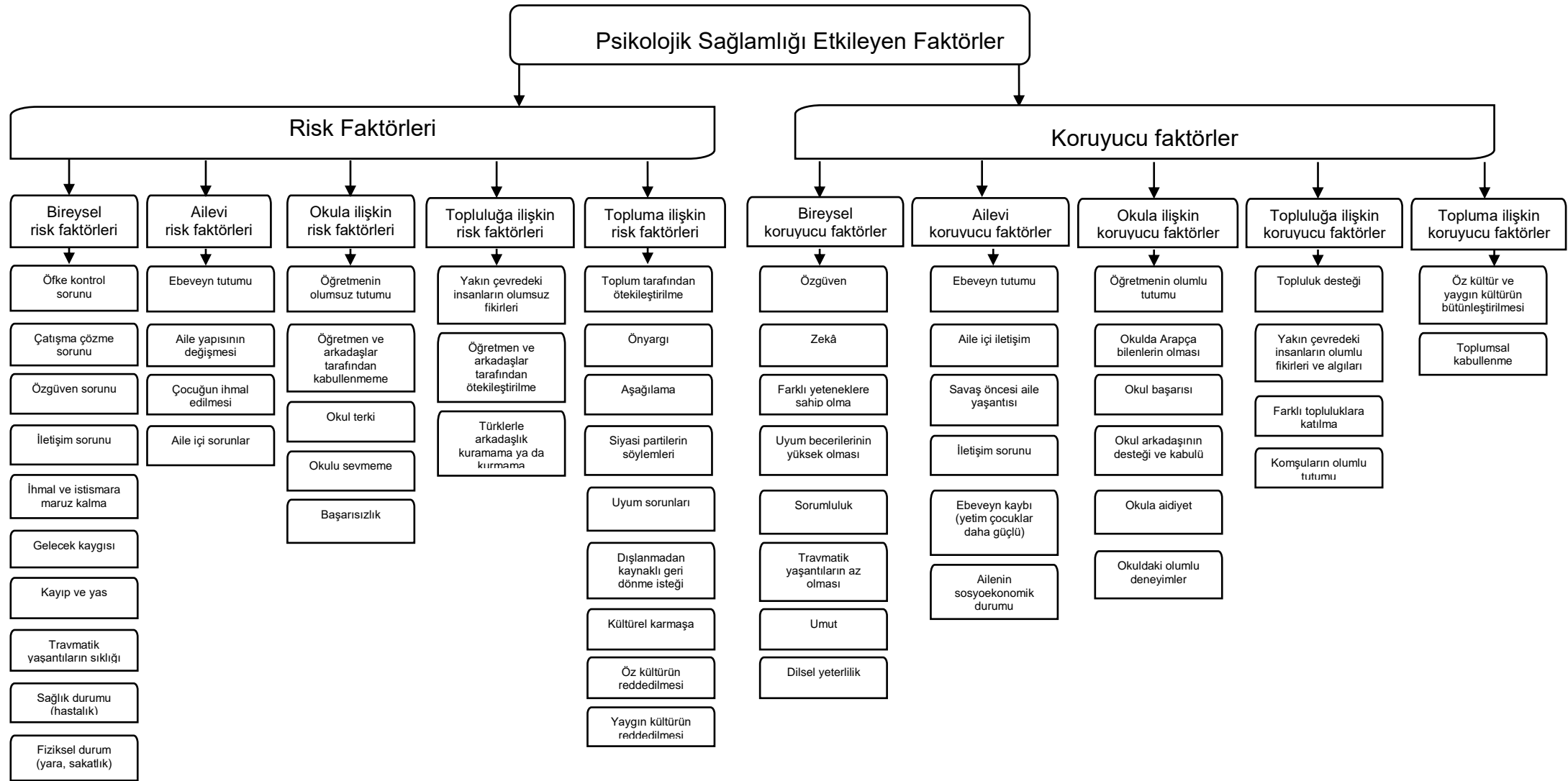

Şekil 16. Suriyeli mülteci çocukların psikolojik sağlamlıklarını etkileyen faktörlere yönelik oluşturulan tema ve alt temalar.

Risk faktörleri. Suriyeli mülteci çocukların psikolojik sağlımlıklarını etkileyen risk faktörleri temasının altında beş alt tema oluşturulmuştur. Bunlar aşağıda sunulmuştur.

Bireysel risk faktörleri. Suriyeli mülteci çocukların psikolojik sağlımlıklarını etkileyen bireysel risk faktörlerine bakıldığında öfke kontrolü, çatışma çözme, özgüven ve iletişim becerilerindeki sorunlar, ihmal ve istismara maruz kalma, gelecek kaygısı, kayıp ve yas, travmatik yaşantıların sıklığı, sağlık durumu (hastalığı var mı yok mu) ve fiziksel durumun (yaralanma veya sakatlanma durumu) ön plana çıktığı görülmüştür. Bu sorunlara ilişkin katılımcıların örnek ifadeleri şöyledir:

K4: ...gözlemlediğim kadarıyla çocuklar en çok öfkelerini kontrol edememek, bir sıkıntı yaşadıklarında hemen bağırarak dövmek şeklinde dışarı vuruyorlar hani öfkelerini...

K5: ...bazı yerlerde şey konuştuk, cinsel konular. Mesela çocuklar kendilerini nasıl koruyabilirler onu konuştuk. Çünkü burada büyük bir problem var ve kimse o konuda çocuklara bir şey bahsetmiyor...

K3: ...ilerde ne olacak? Soruyor. Arapça konuştum ne olacak ilerde? Suriye'de iş yok. Okulu bırakacağım, ders çalışmayacağım, okumayacağım diyor.

K4: ...kızlar öğretmenleriyle iletişim kurmakta zorlanıyorlar...

K5: ...başka mesela onlar babalarını kaybettiler ya da annelerini, o kaybetme hissi ya da duygu nasıl geçebilir, ne yapabilirler, nasıl başa çıkabilirler...

K3: Yaşanan travmalar olabilir. Ya da buradan aldığı tepkiler olabilir, hocalardan gelen tepkiler, arkadaşlarından gelen tepkiler.

K4: ...Bazı çocuklar savaştan zarar görmüş olabilirler. Hem psikolojik açılarından hem eğitim açısından çok etkiliyor. Mesela bir hastalığı varsa savaşta. Ya da şeker hastalığı mesela bir şey eğitim üzerinde çok etkiliyor.

K3: Sadece Suriye'de yaşanan olaylar değil burada yaşanan olaylar da etkili. Tekrarlanan tepkiler olabilir.

K4: ...fiziksel açıdan olabilir. Bazen çocuk kız olduğunda derse girdiğinde arkadaşları alay edebilirler. Ya da şey, görsel açıdan çok güzel değilse alay edebilirler.

Ailevi risk faktörleri. Suriyeli mülteci çocukların psikolojik sağlımlıklarını etkileyen ailevi risk faktörleri; ebeveyn tutumu, aile yapısının değişmesi, çocuğun ihmal edilmesi ve aile içi sorunlar şeklinde belirlenmiştir. Bunlara dair katılımcıların örnek ifadeleri aşağıda sunulmuştur:

K4: *Bağlanma stilleri. Bazen anne baba çok koruyucu, aman kötü bir şey görmesinler, iyi olsunlar şeklinde. Çocuk zaten aile bu şekilde olduğu zaman hep ailesine dayanacak, tek başına bir şey yapamayacak.*

K5: *...Ben mesela genelde küçüğe özel ders veriyordum anne nasılsa çocuk öyle. Mesela diyor ki ben Türkiye'de kalmak istemiyorum, dil öğrenmek istemiyorum. Çocuk da aynı şeyi söylüyor.*

K1: *Ailenin çocuk üzerindeki baskısı.*

K4: *...tutarsız aileler. Mesela bir gün çalışacaksın, bir gün derslerine çalışacaksın, ilgileneceksin, yüksek puan alacaksın, ertesi gün sana ait, çalışmak istiyorsan çalış, çalışmak istemiyorsan çalışma.*

K5: *...Suriye'de büyük bir aile kararlar veriyordu. Bir eğitim vermek için tüm aile, mesela anneanne, onlardan çocuk etkileniyordu. Şimdi mesela genelde küçük aileler var...*

K4: *...ihmal olabilir. Hani çocuğum çalışıyorsa çalışmıyorsa bu benim için çok önemli olmayabilir. Derslerini çalışıyorsa çalışmıyorsa benim için çok önemli değil.*

K2: *...her şey ailede, aileler konuşuyorlar. Aile ne diyorsa... Ailenin etkisi oluyor çocuklar üzerinde.*

K5: *Gördüğüm bir iki çocuk var, onlar hiç evde Arapça konuşmuyorlar. Yani aileleri şikâyet ediyorlar. Biz ne yapabiliriz. Çocuk okula gitti, arkadaşları oldu, artık hiç Arapça konuşmuyor. Sanki Arap olmak istemiyor, sadece Türklerle kalmak istiyorlar. Bu sorun olarak görülüyor. Çünkü her aile çocuğunun anadilini konuşmasını ister.*

Okula ilişkin risk faktörleri. Öğretmenin olumsuz tutumu, öğretmen ve arkadaşlar tarafından kabullenmeme, okul terki, okulu sevmeme, başarısızlık gibi sorunlar Suriyeli mülteci çocukların psikolojik sağlıklarını etkileyen okula ilişkin risk faktörleri olarak ön plana çıkmıştır. Bu sorunlara ilişkin katılımcılar şu örnek ifadeleri kullanmıştır:

K4: *...Bazı öğretmenler, mesela staj için bir okula gittim. Orada öğretmen şey diyor bana. Ben tahtaya soru yazıyorum, cevap bana Şam'dan geliyor. Hani demek istediği Suriye'den geliyor...*

K3: *Bazı kişiler... Hiç Arap istemeyenler var.*

K4: *...öğretmen çocuğu sevebilir ama bu çocuk dil bilmiyor, o zaman ödevini yapmayabilir. Yani ödevleri kontrol ederken ona bakmayacak mesela...*

K6: *Çocuk okula girmeden önce de öyle bakıyor: İnsanlar beni kabul ediyorlar mı? Ondan önce yani daha önce kötü fikirleri oluyor. Girerken de aynı fikirleri taşıyor, onlar beni kabul etmeyecekler...*

K5: *Benim kardeşim lise bire gidiyor. Sürekli okulda birinci çıkıyordu. Şimdi Türk okuluna gidiyor bayağı zayıfladı. Hatta hastaneye götürdük bayağı psikolojik olarak çok kötü geldi ona. Hatta sağlık problemleri çıktı o psikolojik durumundan.*

K2: *Sınavlarda başarılı olamayanlar, okula gitmek istemiyor.*

K3: Okulu sevmemek, okulu terk etmek.

Topluluğa ilişkin risk faktörleri. Suriyeli mülteci çocukların psikolojik sağlımlıklarını etkileyen topluluğa ilişkin risk faktörleri; yakın çevredeki insanların olumsuz fikirleri ve algıları, arkadaş ve öğretmen tarafından ötekileştirilme ve Türklerle arkadaşlık kuramama ya da kurmama şeklinde ortaya çıkmıştır. Bu sorunlara ilişkin katılımcıların örnek ifadeleri şöyledir:

K4: ...Eğer kuzenleri varsa, onlar okulu sevmiyorsa ve okula gitmek istemiyorsa çocuğa şey de diyebilirler. Okul lazım değil çalışabilirsin, para kazanabilirsin mesela. Onun büyük bir etkisi var...

K6: Bazı çocukların onlara özel sıkıntıları var. Bu sıkıntılar, aynı sınıftaki aynı yaştaki arkadaşlarının onları kabul etmemesi. Bazı özel sıkıntılar dediğim, karşı taraftan kabullenmemek. Onlar karşı tarafla konuşmakta zorlanıyorlar.

K4: Çocuğumun gittiği okulda oradaki anne babalar, aynı sınıftaki öğrencilerin anne babası şey diyorlar mesela. Onunla iletişim kurmayın, oynamayın onunla, hani Suriyeli olduğu için...

K1: Staj yaparken bir okula gittim. Resim dersiydi. Resimde ne var, o kadar büyük bir şey yok. Defter istedi resim defteri, bütün öğrencilerden bir Suriyeli öğrenci vardı hiç yok gibi davrandı. Hiç sormadı.

K2: ...burada bir okula gittim. Orada gördüm iki kişi Arapça konuşuyorlar. Sordum kaç kişisiniz siz burada? Beş altı kişi oturuyorlar. Ben dedim, sizin Türk arkadaşlarınız var mı? Hayır dediler. Bizi kabul etmiyorlar. Türkçeniz var mı dedim? Var dediler. Türkçe var, bizi kabul etmiyorlar.

K1: Kabullenmemek de büyük bir sıkıntı yani arkadaşları tarafından kabullenmiyorlar. Bazen de öğretmenler tarafından kabullenmiyorlar.

K6: Bazı çocukların onlara özel sıkıntıları var. Bu sıkıntılar, aynı sınıftaki aynı yaştaki arkadaşlarının onları kabul etmemesi. Bazı özel sıkıntılar dediğim, karşı taraftan kabullenmemek. Onlar karşı tarafla konuşmakta zorlanıyorlar.

K4: ...Türk öğrencilerle iletişim kuramıyorlar mesela. Ya da kurmak istemiyorlar. Çünkü arkadaşım var o benim için yeter mesela...

Topluma ilişkin risk faktörleri. Toplum tarafından ötekileştirilme, önyargı, aşağılama, siyasi partilerin söylemleri, uyum sorunları, dışlanmadan kaynaklı geri dönme isteği, kültürel karmaşa, öz kültürün reddedilmesi ve yaygın kültürün reddedilmesi, Suriyeli mülteci çocukların psikolojik sağlımlıklarını etkileyen topluma ilişkin risk faktörleri olarak belirlenmiştir. Katılımcıların bu sorunlara ilişkin örnek ifadeleri aşağıda aktarılmıştır:

K3: ...Bir genelleme var Araplar hakkında. Onlar bilmiyorlar, onlar bir şey bilmiyorlar. Onlar çölden gelmişler. Öyle bir genelleme var...

K5: ...Siyaset çok etkiliyor. Yani genelde tüm Suriyeliler çok korkuyorlardı seçimden önce. ...parti giderse biz burada olamayacağız. Bu nedenle her zaman rahatsızlardı. Yani burada mı kalacağız? Suriye'ye gideceğiz, ölüme mi döneceğiz? Nereye gidebiliriz? Sürekli bu sorular vardı. Burada ne aile rahat yani, sürekli böyle rahatsızlık var. Çocuklar da o duyguları yaşıyorlar... Mesela biz... parti iyi olsun olmasın biz bunu bilmiyoruz. Sadece Suriyeliler burada olmayacaklar. Biz böyle Allah'ım Allah'ım onlar kazanmasınlar. Neden, çocuk onlardan nefret etmeye başladı. İyi mi, kötüler mi hiç bakmadılar...

K3: Bir genelleme var bütün Araplar ya da bütün Suriyeliler... partiyi istiyorlar. Hatta bir Türk ile konuştuğum zaman onlar diyor. Sen... seviyorsun...

K1: Bilgisiz zannediyorlar.

K3: Türkiye'de kalmalarını kabul etmemek... Suriyelisin ne işin var burada diyen çok var.

K5: ... bir problem var kimlik vermiyorlar. Diyorlar ki bizim burada ne işimiz var, ne hastaneye gidebiliriz. Bu nedenle burada bir problem var. O çocuk nasıl kaynaşabilir. Eğer öyle hissediyorsam ben burada kalmayabilirim. Neden o dili öğreneyim. Ya da neden kaynaşayım. Madem dönüyorsam ya da rahat hissetmiyorsam...

K4: Adapte olamamak...

K5: Ergenler için böyle bir problem var: Onlar mesela hangi kültüre aitler özellikle Türk okuluna gidenler... Ben hangi kültüre aitim. Ben Türk müyüm Suriyeli miyim? Mesela ailelerine dönüyorlar, onlar farklı düşünüyorlar, arkadaşlarına dönüyorlar onlar farklı düşünüyorlar. Bir sürü problem yaşıyorlar, ben kimim?

K4: ...tam tersi, sadece kendi kültürünü benimserse diğer kültürü benimsemezse, yani Türk kültürünü, dışarı çıkmak için zor olacak...

K1: Kendi kültürünü reddetmek, psikolojik sağlamlığı olumsuz etkiler.

K4: Kendi kültürünü reddetmek diğer kültürü benimsemek zor olabilir... kendi kültürünü reddettiği zaman ailesine olumsuz bir şekilde bakacak...

Koruyucu faktörler. Suriyeli mülteci çocukların psikolojik sağlamlıklarını etkileyen koruyucu faktörler temasının altında beş alt tema oluşturulmuştur. Bunlar aşağıda sunulmuştur.

Bireysel koruyucu faktörler. Özgüven, zekâ, farklı yeteneklere sahip olma, uyum becerilerinin yüksek olması, sorumluluk, travmatik yaşantıların az olması, umut ve dilsel yeterlilik, Suriyeli mülteci çocukların psikolojik sağlamlıklarını etkileyen bireysel koruyucu faktörler olarak ön plana çıkmıştır. Bunlara ilişkin katılımcıların örnek ifadeleri şöyledir:

K3: Kendine güvenmek, zekâ, farklı yeteneklere sahip olmak.

K5: Bir arkadaşım var savaşta ayağı kesilmiş. Bu nedenle lisede daha çok çalıştı. Kendine diyor ki ben normal iş olarak hiçbir yere katılmıyorum. Eğer ben iyi bir eğitim alamazsam, güzel bir iş alamazsam hiçbir yerde çalışamayacağım. Bu nedenle o, onu daha güçlü yaptı.

K1: Uyum sağlamak, uyum becerileri.

K4: Algılama seviyeleri olabilir.

K5: Sorumluluk, kendini böyle daha bir sorumlu hissediyor.

K6: Büyük bir travma yaşamadıysa ya da büyük kötü şeyler yaşamadıysa o da etkiliyor...

K5: ...Mesela yetim bir kız vardı, o çok güçlü bir kız ve sürekli böyle çok güzel şeyleri var. Ben sordum ne olmak istiyorsun? Dedi ki eczacı olmak istiyorum.

K1: Dil de... Dil açısından...

K3: Özgüvenle ilgili olabilir.

Ailevi koruyucu faktörler. Suriyeli mülteci çocukların psikolojik sağlamlıklarını etkileyen ailevi koruyucu faktörler; ebeveyn tutumu, aile içi iletişim, savaş öncesi aile yaşantısı, ebeveyn kaybı (yetim çocuklar daha güçlü) ve ailenin sosyoekonomik durumu şeklinde belirlenmiştir. Katılımcıların bunlara ilişkin örnek ifadeleri aşağıda verilmiştir:

K5: Bir de aile en büyük yani etkileyen şey, faktör. Çünkü en güçlü şey sürekli onlarla iletişim kuruyorlar...

K5: Bir de savaştan önce olan şeyler. Çocuk ailesiyle sadece bir iki sene yaşamadı, büyük bir dönem. Mesela nasılsa savaştan önce öyle olur.

K1: İletişim şekli, ailenin iletişim şekli.

K4: Ben burada bir şey söylemek istiyorum. Dikkatimi çekti yetim çocuklar, normal çocuklardan daha güçlü. Hatta psikolojik açısından daha sağlam.

K5: ...İşte dedi ki babam da böyleydi, babam öldükten sonra ben onun yerinde olmak istiyorum. Sürekli mesela babası ne yapmak istiyorsa onun gibi olmak istiyor. Çok güzel böyle sıfatları var kesinlikle ailesinden almış. Babası yok şimdi ama bir şeyler bıraktı onda.

K4: ...Ekonomik durum...

K3: Ekonomik, eğitim, sosyal açıdan. Çok sosyal olan bir aile, onun çocukları daha Türkçe öğrenebilirler.

Okula ilişkin koruyucu faktörler. Öğretmenin olumlu tutumu, okulda Arapça bilenlerin olması, okul başarısı, okul arkadaşlarının desteği ve kabulü, okula aidiyet ve okuldaki olumlu deneyimlerin (yeni kelimeler, yeni oyunlar öğrenme) Suriyeli mülteci çocukların psikolojik sağlamlıklarını etkileyen okula ilişkin koruyucu

faktörler olarak ortaya çıkmıştır. Bunlara dair katılımcılar şu örnek ifadeleri kullanmıştır:

K4: İlk önce öğretmenin rolü. Öğretmen çocuklarla nasıl iletişim kuruyor? Görmezden mi geliyor yoksa ilgileniyor mu?

K5: Bir de şey var, kendini okulda başarılı hissettiyse tüm hayatında daha güçlü oluyor. Çünkü diyor ki ben madem o kültürü çözdüm, o dili çözdüm, burada kaynaşabildim, demek çok büyük şeyler yapabilirim.

K3: Hoca tepkisi. Özellikle Türkiye’de, burada, Suriyelinin kalmasını isteyen var, istemeyen var.

K5: Bu nedenle genel liseye gitmek isteyenler, imam hatibe gidiyorlar. Hem dil olarak daha kolay, Arapça öğretmen olacak hem de ona benzeyen kişiler olabilir. Yani onu seven ya da isteyen öğrenciler olabilir...

K1: Okul arkadaşları çok etkiliyor. Arkadaş varsa uyum sağlayabilir.

K5: ...Bazı çocukların Suriye’de arkadaşları var. Yani ona böyle diyor. Sürekli diyor, yani ben Türkçe öğrendim o kelime böyle demek, burada farklı oyunlar var, yani farklı kültür taşımak da ona iyi gelir.

K4: Yani mesela çocuk şey diyor. Keşke cumartesi ve pazar günü okul olsa... evde çok şey mutlu değilim. Okulda çok mutluyum. Yani yine de okul, müdür, öğretmen...

Topluluğa ilişkin koruyucu faktörler. Topluluk desteği, yakın çevredeki insanların olumlu fikirleri ve algıları, farklı topluluklara katılma (kurs ve benzeri etkinlikler) ve komşuların olumlu tutumları, Suriyeli mülteci çocukların psikolojik sağlamlıklarını etkileyen topluluğa ilişkin koruyucu faktörler olarak belirlenmiştir. Katılımcıların bunlara dair örnek ifadeleri aşağıda aktarılmıştır:

K4: Bazen aynı sınıfta birkaç Suriyeli öğrenci aynı sınıfta oldular. Onlar kendilerini koruyorlar. Biz grup olarak birlikte oynayacağız birlikte derse gireceğiz...

K1: Eğer faaliyetleri varsa çocuklar daha iyi. Spor için gidiyorlarsa ya da başka bir müzik dersleri falan... İyi etkiliyor.

K3: ...Onun sokakta bir arkadaşı olduğu için Türkçeyi sevdi. Onun bir desteği var.

K4: Çocuğun çevresindeki insanların fikirleri etkili oluyor. Yani çocuk o insanlardan ne duyuyor... Mesela ona bir düşünce söylüyorlarsa Türk toplumu hakkında, çocuk onu benimseyecek...

Topluma ilişkin koruyucu faktörler. Suriyeli mülteci çocukların psikolojik sağlamlıklarını etkileyen topluma ilişkin koruyucu faktörlere bakıldığında öz kültür ve yaygın kültürünü bütünleştirilmesi ile toplumsal kabullenmenin ön plana çıktığı görülmüştür. Buna ilişkin katılımcıların örnek ifadeleri şöyledir:

K3: Biz burada yaşıyoruz. Hem bizim kültürümüz var mesela ...gittiğimiz zaman bizim kültürümüz var, eve gittiğimiz zaman bizim kültürümüz var, okula geldiğimiz zaman Türk kültürü var. Bu yüzden bütünleşme en güzel bence. İki kültür yönünde hem özgüven kazanmak hem de dil öğrenmek, kültür öğrenmek.

K1: Kabullenmeye dönüyoruz. Büyük bir etkisi oluyor.

K3: Toplumun düşüncesi etkili. İnsanların özellikle etkisi var.

Kültürlenme stratejilerine ilişkin bulgu ve yorumlar. Araştırma kapsamında Suriyeli mülteci çocuklarla çalışma deneyimi olan bireylere bu çocukların kültürlenme süreçlerine ve kültürlenme stratejilerine ilişkin sorular sorulmuştur. Bu kapsamda elde edilen verilerden hareketle aşağıdaki temalar ve alt temalar oluşturulmuştur (Şekil 17).

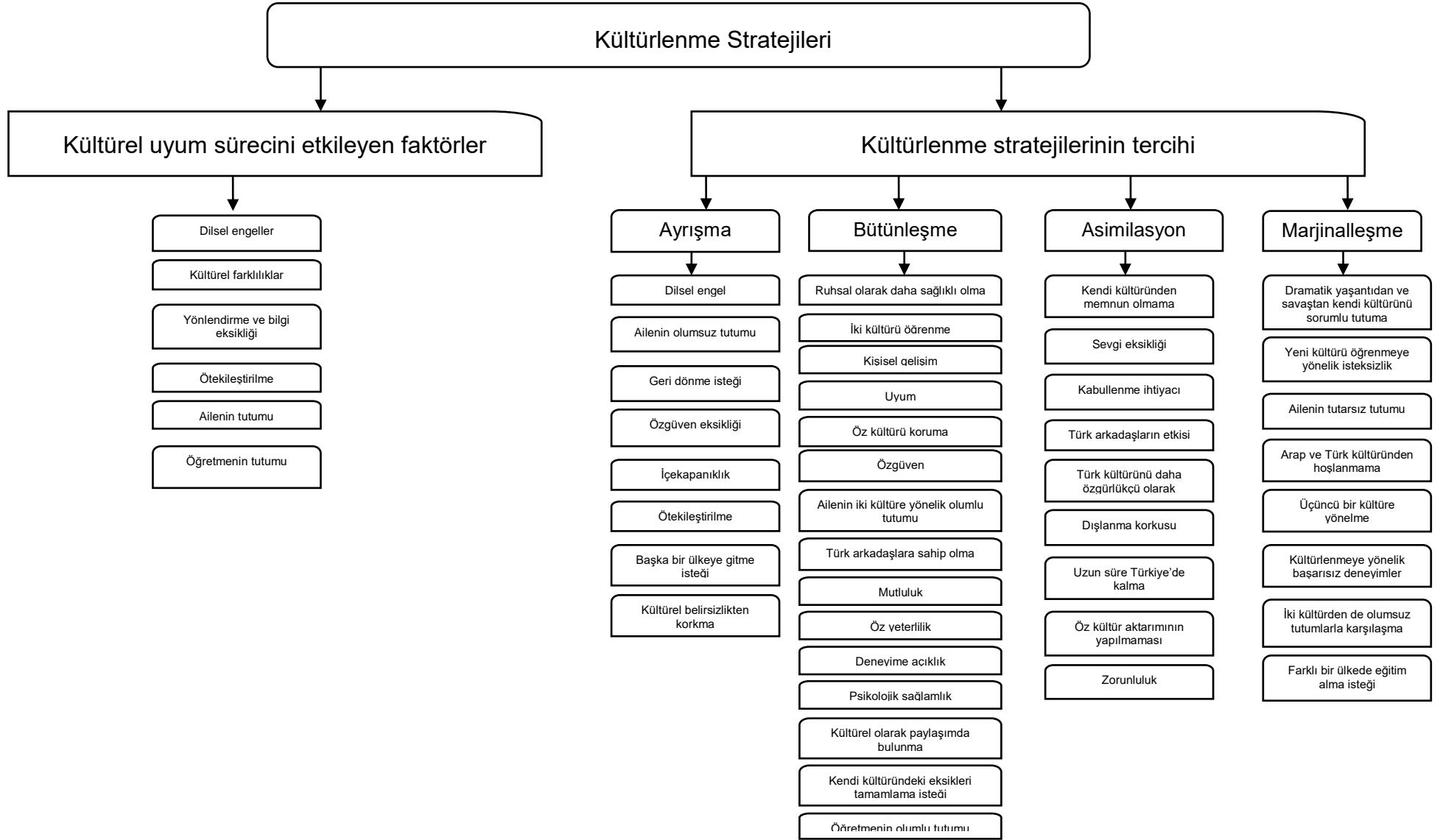

Şekil 17. Suriyeli mülteci çocukların kültürleşme stratejilerine yönelik oluşturulan tema ve alt temalar.

Kültürel uyum sürecini etkileyen faktörler. Suriyeli mülteci çocukların kültürel uyum sürecini etkileyen faktörler; dilsel engeller, kültürel farklılıklar, yönlendirme ve bilgi eksikliği, ötekileştirilme, ailenin tutumu ve öğretmenin tutumu şeklinde belirlenmiştir. Bunlara ilişkin katılımcıların örnek ifadeleri aşağıda verilmiştir:

K4: Aslında kültür açısından çok büyük bir farklılık yok. Eğer bir farklılık varsa onu yaratan şey dil. Yoksa çok, hani büyük bir farklılık yok.

K3: Biraz farklılık var.

K1: ...Geleneksel de fark ediyor mesela. Geceleri çıkmak, gündüz çıkmak. Alışveriş yapmak her şey fark ediyor.

K1: Dil de çok önemli. ...Çocuklar Türkçe konuşursa Suriyeli olduğu bilinmiyor.

K5: ... bazı çocuklar o farklılığı görürken her şeyi bilmek istiyor. Bilmiyorum bazen bazı aileler bunu güzel, iyi bir şey görüyor, bazı aileler bunu iyi görmüyor. ...Aslında büyük bir şeye ihtiyacı var. Mesela ben bir sürü kişi gördüm, bir sürü parti, bir sürü din ya da hatta okul olarak mesela liseye gidecek ama hangi liseye gideceğini bilmiyor. Çünkü bir sürü bilgi var, alıyor, ama yöneten kişi yok...

K4: ...Şey gördüm ben mesela bazı grup Suriyeli tatile çıkmak istiyorlar, bir yere gitmek istiyorlar. Bazı Türkler tam tersi şey düşünüyor olabilirler. Biz evde kalıyoruz, çünkü dışarıda beyaz Suriyeliler var. Bize yer kalmadı. Hatta hastanelerde görebiliriz... Biz Türk azız burada, Arapça bilmemiz gerekiyor. Çünkü biraz sonra kaybedeceğimiz Türkiye'yi. Sadece Suriyeliler burada.

K1: Aile çok etkiliyor yine de. Aile uyum sağladıysa çocuk çok kolay uyum sağlıyor.

K4: ...Yani eğer toplumdan kabullenmiyorsa okulda da olumsuz bir önyargı oluşturuyor çocukta.

K1: Ama bazen hoca tepkisi yüzünden okuldan nefret ediyor. Mesela hoca Suriyeli bir çocuk varsa, o da iyi, yani başarılıysa çocuklardan ha bakın bu Suriye'den geldi, o kadar ödevlerini yapıyor. Böyle de çok kötü.

Kültürlenme stratejilerinin tercihi. Suriyeli mülteci çocukların kültürlenme stratejilerinin tercihi teması altında dört alt tema oluşturulmuştur. Bunlar aşağıda sunulmuştur.

Ayrışma. Ayrışma stratejisini tercih edenlerin özelliklerine bakıldığında dilsel engel, ailenin olumsuz tutumu, geri dönme isteği, özgüven eksikliği, içe kapanıklık, ötekileştirilme, başka bir ülkeye gitme isteği ve kültürel belirsizlikten korkmanın ön plana çıktığı görülmüştür. Katılımcıların bunlara dair örnek ifadeleri şöyledir:

K4: Bence ilk önce dil, sonra aile. Eğer anne baba çok koruyucu olurlarsa, hani çocuk zaten başka kültürün adetleriyle gelenekleriyle... Öğrenebilmek için zaten fırsat vermeyecekler...

K3: ...çocuk burada değil, burada olmak istemeyebilir. Suriye'de olmak... Mesela hayalinde orada bir şey yapmak...

K5: Aslında özgüveni de yoksa diyecek ki ben dil öğrenemem, kaynaşamam, hiçbir şey yapamam. Özgüven de aileden geliyor.

K4: ...Biz arkadaş olarak her toplandığımız zaman, Suriyeli olduğumuz zaman, bayağı şey konuşabiliyoruz, şakalaşabiliyoruz. Ama Türkler arasında bir arkadaş grubuna girdiğimiz zaman, biraz hani susmak hani.

K5: Utanma duygusu var, ya yanlış bir kelime söylersem.

K4: ...benim düşüncelerimi kabul etmeyebilirler mesela. Bu şekilde düşünebiliriz mesela.

K1: Bir de kişisel özelliklere ait olabilir yani. Yani çok kapalıysa farklı kültürleri kabullenmez.

K5: Abimin ailesi, Kanada'ya gitmeyi düşünüyorlar. Şimdiye kadar Türkçeyi öğrenemedi, çünkü kendini böyle hissediyor: Ben burada kalmayacağım. Bu nedenle hiçbir şey yapmayayım.

K6: Karşı kültüre yönelik kendini yabancı hissedebilir. Bilmediği için. O kültür çok karışık ben ondan korkuyorum. Karışmayayım girmeyeyim o kültüre.

Bütünleşme. Bütünleşme stratejisini tercih edenlerin özellikleri olarak ruhsal olarak daha sağlıklı olma, iki kültürü öğrenme, kişisel gelişim, uyum, öz kültürü koruma, özgüven, ailenin iki kültüre yönelik olumlu tutumu, Türk arkadaşlara sahip olma, mutluluk, öz yeterlilik, deneyime açıklık, psikolojik sağlamlık, kültürel olarak paylaşımda bulunma, kendi kültüründeki eksikleri tamamlama isteği ve öğretmenin olumlu tutumu ön plana çıkmıştır. Bunlara ilişkin katılımcıların örnek ifadeleri aşağıda aktarılmıştır:

K4: ...çocuk hem kendi kültürünün özelliklerini kazanmış olur hem de okuduğu...

K3: Kendine iki kültürden bir amaç koymak, bir şey yapmak, özgüven kazanmak.

K4: Kişisel olarak kendini daha geliştirebilir mesela. Hem de fikir olarak.

K5: ... biz ne zaman döneceğimizi bilmiyoruz. Eğer bir kültür kaybolursa biz de kayboluruz.

K1: Hem uyum sağlayabiliriz, burada hem de kendi kültürümüzü unutmayız.

K3: İkisine dair özgüven var, iki kültüre.

K4: ...ailesi, ailesi eğer olumlu bir şekilde hem kendi kültürüne hem Türk kültürüne bakıyorsa çocuk zaten şey, her taraftan olumlu şeyleri alacak. Ona göre davranabilir.

K5: Kendine benzeyen arkadaş bulmak Türklere.

K4: Kendini mutlu hissetmek mesela. Eğer mutlu hissettiyse kabullenebilir.

K3: İki kültürde başarı olabilmenin de etkisi var.

K5: Bilgi almayı seven insanlar da bunu sever. Yani ben yeni şeyler öğreniyorum, sürekli ben iletişim kurmak istiyorum.

K4: ... Onu öğretmen görürse de hani çocuğu şey, teşvik edebilir mesela. Ödül olarak iltifat kullanabilir. Bunun çocuk üzerinde olumlu bir etkisi olur.

K5: Kültürüme sahip çıkayım... Ve aynı zamanda başka kültürler de öğrenmek...

K3: Kendi kültürünü paylaşması ve başka kültürü öğrenmesi.

K6: Bazı şeyler bizim kültürümüzde eksik olabilirdi. Başka kültürde görürse bütünleşmeye çalışır.

K4: Kişisel özelliklerine göre eğer güçlüyse o. Şey, hani nasıl diyeceğim, mesela okulda arkadaşlarıyla bir iletişim kurmadığı zaman kendini, boş zamanda kendini değerlendirebilir.

Asimilasyon. Asimilasyon stratejisini tercih edenlerin özelliklerine bakıldığında ailenin etkisi, kendi kültüründen memnun olmama, sevgi eksikliği, kabullenme ihtiyacı, Türk arkadaşların etkisi, Türk kültürünü daha özgürlükçü olarak algılama, dışlanma korkusu, uzun süre Türkiye'de kalma, öz kültür aktarımının yapılmaması ve zorunluluğun ön plana çıktığı görülmüştür. Bunlara ilişkin katılımcıların örnek ifadeleri şöyledir:

K1: Ailenin etkisi var.

K3: Bu durum şey, özellikle Arap sevmeyen kültürlerde görülür. Mesela bir kişi gelir der, ben artık Arap değilim. Ben Türkleşeceğim. Bu yüzden daha Türkleşmeye çalışır.

K1: Sevilmemesi için.

K3: Türk arkadaşları Arap kültürünü sevmemesi için öyle yapabilir. Ya da mesela, bakın siz de Araplar hakkında kötü bir şey düşünüyorsunuz, ben zaten Arap kültürünü yaşamadım.

K3: Diyor ben Suriyeli değilim zaten Suriye'de yaşamadım.

K5: Utangaçlık duygusu...

K6: Zorunlu olduğu için yani başka bir kültüre gelse alışıyor...

K5: Yani kendini toplumundan razı değil.

K3: Kendini Suriyeli olduğu için daha düşük bir seviyede görüyor.

K5: Bir de uzaklaştırılmaktan korkma duygusuyla. Mesela bazı çocuklar böyle diyor: Ben zaten, dilimi çok iyi anlamayacaklar, yabancı olduğumu. Bu nedenle ben de söylemeyeyim. Belki onlar bildikten sonra benimle arkadaş olmak istemezler.

K4: ...kendi kültüründen çocuk şey, eğer baskı altında kalıyorsa ya da tam huzurlu yaşamıyorsa... Türklerle daha şey, daha normal, daha aktif bir şekilde yaşıyorlarsa ve daha özgür bir şekilde yaşıyorsa kendi kültüründen bağımsız kalabilir.

K5: Bir de çok uzun bir süre kalmak. Mesela annem aslında Türk, Suriye'de doğdu, kendisinin Türk olduğunu söylemiyordu.

K6: Çok güçlü bir şekilde aile çalışmadıysa, mesela Suriyeliyse demediyse, mesela güzel şeyler söylemediyse onlar. Bu nedenle, yani az bilgi olduğu için diğer kültürü sever ve kendi kültüründe cahil olduğu için öyle bir tepki olabilir...

Marjinalleşme. Marjinalleşme stratejisini tercih edenlerin, dramatik yaşantıdan ve savaştan kendi kültürünü sorumlu tutma, yeni kültürü öğrenmeye yönelik isteksizlik, ailenin tutarsız tutumu, Arap ve Türk kültüründen hoşlanmama, üçüncü bir kültüre yönelme, kültürlenmeye yönelik başarısız deneyimler, iki kültürden de olumsuz tutumlarla karşılaşma ve farklı bir ülkede eğitim alma isteğiyle ön plana çıktığı belirlenmiştir. Marjinalleşmeye ilişkin katılımcılar örnek olarak şu ifadeleri kullanmıştır:

K3: ...bir dram yaşadığı için olabilir. Kendi kültüründen artık nefret ediyor çünkü bu duruma getirdi onu.

K4: ...tutarsız bir şekilde davranan aileler mesela. Bir defa ben seni korudum, bir defa sen tek başına baş edebilirsin, bu şekilde. Hani çocuk zaten tutarsız bir şekilde düşünecek ve kendi kültürüne yansıtabilecek.

K5: Bir arkadaşım vardı böyle bizimle İngilizce konuşuyordu. Aslında o Türkiye'de yaşıyor, anadili Arapça bizimle İngilizce konuşuyor. Çünkü diyor ki Türkiye'de yaşasam hiç başarılı olamayacağım. Ben kesinlikle çıkacağım buradan. Ve diyor ki ben Araplardan hiç memnun değilim. Onlar bana hiç bir şey katmadılar.

K3: ...hem de yeni bir kültürü öğrenmek, sevmek istemiyor. Bu yüzden olabilir. Tek başına kalmayı tercih edebilir.

K5: Üçüncü kültürü beğenenler öyle bir şey yapabilirler.

K3: Hem Türkiye'den çıkmak istiyor hem de Arap kültürünü istemiyor...

K5: ...kültürlerde başarısızlık. ...mesela ikinci dili öğrenemediyse, Türkçe öğrenemediyse, aynı dilinde de mesela çok okumadıysa kaçmak için onları reddeder.

K4: Başarısızlıktan korktuğu için diğer kültürden kaçabilir.

K3: İki kültürde başarılı olamamak, iki kültürde başarılı olmadığı için...

K4: Ya da iki kültürden hep olumsuz insanlarla karşılaşan çocuklar mesela. Hiç olumlu bir şey görmediler.

K5: Örnek olan kişi mesela başka kültürden olursa, mesela Fransız olursa... sürekli onun gibi olmak ister. Onun dili öğrenmek ister ve kendi dilinden kötü örnekler gördüyse tabi ki o öyle olmak istemez.

Bu bölümde özet olarak araştırmadan elde edilen sonuçlara göre Suriyeli mülteci çocukların psikolojik sağlıklarının, cinsiyete göre anlamlı bir şekilde farklılaştığı görülmüştür. Türkçe yeterlik düzeyi ile psikolojik sağlık arasında da anlamlı ilişkiler elde edilmiştir. Psikolojik sağlıkta risk faktörleri ve koruyucu faktörler ekolojik modelde sunulduğu şekilde ortaya çıkmıştır. Araştırmanın nicel verilerine göre umut, aileden algılanan sosyal destek, sosyal temas sıklığı ve okula aidiyet düzeyi yükseldikçe Suriyeli mülteci çocukların psikolojik sağlık düzeyleri de yükselmektedir. Nitel verilerden de benzer sonuçlar elde edilmiştir. Öte yandan Suriyeli mülteci çocukların kültürlenme stratejileri ile cinsiyet, Türkçe yeterlik düzeyi, göç üzerinden geçen süre, annenin Türkçe yeterlik düzeyi, babanın Türkçe yeterlik düzeyi ve geri dönme isteği arasında da anlamlı ilişkiler bulunmaktadır. Hangi kültürlenme stratejisinin tercih edildiği; umut, sosyal temas, algılanan sosyal destek ve okula aidiyet düzeyine bağlı olarak değişmektedir.

Bölüm 5

Sonuç, Tartışma ve Öneriler

Bu bölümde araştırmadan elde edilen bulgular özetlenmiş ve alanyazın kapsamında tartışılmıştır. Bulgular özetlenirken ve tartışılırken alt problem sıraları göz önünde bulundurularak nicel ve nitel bulgular bir arada verilmiştir. Bu doğrultuda öncelikle psikolojik sağlamlığa, ardından kültürlenme stratejilerine ilişkin bulgular özetlenmiş ve tartışılmıştır. Son olarak elde edilen bulgular değerlendirilerek araştırma ve uygulama alanları ile politika yapıcılara yönelik öneriler sunulmuştur.

Sonuç

Aşağıda araştırmadan elde edilen bulgular özetlenerek sıralanmıştır. Öncelikle psikolojik sağlamlığa ilişkin sonuçlar verilmiş, ardından kültürlenme stratejilerine dair sonuçlar aktarılmıştır.

Psikolojik sağlamlığa ilişkin sonuçlar. Araştırmada Suriyeli mülteci çocukların psikolojik sağlamlıklarına ilişkin elde edilen sonuçlar aşağıda sıralanmıştır.

1. Suriyeli mülteci çocuklarla çalışma deneyimi olan bireylere göre Suriyeli mülteci çocukların psikolojik sağlamlıklarını etkileyen risk faktörleri şöyledir:
 - a. Bireysel risk faktörleri; öfke kontrolü, çatışma çözme, özgüven ve iletişim becerilerindeki sorunlar, ihmal ve istismara maruz kalma, gelecek kaygısı, kayıp ve yas, travmatik yaşantıların sıklığı, sağlık durumu ve fiziksel durumdur.
 - b. Ailevi risk faktörleri; ebeveyn tutumu, aile yapısının değişmesi, çocuğun ihmal edilmesi ve aile içi sorunlardır.
 - c. Okula ilişkin risk faktörleri; öğretmenin olumsuz tutumu, öğretmen ve arkadaşlar tarafından kabullenmeme, okul terki, okulu sevmeme ve başarısızlıktır.
 - d. Topluluğa ilişkin risk faktörleri; yakın çevredeki insanların olumsuz fikirleri ve algıları, arkadaş ve öğretmen tarafından

ötekileştirilme ve Türklerle arkadaşlık kuramama ya da kurmamadır.

e. Topluma ilişkin risk faktörleri; toplum tarafından ötekileştirilme, önyargı, aşağılama, siyasi partilerin söylemleri, uyum sorunları, dışlanmadan kaynaklı geri dönme isteği, kültürel karmaşa, öz kültürün reddedilmesi ve yaygın kültürün reddedilmesidir.

2. Suriyeli mülteci çocukların psikolojik sağlımlıkları cinsiyete göre anlamlı bir şekilde farklılaşırken okul türü ve göç üzerinden geçen süreye göre anlamlı bir şekilde farklılaşmamaktadır. Kız çocukların psikolojik sağlımlık düzeyleri oğlan çocuklarınkine göre anlamlı bir şekilde daha yüksektir.

3. Suriyeli mülteci çocukların psikolojik sağlımlıkları, Türkçe yeterlik düzeylerine göre anlamlı bir şekilde farklılaşırken geri dönme isteklerine göre anlamlı bir şekilde farklılaşmamaktadır. Türkçe yeterlik düzeyi çok iyi olanların psikolojik sağlımlık düzeyleri, Türkçe yeterlik düzeyleri düşük, orta ve iyi olanların psikolojik sağlımlık düzeylerinden anlamlı bir şekilde daha yüksektir. Benzer sonuç araştırmanın nitel verilerinden de elde edilmiştir. Buna göre Suriyeli mülteci çocukların dilsel yeterliği, psikolojik sağlımlıklarına katkı sağlamaktadır. Bununla birlikte geri dönme isteğinin de psikolojik sağlımlığı etkilediği nitel verilerde ortaya çıkmıştır. Dışlanmadan kaynaklı geri dönme isteği Suriyeli mülteci çocukların psikolojik sağlımlıkları için bir risk faktörü olarak belirtilmektedir.

4. Suriyeli mülteci çocukların psikolojik sağlımlıklarını önem sırasına göre umut, aileden algılanan sosyal destek, sosyal temasın sıklığı ve okula aidiyet anlamlı bir şekilde ve olumlu yönde yordamaktadır. Araştırmanın nitel verilerinden de benzer sonuçlar elde edilmiştir. Buna göre;

a. Umudun, Suriyeli mülteci çocukların psikolojik sağlımlıklarına olumlu yönde katkı sağlamaktadır. Umudun yanı sıra özgüven, zekâ, farklı yeteneklere sahip olma, uyum becerilerinin yüksek olması, sorumluluk, travmatik yaşantıların az olması ve dilsel yeterlik,

Suriyeli mülteci çocukların psikolojik sağlamlıkları için bireysel koruyucu faktörler olarak belirlenmiştir.

- b. Ebeveyn tutumu, aile içi iletişim, savaş öncesi aile yaşantısı, ebeveyn kaybı (yetim çocuklar daha güçlü) ve ailenin sosyoekonomik durumu, ailevi koruyucu faktörler olarak saptanmıştır.
- c. Okula aidiyetin yanı sıra öğretmenin olumlu tutumu, okulda Arapça bilenlerin olması, okul başarısı, okul arkadaşlarının desteği ve kabulü ve okuldaki olumlu deneyimler, okula ilişkin koruyucu faktörlerdir.
- d. Topluluk desteği, yakın çevredeki insanların olumlu fikirleri ve algıları, farklı topluluklara katılma (kurs ve benzeri etkinlikler) ve komşuların olumlu tutumları, topluluğa ilişkin koruyucu faktörler olarak belirlenmiştir.
- e. Öz kültür ve yaygın kültürün bütünleştirilmesi ile toplumsal kabullenme, topluma ilişkin koruyucu faktörlerdir.

Kültürlenme stratejilerine ilişkin sonuçlar. Araştırmada Suriyeli mülteci çocukların kültürlenme stratejilerine ilişkin elde edilen sonuçlar aşağıda sıralanmıştır.

1. Suriyeli mülteci çocukların kültürlenme stratejileri ile cinsiyet, Türkçe yeterlik düzeyi, göç üzerinden geçen süre, annenin Türkçe yeterlik düzeyi, babanın Türkçe yeterlik düzeyi ve geri dönme isteği arasında düşük düzeyde ve olumlu yönde anlamlı bir ilişki bulunmaktadır. Buna karşın Suriyeli mülteci çocukların kültürlenme stratejileri ile okul türü arasında anlamlı bir ilişki bulunmamaktadır. Araştırmanın nitel verilerine göre de Suriyeli mülteci çocukların kültürel uyum süreçlerinde dilsel engeller ön plana çıkmaktadır. Ayrıca kültürel farklılıklar, yönlendirme ve bilgi eksikliği, ötekileştirilme, ailenin tutumu ve öğretmenin tutumu da kültürel uyum sürecini etkilemektedir.
2. Oğlan çocuklar kız çocuklara göre bütünleşme stratesini anlamlı bir şekilde daha sıklıkla kullanmaktadır. Kız çocuklar ise oğlan çocuklara

göre marjinalleşme stratejisini anlamlı bir şekilde daha yoğun olarak tercih etmektedir.

3. Türkçe yeterlik düzeyi düşük ve orta olanlar, iyi ve çok iyi olanlara göre ayrışma stratejisini anlamlı bir şekilde daha yoğun olarak kullanmaktadır. Türkçe yeterlik düzeyi çok iyi olanlar, orta olanlara göre asimilasyon stratejisini; çok düşük olanlar ise çok iyi olanlara göre marjinalleşme stratejisini anlamlı bir şekilde daha yoğun olarak tercih etmektedir. Araştırmanın nitel verilerine göre dilsel engeller, Suriyeli mülteci çocukların ayrışma stratejisini kullanmalarına yol açmakta, iki kültürü öğrenme isteği ise bütünleşme stratejisini kullanmalarını sağlamaktadır.
4. Bir-5 yıldır göç edenler, 6-10 yıldır göç edenlere göre marjinalleşme stratejisini anlamlı bir şekilde daha yoğun olarak tercih ederken 6-10 yıldır göç edenler, 1-5 yıldır göç edenlere göre bütünleşme stratejisini anlamlı bir şekilde daha yoğun olarak kullanmaktadır. Araştırmanın nitel bölümünden elde edilen veriler, uzun süre Türkiye’de bulunmanın, Suriyeli mülteci çocukların asimilasyon stratejisini kullanmalarına yol açtığını göstermektedir.
5. Anne Türkçe düzeyi iyi olanlar, çok düşük, düşük ve orta olanlara göre bütünleşme stratejisini anlamlı bir şekilde daha yoğun olarak kullanmaktadır. Anne Türkçe düzeyleri çok düşük, düşük ve orta olanlar ise iyi olanlara göre marjinalleşme stratejisini anlamlı bir şekilde daha yoğun olarak tercih etmektedir. Benzer şekilde baba Türkçe yeterlik düzeyi iyi olanlar, çok düşük, düşük ve orta olanlara göre bütünleşme stratejisine anlamlı bir şekilde daha yoğun olarak başvurmaktadır. Baba Türkçe yeterlik düzeyi çok iyi olanlar, iyi ve orta olanlara göre asimilasyon stratejisini; çok düşük olanlar ise çok iyi olanlara göre marjinalleşme stratejisini anlamlı bir şekilde daha yoğun olarak kullanmaktadır. Anne ve babanın Türkçe yeterlik düzeyiyle Suriyeli mülteci çocukların kültürlenme stratejilerine ilişkin sonuçlar, nitel verilerle desteklenmektedir. Buna göre ailenin kültüre yönelik tutumu, çocukların kültürlenme stratejilerini etkilemektedir.

6. “Hemen ülkesine dönmek isteyenler”, “savaş bitse bile Türkiye’de kalmak ve yaşamak isteyenler” ile “henüz karar vermeyenler”e göre; “henüz karar vermeyenler” ile “bir an önce başka bir ülkeye gitmek isteyenler” ise “savaş bitse bile Türkiye’de kalmak ve yaşamak isteyenler”e göre ayrışma stratejisini anlamlı bir şekilde daha yoğun olarak kullanmaktadır. “Savaş bitse bile Türkiye’de kalmak ve yaşamak isteyenler”, “hemen ülkesine dönmek isteyenler”e göre bütünleşme ve asimilasyon stratejisini; “henüz karar vermeyenler”e göre ise asimilasyon stratejisini anlamlı bir şekilde daha yoğun olarak tercih etmektedir. Araştırmanın nitel verilerinden de benzer sonuçlar elde edilmiştir. Buna göre geri dönme isteği olan veya başka bir ülkeye gitme isteği olan Suriyeli mülteci çocuklar, ayrışma stratejisini daha sık kullanmaktadır. Ayrıca farklı bir ülkede eğitim almak isteyenlerin marjinalleşmeyi daha sık kullandıkları görülmektedir.
7. Sosyal temas niteliğinin, sosyal temas sıklığının, arkadaştan algılanan sosyal desteğin ve umut düzeyinin düşük olması, özel birinden algılanan sosyal desteğin ise yüksek olması, Suriyeli mülteci çocukların bütünleşmeye karşı ayrışma stratejisini kullanma olasılıklarını arttırmaktadır. Araştırmanın nitel verilerinden elde edilen sonuçlara göre sosyal temasla bağlantılı olarak dilsel engel, geri dönme isteği, başka bir ülkeye gitme isteği, kültürel belirsizlikten korkma ve ötekileştirilme ile ailenin olumsuz tutumu, özgüven eksikliği ve içe kapanıklık, Suriyeli mülteci çocukların ayrışma stratejisini kullanmalarına yol açmaktadır.
8. Arkadaştan algılanan sosyal destek, aileden algılanan sosyal destek ve umut düzeyinin düşük olması, sosyal temas sıklığının ise yüksek olması, Suriyeli mülteci çocukların bütünleşmeye karşı asimilasyon stratejisini kullanma olasılıklarını arttırmaktadır. Bu sonuca paralel olarak araştırmanın nitel verilerine göre Türk arkadaşların etkisi, ailenin etkisi, uzun süre Türkiye’de kalma ile kendi kültüründen memnun olmama, Türk kültürünü daha özgürlükçü olarak algılama, öz kültür aktarımının yapılmaması, zorunluluk, sevgi eksikliği, kabullenme ihtiyacı ve dışlanma korkusu, Suriyeli mülteci çocukları asimilasyon stratejisini kullanmaya yöneltebilmektedir.

9. Umut, sosyal temasın niteliği, aileden algılanan sosyal destek ve okula aidiyet düzeyinin düşük olması, Suriyeli mülteci çocukların bütünleşmeye karşı marjinalleşme stratejisini kullanma olasılıklarını arttırmaktadır. Araştırmanın nitel bölümünden elde edilen veriler de bu sonucu desteklemektedir. Buna göre Arap ve Türk kültüründen hoşlanmama, yeni kültürü öğrenmeye yönelik isteksizlik, üçüncü bir kültüre yönelme, kültürlenmeye yönelik başarısız deneyimler, iki kültürden de olumsuz tutumlarla karşılaşma, ailenin tutarsız tutumu, farklı bir ülkede eğitim alma isteği ile dramatik yaşantıdan ve savaştan kendi kültürünü sorumlu tutma, Suriyeli mülteci çocukların marjinalleşme stratejisine yönelmelerine yol açmaktadır.
10. Sonuçlar bütünleşme stratejisi açısından değerlendirildiğinde; bütünleşme stratejisini kullananların *umut düzeyi*; ayrışma, asimilasyon ve marjinalleşmeyi kullananlardan, *aileden algılanan sosyal destek düzeyi*; asimilasyon ve marjinalleşmeyi kullananlardan, *arkadaştan algılanan sosyal destek düzeyi*; ayrışma ve asimilasyonu kullananlardan, *okula aidiyet düzeyi*; marjinalleşmeyi kullananlardan, *sosyal temas niteliği*; ayrışma ve marjinalleşmeyi kullananlardan, *sosyal temas sıklığı*; ayrışmayı kullananlardan daha yüksektir. *Özel birinden algılanan sosyal destek düzeyi*; ayrışmayı kullananlardan, *sosyal temas sıklığı* ise asimilasyonu kullananlardan daha düşüktür. Araştırmanın nitel verilerine bakıldığında bütünleşme stratejisini tercih etmede ruhsal açıdan daha sağlıklı olma, kişisel gelişim, özgüven, mutluluk, öz yeterlilik, deneyime açıklık, psikolojik sağlamlık, ailenin iki kültüre yönelik olumlu tutumu, Türk arkadaşlara sahip olma, öğretmenin olumlu tutumu, öz kültürü koruma, kültürel olarak paylaşımda bulunma, kendi kültüründeki eksikleri tamamlama isteği, iki kültürü öğrenme ve uyum faktörlerinin etkili olduğu görülmektedir.

Tartışma

Aşağıda araştırmadan elde edilen bulgulara yönelik tartışmalar sunulmuştur. Öncelikle psikolojik sağlamlığa ilişkin bulgular, ardından kültürlenme stratejilerine dair bulgular tartışılmıştır.

Psikolojik sağlamlığa ilişkin tartışma. Sonuçlara göre Suriyeli mülteci çocukların psikolojik sağlamlıklarını etkileyen risk faktörleri bireysel, ailevi, okula ilişkin, topluluğa ilişkin ve topluma ilişkin risk faktörleri olarak belirlenmiştir. Bireysel risk faktörleri; öfke kontrolü, çatışma çözme, özgüven ve iletişim becerilerindeki sorunlar, ihmal ve istismara maruz kalma, gelecek kaygısı, kayıp ve yas, travmatik yaşantıların sıklığı, sağlık durumu ve fiziksel durumdur. Ailevi risk faktörleri; ebeveyn tutumu, aile yapısının değişmesi, çocuğun ihmal edilmesi ve aile içi sorunlar olarak ön plana çıkarken okula ilişkin risk faktörleri; öğretmenin olumsuz tutumu, öğretmen ve arkadaşlar tarafından kabullenmeme, okul terki, okulu sevmeme ve başarısızlık olarak belirlenmiştir. Yakın çevredeki insanların olumsuz fikirleri ve algıları, arkadaş ve öğretmen tarafından ötekileştirilme ve Türklerle arkadaşlık kuramama / kurmama topluluğa ilişkin risk faktörleriyken toplum tarafından ötekileştirilme, önyargı, aşağılama, siyasi partilerin söylemleri, uyum sorunları, dışlanmadan kaynaklı geri dönme isteği, kültürel karmaşa, öz kültürün veya yaygın kültürün reddedilmesi ise toplumsal risk faktörleridir.

Pieloch ve diğerleri (2016) mültecilerin maruz kaldıkları risk faktörlerini göç öncesi, göç anı ve göç sonrası olmak üzere üç süreçte; bireysel, ailevi, okula ilişkin, topluluğa ilişkin ve toplumsal faktörler şeklinde ele almaktadır. Mültecilerde göç öncesi ve göç sırasında yaşanan travmatik olaylar ve yerleşimden sonraki stres verici durumlar, risk faktörleri olarak görülmektedir (Bozdağ ve Bilge, 2019; Giacco, Laxhman ve Priebe, 2017; Giordano vd., 2015). Benzer şekilde Reed ve diğerleri (2002) ile Vinueza (2016) da mülteciler için risk faktörlerini birey, aile, topluluk ve toplum düzeyinde incelemektedir. McCarthy'e (1998) göre akranları, aileleri veya okulları ile anlamlı bağlantı kuramayan mülteci çocuklar, risk altındadır. Türkiye'deki Suriyeli mülteci öğrencilerin dışlanma, kişisel uyum sorunları, ailevi sorunlar, politika sorunları, sosyokültürel sorunlar, psikososyal sorunlar ve davranış sorunları gibi farklı alanlarda sorunlar yaşadıkları saptanmıştır (Özel, 2018; Özel ve Erdur-Baker, 2019). Buchegger-Traxler ve Sirsch (2012) yaptıkları araştırmada mülteci çocuklarda şiddete maruz kalma, sosyal mesafe ve kuşaklararası çatışmanın önemli risk faktörleri olduğunu belirlemiştir. Keles ve diğerleri (2015, 2016) ise mülteci çocukların kültürlenmeye ilişkin zorluklara maruz kaldıklarını ortaya çıkarmıştır. Mülteci çocuklar; anne depresyonu, ebeveyninden ayrılma, ebeveynin ölümü, ebeveynin çaresizliği,

ebeveynin işsizliği, çatışmaya maruz kalma, baskı, yer değiştirme sırasındaki deneyimler, dilsel zorluklar, okulda zorbalık, ırkçılık, sosyal yalıtım, etnik farklılıklar nedeniyle dışlanma, yer değiştirme sayısı, güvenlik kaygısı, konaklama sorunları, yalnızlık duygusu gibi risk faktörleri deneyimlemektedir (Mohamed ve Thomas, 2017). Dilsel engeller, ayrımcılık, işsizlik, çoklu kayıplar yaşama ve aile üyelerinden uzak olma gibi risk faktörleri, mültecilerin psikososyal iyi oluşları ve uyumlarıyla olumsuz yönde ilişkilidir. Diğer taraftan dili anlama, temel haklara, sosyal ve ekonomik kaynaklara erişim, yeniden yerleşim ülkesinde akrabaların olması, istihdam edilme ve vatandaşlık alma ise mültecilerin yaşadıkları stresin azalmasına yardımcı olarak uyum süreçlerini kolaylaştırmaktadır (Yılmaz, 2018). Mevcut araştırmanın mülteci çocukların risk faktörlerine dair elde ettiği bulgularla konuya dair diğer araştırma bulgularının birbiriyle tutarlı olduğu görülmektedir. Mülteci çocukların maruz kaldıkları risk faktörleri göç öncesi, göç anı ve göç sonrası süreçle bağlantılı olarak bireysel, ailevi, okula ilişkin, topluluğa ilişkin ve topluma ilişkin faktörler olarak ortaya çıkmıştır.

Araştırmadan elde edilen diğer bir sonuç, Suriyeli mülteci çocukların psikolojik sağlıklarının cinsiyete göre anlamlı bir şekilde farklılaştığı, okul türü ve göç üzerinden geçen süreye göre ise anlamlı bir şekilde farklılaşmadığı şeklindedir. Kız çocukların psikolojik sağlık düzeyleri oğlan çocuklarına göre anlamlı bir şekilde daha yüksektir. Alqudah (2013) genel olarak psikolojik sağlık araştırmalarında cinsiyetin farklılaştırıcı bir etkisinin olduğunu belirtmektedir. Bu araştırmadaki kız çocukların oğlan çocuklara göre psikolojik sağlık düzeyinin daha yüksek olduğu bulgusu, Buchegger-Traxler ve Sirsch (2012) ile Keles ve diğerlerinin (2016) elde ettiği bulgularla tutarlıdır. Buna karşın Ekinci'nin (2017) yürüttüğü araştırmada mülteci çocukların psikolojik sağlık düzeyinin cinsiyet açısından farklılaşmadığı belirlenmiştir. Kız çocukların oğlan çocuklara göre psikolojik olarak daha sağlam olmaları, yaşadıkları sorunlar karşısında daha fazla sosyal ve duygusal desteğe başvurmalarından kaynaklanabilir. Graber ve diğerleri (2015) oğlan çocukların şiddet, düşük sosyoekonomik düzey gibi risk faktörleri karşısında daha kırılgan olduklarını ve acıya göğüs germe konusunda kültürel baskılara maruz kaldıklarını belirtmektedir. Oğlan çocuklar, güçlü olma konusunda toplumsal baskılara maruz kalmakta ve bu da yaşadıkları sorunlara karşı yardıma başvurmalarını engellemektedir. Bu durum,

beraberinde davranış sorunlarını getirebilmektedir. Yeterli yardım ve desteğe sahip olmayan oğlan çocuklar, karşılaştıkları sorunlara yönelik etkili çözümler üretilmediklerinde davranış sorunları artabilmektedir. Öte yandan şiddete maruz kalma olasılığı daha düşük olan ve duygusal desteğe başvurma imkânı daha fazla olan kız çocuklar, karşılaştıkları sorunlarla etkili bir şekilde başa çıkabilmektedir.

Oğlan çocukların ve kız çocukların psikolojik sağlamlıklarının farklılaşmasını toplumsal cinsiyet rolleriyle de açıklamak mümkündür. Bireyin cinsiyeti temel alınarak toplum tarafından algılanma biçimi, erkeklik veya kadınlığın nasıl algılandığı, düşünme, hissetme ve davranma şekli, görünüm ve giyim tarzı gibi tüm bileşenler toplumsal cinsiyet olarak tanımlanmaktadır (Göksel-Oflas ve Yüksel-Şahin, 2019). Toplumsal cinsiyet rolleri, psikolojik sağlamlığı etkilemektedir (Göksel-Oflas ve Yüksel-Şahin, 2019; Sun ve Stewart, 2007; Werner, 1995). Oğlan çocuklar daha çok güçlülük belirten sözcüklerle sevilirken kız çocukların zariflik, miniklik ve hassaslığı vurgulayan sözcüklerle sevildiği ifade edilmektedir (Eser, 2010). Kız çocukların iletişim, empati, yardım arayışı, geleceğe yönelik amaç ve arzu düzeyi oğlan çocuklara göre daha yüksektir (Sun ve Stewart, 2007). Dolayısıyla kız çocukların toplumsal olarak da psikolojik sağlamlıklarını destekleyen beklenti ve rollere maruz kaldıkları, oğlan çocukların ise güçlü olma konusunda yalnız ve desteksiz bırakıldıkları anlaşılmaktadır.

Göç üzerinden geçen sürenin mülteci çocukların ruh sağlığına etkisine dair farklı araştırma sonuçları bulunmaktadır. Araştırma sonuçlarının bir bölümü (Berry vd., 2006; Goforth vd., 2014; Neto ve diğerleri (2010) göç üzerinden geçen sürenin artmasıyla olumlu sonuçların elde edildiğini gösterirken diğer bulguları (Alva, 1991; Breslau vd., 2007; Tam ve Lam, 2005) olumsuz sonuçların arttığını savunmaktadır. Ng ve diğerleri (2013) bu konuda psikolojik uyum ve sosyokültürel uyum açısından farklı faktörlerin etkisine değinmektedir. Kişilik özellikleri ve yaşam olayları psikolojik uyumu; göç üzerinden geçen süre, kültürel yeterlilik ve ev sahibi toplum üyeleriyle sosyal etkileşim ise sosyokültürel uyumu etkilemektedir (Ng vd., 2013; Ward ve Rana-Deuba, 1999). Bununla birlikte Alva (1991) çalışmasında ikamet süresinin artmasıyla psikolojik sağlamlıkta koruyucu faktörler arasında olumsuz bir ilişki bulunduğunu ortaya çıkarmıştır. Psikolojik sağlamlığın sosyokültürel uyumdan ziyade psikolojik uyumla bağlantılı olduğu belirtilebilir. Nitekim bu araştırmada elde edilen bir bulguya göre psikolojik sağlamlık,

kültürlenme stratejilerini anlamlı bir şekilde yordamamaktadır. Bu durum da psikolojik sağlamlığın sosyokültürel uyumdan daha çok psikolojik uyumla bağlantılı olduğunu desteklemektedir. Dolayısıyla mevcut araştırmada psikolojik sağlamlığın göç üzerinden geçen süreye göre farklılaşmaması, psikolojik sağlamlığın (psikolojik uyumda olduğu gibi) kişisel özellikler ve yaşam olaylarından daha fazla etkilenmesine bağlanabilir.

Türkiye’de Suriyeli mülteci çocuklar, geçici eğitim merkezleri, devlet okulları ve özel okullar olmak üzere çeşitli eğitim kurumlarına devam etmektedirler (MEB, 2018; Tekin ve Yüksek, 2017). Geçici eğitim merkezlerinde Suriye müfredatına dayalı olarak Arapça eğitim verilmektedir. Ayrıca bu okullarda çocuklara Türkçe öğretilmektedir. Devlet okullarında ise mülteci çocuklar, Türkiyeli akranları ile birlikte eğitim almakta ve Türkiye’deki çocuklara sunulan her türlü imkândan faydalanabilmektedir (Emin, 2016). Genel olarak devlet okullarında yönetici, öğretmen ve öğrencilerin mülteci çocuklara yönelik olumsuz tutumlarından ve geçici eğitim merkezlerinde eğitim dilinin Arapça, müfredatın ise Suriye müfredatı olmasından dolayı mülteci çocuklar, geçici eğitim merkezlerine gitmeyi tercih etmektedir (ÇOÇA, 2015; Emin, 2016; HRW, 2015; Mercan Uzun ve Bütün, 2016; Sakız, 2016). Bu durum, geçici eğitim merkezine devam eden mülteci çocukların ruh sağlıklarının daha iyi olabileceği kanısı uyandırsa da sonucun böyle olmadığı görülmektedir. Mevcut araştırmada mülteci çocukların psikolojik sağlamlıklarının okul türlerine göre farklılaşmadığı belirlenmiştir. Suriyeli mülteci çocuklar her ne kadar geçici eğitim merkezlerine gitmeyi tercih etseler de MEB 2016 yılında geçici eğitim merkezlerine yeni kayıt almayı durdurmuş, geçici eğitim merkezlerindeki çocukları örgün eğitime dâhil etmeye başlamıştır (Tekin ve Yüksek, 2017). Öte yandan mülteci çocuklar, zamanlarının bir bölümünü okulda geçirirken geri kalan bölümünde toplumun farklı kesimlerine dâhil olmaktadır. Toplumdaki mülteci algısının ise çoğunlukla olumsuz olduğu görülmektedir (Çoban-Keneş, 2016; Doğanay ve Çoban-Keneş, 2016; Erdoğan, 2014, 2017; Eşigül, Arslan, Gencer, Korkmaz ve Yıldırım, 2017; Özdemir ve Öner-Özkan, 2016). Farklı okul türlerine devam etseler de Suriyeli mülteci çocuklar, göç sürecinde ve sonrasında benzer yaşam olayları deneyimlemişlerdir. Sonuç olarak psikolojik sağlamlıkların okul türüne göre farklılaşmaması, bu yaşam olaylarına dayandırılabilir.

Araştırmanın bir diğer bulgusuna göre Suriyeli mülteci çocukların psikolojik sağlamlıkları, Türkçe yeterlik düzeylerine göre anlamlı bir şekilde farklılaşırken geri dönme isteklerine göre anlamlı bir şekilde farklılaşmamaktadır. Türkçe yeterlik düzeyi çok iyi olanların psikolojik sağlamlık düzeyleri, Türkçe yeterlik düzeyleri düşük, orta ve iyi olanların psikolojik sağlamlık düzeylerinden anlamlı bir şekilde daha yüksektir. Benzer sonuç araştırmanın nitel verilerinden de elde edilmiştir. Buna göre Suriyeli mülteci çocukların dilsel yeterliliği, psikolojik sağlamlıklarına katkı sağlamaktadır. Bununla birlikte geri dönme isteğinin de psikolojik sağlamlığı etkilediği nitel verilerde ortaya çıkmıştır. Dışlanmadan kaynaklı geri dönme isteği, Suriyeli mülteci çocukların psikolojik sağlamlıkları için bir risk faktörü olarak belirtilmektedir.

Mülteci çocuklar, yerleştikleri ülkede sosyal bağlama kabul edilme ve uyum sağlama konusunda dilsel, kültürel ve yönetsel birtakım engellerle karşılaşabilmektedir (Bas-Sarmiento vd., 2017). Söz konusu engelleri aşım ihtiyaçlarını iletme, insanlar ve kurumlarla etkileşimlerini artırma ve var olan kaynaklar hakkında bilgi edinme noktasında özellikle dilsel yeterliliğın önemli bir yeri bulunmaktadır (Çakır, 2009). Türkiye’de dilsel yeterliliğe sahip olmadıkları için Suriyeli mülteciler, ruh sağlığı hizmetleri başta olmak üzere birçok hizmetten mahrum kalmaktadır (BMMYK, 2019e). Tatlıcioğlu’nun (2019) yürüttüğü araştırmanın sonucuna göre dil bilmemeleri, Türkiye’deki Suriyeli mülteci çocukların yaşadığı en önemli sorun olup bu durum onların iyi olma hallerini olumsuz yönde etkilemektedir. Mülteci çocuklarda dilsel yeterlilik, koruyucu bir faktör olarak öne çıkmaktadır (Beiser ve Hou, 2001). Dilsel yeterlilik, artıkça kültürlenme stresi azalmakta (Berry vd., 1987), psikososyal uyum (Kang, 2006) ve psikolojik iyi oluş (Björn, 2013; Y. Kim, 2016) ise artmaktadır. Bu açıdan değerlendirildiğinde Türkçe yeterlik düzeyi çok iyi olan mülteci çocukların psikolojik sağlamlık düzeylerinin daha yüksek olması, alanyazınla tutarlıdır. Diğer yandan mülteci çocukların ev sahibi toplumun dilini öğrenerek dilsel yeterliliğini artırması ve aynı zamanda öz kültürüne ait geleneksel faaliyetleri devam ettirmesinin ruhsal iyi oluş açısından önemli olduğu belirtilmektedir (Fassaert vd., 2011). İki dilde de akıcılığa ulaşan çocuklar, olumlu kişiler arası ilişkiler kurabilmektedir (Portes ve Rumbaut, 2001). Dolayısıyla mülteci çocukların ev sahibi toplumun dilini

öğrenmeleri teşvik edilirken ana dillerini de korumaları yönünde desteklenmelerinin önemli olduğu düşünülmektedir.

Mülteci çocuklar, yerleştikleri ülkede okul, ev ve topluluk merkezlerini önemsediklerinde ve bu yerlere aidiyet geliştirdiklerinde yaşadıkları davranışsal ve duygusal problemler azalmakta ve travma sonrası stres bozukluğu düzeyleri düşmektedir (Giordano vd., 2014). Ayrıca bu çocuklar, okula bağlandıkça ve ev sahibi kültürü benimsedikçe riskli davranışları ve psikolojik belirti düzeyleri azalmaktadır (Shoshani vd., 2016). Türkiye’de Suriyeli mültecilere yönelik tutumların ele alındığı bir araştırmaya göre mülteciler, zaman zaman ırkçılığa, yabancı düşmanlığına, nefrete varacak olumsuz tavırlara maruz kalmaktadır. Mültecilerin varlığını sorun olarak niteleyen, kültürel farklılıkları vurgulayan ve ötekileştiren insanların sayısı oldukça fazladır. Buna rağmen mültecilere ilişkin toplumsal kabul düzeyi yüksektir (Erdoğan, 2014). Bu açıdan değerlendirildiğinde mülteci çocukların psikolojik sağlıklarının geri dönme isteklerine göre farklılaşmaması, toplumsal kabul düzeyinin yüksekliğine bağlanabilir. Mülteci çocuklar böylece topluma aidiyet geliştirmekte ve maruz kaldıkları risk faktörleri azalmaktadır. Öte yandan dışlanmadan kaynaklı geri dönme isteğinin mülteci çocukların psikolojik sağlıkları için bir risk faktörü olarak algılanması ise toplumun bazı kesimlerinin mültecileri ötekileştiren ve yabancı düşmanlığına varan tutumlarından kaynaklanabilir.

Araştırma sonucunda ulaşılan bir başka bulgu, Suriyeli mülteci çocukların psikolojik sağlıklarını önem sırasına göre umut, aileden algılanan sosyal destek, sosyal temasın sıklığı ve okula aidiyetin anlamlı bir şekilde ve olumlu yönde yordadığıdır. Araştırmanın nitel verilerinden de benzer sonuçlar elde edilmiştir. Buna göre umut, Suriyeli mülteci çocukların psikolojik sağlıklarına olumlu yönde katkı sağlamaktadır. Umudun yanı sıra özgüven, zekâ, farklı yeteneklere sahip olma, uyum becerilerinin yüksek olması, sorumluluk, travmatik yaşantıların az olması ve dilsel yeterlik, Suriyeli mülteci çocukların psikolojik sağlıkları için bireysel koruyucu faktörler olarak belirlenmiştir. Ebeveyn tutumu, aile içi iletişim, savaş öncesi aile yaşantısı, ebeveyn kaybı (yetim çocuklar daha güçlü) ve ailenin sosyoekonomik durumu, ailevi koruyucu faktörlerken okula aidiyetin yanı sıra öğretmenin olumlu tutumu, okulda Arapça bilenlerin olması, okul başarısı, okul arkadaşlarının desteği ve kabulü ve okuldaki olumlu deneyimler,

okula ilişkin koruyucu faktörlerdir. Topluluk desteği, yakın çevredeki insanların olumlu fikirleri ve algıları, farklı topluluklara katılma (kurs ve benzeri etkinlikler) ve komşuların olumlu tutumları, Suriyeli mülteci çocukların psikolojik sağlımlıkları için topluluğa ilişkin koruyucu faktörler olarak ortaya çıkmıştır. Öz kültür ve yaygın kültürün bütünleştirilmesi ile toplumsal kabullenme ise topluma ilişkin koruyucu faktörler olarak saptanmıştır.

Araştırmanın yukarıdaki bulgusuyla tutarlı olarak alanyazında çeşitli araştırma sonuçlarına rastlanmaktadır. Pieloch ve diğerlerine (2016) göre olumlu bir bakış açısına sahip mülteci çocuklar, psikolojik olarak daha sağlamdır. Diğer yandan iyimserliğin, mülteci çocukların uyumlarını olumlu yönde etkilediği belirtilmektedir (Mohamed ve Thomas, 2017). Herhangi bir alandaki olumlu beklentileri ifade eden (Akman ve Korkut, 1993) umudun, psikolojik sağlımlığın önemli yordayıcılarından biri olmasıyla söz konusu araştırma bulgularının örtüştüğü görülmektedir. Diğer yandan mülteci çocuklarda algılanan sosyal desteğin psikolojik sağlımlık açısından önemli koruyucu faktörlerden biri olduğu, farklı araştırma sonuçlarıyla ortaya konmuştur (Alva, 1991; Ekinci, 2017; Gez, 2018; Khawaja vd., 2017; McEwen, 2007; M. Levitt vd., 2005; Mohamed ve Thomas, 2017; Pieloch vd., 2016; Tunay-Aytekin, 2018).

Mülteci çocuklarda özellikle aileden ve arkadaştan alınan sosyal destek, yaşanan zorlukların üstesinden gelme ve yaşamdan zevk alma becerilerini önemli bir şekilde etkilemektedir (Mohamed ve Thomas, 2017). Psikolojik olarak sağlam olan mülteci çocuklar, ebeveyn, öğretmen ve arkadaşlarından sosyal destek almakta ve bu durum onları risk faktörleri karşısında korumaktadır (Alva, 1991; McEwen, 2007). Bunun yanı sıra aileye dışardan sağlanan sosyal destek de mülteci çocukların yerleştikleri ülkeye uyum sağlamalarını kolaylaştırmaktadır (M. Levitt vd., 2005).

Türkiye’de Suriyeli mülteci çocuklarla yapılan çeşitli araştırmalarda (Ekinci, 2017; Gez, 2018; Tunay-Aytekin, 2018) mülteci çocukların algıladıkları sosyal destek düzeyinin artmasıyla psikolojik sağlımlık düzeylerinin de arttığı belirlenmiştir. Panter-Brick, Dajani ve diğerlerinin (2017) Suriyeli mülteci çocuklarla yürüttüğü bir başka araştırmada psikolojik sağlımlıkla olumlu sosyal davranışlar arasında olumlu; güçlükler, ruh sağlığı sorunları, algılanan stres ve sıkıntı arasında ise olumsuz ilişkilerin olduğu saptanmıştır. Benzer şekilde Wener’in (2016)

çalışmasında da algılanan stresle psikolojik sağlamlık arasında olumsuz bir ilişkinin olduğu ortaya konmuştur. Ayrıca psikolojik sağlamlık ile depresyon arasında da olumsuz bir ilişki bulunmaktadır (Tunay-Aytekin, 2018). Psikolojik sağlamlık, ruh sağlığı açısından olumsuz sonuçların ortaya çıkmasını engellemektedir. Bu açıdan mülteci çocuklar için geliştirilmesi gereken önemli özelliklerden biridir.

Mülteci çocuklarda psikolojik sağlamlığın geliştirilmesinde etkili olan faktörlerden biri de sosyal temastır. McEwen'e (2007) göre psikolojik olarak sağlam olan mülteci çocuklar, akranlarıyla sosyal ilişkiler kurma konusunda yetkindirler. Benzer şekilde Daud ve diğerleri (2008) da akranlarla iyi ilişkiler kurmanın psikolojik sağlamlığın önemli göstergelerinden biri olduğunu belirtmektedir. Sosyal temas aracılığıyla mülteci çocukların içinde buldukları topluluğa/topluma bağlılıkları ve aidiyetleri artmaktadır.

Mülteci çocuklar, aileye, okula ve topluluğa bağlandıkça risk faktörlerinden daha etkin bir şekilde korunabilmektedir. Özellikle okula bağlılığın mülteci çocuklar için en önemli koruyucu faktör olduğu belirtilmektedir (Buchegger-Traxler ve Sirsch, 2012). Okula bağlılık arttıkça ruh sağlığı belirtileri ve riskli davranışlarda düşüş görülmektedir (Shoshani vd., 2016). Ev sahibi ülkedeki okul, ev ve topluluk merkezlerinin önemli yerler olarak algılanması, mülteci çocukların travma sonrası stres bozukluğu düzeyini düşürmekte, davranışsal ve duygusal problemlerini azaltmaktadır. Okul, topluluk ve inanç, koruyucu faktörler olarak mülteci çocukların ev sahibi topluma olumlu bir şekilde uyum sağlamalarına katkı sunmaktadır (Giordano vd., 2014).

Mohamed ve Thomas'ın (2017) mülteci çocuklarla yaptıkları araştırma sonucunda mülteci çocukların uyumlarını olumlu yönde etkileyen faktörler, bireysel ve çevresel faktörler olarak belirlenmiştir. Maneviyat ve inanç, stres ve başa çıkma, şükür, iyimserlik, mutluluk düzeyi, benlik saygısı ve öz yeterlik bireysel faktörlerken güven hissi, güven veren bir yetişkinin varlığı, öğretmen desteği, ihtiyaçların anlaşılması, akran desteği/mentörlük ise çevresel faktörlerdir. Tunay-Aytekin'in (2018) yürüttüğü çalışmada ise mülteci çocukların psikolojik sağlamlıklarını etkileyen en önemli faktörlerin çevreden algıladıkları sosyal destek, anne-babaya ilişkin algı ve okulun sosyal iklimi olduğu saptanmıştır. Ayrıca kültürlenme stratejileri, depresyon, kaygı ve benlik saygısının psikolojik sağlamlıkla

ilişkili olduğu görülmüştür. McEwen'e (2007) göre psikolojik olarak sağlam olan çocuklar, akademik başarı, akranlarla sosyal ilişki ve davranışları konusunda yetkinliğe sahiptir. Bu çocuklar, okul, spor ve arkadaşları aracılığıyla topluluğa kabul edilmenin yollarını bulmakta ve kendi dini inançlarından topluluklara dâhil olmaktadır. Diğer yandan Daud ve diğerleri (2008) mülteci çocuklarda psikolojik sağlamlığın ana göstergelerini yeterli duygusal ifade, destekleyici aile ilişkileri, iyi akran ilişkileri ve olumlu sosyal davranışlar olarak belirlemiştir. Aile işlevleri sağlıklı olan mülteci çocukların, algıladıkları sosyal destek de olumlu yönde olup psikolojik sağlamlık düzeyleri yüksektir (Ekinci, 2017). Ayrıca algılanan ebeveyn sıcaklığı psikolojik uyumu da arttırmaktadır (Yoo ve Miller, 2011).

Pieloch ve diğerleri (2016) arkadaş ve topluluktan alınan sosyal destek, aidiyet duygusu, eğitime değer verme, olumlu bir bakış açısına sahip olma, aileyle bağlantı ve ev sahibi kültürle bağlantının psikolojik sağlamlığı etkilediğini belirtmektedir. Benzer şekilde Khawaja ve diğerleri (2017) yaptıkları çalışmada sosyal destek, okula bağlılık ve kültürlenmenin psikolojik sağlamlıkla olumlu yönde anlamlı bir ilişkisinin olduğunu belirlemiştir. Mülteci çocuklar ev sahibi kültürü benimsedikçe psikolojik belirti düzeyleri ve riskli davranışları azalmaktadır (Shoshani vd., 2016). Diğer yandan öz kültür yeterliliği de mülteci çocukların ruh sağlıkları için gereklidir. Psikolojik olarak sağlam olan mülteci çocuklar, kültürlenme zorluklarıyla etkili bir şekilde başa çıkabilmektedir (Keles vd., 2016). Wu ve diğerlerinin (2018) elde ettiği bulgulara göre psikolojik sağlamlığın kültürel yönelimlerle ruh sağlığı arasında aracı bir etkisi bulunmaktadır. Asimilasyon yönelimli çocukların bütünleşme yönelimli çocuklara göre zayıf ruh sağlığı sonuçlarına yol açan düşük düzeyde psikolojik sağlamlığa sahip oldukları belirlenmiştir. Öte yandan Tunay-Aytek'in (2018) yaptığı araştırma sonucunda kültürlenme stratejilerinden bütünleşme ve marjinalleşmenin psikolojik sağlamlıkla olumlu yönde anlamlı bir ilişkisinin olduğu ortaya çıkmıştır.

Yukarıda sunulan araştırma bulguları göz önünde bulundurulduğunda mevcut çalışmada olduğu gibi mülteci çocukların psikolojik sağlamlıklarını etkileyen koruyucu faktörlerin bireysel, ailevi, okula ilişkin, topluluğa ilişkin ve topluma ilişkin faktörler olduğu anlaşılmaktadır. Bu durum mülteci çocukların psikolojik sağlamlıklarına ilişkin çalışmaların yürütülmesinde ekolojik bir bakış açısının kullanılması gerektiğini desteklemektedir. Gelişimsel olarak da 11-18 yaş

aralığındaki çocukların yaşadıkları sorunlar ve bunlara başa çıkma sürecinde bireysel ve ailevi özelliklerinin yanı sıra özellikle akran grubu, okul, çeşitli topluluklar ve toplum da önemli bir rol oynamaya başlamaktadır. Çocukların içinde büyüdüğü ve geliştiği bağlam, ev ortamı, toplum ve kültürün etkisi gittikçe artmaktadır (UNİCEF, 2011). Özellikle mülteci çocuklarda psikolojik sağlamlığın geliştirilmesine dair müdahale çalışmaları gerçekleştirilirken bu bakış açısından yararlanmak daha etkin sonuçların elde edilmesini sağlayabilir.

Alanyazın incelendiğinde araştırma bulgularıyla örtüşmeyen bazı çalışma sonuçlarının olduğu görülmektedir. Bu çalışmada mülteci çocukların travmatik yaşantılarının az olması, bireysel koruyucu faktörlerden biri olarak değerlendirilmiştir. Bununla birlikte Giordano ve diğerleri (2014) silahlı çatışmaya tanık olma gibi travmatik yaşantılarla psikolojik sağlamlık arasında olumsuz bir ilişkinin olduğunu belirtmiştir. Diğer yandan Wener (2016) Suriyeli mülteci çocuklarda travmatik olaylara maruz kalma ile psikolojik sağlamlık arasında herhangi bir ilişkinin bulunmadığını belirlemiştir. Panter-Brick, Hadfield ve diğerleri (2017) de Suriyeli mülteci çocukların geçmişte yaşadıkları travmatik olayların sayısı ile psikolojik sağlamlıkları arasında herhangi bir ilişkinin olmadığını saptamıştır. Psikolojik sağlamlıkta etkili olan birçok faktör bulunmaktadır. Yalnızca travmatik olaylarla psikolojik sağlamlığın değerlendirilmesi eksik bir değerlendirme olacaktır. Bununla birlikte araştırma sonuçlarındaki farklılığın maruz kalınan travmatik olayın türünden kaynaklanabileceği düşünülmektedir.

Araştırmanın bir diğer bulgusuna göre ebeveyn kaybı yaşayan mülteci çocuklar, diğer çocuklara göre daha güçlüdür. Giordano ve diğerleri (2014) yasin psikolojik sağlamlıkla olumsuz yönde ilişkili olduğunu belirtirken Ekinci (2017) anne-babanın hayatta olma durumunun mülteci çocukların psikolojik sağlamlık düzeylerinde anlamı bir farklılık oluşturmadığını saptamıştır. Araştırma sonuçlarındaki bu farklılığın, mülteci çocukların kaybettikleri ebeveynleriyle geçmişteki ilişki kalitesinden ve ebeveynlerinin kendilerine yönelik beklentilerinden kaynaklandığı ifade edilebilir.

Kültürlenme stratejilerine ilişkin tartışma. Araştırmada Suriyeli mülteci çocukların kültürlenme stratejileri ile cinsiyet, Türkçe yeterlik düzeyi, göç üzerinden geçen süre, annenin Türkçe yeterlik düzeyi, babanın Türkçe yeterlik düzeyi ve geri dönme isteği arasında düşük düzeyde ve olumlu yönde anlamlı bir ilişkinin

bulunduđu belirlenmiřtir. Buna karřın Suriyeli mülteci çocukların kültürlenme stratejileri ile okul türü arasında anlamlı bir ilişki bulunmamıřtır. Arařtırmanın nitel verilerine göre de Suriyeli mülteci çocukların kültürel uyum süreçlerinde dilsel engeller ön plana çıkmaktadır. Ayrıca kültürel farklılıklar, yönlendirme ve bilgi eksikliđi, ötekileřtirilme, ailenin tutumu ve öğretmenin tutumu da kültürel uyum sürecini etkilemektedir.

Cinsiyet, kültürlenme sürecinde etkili olan bireysel faktörlerden biri olarak deđerlendirilmektedir (Berry, 1997; Ng vd., 2013). Arařtırmadan elde edilen bulguya göre ođlan çocuklar kız çocuklara göre bütünleřme stratejisini daha sıklıkla kullanırken kız çocuklar ođlan çocuklara göre marjinalleřme stratejisini daha yoğun bir řekilde tercih etmektedir. Cinsiyet ile kültürlenme stratejileri arasındaki ilişkilere yönelik elde edilen arařtırma bulgularının farklılařtıđı görülmektedir. Akdeniz (2018) Suriyeli mülteci çocuklarla yaptıđı arařtırmasında kız çocukların ayrışma ve bütünleřme düzeylerinin ođlan çocuklarınkinden daha yüksek olduđunu belirlemiřtir. İnce ve diđerleri (2014) ise asimilasyon ve bütünleřme stratejilerinin kız çocuklar arasında daha sıklıkla kullanıldıđını vurgulamıřtır. Diđer yandan ođlan çocuklar arasında asimilasyon (Castro, 2003; Amer, 2005) ve bütünleřme (Amer, 2005) stratejilerinin daha yaygın olduđunu gösteren arařtırmalar da bulunmaktadır.

Geleneksel olarak kadınların kültürlerine daha bađlı olduđu ve kültürel deđiřime karřı direnç gösterdiđi ileri sürülmektedir. Kadınlar, cinsiyet rolleri ve beklentiler nedeniyle kültürel uyum sađlamada erkeklere göre daha fazla zorluk yařamakta (Goforth, 2011; Goforth vd., 2014) ve bazı çalıřmalar (Buz, 2007) aksini gösterse de göçle birlikte uyum sađlamaları beklenen pasif bireyler olarak görülmektedir (Buz, 2009). Geleneklerini sürdürmeleri yönünde kadınların yoğun bir beklentiyle karřı karřıya oldukları anlařılmaktadır (Hattar-Pollara ve Meleis, 1995). Söz konusu cinsiyet rolleri ve beklentilerden dolayı kız çocukların marjinalleřtikleri, ođlan çocuklarınsa daha giriřken olma ve topluma katılma yönünde motive edilmeleri nedeniyle bütünleřme stratejisini daha yoğun bir řekilde kullandıkları belirtilebilir.

Toplum, insanların yařam biçimlerini ve rollerini etkileyen önemli yapılardan biridir. Herhangi bir toplumda erkek ve kadınlar için uygun görülen tutum ve davranış biçimlerine toplumsal cinsiyet rolleri denmektedir (Archer ve Lloyd, 2002).

Toplumsal cinsiyet rolleri bağlamında ataerkil toplumlarda kadınların yaşam beklentilerinin, doğru ve yanlışlarının, erkek egemenliği kapsamında şekillendiği belirtilmektedir (Kağıtçıbaşı, 2010). Çağdaş yaşamda kadın ve erkeğin birbirinden tamamen zıt ve farklı kutuplarda değerlendirilmesi, bireylerin potansiyellerini ortaya koymalarını engellemekte ve sosyal uyumlarını güçleştirmektedir (Arıcı ve Bilge, 2011). Arap toplumlarına bakıldığında kadınların iyi yetiştirilmesi, güzel terbiye edilmesi, utangaç ve edepli olması gerektiğine dair beklentilerin yaygın olduğu görülmektedir (Can, 2016). Toplumsal cinsiyet rolleri bağlamında değerlendirildiğinde bu beklentilerin çocuk yetiştirme tutumlarına da yansıdığını ve Türkiye'deki Suriyeli mülteci kız çocukların marjinalleşmelerinde bu durumun etkili olduğunu ifade etmek mümkündür.

Araştırmanın bir diğer bulgusuna göre Türkçe yeterlik düzeyi düşük ve orta olanlar, iyi ve çok iyi olanlara göre ayrışma stratejisini daha yoğun olarak kullanmaktadır. Türkçe yeterlik düzeyi çok iyi olanlar, orta olanlara göre asimilasyon stratejisini; çok düşük olanlar ise çok iyi olanlara göre marjinalleşme stratejisini daha yoğun olarak tercih etmektedir. Araştırmanın nitel verilerine göre de dilsel engeller, Suriyeli mülteci çocukların ayrışma stratejisini kullanmalarına yol açmakta, iki kültürü öğrenme isteği ise bütünleşme stratejisini kullanmalarını sağlamaktadır. Dilsel engeller, göç edenlerle ev sahibi toplum üyeleri arasındaki sosyoekonomik farklılıkların ve sosyal yalıtımın artmasına neden olabilmektedir (Bleakley ve Chin, 2004). Dilsel engellerin yol açtığı sınırlamalar ve müdahaleler ile yeni kültür hakkındaki bilgi eksikliği, günlük yaşamda zorluklara yol açmakla birlikte özgüveni ve psikolojik iyi oluşu (Björn, 2013) da olumsuz yönde etkilemektedir (Y. Kim, 2016).

Ev sahibi toplumun dilini bilmek, mültecilerin uyum becerilerine olumlu yönde katkı sağlayabilir (Çakır, 2009). Dilsel yeterlik, kültürlenme sürecinin önemli bir göstergesidir ve mülteci çocukların uyumlarında kritik bir rolü bulunmaktadır (Chen ve Tse, 2010; İnce vd., 2014; Kang, 2006; Yoshida, 2015). Dilsel yeterlik düzeyi yüksek olanların ev sahibi toplumdaki bireylerle daha fazla etkileşime girdikleri ve daha az sosyokültürel uyum sorunları yaşadıkları görülmektedir (Yoshida, 2015). Bu durum, Türkçe yeterlik düzeyi çok düşük olanların marjinalleşme, düşük ve orta olanların ise ayrışma stratejisini kullanmalarıyla tutarlılık göstermektedir. Dilsel yeterlik düzeyi iyi olmayanlar, daha fazla

sosyokültürel uyum sorunları yaşamaktadır. Diğer yandan Türkçe yeterlik düzeyi çok yüksek olanların sıklıkla asimilasyon stratejisini kullanması, farklı açılardan değerlendirilebilir. Dilsel yeterlik düzeyinin çok yüksek olması toplumsal bütünleşmeye katkı sağlayabilmektedir. Ev sahibi toplumun dilini öğrenip onu kullananların, yalnızca anadilini kullananlara göre toplumla daha çok bağlantı halinde oldukları görülmektedir (Feliciano, 2001). Bununla birlikte mülteci çocukların ana dillerini bırakıp tamamıyla ev sahibi toplumun dilini kullanmaları, başka bir ifadeyle asimile olmaları da olumsuz sonuçlara yol açabilmektedir. Mülteci çocuklar, ev sahibi toplumun dilini, tutumlarını, davranışlarını ve değerlerini öğrenirken öz kültürlerini de koruyup geliştirmelidir (Fassaert vd., 2011; Oppedal, 2006; Shoshani vd., 2016). Bu durum mülteci çocukların ruhsal iyi oluşlarına (Fassaert vd., 2011) olumlu kişiler arası ilişkiler geliştirmelerine, yaşam doyumlarına ve psikolojik sağlamlıklarına katkı sağlamaktadır (Marsiglia, Booth, Baldwin ve Ayers, 2013; Portes ve Rumbaut, 2001). Dolayısıyla mülteci çocukların hem anadillerini hem de ev sahibi toplumun dilini etkili bir şekilde kullanabilmeleri için desteklenmelerinin önemli olduğu düşünülmektedir.

Araştırma sonucunda ulaşılan bir başka bulguya göre 1-5 yıldır göç edenler, 6-10 yıldır göç edenlere göre marjinalleşme stratejisini daha yoğun olarak tercih ederken 6-10 yıldır göç edenler, 1-5 yıldır göç edenlere göre bütünleşme stratejisini daha yoğun bir şekilde kullanmaktadır. Araştırmanın nitel bölümünden elde edilen veriler, uzun süre Türkiye’de bulunmanın, Suriyeli mülteci çocukların asimilasyon stratejisini kullanmalarına yol açtığını göstermektedir. Bu bulgular, mülteci çocukların dilsel yeterlikleri ile kültürlenme stratejileri arasındaki ilişkilerle de bütünleşmektedir. Nitekim Türkçe yeterlik düzeyi iyi olmayan mülteci çocukların marjinalleşme ve ayrışma, Türkçe yeterlik düzeyi çok yüksek olanların ise asimilasyon stratejisini daha sık kullandıkları belirlenmiştir. Dilsel yeterlik de yerleşim süresinin artmasıyla birlikte eş zamanlı olarak gelişmektedir.

Yerleşim ülkesinde geçirilen sürenin kültürlenme süreci üzerinde doğrudan bir etkisi bulunmaktadır (Berry, 1997; Chen ve Tse, 2010; Güngör, 2011). Mültecilerin yerleştiği yerde geçirdikleri süre uzadıkça kendi ülkelerine dönmeyi tercih edenlerin sayısı azalmaktadır (Tatlıcioğlu ve Apak, 2018). Amer’e (2005) göre yerleşim ülkesinde geçirilen süre arttıkça ev sahibi toplumun kültürü daha fazla benimsenmektedir. Bu açıdan değerlendirildiğinde ikamet süresinin özellikle

sosyokültürel uyumu arttırdığı anlaşılmaktadır (Ng vd., 2013; Ward ve Kennedy 1994; Ward ve Rana-Deuba, 1999). İkamet süresinin artmasıyla birlikte bütünleşme stratejisinin kullanılma olasılığı da artmakta buna karşın marjinalleşme stratejisinin kullanılma olasılığı azalmaktadır (Berry vd., 2006). Bu sonuçlar, araştırma bulgularıyla tutarlıdır. Türkiye’de bulunma süresi arttıkça mülteci çocukların bütünleşme stratejisini daha sık kullandıkları görülmektedir. Berry ve diğerleri (2006) bütünleşme stratejisinin, psikolojik ve sosyokültürel uyuma olumlu yönde katkı sağladığını ve mülteci çocuklar için daha istenilir sonuçlar doğurduğunu belirtmektedir. Ayrışma ve marjinalleşme stratejileri ise ruhsal sorunların artmasına neden olmaktadır (Neto vd., 2010). Diğer yandan asimilasyon stratejisi sosyokültürel uyum açısından olumlu olsa da mülteci çocukların öz kültürlerini unutmalarına yol açması ve psikolojik uyumlarını olumsuz yönde etkilemesinden dolayı istenmeyen sonuçlara neden olabilmektedir. Dolayısıyla Türkiye’deki Suriyeli mülteci çocukların da bütünleşme stratejisini kullanmaları yönünde desteklenmelerinin önemli olduğu düşünülmektedir.

Araştırmanın bir diğer sonucuna göre anne Türkçe düzeyi iyi olanlar, çok düşük, düşük ve orta olanlara göre bütünleşme stratejisini anlamlı bir şekilde daha yoğun olarak kullanmaktadır. Anne Türkçe düzeyleri çok düşük, düşük ve orta olanlar ise iyi olanlara göre marjinalleşme stratejisini anlamlı bir şekilde daha yoğun olarak tercih etmektedir. Benzer şekilde baba Türkçe yeterlik düzeyi iyi olanlar, çok düşük, düşük ve orta olanlara göre bütünleşme stratejisine anlamlı bir şekilde daha yoğun olarak başvurmaktadır. Baba Türkçe yeterlik düzeyi çok iyi olanlar, iyi ve orta olanlara göre asimilasyon stratejisini; baba Türkçe yeterlik düzeyi çok düşük olanlar ise çok iyi olanlara göre marjinalleşme stratejisini anlamlı bir şekilde daha yoğun olarak kullanmaktadır. Anne ve babanın Türkçe yeterlik düzeyiyle Suriyeli mülteci çocukların kültürlenme stratejilerine ilişkin sonuçlar, nitel verilerle de desteklenmektedir. Buna göre ailenin kültüre yönelik tutumu, çocukların kültürlenme stratejilerini etkilemektedir. M. J. Greene (2017) çocukların ve ebeveynlerin kültürlenme süreçlerinin genel olarak farklı şekillerde geliştiğini belirtmektedir. Çocuklar, ebeveynlerine göre kültürlenme sürecini daha hızlı deneyimlemektedir (Marks, Patton ve Coyne, 2010). Çocukların yeni dili ve kültürü ebeveynlerine göre daha hızlı öğrenmeleri, ailenin işlevini etkileyebilmekte, aile içinde iletişim ve çatışma sorunlarının yaşanmasına neden olabilmektedir (Trickett

ve Jones, 2007). Mülteci çocukların kültürlenme stratejilerinde ebeveynlerinin özellikle dilsel yeterliği belirleyici olmaktadır.

Dilsel yeterliği düşük olan ebeveynlerin çocuklarının dil gelişimi ve iletişim becerileri, bu durumdan olumsuz etkilenebilmektedir (Olivos ve Mendoza, 2010). Ebeveynlerin dilsel yeterlik düzeyleri onların ebeveynlik uygulamalarını da değiştirebilmektedir (Yoshida, 2015). Ayrıca çocuklar, ev sahibi toplumun dilini ve kültürünü yeterince bilmeyen ebeveynleri için birer kültürel aracı haline gelebilmektedir. Bu da çocukları farklı zorluklarla karşı karşıya getirebilmektedir (Tse, 1995). Çocuklarına yeterince destek olamayan ebeveynler, onların kültürlenme süreçlerini yavaşlatabilmekte ve ev sahibi toplumdan soyutlanmalarına neden olabilmektedir. Nitekim mevcut araştırmada Türkçe yeterlik düzeyi iyi olmayan ebeveynlerin çocuklarının marjinalleşme, Türkçe yeterlik düzeyi iyi olanların ise bütünleşme stratejisini daha sık kullanmaları bunu göstermektedir. Diğer yandan Türkçe yeterlik düzeyi çok iyi olan ebeveynlerin çocuklarının asimilasyon stratejisini kullanmaları dikkat çekmektedir. Ebeveynlerin ev sahibi toplumun dilini çok iyi düzeyde öğrenip kendi dillerini ve kültürlerini çocuklarına aktarmamalarının/aktaramamalarının bu sonuca yol açabileceği ifade edilebilir.

Araştırmanın bir başka bulgusuna göre “Hemen ülkesine dönmek isteyenler”, “savaş bitse bile Türkiye’de kalmak ve yaşamak isteyenler” ile “henüz karar vermeyenler”e göre; “henüz karar vermeyenler” ile “bir an önce başka bir ülkeye gitmek isteyenler” ise “savaş bitse bile Türkiye’de kalmak ve yaşamak isteyenler”e göre ayrışma stratejisini daha yoğun olarak kullanmaktadır. “Savaş bitse bile Türkiye’de kalmak ve yaşamak isteyenler”, “hemen ülkesine dönmek isteyenler”e göre bütünleşme ve asimilasyon stratejisini; “henüz karar vermeyenler”e göre ise asimilasyon stratejisini anlamlı bir şekilde daha yoğun olarak tercih etmektedir. Araştırmanın nitel verilerinden de benzer sonuçlar elde edilmiştir. Buna göre geri dönme veya başka bir ülkeye gitme isteği olan Suriyeli mülteci çocuklar, ayrışma stratejisini daha sık kullanmaktadır. Ayrıca farklı bir ülkede eğitim almak isteyenlerin marjinalleşmeyi daha sık kullandıkları görülmektedir. Bu bulgularla tutarlı olarak Gün ve Bayraktar (2008) yürüttükleri araştırmanın sonucunda geri dönme isteği olan ergenlerin kültürlenme düzeylerinin düşük olduğunu belirlemiştir. Geri dönmeyi düşünen bireyler, göç

ettikleri toplumu tanımaya, topluma uyum sağlamaya çaba göstermemekte; tüm ilişki ve hazırlıklarını geri dönme üzerine yapmaktadır. Kim (2006) tarafından yapılan bir diğer araştırmanın sonucuna göre ise Kanada'ya göç eden Koreli göçmenlerden asimilasyon stratejisini daha sık kullananlar, geri dönmeyi arzulamamakta ve göç etmekten pişmanlık duymamaktadır. Dolayısıyla geri dönmeyi düşünenler, ev sahibi toplumun kültürünü öğrenmek amacıyla herhangi bir çaba göstermezken geri dönmeyi düşünmeyenler yaşantılarını ev sahibi toplumun gelenek ve göreneklerine göre yeniden düzenlemektedir.

Mülteci çocukların geri dönme istekleri ve kültürlenme stratejilerinde ev sahibi toplumdaki bireylerin tutumlarının önemli bir etkisi bulunmaktadır. Ev sahibi toplum üyeleri asimilasyonu savunabilmekte ve göç edenlerin kültürel ve dilsel farklılıklarını bir yana bırakarak ev sahibi toplumun değerlerini benimsemelerini bekleyebilmektedir (Van Oudenhoven ve Hofstra, 2006). Öte yandan ayrımcı tutumlarıyla mülteci çocukların ayrışma ve marjinalleşme stratejilerini kullanmalarına neden olabilmektedir (Neto vd., 2010). Türkiye'deki Suriyeli mültecilere ilişkin algıların çoğunlukla olumsuz olduğunu gösteren araştırmalar bulunmaktadır (Çoban-Keneş, 2016; Doğanay ve Çoban-Keneş, 2016; Erdoğan, 2014, 2017; Ekici, 2019; Eşigül vd., 2017; Özdemir ve Öner-Özkan, 2016). Toplum, Suriyeli mültecileri bir tehdit unsuru olarak görmektedir (Ekici, 2019; Köse, Sunata ve Deniz, 2018). Toplumdaki bireylerin mültecileri kültürel tehdit ve genel tehdit olarak görmesi ile zenofobik tutumları arasında da doğrudan ve olumlu yönde ilişkilerin bulunduğu saptanmıştır (Padır, 2019). Bununla birlikte toplumsal kabul düzeyinin yine de yüksek olduğu anlaşılmaktadır. Bu durumun devamı ise mültecilerle ilgili süreçlerde toplumsal desteğin ve katılımın sağlanmasına bağlıdır (Erdoğan, 2014). Toplumsal kabulün yüksek olması, mülteci çocukların bütünleşme stratejisini kullanmasını sağlarken ayrımcı ve olumsuz tutumlar, marjinalleşme, ayrışma ve asimilasyon gibi stratejilerin kullanılmasına neden olabilmektedir. Benzer şekilde toplumsal tutumlar, mülteci çocukların geri dönme isteklerine de yön vermektedir. Nitekim Şimşek'in (2018) yürüttüğü araştırmaya göre Türkiye'deki Suriyeli mülteciler statü belirsizliği, çalışamama, emek sömürüsü ve kiralardan yüksekliği nedeniyle mağdur olduklarını, gündelik hayatta maruz kaldıkları ayrımcılık nedeniyle Türkiye'de yaşamlarını devam ettirmekte zorlandıklarını belirtmektedir.

Araştırma sonucunda ulaşılan bir diğer bulguya göre sosyal temas niteliğinin, sosyal temas sıklığının, arkadaştan algılanan sosyal desteğin ve umut düzeyinin düşük olması, özel birinden algılanan sosyal desteğin ise yüksek olması, Suriyeli mülteci çocukların bütünleşmeye karşı ayrışma stratejisini kullanma olasılıklarını arttırmaktadır. Araştırmanın nitel verilerinden elde edilen sonuçlara göre sosyal temasla bağlantılı olarak dilsel engel, geri dönme isteği, başka bir ülkeye gitme isteği, kültürel belirsizlikten korkma ve ötekileştirilme ile ailenin olumsuz tutumu, özgüven eksikliği ve içe kapanıklık, Suriyeli mülteci çocukların ayrışma stratejisini kullanmalarına yol açmaktadır. Toplumsal gruplar arasında sosyal temasın olmaması, önyargıya neden olur. Bu da grupların ayrışmasına yol açar (Gürkaynak, 2012). Ayrıştırma stratejisini kullanan mülteci çocukların sosyal temas (sıklık ve nitelik) düzeylerinin düşük olması bu açıdan beklenen bir sonuçtur. Giovannini ve Vezzali'nin (2011) sosyal temasın kalitesinin düşmesiyle olumsuz kültürlenme stratejilerinin arttığı yönündeki araştırma bulgusu da bu sonuçla tutarlıdır. Öte yandan aynı araştırmada sosyal temasın sıklığı ile kültürlenme stratejileri arasında anlamlı bir ilişkinin bulunmaması, mevcut araştırmanın sonuçlarıyla örtüşmemektedir. Berry ve Sabatier (2011) tarafından yapılan araştırmada ise ayrışma stratejisini kullanan çocuklar arasında sosyal temas sıklığının düşük olduğu belirlenmiştir. Sosyal temas sıklığının, sosyal temas kalitesine göre etkisinin görece daha düşük olmasının, mülteci çocukların yerleşim ülkesinde geçirdikleri süreden kaynaklandığı düşünülmektedir. Uzun süre yerleşim ülkesinde ikamet eden mülteci çocuklarda sosyal temasın sıklığı önemini yitirirken sosyal temasın niteliğinin önem kazanmaya başladığı tahmin edilmektedir.

Mülteci çocukların yeni topluma kültürel olarak uyum sağlamalarında sosyal desteğin önemli bir rolü bulunmaktadır. Bu çocuklar, sosyal destek sayesinde kültürel sorunlarla etkili bir şekilde baş edebilmekte ve toplumla bütünleşmektedir (Cohen ve Wills, 1985; Ng vd., 2013). Yeterli sosyal desteğin olmaması durumunda mülteci çocukların toplumdan ayrışmaları olasıdır. Nitekim mevcut araştırma sonuçları da bu yöndedir. Ayrışan çocukların arkadaşlarından algıladıkları sosyal destek düzeyi düşüktür. Bununla birlikte özel birinden algıladıkları sosyal destek düzeyleri ise yüksektir. Bu durum Türkiye'deki Suriyeli mülteci çocukların ayrışma sürecinde özel birinden destek aldıklarını, bu özel

kişinin ayrışma sürecinde önemli etkisinin olduğunu göstermekte ve araştırılması gereken bir konu olarak görülmektedir.

Ayrışma stratejisini kullanan Suriyeli mülteci çocukların umut düzeyleri düşüktür. Umutla bağlantılı olarak bu çocukların geri dönme veya başka bir ülkeye gitme isteklerinin olduğu da görülmektedir. Geri dönme isteği, göç edilen toplumu tanıma ve o topluma uyum sağlama çabalarını yok etmektedir. Toplumun sosyokültürel değerlerine mesafeli bir şekilde durulmasına neden olmaktadır. Bu da kültürlenme düzeyinin düşük olmasıyla sonuçlanmaktadır (Gün ve Bayraktar, 2008). Mülteci çocukların dilsel engellerle karşılaşmaları, kültürel belirsizlikten korkmaları ve ötekileştirilmeleri, umut düzeylerinin düşmesine neden olabilmektedir. Dilsel yeterlik, ev sahibi toplumun üyeleriyle daha fazla etkileşimin kurulmasına ve sonuç olarak sosyokültürel uyum sorunlarının azalmasına katkı sağlamaktadır (Yoshida, 2015). Dilsel yeterlikle ayrışma arasında olumsuz bir ilişki bulunmaktadır (Güvendir, 2016). Bununla birlikte ev sahibi toplumla göçmen topluluk arasında kültürel farklılıkların fazla olması, mülteci çocukların kültürlenme stresi gibi bazı sorunlar yaşamalarına yol açabilmektedir (Abu-Bader vd., 2011). Ayrımcılığa maruz kalmanın ayrışma stratejisini kullanıldığında etkin bir rolü olduğu Berry ve Sabatier'in (2010b) yaptığı araştırmayla ortaya konmuştur. Dolayısıyla Türkiye'deki Suriyeli mülteci çocukların ötekileştirilmeleri de ayrışmalarına neden olabilmektedir. Neto ve diğerleri (2010) ev sahibi toplumun tutumlarını da dikkate alarak ayrımcılığın yüksek olduğu ortamlarda ayrışma stratejisini kullananların ruh sağlığı sorunları geliştirme risklerinin bulunduğunu belirlemiştir. Ayrımcılığın az olduğu ortamda bulunan ve yerleşim ülkesinde uzun süredir ikamet edenlerde ise öz kültüre bağlılık olumlu sonuçlar doğurmaktadır.

Aile içinde olumsuz tutumlara maruz kalan mülteci çocuklar, içe kapanabilmekte ve özgüven sorunları yaşayabilmektedir. Toplumla bütünleşme karşılıklı olarak etkili bir iletişim ve işbirliği gerektirir (Hassan vd., 2015). Yeterli özgüvene sahip olmayan ve içe kapanık çocukların iletişim becerileri zayıf kalmaktadır. Bu durum da doğal olarak ayrışmaya neden olabilmektedir. Nitekim Berry ve Sabatier'in (2010b) elde ettikleri sonuçlara göre ayrışma stratejisini kullanan çocuklar daha fazla davranış sorunları göstermektedir. Bununla birlikte öz kültür yönelimi ile psikolojik sorunlar arasında olumsuz ilişkilerin olduğunu gösteren araştırma sonuçları (Goforth vd., 2014) bulunduğu gibi ayrışma ve

psikososyal uyum arasında anlamlı bir ilişkinin olmadığını gösteren araştırma sonuçları (Ellis vd., 2010) da bulunmaktadır.

Araştırmanın bir diğer bulgusuna göre arkadaştan algılanan sosyal destek, aileden algılanan sosyal destek ve umut düzeyinin düşük olması, sosyal temas sıklığının ise yüksek olması, Suriyeli mülteci çocukların bütünleşmeye karşı asimilasyon stratejisini kullanma olasılıklarını arttırmaktadır. Bu sonuca paralel olarak araştırmanın nitel verilerine göre Türk arkadaşların etkisi, ailenin etkisi, uzun süre Türkiye’de kalma ile kendi kültüründen memnun olmama, Türk kültürünü daha özgürlükçü olarak algılama, öz kültür aktarımının yapılmaması, zorunluluk, sevgi eksikliği, kabullenme ihtiyacı ve dışlanma korkusu, Suriyeli mülteci çocukları asimilasyon stratejisini kullanmaya sevk edebilmektedir. Asimilasyon bireyin kendi grubuna yönelik olumsuz tutumları ile ilişkilidir. Birey, kendi grubuna karşı öfke ve intikam hissine kapıldığında asimilasyon stratejisini kullanabilmektedir (Amer, 2005). Bu açıdan değerlendirildiğinde Türkiye’deki Suriyeli mülteci çocuklardan asimilasyon stratejisini tercih edenlerin arkadaş ve aileden algıladıkları sosyal destek düzeylerinin düşük olması, kendi kültürlerinden memnun olmamaları, Türk kültürünü daha özgürlükçü olarak algılamaları, sevgi eksikliği ve kabullenme ihtiyacı içinde olmaları beklenen bir sonuçtur. Kim (2006) tarafından yürütülen bir araştırmada asimilasyonu tercih eden bireylerin kendi ülkelerine geri dönmeyi istemedikleri ve yerleştikleri ülkede bulunmaktan hoşnut oldukları ortaya çıkmıştır. Bu araştırma sonucu da asimile olanların kendi gruplarına yönelik olumsuz tutumlar içinde olduklarını göstermektedir. Asimilasyonu tercih eden bireyler, öz kültürlerini korumak istememekte ve ev sahibi toplum üyeleriyle sık sık etkileşim halinde bulunmaktadır (Berry, 1987; 1995). Dolayısıyla öz kültür aktarımının yapılmaması, Türk arkadaşlarla etkileşim halinde olma ve sosyal temas sıklığının yüksek olması asimilasyona yol açabileceği düşünülmektedir.

Ayrışma stratejisini tercih edenlerde olduğu gibi asimilasyon stratejisini kullanan Suriyeli mülteci çocukların da umut düzeylerinin düşük olduğu görülmektedir. Asimile olan mülteci çocuklar, arkadaş ve ailelerinden yeterli desteği görememekte ve bu durum da geleceğe yönelik umutlarını olumsuz yönde etkilemektedir. Mevcut araştırmada zorunluluk ve dışlanma korkusundan dolayı da asimilasyonun tercih edildiği anlaşılmaktadır. Mülteci çocuklar, başka bir çıkış yolu

olmadığını düşündüklerinden diğer bir ifadeyle herhangi bir umutları olmadığından öz kültürlerini devam ettirmek istememekte ve yaygın kültürü benimsemektedir. Yaygın kültürü benimsemelerinde etkili olan bir diğer faktör ise Türkiye’de uzun süre kalmalarıdır. Yerleşim ülkesinde geçirilen süre arttıkça ev sahibi toplumun kültürü daha fazla benimsenmektedir (Amer, 2005). Nitekim yukarıda açıklandığı gibi araştırmamızın bir başka bulgusuna göre 6-10 yıldır göç edenler, 1-5 yıldır göç edenlere göre asimilasyon stratejisini daha sık kullanmaktadır.

Bu araştırmada ulaşılan bir başka bulguya göre umut, sosyal temasın niteliği, aileden algılanan sosyal destek ve okula aidiyet düzeyinin düşük olması, Suriyeli mülteci çocukların bütünleşmeye karşı marjinalleşme stratejisini kullanma olasılıklarını arttırmaktadır. Araştırmamızın nitel bölümünden elde edilen veriler de bu sonucu desteklemektedir. Buna göre Arap ve Türk kültüründen hoşlanmama, yeni kültürü öğrenmeye yönelik isteksizlik, üçüncü bir kültüre yönelme, kültürlenmeye yönelik başarısız deneyimler, iki kültürden de olumsuz tutumlarla karşılaşma, ailenin tutarsız tutumu, farklı bir ülkede eğitim alma isteği ile dramatik yaşantıdan ve savaştan kendi kültürünü sorumlu tutma, Suriyeli mülteci çocukların marjinalleşme stratejisine yönelmelerine yol açmaktadır. Marjinalleşme, bireyin hem öz kültürüne hem de yaygın kültüre ilişkin olumsuz tutumları olduğunda olası bir sonuçtur (Berry 1987; 1995; Mohamed, 2012). Mevcut araştırmamızda da marjinalleşme stratejisini kullanan Suriyeli mülteci çocukların öz kültürlerinden hoşlanmadıkları gibi Türk kültürüne yönelik de olumsuz tutumlarının olduğu görülmektedir. Berry’e (2003) göre marjinalleşme bireyler tarafından tercih edilen bir strateji olmakla birlikte asimilasyondaki başarısız girişimlerin sonucu da olabilmektedir. Nitekim bu araştırmamızda da kültürlenmeye yönelik başarısız deneyimlerin, iki kültürden de olumsuz tutumlarla karşılaşmanın ve yeni kültürü öğrenmeye yönelik isteksizliğin, mülteci çocukların marjinalleşmesine neden olabildiği anlaşılmaktadır. İki kültürden de hoşnut olmayan veya yeni kültürü öğrenme konusunda başarısız deneyimleri olan mülteci çocuklar üçüncü bir kültüre yönelebilmekte ve farklı bir ülkede eğitim almak isteyebilmektedir.

Birçok araştırmamızda umut düzeyinin uyumla ilişkili olduğu görülmektedir. Umudun düzeyi yükseldikçe hem arkadaşlarla hem de aileyle olan uyum artmaktadır (Kwon, 2002). Umudun aksine marjinalleşmenin ise uyumla olumsuz yönde ilişkili olduğu çoğu araştırmamızda ortaya konmuştur. Schmitz ve Berry (2011) ile Virta ve

diğerleri (2004) marjinalleşmenin düşük psikolojik uyumla ilişkili olduğunu belirlerken Berry ve diğerleri (2006) marjinalleşmeyi kullananların hem psikolojik uyumları hem de sosyokültürel uyumlarının düşük olduğunu ortaya çıkarmıştır. Bu açıdan değerlendirildiğinde mevcut araştırmada marjinalleşme stratejisini tercih eden mülteci çocukların umut düzeylerinin düşük olmasının, alanyazındaki araştırma sonuçlarıyla tutarlı olduğu görülmektedir.

Marjinalleşme stratejisinin olumsuz ruh sağlığıyla en yüksek düzeyde ilişkili olan strateji olduğu vurgulanmaktadır (Berry vd., 2006; Berry ve Sabatier, 2010a; 2010b; Berry ve Sabatier, 2011; Neto vd., 2010; Schmitz ve Berry, 2011; Virta vd., 2004). Marjinalleşen bireylerin zayıf kimlikleri ve zayıf sosyal desteklerinin olduğu tespit edilmiştir. Marjinalleşmeyi tercih edenlerin ayrıca işlevsel olmayan aile ilişkilerine ve madde bağımlılığı gibi olumsuz davranışlara sahip oldukları belirlenmiştir (Amer, 2005). Kvernmo ve Heyerdahl'ın (2003) yürüttüğü çalışmanın sonuçlarına göre de marjinalleşme daha fazla davranış sorunlarına neden olmaktadır. Algılanan ayrımcılık düzeyi, marjinalleşen bireyler arasında daha yüksektir (Berry ve Sabatier, 2010b). Nitelikli bir temasın olmaması, olumsuz kültürlenme stratejilerinden marjinalleşmenin kullanılmasına neden olabilmektedir (Giovannini ve Vezzali, 2011). Mevcut araştırmayla ulaşılan sonuçlar da alanyazındaki bu bulgularla tutarlıdır. Marjinalleşen Suriyeli mülteci çocukların sosyal temas nitelikleri ve aileden algıladıkları sosyal destek düzeyleri düşüktür. Ayrıca bu çocuklar, ailelerinin olumsuz tutumlarına maruz kalabilmektedir. Öte yandan marjinalleşen mülteci çocukların okula aidiyetleri de düşük çıkmıştır. Okul, mülteci çocukların yaşamlarının büyük bir bölümünü geçirdikleri ve diğerleriyle etkileşimde buldukları bir ortamdır (Bakır-Ayğar ve Kaya, 2017). Mülteci çocuklar, kültürel ve dilsel farklılıklar ile ayrımcılık gibi bir takım zorluklar nedeniyle okula aidiyet konusunda ciddi sorunlarla karşı karşıya kalabilmektedir (Coll ve Magnuson, 1997). Okullarda etnik statüden dolayı öğrenciler damgalanmakta ve sosyal olarak marjinal ve dışlanmış hissedebilmektedir (Goodenow, 1993). Türkiye'deki Suriyeli mülteci öğrencilerle yapılan bir araştırma sonucunda dil engeli, akran ilişkileri, öğretmen tutumları, okula ve ülkeye bakış açısı, saldırganlık, ayrışma, dışlanma, kültürel farklılıklar, eğitime ara verme durumu ve akademik hazırbulunuşluğun okula uyumu etkilediği belirlenmiştir (Yüce, 2018).

Sonuç itibariyle okula aidiyetin düşük olması da kültürlenme sürecinde marjinalleşme stratejisinin tercih edilmesine yol açabilir.

Son olarak araştırma sonuçları bütünleşme stratejisi açısından değerlendirildiğinde; bütünleşme stratejisini kullananların umut düzeyi; ayrışma, asimilasyon ve marjinalleşmeyi kullananlardan, aileden algılanan sosyal destek düzeyi; asimilasyon ve marjinalleşmeyi kullananlardan, arkadaştan algılanan sosyal destek düzeyi; ayrışma ve asimilasyonu kullananlardan, okula aidiyet düzeyi; marjinalleşmeyi kullananlardan, sosyal temas niteliği; ayrışma ve marjinalleşmeyi kullananlardan, sosyal temas sıklığı; ayrışmayı kullananlardan daha yüksektir. Özel birinden algılanan sosyal destek düzeyi; ayrışmayı kullananlardan, sosyal temas sıklığı ise asimilasyonu kullananlardan daha düşüktür. Araştırmanın nitel verilerine bakıldığında bütünleşme stratejisini tercih etmede ruhsal açıdan daha sağlıklı olma, kişisel gelişim, özgüven, mutluluk, öz yeterlilik, deneyime açıklık, psikolojik sağlamlık, ailenin iki kültüre yönelik olumlu tutumu, Türk arkadaşlara sahip olma, öğretmenin olumlu tutumu, öz kültürü koruma, kültürel olarak paylaşımda bulunma, kendi kültüründeki eksikleri tamamlama isteği, iki kültürü öğrenme ve uyum faktörlerinin etkili olduğu görülmektedir.

Bütünleşme stratejisini kullananların ruh sağlıklarının genel olarak daha iyi olduğu alanyazındaki çalışma sonuçlarından anlaşılmaktadır (Berry, 1997, 2008; Berry vd., 2006; López Ruiz, 2014; Ryder vd., 2000; Schmitz ve Berry, 2011; Wu vd., 2018; Van Oudenhoven ve Hofstra, 2006; Virta vd., 2004; Zhang ve Goodson, 2011). Bütünleşme stratejisinin tercih edilmesi, psikolojik uyumu (Berry vd., 2006; Berry ve Sabatier, 2010b; Virta vd., 2004) ve sosyokültürel uyumu arttırmaktadır (Berry vd., 2006). Yaygın kültürü öğrenirken öz kültürlerini de koruyan bireylerde depresyon, endişe, saldırganlık ve hiperaktivite belirtileri daha azdır (Goforth, 2011). Bu bireylerin algıladıkları ayrımcılık daha düşük (Berry ve Sabatier, 2010b), sosyal destek ise daha yüksektir (Cohen ve Wills, 1985; Kovacev ve Shute, 2004). Türkiye'deki Suriyeli mültecilerle yapılan bir araştırmada sosyal ve psikolojik desteğin mültecilerin sosyal uyumlarını etkileyen en önemli faktörlerden biri olduğu belirlenmiştir (Kaya, 2019; Kaya ve Keklik, 2019). Bütünleşme stratejisi ile sosyal temas sıklığı (Berry ve Sabatier, 2011) ve sosyal temas niteliği (Giovannini ve Vezzali, 2011) arasında olumlu yönde bir ilişki varken etkili bir temasın psikolojik

uyuma katkı sağladığı da bilinmektedir (Fassaert vd., 2011). Ayrıca bütünleşme ile okula uyum arasında da olumlu ilişkiler bulunmaktadır (Berry vd., 2006). Yaygın kültürü benimsemeye okula bağlılığın önemli bir etkisi bulunmaktadır (Shoshani vd., 2016). Sonuç olarak umut düzeyi ile uyum arasındaki olumlu yöndeki ilişki (Kwon, 2002) de göz önünde bulundurulduğunda bu araştırmada bütünleşmeye dair ulaşılan sonuçların alanyazındaki araştırma sonuçlarıyla tutarlı olduğu anlaşılmaktadır.

Bütünleşme stratejisini kullanan çocukların yaygın kültürü öğrenme çabaları, aileleri ile aralarında çeşitli çatışmaların yaşanmasına neden olabilmektedir (Walter ve Bala, 2004). Bu nedenle ailenin iki kültüre yönelik olumlu tutumu önemlidir. Ailenin bu tutumu, çocukları bütünleşme konusunda motive etmektedir. Bunun yanısıra okulda öğretmenin olumlu tutumu, Türk arkadaşların etkisi, öz kültürünü korumaya çalışmakla birlikte kültürel eksiklikleri tamamlama ve iki kültürü öğrenme isteği ile kültürel paylaşımda bulunma gibi faktörler de mülteci çocukların bütünleşmelerine katkı sağlamaktadır. Bireysel olarak kişisel gelişime değer verme, özgüven sahibi olma, mutluluk, deneyime açıklık ve öz yeterlilik de bütünleşme stratejisinin tercih edilmesini teşvik etmektedir.

Daha önce de ifade edildiği gibi mülteci çocukların tercih ettikleri kültürlenme stratejileri, ev sahibi toplumun tutumlarından etkilenmektedir (Castro, 2003). Köse ve diğerlerinin (2018) yürüttüğü çalışmaya göre Türkiye’de sosyal baskınlık yöneliminin Suriyeli mültecileri sosyoekonomik ve politik tehdit olarak görme üzerinde önemli bir etkisi bulunmaktadır. Mültecilere dair bu algı, doğal olarak kültürlenme süreçlerine yansımaktadır. Dolayısıyla kültürlenme stratejilerine yönelik araştırma sonuçları değerlendirilirken çeşitli faktörlerin göz önünde bulundurulması gerekmektedir. Ev sahibi toplumun ayırma, çokkültürlülük, eritme potası ve dışlama stratejilerinden hangisini benimsediğine bağlı olarak mülteci çocukların tercih ettikleri kültürlenme stratejileri değişmektedir (Berry, 1997; Berry ve Sabatier, 2010; M. J. Greene, 2017). Berry ve Sabatier’in (2010a) Fransa ve Kanada’da göçmen çocuklarla yaptıkları araştırma sonuçları bu kapsamda değerlendirilebilir. Fransa göçmenlere yönelik asimilasyon politikasını savunurken Kanada çokkültürlülük politikasını desteklemektedir. Bu iki ülkede yapılan araştırma sonuçlarına göre Fransa’da göçmen çocukların grup düzeyinde algıladıkları ayrımcılığın daha yüksek olduğu belirlenmiştir. Fransa’da göçmen

çocuklar, sıklıkla asimilasyon stratejisini kullanırken Kanada'da bütünleşme stratejisini kullanmaktadır. Benzer bir araştırma Virta ve diğerleri (2004) tarafından İsveç ve Norveç'teki Türk çocuklarla yapılmıştır. Araştırmanın sonucuna göre İsveç'teki Türk çocukların psikolojik uyumları, Norveç'tekilere göre daha yüksektir. Bu durumun nedeni olarak Norveç'teki Türk çocukların algıladıkları ayrımcılığın daha fazla olması ve etnik kimlik (Türk kimliği) yöneliminin düşük olması gösterilmiştir. Türkiye açısından değerlendirildiğinde Türkiye'nin kültürlenme sürecine ilişkin tutarlı bir politikasının olmadığı görülmektedir. Türkiye'nin uluslararası göçle ilgili geliştirilmiş dolaysız, açık, kapsamlı ve temel bir politikasının olduğunu belirtmek zordur (İçduygu, Erder ve Gençkaya, 2014). MEB, GEM'lerdeki Suriyeli mülteci çocukları aşamalı bir şekilde devlet okullarına kaydırarak bütünleşmelerini sağlamaya çalışmaktadır. Bu araştırmanın GEM'lerdeki ve devlet okullarındaki Suriyeli mülteci çocukların kültürlenme stratejilerinin farklılaşmadığı yönündeki bulgusu, MEB'in bütünleşmeye yönelik daha etkin çalışmalar yapması gerektiğini göstermektedir. Öte yandan Türkiye'deki Suriyeli mültecilere ilişkin algıların çoğunlukla olumsuz olmasına (Çoban-Keneş, 2016; Doğanay ve Çoban-Keneş, 2016; Erdoğan, 2014, 2017; Ekici, 2019; Eşigül vd., 2017; Özdemir ve Öner-Özkan, 2016) rağmen toplumsal kabul düzeyinin yüksek olduğu görülmektedir (Erdoğan, 2014). Mevcut araştırmada Suriyeli mülteci çocukların tercih ettikleri kültürlenme stratejileri de bu durumun bir göstergesidir. Suriyeli mülteci çocukların % 33'ü bütünleşme stratejisini kullanırken % 27'si marjinalleşme, % 21'i ayrışma, % 19'u ise asimilasyon stratejisini tercih etmektedir. Özellikle bütünleşen ve marjinalleşen çocukların oransal olarak birbirine oldukça yakın olduğu anlaşılmaktadır.

Sonuç olarak Türkiye'deki Suriyeli mülteci çocukların olumlu kültürlenme stratejilerini tercih etmeleri ve buna bağlı olarak psikolojik ve sosyokültürel uyumlarının yüksek olması, Türkiye'de mültecilere yönelik yürütülen politikalara da bağlıdır. Mülteciler için çevresel koşulları iyileştirmeye yönelik müdahaleler, uyum sürecinin başarılı bir şekilde gerçekleşmesini sağlamaktadır (Gülmez ve Öztürk, 2018). Bu kapsamda bütünleşme, dil eğitimi ve istihdam gibi konuların düzenlenmesinde farklı kuruluşların işbirliği içerisinde çalışması beklenmektedir (Buz, 2008a). Özellikle Suriyeli mültecilere yönelik geçici koruma yaklaşımından kaynaklı misafir algısının yok edilmesi ve kimlik, barınma, kayıt, dil, sosyal uyum,

eđitim ve istihdam odaklı alıřmaların srdrlmesi gerekmektedir (Alptekin, Akaray-Ulutař ve Ustabařı Gndz, 2018). Bu alıřmaların hak temelli bir yaklařımla yrtlmesi nem tařımaktadır (Buz, 2008b). Ev sahibi toplum olarak Trkiye'nin mltecilere dair tutumu, onların kltrlenme stratejilerini ve psikolojik sađlamlıklarını etkilemektedir.

neriler

Arařtırmadan elde edilen bulgular ve alanyazın erevesinde arařtırmacılara, uygulayıcılara ve politika yapıcılara ynelik bazı neriler sunulmuřtur. Bu neriler, ařađıda sıralanmıřtır.

Arařtırmacılara ynelik neriler.

- Suriyeli mlteci ocuklardan toplanan verilerle yrtlen bu arařtırmaya benzer arařtırmalar, Trkiye'deki farklı mlteci gruplardan elde edilecek verilerle (Afganistan, Pakistan, Irak, İnan vb.) yapılabilir.
- Bu alıřmada uyarlanan VKİ, OAA ve ST-R'nin psikometrik zellikleri farklı katılımcılardan elde edilecek verilerle sınanabilir.
- VKİ, birok lkede uyarlanmış, kltrler arası geerliliđi olan bir lektir. VKİ kullanılarak kltrlenmenin eřitli deđiřkenlerle iliřkisinin ele alındıđı kltrler arası alıřmalar yapılabilir.
- Mlteci ocukların psikolojik veya sosyokltrel uyumları ile psikolojik sađlamlıkları arasında kltrlenmenin aracı etkisinin sınanđıđı eřitli modeller test edilebilir.
- Mlteci ocukların psikolojik veya sosyokltrel uyumları ile kltrlenme stratejileri arasında okula aidiyetin aracı etkisinin sınanđıđı eřitli modeller test edilebilir.
- Bu arařtırmadan ve alanyazındaki benzer arařtırmalardan elde edilen verilerden hareketle mlteci ocukların psikolojik sađlamlıklarını geliřtirmeye ynelik eřitli psikoeđitsel programlar hazırlanabilir. Bu programların etkililiđi deneysel arařtırmalarla sınanabilir.

- Mülteci çocukların kültürlenme stratejileri ile ruh sağlığına dair çeşitli değişkenlerin ele alındığı ilişkisel veya nedensel karşılaştırma araştırmaları yapılabilir.
- Ev sahibi toplum üyelerinin kültürlenme stratejilerinin (ayırma, çokkültürlülük, eritme potası ve dışlama) ele alındığı araştırmalar yürütülebilir.
- Farklı kültürlenme stratejilerini kullanan mülteci çocuklardan derinlemesine bilgilerin elde edilmesini amaçlayan nitel desenli araştırmalar yapılabilir.
- Geri dönme istekleri, mülteci çocukların kültürlenme süreçlerini etkilemektedir. Dolayısıyla geri dönmeye ilişkin farklı tercihleri olan gruplarla nicel ve nitel desenli çeşitli araştırmaların yürütülmesi önerilebilir.
- Ayrışma stratejisini kullanan mülteci çocukların özel birinden algıladıkları sosyal destek düzeyinin yüksek olduğu belirlenmiştir. Özel birinin kim olduğuna ve mülteci çocukların hayatlarına olan etkisi üzerinde çalışmalar yürütülebilir.
- Bu araştırmada mülteci çocukların psikolojik sağlamlıklarını etkileyen koruyucu faktörler ele alınmıştır. Olumsuz kişilik özelliklerinin (nevrotizm, dürtüsellik vb. gibi) ve olumlu kişilik özelliklerinin bir arada ele alındığı çeşitli değişkenlerin psikolojik sağlamlığı yordamasına ilişkin farklı araştırmalar yapılabilir.

Uygulayıcılara yönelik öneriler.

- Bu araştırmada GEM ve devlet okullarına devam eden Suriyeli mülteci çocuklardan veri toplanmıştır. Dolayısıyla araştırma sonuçlarının özellikle okul psikolojik danışmanları için önemli bilgiler sağladığı düşünülmektedir. Okul psikolojik danışmanları, araştırma sonuçlarından hareketle mülteci çocukların psikolojik sağlamlıklarını geliştirmeye dair müdahale programları hazırlayabilir ve uygulayabilirler. Bu müdahale programlarında özellikle umut, aileden algılanan sosyal destek, sosyal temasın sıklığı ve okula aidiyet faktörlerine öncelik verebilirler.

- Mülteci çocukların psikolojik sağlıklarını etkileyen okula ilişkin risk faktörleri başta olmak üzere diğer tüm risk faktörlerinin azaltılmasına yönelik okul psikolojik danışmanları, okul yöneticileri, öğretmenler ve aileler, işbirliği içerisinde çalışabilir. Öğretmenlerin olumsuz tutumlarının azaltılması, akran gruplarıyla etkileşimin artırılması, okul terki ve okul başarısızlığının önüne geçmek için çalışmalar yapılabilir. Bu tür çalışmalar mülteci çocukların psikolojik sağlıklarına katkı sağlamaktadır.
- Türkçe yeterlik düzeyi çok iyi olanların psikolojik sağlık düzeyleri de yüksek çıkmıştır. Bu sonuçtan hareketle mülteci çocukların Türkçe yeterlik düzeylerinin artırılmasına yönelik etkili çalışmalar yapılabilir.
- Umut, aileden algılanan sosyal destek, sosyal temasın sıklığı ve okula aidiyet, mülteci çocukların psikolojik sağlıklarını arttırmaktadır. Okul psikolojik danışmanları, mülteci çocuklarla yapacakları çalışmalarda (bireysel-grupla psikolojik danışma, etkileşim grupları, psikoeğitsel çalışmalar, ebeveyn eğitimleri, veli-öğretmen seminerleri vb.) bu sonuçları ve koruyucu faktörlere ilişkin diğer sonuçları göz önünde bulundurarak çalışmalarına yön verebilir. Mülteci çocukların umut düzeylerini yükseltmek için amaç oluşturma, amaca yönelik etkili seçenekler üretme, olumlu beklentiler oluşturmaya dair etkinlikler düzenlenebilir. Aileden algılanan sosyal desteğin artırılması için ailelerin okula etkin katılımı sağlanabilir. Aile görüşmeleri ve ev ziyaretleri yapılarak aile desteğinin önemi anlatılabilir. Sosyal temas sıklığının artırılması için etkileşim grupları oluşturulabilir. Okula aidiyet duygusunun geliştirilmesi amacıyla ders içi ve ders dışı etkinliklerde mülteci çocuklara çeşitli sorumluluklar verilebilir.
- Türkçe yeterlik düzeyinin yüksek olması, uzun süredir Türkiye’de bulunuyor olmak ve anne-babanın Türkçe yeterlik düzeyinin yüksek olması, mülteci çocukların toplumla bütünleşmelerini sağlamaktadır. Bu açıdan etkileşim grupları ve bütünleşme çalışmaları yapılırken söz konusu sonuçlar göz önünde bulundurulabilir. Çocuğa verilen dil eğitimiyle birlikte ailelere de eşzamanlı olarak dil eğitimi verilebilir.

- Nitelikli bir sosyal temas başta olmak üzere sosyal temas sıklığının ve arkadaş desteğinin artırılması, umut düzeyinin yükseltilmesi, dilsel yeterliğin kazandırılması, kültürel belirsizlik ve ötekileştirmeyi önleme, ailenin olumlu tutumu ve özgüvenin artırılması, ayrışan mülteci çocukları bütünleştirmeye katkı sağlamaktadır. Mülteci çocuklarla çalışan uygulayıcılar, sosyal temas ve sosyal destek çalışmalarına ağırlık vererek mülteci çocuklar ve ev sahibi toplumdaki çocukların işbirliğı içerisinde yürütebilecekleri faaliyetler düzenleyebilirler. Ötekileştirmenin olumsuz sonuçları hakkında kamuoyunu bilgilendirebilirler.
- Arkadaş ve aile desteğinin artırılması başta olmak üzere umut düzeyinin yükseltilmesi, öz kültürün desteklenmesi, kabullenmeye ve dışlanmayı önlemeye yönelik çalışmaların yapılması, asimile olan mülteci çocukları bütünleştirmeye katkı sağlamaktadır. Dolayısıyla mülteci çocuklarla yapılacak çalışmalarda sosyal desteğı ve umudu artırıcı çalışmalar ön planda tutulmalıdır. Bu çocuklara öz kültürlerini sürdürmeleri konusunda gereken destek verilmeli ve bu çocukların ayrımcılık ve dışlanmayla başa çıkma becerileri geliştirilmelidir. Ev sahibi toplum üyelerinin dışlama ve ötekileştirmeye yönelik tutumlarını azaltmak onlara için mülteci çocukların yaşadıkları zorluklar anlatılmalı, empati becerilerinin geliştirilmesi sağlanmalıdır.
- Umut düzeyinin artırılması ve nitelikli bir sosyal temas başta olmak üzere aile desteğı ve okula aidiyet düzeyinin artırılması, ailenin tutarlı bir tutum sergilemesinin sağlanması, öz kültürün sürdürülmesi ve yaygın kültürün öğrenilmesine dair çabaların desteklenmesi ve kültürel açıdan olumsuz tutumların önüne geçilmesi, marjinalleşen mülteci çocukların bütünleşmelerini desteklemektedir. Marjinalleşmenin ruh sağlığı açısından olumsuz sonuçları düşünüldüğünde özellikle umuda ve nitelikli sosyal temasın artırılmasına dair çalışmaların kritik bir öneme sahip olduğu anlaşılmaktadır. Bu çocuklarda ailenin ve okulun da önemli bir etkisi bulunmaktadır. Ailelerle marjinalleşmenin olumsuz etkileri ve bunun önüne geçilmesine dair yapılacaklar üzerine bilgilendirme çalışmaları düzenlenebilir. Okula aidiyetin artırılması için okul personelinin

mülteci çocuklara karşı hoşgörölü ve empatik tutumlar sergilemesi sağlanabilir.

Politika yapıcılara yönelik öneriler.

- MEB, mülteci çocuklarla birlikte ebeveynlerinin de Türkçe yeterlik düzeylerini arttırmaya yönelik etkili çalışmalar yürütebilir. Bu çalışmalarla birlikte mülteci çocukların ve ebeveynlerinin ana dillerini öğrenip sürdürmelerine ve öz kültürlerini geliştirmelerine dair çalışmalar da eş zamanlı olarak yapılabilir.
- GEM'lerdeki ve devlet okullarındaki mülteci çocukların psikolojik sağlamlıkları ve kültürlenme stratejilerinin farklılaşmadığı ortaya çıkmıştır. Bu durum MEB tarafından yürütölen bütünleşme çalışmalarının gözden geçirilmesi ve daha etkin çalışmaların yapılması gerektiğini göstermektedir. MEB, mülteci çocukların bütünleşmelerine yönelik daha işlevsel çalışmalar yapabilir.
- Ailelere yönelik dil eğitimleri, Aile ve Sosyal Politikalar Bakanlığı tarafından da verilebileceği gibi bakanlık bünyesinde mülteci ailelere çocukların psikolojik sağlamlıkları ve kültürlenme stratejilerine dair psikoeğitsel çalışmalar düzenlenebilir. Bu çalışmalarda aile desteği, aile içi iletişim, öz kültürün aktarımı, yaygın kültürün öğrenilmesi, ebeveyn tutumları, ihmal ve istismar gibi konulara ağırlık verilmelidir.
- Aile ve Sosyal Politikalar Bakanlığı mülteci çocukların sosyal uyumlarını arttırmak amacıyla umut, sosyal temas, algılanan sosyal destek ve okula aidiyet gibi faktörleri dikkate alarak çalışmalar düzenlemelidir.

Tezin bu son bölümünde araştırmadan elde edilen sonuçlar sunulmuş ve bu sonuçlar, ilgili alanyazın kapsamında tartışılmıştır. Alanyazında ulaşılan sonuçları destekleyen araştırmalar olduğu gibi sonuçlardan farklılaşan araştırmalar da bulunmaktadır. Mevcut araştırma sonuçları bu bağlamda ele alınmış, farklılıkların olası nedenleri aktarılmıştır. Daha sonra araştırma sonuçlarından hareketle araştırmacı, uygulamacı ve politikacılara çeşitli önerilerde bulunulmuştur.

Kaynaklar

- Abrams, D. (2010). *Processes of prejudices: Theory, evidence and intervention*. Equality and Human Rights Commission Research Report 56.
- Abu-Bader, S. H., Tirmazi, M. T., & Ross-Sheriff, F. (2011). The impact of acculturation on depression among older Muslim immigrants in the United States. *Journal of Gerontological Social Work*, 54(4), 425-448. doi: 10.1080/01634372.2011.560928
- Abuzahra, K. G. (2004). *Understanding resilience in Muslim-American immigrant women: An examination of protective processes* (Doctoral dissertation). Available from ProQuest Dissertations and Theses database. (Umi No. 3119783)
- AFAD (Afet ve Acil Durum Yönetimi Başkanlığı) (2017). *Geçici barınma merkezleri*.https://www.afad.gov.tr/kurumlar/afad.gov.tr/2374/files/30_10_2017_Suriye_GBM_Bilgi_Notu.pdf adresinden erişildi.
- AFAD (Afet ve Acil Durum Yönetimi Başkanlığı) (2018). *Geçici barınma merkezleri*.https://www.afad.gov.tr/kurumlar/afad.gov.tr/2374/files/15_10_2018_Suriye_GBM_Bilgi_Notu_1.pdf adresinden erişildi.
- Akbaş, G. (2010). *Social identity and intergroup relations: The case of Alevis and Sunnis in Amasya* (Yüksek Lisans Tezi). YÖK Tez Merkezinden erişildi. (Tez No. 277668)
- Akbaş, G. ve Korkmaz, L. (2007). Ölçek uyarlaması (Adaptasyon). *Türk Psikoloji Bülteni*, 13(40), 15-16.
- Akdeniz, Y. (2018). *Türkiye'de yaşayan Suriyeli mülteci öğrencilerin uyum sorunları: Şanlıurfa ili örneği* (Yüksek Lisans Tezi). YÖK Tez Merkezinden erişildi. (Tez No.517242)
- Akman, Y. ve Korkut, F. (1993). Umut ölçeği üzerine bir araştırma. *Hacettepe Üniversitesi Eğitim Fakültesi Dergisi*, 9(9), 193-202.
- Akpınar, T. (2017). Türkiye'deki Suriyeli mülteci çocukların ve kadınların sosyal politika bağlamında yaşadıkları sorunlar. *Balkan ve Yakın Doğu Sosyal Bilimler Dergisi*, 3(3), 16-29.

- Aldwin, C. ve Igarashi, H. (2012). An ecological model of resilience in late life. *Annual Review of Gerontology and Geriatrics*, 32(1), 115-130.
- Allport, G. (1954). *The nature of prejudice*. Reading, MA: Addison-Wesley.
- Alqudah, A. F. (2013). Resiliency levels among Iraqi refugees in Jordan and its relation to some demographic variables. *International Journal of Psychological Studies*, 5(4), 50-59. doi: 10.5539/ijps.v5n4p50
- Alptekin, K., Akarçay-Ulutaş, D. ve Ustabaşı Gündüz, D. (2018). Konya'da geçici koruma altında yaşayan Suriyeliler üzerine bir çalışma. *Sosyal Politika Çalışmaları Dergisi*, 18(40/2), 87-114.
- Alva, S. A. (1991). Academic invulnerability among Mexican-American students: The importance of protective resources and appraisals. *Hispanic Journal of Behavioral Sciences*, 13(1), 18-34. doi: 10.1177/07399863910131002
- Amer, M. M. (2005). *Arab American mental health in the post September 11 era: Acculturation, stress, and coping* (Doctoral dissertation). Retrieved from <http://utdr.utoledo.edu/theses-dissertations/1403>
- American Psychological Association (APA) (2010). *Resilience and recovery after war: Refugee children and families in the United States*. Washington, DC: Author.
- Archer, J., & Lloyd, B. (2002). *Sex and gender*. USA: Cambridge University Press
- Arends-Toth, J., & van de Vijver, F. R. (2006). Assessment of psychological acculturation. In D. L. Sam & J. W. Berry (Eds.), *The Cambridge handbook of acculturation psychology* (pp. 142-160). New York: Cambridge University Press.
- Arıcı, F. ve Bilge, F. (2011, Ekim). *Toplumsal Cinsiyet Oluşumu Ölçeğinin (TCOÖ) Türk kültürüne uyarlanması*. XI. Ulusal Psikolojik Danışma ve Rehberlik Kongresinde sunulan bildiri, İzmir, Türkiye. Özete https://www.pegem.net/akademi/kongrebildiri_detay.aspx?id=134278 adresinden erişildi.

- Armstrong, M. I., Birnie-Lefcovitch, S., & Ungar, M. T. (2005). Pathways between social support, family well being, quality of parenting, and child resilience: What we know. *Journal of Child and Family Studies*, 14(2), 269-281. doi: 10.1007/s10826-005-5054-4
- Arnetz, J., Rofa, Y., Arnetz, B., Ventimiglia, M., & Jamil, H. (2013). Resilience as a protective factor against the development of psychopathology among refugees. *The Journal of Nervous and Mental Disease*, 201(3), 167-172. doi: 10.1097/NMD.0b013e3182848afe.
- Aroian, K., Templin, T. N., & Ramaswamy, V. (2010). Adaptation and psychometric evaluation of the Multidimensional Scale of Perceived Social Support for Arab immigrant women. *Health Care for Women International*, 31(2), 153-169. doi: 10.1080/07399330903052145
- Arslan, G. (2015). Çocuk ve Genç Psikolojik Sağlık Ölçeği'nin (ÇGPSÖ) psikometrik özellikleri: Geçerlilik ve güvenirlik çalışması. *Ege Eğitim Dergisi*, 16(1), 1-12.
- Atasü Topçuoğlu, R. (2012). *Türkiye'de göçmen çocukların profili, sosyal politika ve sosyal hizmet önerileri hızlı değerlendirme araştırması*. Ankara: Uluslararası Göç Örgütü (IOM).
- Atik, G. ve Kemer, G. (2009). Çocuklarda Umut Ölçeği'nin psikometrik özellikleri: Geçerlik ve güvenirlik çalışması. *İlköğretim Online*, 8(2), 379-390.
- Ayan, A. (2017). Yalnızlık ve utangaçlık düzeyinin özyeterlik ve öfke kontrolü üzerine etkisi. *Anadolu Üniversitesi Sosyal Bilimler Dergisi*, 17(1), 87-108.
- Aypay, A. (2010). Genel Öz Yeterlik Ölçeği'nin GÖYÖ Türkçe'ye uyarlama çalışması. *İnönü Üniversitesi Eğitim Fakültesi Dergisi*, 11(2), 113-132.
- Bakır-Ayğar, B. ve Kaya, A. (2017). Ortaokul öğrencilerinin okul aidiyet duygusu ile okul temelli yalnızlık arasındaki ilişkide okul ikliminin aracılık rolü *E-Uluslararası Eğitim Araştırmaları Dergisi*, 8(1), 14-27. doi: 10.19160/5000201389
- Bandura, A. (1971). *Social learning theory*. New York: General Learning Press.
- Bandura, A. (1977). Self-efficacy: Toward a unifying theory of behavioral change. *Psychological Review*, 84 (2), 191-215.

- Bandura, A. (1986). *Social foundations of thought and action: A social cognitive theory*. Englewood Cliffs, NJ: Prentice-Hall.
- Bandura, A. (1994). Self-efficacy. In V. S. Ramachaudran (Ed.), *Encyclopedia of human behavior 4* (pp. 71-81). New York: Academic Press.
- Bandura, A. (1997). *Self-efficacy: The exercise of control*. New York: Freeman.
- Bandura, A. (2012). On the functional properties of perceived self-efficacy revisited. *Journal of Management*, 38(1), 9-44. doi: 10.1177/0149206311410606
- Bas-Sarmiento, P., Saucedo-Moreno, M. J., Fernández-Gutiérrez, M., & Poza-Méndez, M. (2017). Mental health in immigrants versus native population: A systematic review of the literature. *Archives of Psychiatric Nursing*, 31(1), 111-121. doi: 10.1016/j.apnu.2016.07.014
- Beiser, M., & Hou, F. (2001). Language acquisition, unemployment and depressive disorder among Southeast Asian refugees: A 10-year study. *Social Science and Medicine*, 53, 1321-1334. doi: 10.1016/S0277-9536(00)00412-3
- Benard, B. (1991). *Fostering resiliency in kids: Protective factors in the family, school, and community*. Northwest Regional Educational Laboratory, Portland.
- Berry, J.W. (1980). Acculturation as varieties of adaptation. In A. M. Padilla (Ed.), *Acculturation: Theory, models and some new findings* (pp. 9-25). Boulder, CO: Westview Press.
- Berry, J. W. (1984). Multicultural policy in Canada: A social psychological analysis. *Canadian Journal of Behavioural Science*, 16(4), 353-370. doi: 10.1037/h0080859
- Berry, J. W. (1987). Acculturation and psychological adaptation: A conceptual overview. In J. W. Berry & R. C. Annis (Eds.), *Ethnic psychology: Research and practice with immigrants, refugees, native peoples, ethnic groups and sojourners* (pp. 41-52). Amsterdam: Swets & Zeitlinger.
- Berry, J. W. (1988). *Understanding the process of acculturation for primary prevention*. ERIC Clearinghouse

- Berry, J. W. (1990). Psychology of acculturation. In J. J. Berman (Ed.), *Current theory and research in motivation, Vol. 37. Nebraska Symposium on Motivation, 1989: Cross-cultural perspectives* (pp. 201-234). Lincoln, NE: University of Nebraska Press.
- Berry, J. W. (1992). Acculturation and adaptation in a new society. *International Migration, 30*, 69-85.
- Berry, J. W. (1995). Psychology of acculturation. In N. R. Goldberger & J. B. Veroff (Eds.), *The culture and psychology reader* (pp. 457-488). New York: New York University Press.
- Berry, J. W. (1997). Immigration, acculturation and adaptation. *Applied Psychology: An International Review, 46*(1), 5-68.
- Berry, J. W. (1999). Intercultural relations in plural societies. *Canadian Psychology, 40*(1), 12-21.
- Berry, J. W. (2003). Conceptual approaches to acculturation. In K. Chun, P. Balls-Organista & G. Marin (Eds.), *Acculturation: Advances in theory, measurement and applied research* (pp. 17–37). Washington, DC: APA Press.
- Berry, J. W. (2005). Acculturation: Living successfully in two cultures. *International Journal of Intercultural Relations, 29*, 697-712. doi: 10.1016/j.ijintrel.2005.07.013
- Berry, J. W. (2008). *Integration: A psychological and cultural perspective. The meaning of integration*. Tallinn: Estonian Integration Foundation. 23–32.
- Berry, J. W. & Kim. U. (1988). Acculturation and mental health. In P. R. Dasen, J.W. Berry, & N. Sartorius (Eds.), *Health and cross-cultural psychology, towards applications* (pp. 207-238). Newbury Park, CA: Sage.
- Berry, J. W., Kim, U., Minde, T., & Mok, D. (1987). Comparative studies of acculturative stress. *International Migration Review, 21*(3), 491-511. doi: 10.2307/2546607
- Berry, J. W., Phinney, J. S., Sam, D. L., & Vedder, P. (2006). Immigrant youth: Acculturation, identity and adaptation. *Applied Psychology: An International Review, 55*(3), 303-332.

- Berry, J. W., Poortinga, Y. H., Segall, M. H., & Dasen, P. R. (2002). Acculturation and intercultural relations. In J. W. Berry, Y. H. Poortinga, M. H. Segall, & P. R. Dasen (Eds.), *Cross cultural psychology* (pp. 345-383). Cambridge: Cambridge University Press.
- Berry, J. W., & Sabatier, C. (2010a). Acculturation, discrimination, and adaptation among second generation immigrant youth in Montreal and Paris. *International Journal of Intercultural Relations*, 34(3), 191-207. doi: 10.1016/j.ijintrel.2009.11.007
- Berry, J. W., & Sabatier, C. (2010b). The acculturation and adaptation of second-generation immigrant youth in Toronto and Montreal. In S. S. Chuang & R. P. Moreno (Eds.), *Immigrant children: change, adaptation, and cultural transformation* (pp. 125-148). United Kingdom: Lexington Books.
- Berry, J. W., & Sabatier, C. (2011). Variations in the assessment of acculturation attitudes: Their relationships with psychological wellbeing. *International Journal of Intercultural Relations*, 35(5), 658-669. doi: 10.1016/j.ijintrel.2011.02.002
- Berry, J. W. ve Sam, D. L. (1997). Acculturation and adaptation. *Handbook of Cross-Cultural Psychology*, 3(2), 291-326.
- Betancourt, T. S., Meyers-Ohki, M. S. E., Charrow, M. A. P., & Tol, W. A. (2013). Interventions for children affected by war: an ecological perspective on psychosocial support and mental health care. *Harvard Review of Psychiatry*, 21(2), 70-91. doi: 10.1097/HRP.0b013e318283bf8f.
- Bilge, F., Avcı D., Dinçel, E. F., Alkış Demirel, E., Karatekin,... & Demirtaş-Zorbaz, S. (2015). The use of systems approach in psychological counseling and guidance. In Ş. Ş. Erçetin & S. Banerjee (Eds.), *Chaos, complexity and leadership 2013* (pp. 213-227). Switzerland: Springer International Publishing.
- Birleşmiş Milletler Mülteciler Yüksek Komiserliği (BMMYK) (2019a). *Syria emergency*. <https://www.unhcr.org/syria-emergency.html?query=Syria> adresinden erişildi.

- Birleşmiş Milletler Mülteciler Yüksek Komiserliği (BMMYK) (2019b). *Syria regional refugee response*.<https://data2.unhcr.org/en/situations/syria> adresinden erişildi.
- Birleşmiş Milletler Mülteciler Yüksek Komiserliği (BMMYK) (2019c). *Syria regional refugee response*.<https://data2.unhcr.org/en/situations/syria> adresinden erişildi.
- Birleşmiş Milletler Mülteciler Yüksek Komiserliği (BMMYK) (2019d). *Figures at a glance: Statistical yearbooks*. Retrieved from <https://www.unhcr.org/figures-at-a-glance.html>
- Birleşmiş Milletler Mülteciler Yüksek Komiserliği (BMMYK) (2019e). *Türkiye Bölgesel Mülteci ve Dayanıklılık Planı (3RP) 2018-2019*.<https://reliefweb.int/sites/reliefweb.int/files/resources/63169.compressed.pdf> adresinden erişildi.
- Birleşmiş Milletler Mülteciler Yüksek Komiserliği (BMMYK) (2020). *Emergency Handbook: Migrant definition*. <https://emergency.unhcr.org> adresinden erişildi.
- Birman, D., & Chan, W. Y. (2008). *Screening and assessing immigrant and refugee youth in school-based mental health programs*. Issue Brief No. 1. Center for Health and Health Care in Schools.
- Björn, G. J. (2013). *Refugee children and families: Psychological health, brief family intervention and ethical aspects* (Doctoral dissertation, Linköping University, Department of Clinical and Experimental Medicine). Retrieved from <http://liu.diva-portal.org/smash/get/diva2:646924/FULLTEXT01.pdf>
- Bleakley, H., & Chin, A. (2004). Language skills and earnings: Evidence from childhood immigrants. *The Review of Economics and Statistics*, 86(2), 481–496. <http://dx.doi.org/10.1162/003465304323031067>
- Bogardus, E. S. (1933). A social distance scale. *Sociology and Social Science Research*, 17, 265-271. Retrieved from https://brocku.ca/MeadProject/Bogardus/Bogardus_1933.html

- Booker, C. K. (2004). Exploring school belonging and academic achievement in African American adolescent. *Curriculum and Teaching Dialogue*, 6(2), 131-143. doi: 10.1353/hsj.2006.0005
- Born, D. O. (1970). Psychological adaptation and development under acculturative stress. *Social Science and Medicine*, 3, 529–547. doi: 10.1016/0037-7856(70)90025-9
- Bourhis, R. Y., Moïse, C., Perreault, S., & Senécal, S. (1997). Towards an interactive acculturation model: A social psychological approach. *International Journal of Psychology*, 32(6), 369-386. doi: 10.1080/002075997400629
- Boyatzis, R. E. (1998). *Transforming qualitative information: Thematic analysis and code development*. Thousand Oaks, California: Sage Publications.
- Bozdağ, F., & Bilge, F. (2019). Migration process and its effects on mental health. In Ş. Ş. Erçetin & N. Potas (Eds.), *Chaos, complexity and leadership 2017: Explorations of chaos and complexity theory* (pp. 87-102). Springer.
- Braun, V., & Clarke, V. (2019). Psikolojide tematik analiz kullanımı. (S. N. Şad, N. Özer ve A. Atli, Çev.). *Eğitimde Nitel Araştırmalar Dergisi – Journal of Qualitative Research in Education*, 7(2), 873-898. doi: 10.14689/issn.2148-2624.1.7c.2s.17m
- Breslau, J., Aguilar-Gaxiola, S., Borges, G., Kendler, K. S., Su, M., & Kessler, R. C. (2007). Risk for psychiatric disorder among immigrants and their us born descendants: Evidence from the national comorbidity survey-replication. *Journal of Nervous and Mental Disease*, 195(3), 189-195. doi: 10.1097/01.nmd.0000243779.35541.c6
- Brewin, C. R., Andrews, B., & Valentine, J. D. (2000). Meta-analysis of risk factors for posttraumatic stress disorder in trauma-exposed adults. *Journal of Consulting and Clinical Psychology*, 68(5), 748-766. doi: 10.1037//0022-006X.68.5.748
- Bronfenbrenner, U. (1989). Ecological systems theory. *Annals of Child Development*, 6, 187-249.

- Bronfenbrenner, U. (1994). Ecological models of human development. *Readings on the Development of Children*, 2(1), 37-43.
- Bronstein, I., & Montgomery, P. (2011). Psychological distress in refugee children: A systematic review. *Clinical Child and Family Psychology Review*, 14(1), 44-56. doi: 10.1007/s10567-010-0081-0.
- Brown, K., & Westaway, E. (2011). Agency, capacity, and resilience to environmental change: lessons from human development, well-being, and disasters. *Annual Review of Environment and Resources*, 36, 321-342. doi: 10.1146/annurev-environ-052610-092905
- Brown, R., Maras, P., Masser, B., Vivian, J., & Hewstone, M. (2001). Life on the ocean wave: Testing some intergroup hypotheses in a naturalistic setting. *Group Processes and Intergroup Relations*, 4(2), 81-97. doi: 10.1177/1368430201004002001
- Buchegger-Traxler, A., & Sirsch, U. (2012). The impact of risk and protective factors on mental health and well-being-Austrian adolescents and migrant adolescents from war-affected countries. *Italian Journal of Public Health*, 9(3). doi: 10.2427/7530
- Bugay, A., Karakedi, G., ve Erdur-Baker, Ö. (2018). Zorunlu göç ve mülteci psikolojisi. Ö. Erdur-Baker ve T. Doğan (Ed.), *Kriz danışmanlığı* içinde (ss. 363-402). Ankara: Pegem Akademi.
- Buz, S. (2007). Göçte kadınlar: Feminist yaklaşım çerçevesinde bir çalışma. *Toplum ve Sosyal Hizmet*, 18(2), 37-50.
- Buz, S. (2008a). Türkiye'deki sığınmacıların sosyal profili. *Polis Bilimleri Dergisi*, 10(4), 1-14.
- Buz, S. (2008b). Türkiye sığınma sisteminin sosyal boyutu. *TBB Dergisi*, 76(1), 120-130.
- Buz, S. (2009). Göç ve kentleşme sürecinde kadınların "görünürlüğü". *Aile ve Toplum*, 17(5), 40-50.
- Büyüköztürk, Ş., Çokluk, Ö. ve Köklü, N. (2013). *Sosyal bilimler için istatistik*. Ankara: Pegem Akademi.

- Büyüköztürk, Ş., Kılıç-Çakmak, E., Akgün, Ö. E., Karadeniz, Ş. ve Demirel, F. (2013). *Bilimsel araştırma yöntemleri*. Ankara: Pegem Akademi.
- Byrne, B. M. (2010). *Structural equation modeling with AMOS: Basic concepts, applications and programming*. New York: Taylor & Francis Group.
- Can, B. (2016). Arap atasözlerinde toplumsal cinsiyet. *International Journal of Cultural and Social Studies (IntJCSS)*, 2(SI 1), 92-103.
- Castex, G. (2017). Immigrant children in the United States. In N. Phillips & S. L. A. Straussner (Eds.), *Urban environment: Linking social policy and clinical practice* (pp. 52-81). Springfield, IL: Charles C. Thomas Publisher.
- Castro, V.S. (2003). *Acculturation and psychological adaptation*. Westport, CN: Greenwood Press.
- Castro, F. G., & Murray, K. E. (2010). Cultural adaptation and resilience: Controversies, issues, and emerging models. In J. W. Reich, A. J. Zautra & J. S. Hall (Eds.), *Handbook of adult resilience* (pp. 375-403). New York, NY: The Guildford Press.
- Castro, J. F. P., & Rudmin, F. W. (2017). Acculturation, acculturative change, and assimilation: A research bibliography with URL links. *Online Readings in Psychology and Culture*, 8(1), 2307-0919. doi: 10.9707/2307-0919.1075
- Cemalcılar, Z. (2010). Schools as socialisation contexts: Understanding the impact of school climate factors on students' sense of school belonging. *Applied Psychology: An International Review*, 59(2), 243–272. doi: 10.1111/j.1464-0597.2009.00389.x
- Cheavens, J. S., Feldman, D. B., Woodward, J. T., & Snyder, C. R. (2006). Hope in cognitive psychotherapies: On working with client strengths. *Journal of Cognitive Psychotherapy*, 20(2), 135-145. doi: 10.1891/088983906780639844
- Chen, X. & Tse, H. C.-H. (2010). Social functioning and peer experiences in immigrant Chinese, Canadian-born Chinese, and European Canadian children. In S. S. Chuang & R. P. Moreno (Eds.), *Immigrant children: change, adaptation, and cultural transformation* (pp. 51-74). United Kingdom: Lexington Books.

- Child, D. (2006). *The essentials of factor analysis*. London: Continuum.
- Cihangir, F. (2015). *Türkiye'deki Suriyeliler'in hukuki statüsü üzerine bir çalışma*.<http://akademikperspektif.com/2015/02/23/turkiyedeki-suriyelilerin-hukuki-statusu-uzerine-bir-calisma/> adresinden erişildi.
- Close, W., & Solberg, S. (2008). Predicting achievement, distress, and retention among lower-income Latino youth. *Journal of Vocational Behavior, 72*, 31-42. doi: 10.1016/j.jvb.2007.08.007
- Cobb, C. L., Branscombe, N. R., Meca, A., Schwartz, S. J., Xie, D., Zea, M. C., ... & Martinez Jr, C. R. (2019). Toward a positive psychology of immigrants. *Perspectives on Psychological Science, 1-14*. doi: 10.1177/17456916198258
- Coffman, D. L., & Gilligan, T. D. (2002). Social support, stress, and self-efficacy: Effects on students' satisfaction. *Journal of College Student Retention: Research, Theory & Practice, 4*(1), 53-66. doi: 10.2190/BV7X-F87X-2MXL-2B3L.
- Cohen, J. (1988). *Statistical power analysis for the behavioral sciences*. Hillsdale, NJ: Lawrence Erlbaum Associates Publishers.
- Cohen, S., & Hoberman, H. M. (1983). Positive events and social supports as buffers of life change stress. *Journal of Applied Social Psychology, 13*(2), 99-125. doi: 10.1111/j.1559-1816.1983.tb02325.x
- Cohen, S., Underwood, L. G., & Gottlieb, B. H. (2000). Social relationships and health. In S. Cohen, L. G. Underwood & B. H. Gottlieb (Eds.), *Social support, measurement and intervention* (pp. 3–25). Oxford, UK: Oxford University Press.
- Cohen, S., & Wills, T. A. (1985). Stress, social support, and the buffering hypothesis. *Psychological Bulletin, 98*(2), 310-357. doi: 10.1037/0033-2909.98.2.310
- Coie, J. D., Watt, N. F., West, S. G., Hawkins, J. D., Asarnow, J. R., Markman, H. J., ... & Long, B. (1993). The science of prevention: A conceptual framework and some directions for a national research program. *American Psychologist, 48*(10), 1013-1022. doi: 10.1037//0003-066x.48.10.1013

- Coll, C.G., & Magnuson, K. (1997). The psychological experience of immigration: A developmental perspective. In A. Booth, A.C. Crouter, & N. Landale (Eds.), *Immigration and the family: Research and policy on U.S. immigrants* (pp. 91–131). Hillsdale, NJ: Lawrence Erlbaum Associates.
- Coskan, C., Phalet, K., De Leersnyder, J., & Mesquita, B. (2015, September). Self-orientations in relation to teacher and school adjustment: the situation of minority students in Belgium. In Ç. Kağıtçıbaşı & B. Akçınar (Symposium Chairs), *Can we promote adolescent well-being in school contexts?* Paper presented at the 17th European Conference of Developmental Psychology, Braga.
- Coyne, J. C., & Downey, G. (1991). Social factors and psychopathology: Stress, social support, and coping processes. *Annual Review of Psychology*, 42, 401-425. doi: 10.1146/annurev.ps.42.020191.002153
- Crandall, A., Rahim, H. A., & Yount, K. M. (2015). Validation of the General Self-Efficacy Scale among Qatari young women. *Eastern Mediterranean Health Journal*, 21(12), 891-896. doi: 10.26719/2015.21.12.891
- Creswell, J. W. (2013). *Nitel araştırma yöntemleri*. (M. Bütün ve S. B. Demir, Çev. Ed.). Ankara: Siyasal Yayın Dağıtım.
- Creswell, J. W., & Plano Clark, V. L. (2011). *Designing and conducting mixed methods research*. Los Angeles: Sage Publications.
- Çakır, S. G. (2009). *Factors and mechanisms of resilience among Turkish migrant women in the UK* (Doctoral dissertation). Retrieved from YÖK Tez Merkezi. (Order No. 250733)
- Çakır, Y. (1993). *12-22 yaş grubundaki gençlerde Çok Yönlü Algılanan Sosyal Destek Ölçeği'nin güvenilirlik ve geçerlik araştırması* (Yüksek Lisans Tezi). YÖK Tez Merkezinden erişildi. (Tez No. 26000)
- Çakır, Y. ve Palabıyıköçlü, R. (1997). Gençlerde sosyal destek-çok boyutlu algılanan sosyal destek ölçeğinin güvenilirlik ve geçerlik çalışması. *Kriz Dergisi*, 5(1), 15-24.

- Çoban-Keneş, H. Ç. (2016). Metaforun ayrımcı hegemonyanın inşasındaki rolü: Suriyelilerin haberleştirilmesinde metafor kullanımı. *Gaziantep Üniversitesi Sosyal Bilimler Dergisi*, 15(2), 253-280.
- ÇOÇA (İstanbul Bilgi Üniversitesi Çocuk Araştırmaları Merkezi). (2015). *Suriyeli mülteci çocukların Türkiye devlet okullarındaki durumu: Politika ve uygulama önerileri*. <http://cocuk.bilgi.edu.tr/wp-content/uploads/2015/09/Suriyeli-Cocuklar-Egitim-Sistemi-Politika-Notu.pdf> adresinden erişildi.
- Çokluk, Ö., Yılmaz, K. ve Oğuz, E. (2011). Nitel bir görüşme yöntemi: Odak grup görüşmesi. *Kuramsal Eğitimbilim Dergisi*, 4(1), 95-107.
- Daud, A., Klinteberg, B., & Rydelius, P. A. (2008). Resilience and vulnerability among refugee children of traumatized and non-traumatized parents. *Child and Adolescent Psychiatry and Mental Health*, 2(1), 1-11. doi:10.1186/1753-2000-2-7
- Davis, C., & Wanninger, A. (2017). *Mental health and psychosocial support considerations for Syrian refugees in Turkey: Sources of distress, coping mechanisms, & access to support*. IMC.
- Demirli, A. (2014). Algılanan anababa tutumları, bağlanma boyutları, yalnızlık ve umudun yapısal ilişkileri. *TC. Maltepe Üniversitesi Fen-Edebiyat Fakültesi Dergisi*, 2012(2), 100-115.
- Demirli, A., Türkmen, M., & Arık, R. S. (2015). Investigation of dispositional and state hope levels' relations with student subjective well-being. *Social Indicators Research*, 120(2), 601-613. doi: 10.1007/s11205-014-0607-9
- Demirtaş, H. A. (2003). Sosyal kimlik kuramı, temel kavram ve varsayımlar. *İletişim Araştırmaları*, 1(1), 123-144.
- Department of Health and Human Services (DHHS) (2009). *Risk and protective factors for mental, emotional and behavioral disorders across the life cycle*. Retrieved from http://dhss.alaska.gov/dbh/documents/prevention/programs/spfsig/pdfs/iom_matrix_8%205x11_final.pdf

- Doğan, T. (2008). Psikolojik belirtilerin yordayıcısı olarak sosyal destek ve iyilik hali. *Türk Psikolojik Danışma ve Rehberlik Dergisi*, 3(30), 30-44.
- Doğanay, Ü. ve Çoban-Keneş, H. Ç. (2016). Yazılı basında Suriyeli "mülteciler": Ayrımcı söylemlerin rasyonel ve duygusal gerekçelerinin inşası. *Mülkiye Dergisi*, 40(1), 143- 184.
- Dovidio, J. F., Gaertner, S.L., & Kawakami, K. (2003). Intergroup contact: The past, present, and the future. *Group Processes & Intergroup Relations*, 6 (1), 5-21. doi: 10.1177/1368430203006001009
- Dovidio, J. F., Hewstone, M., Glick, P., & Esses, V. M. (2010). Prejudice, stereotyping and discrimination: Theoretical and empirical overview. *The SAGE handbook of prejudice, stereotyping and discrimination*, 80, 3-28.
- Eker, D. ve Arkar, H. (1995). Çok Boyutlu Algılanan Sosyal Destek Ölçeği'nin faktör yapısı, geçerlik ve güvenilirliği. *Türk Psikoloji Dergisi*, 10(34), 45-55.
- Ellis, B. H., Lincoln, A., MacDonald, H. Z., Klunk-Gillis, J., Strunin, L., & Cabral, H. J. (2010). Discrimination and mental health among Somali refugee adolescents: The role of acculturation and gender. *American Journal of Orthopsychiatry*, 80(4), 564–75. doi: 10.1111/j.1939-0025.2010.01061.x
- Emin, M. N. (2016). *Türkiye'deki Suriyeli çocukların eğitimi temel eğitim politikaları*. Siyaset, Ekonomi ve Toplum Araştırmaları Vakfı. İstanbul: Turkuvaz Yayıncılık.
- Engle, P. L., Castle, S., & Menon, P. (1996). Child development: Vulnerability and resilience. *Social Science & Medicine*, 43(5), 621-635. doi: 10.1016/0277-9536(96)00110-4
- Erdoğan, M. M. (2014). *Türkiye'deki Suriyeliler: Toplumsal kabul ve uyum araştırması*. Hacettepe Üniversitesi Göç ve Siyaset Araştırmaları Merkezi Raporu.
- Erdoğan, M. M. (2017). *"Kopuş" tan "Uyum"a kent mültecileri: Suriyeli mülteciler ve belediyelerin süreç yönetimi: İstanbul örneği*. Marmara Belediyeler Birliği Kültür Yayınları.

- Erol, M. ve Avcı-Temizel, D. (2016). Eyleme geçiren bir katalizör "Öz Yeterlik Algısı": Üniversite öğrencileri üzerine bir inceleme. *Hacettepe Üniversitesi Eğitim Fakültesi Dergisi*, 31(4), 711-723. doi: 10.16986/HUJE.2015014223
- Ekici, H. (2019). Türk toplumunda Suriyelilere yönelik algılanan tehditler ve çözüm önerileri. *Sosyal Politika Çalışmaları Dergisi*, 19(44), 695-730. doi:10.21560/spcd.v19i49119.487325
- Ekinci, D. (2017). *Suriyeli lise öğrencilerinin algılanan sosyal destek ve aile işlevleri açısından psikolojik sağlık düzeylerinin incelenmesi* (Yüksek Lisans Tezi). YÖK Tez Merkezinden erişildi. (Tez No. 485498)
- Eser, Ş. (2010). *Toplumsal cinsiyetin meslek seçimindeki rolü ve sekreterlik mesleği üzerine bir uygulama* (Yüksek Lisans Tezi). YÖK Tez Merkezinden erişildi. (Tez No. 387980)
- Este, D., & Van Ngo, H. (2010). A resilience framework to examine immigrant and refugee children and youth in Canada. In S. S. Chuang & R. P. Moreno (Eds.), *Immigrant children: change, adaptation, and cultural transformation* (pp. 27-50). United Kingdom: Lexington Books.
- Eşigül, A., Arslan, B. K., Gencer, A. Ş., Korkmaz, S. S. ve Yıldırım, Ş. B. (2017). *Bilgiden algıya: Türkiye'deki sığınmacı, göçmen ve mülteci algısı üzerine bir çalışma*. Avrupa Siyasal ve Sosyal Araştırmalar Enstitüsü - PS:EUROPE.
- Everett, J. A., & Onu, D. (2013). Intergroup contact theory: Past, present, and future. *The Inquisitive Mind*, 17(2).
- Fassaert, T., De Wit, M. A., Tuinebreijer, W. C., Knipscheer, J. W., Verhoeff, A. P., Beekman, A. T., & Dekker, J. (2011). Acculturation and psychological distress among non-Western Muslim migrants-a population-based survey. *International Journal of Social Psychiatry*, 57(2), 132-143. doi: 10.1177/0020764009103647
- Fazel, M., & Stein, A. (2002). The mental health of refugee children. *Archives of Disease in Childhood*, 87(5), 366-370. doi: 10.1136/adc.87.5.366
- Feliciano, C. (2001). The benefits of biculturalism: Exposure to immigrant culture and dropping out of school among Asian and Latino youths. *Social Science Quarterly*, 82(4), 865-879. doi: 10.1111/0038-4941.00064

- Fergus, S., & Zimmerman, M. A. (2005). Adolescent resilience: A framework for understanding healthy development in the face of risk. *Annual Review of Public Health, 26*(1), 399–419. doi: 10.1146/annurev.publhealth.26.021304.144357
- Florian, V., Mikulincer, M., & Bucholtz, I. (1995). Effects of adult attachment style on the perception and search for social support. *The Journal of Psychology, 129*(6), 665- 676. doi: 10.1080/00223980.1995.9914937
- Field, A. (2009). *Discovering statistics using SPSS*. London: Sage Publication.
- Finney, S. J., & DiStefano, C. (2006). Non-normal and categorical data in structural equation modeling. In G. R. Hancock & R. O. Mueller (Eds.), *Structural equation modeling: A second course* (pp. 269-314). Greenwich, CT: Information Age.
- Fornell, C., & Larcker, D. F. (1981). Evaluating structural equation models with unobservable variables and measurement error. *Journal of Marketing Research, 18*(1), 39-50. doi: 10.2307/3151312
- Fraenkel, J. R., Wallen, N. & Hyun, H. (2011). *How to design and evaluate research in education*. New York: Mc Graw Hill.
- Gans, H. (1979). Symbolic ethnicity: The future of ethnic groups and culture in America. *Ethnic and Racial Studies, 2*(1), 1-20. doi: 10.1080/01419870.1979.9993248
- Garnezy, N. (1991). Resiliency and vulnerability to adverse developmental outcomes associated with poverty. *American Behavioral Scientist, 34*(4), 416-430. doi: 10.1177/0002764291034004003
- Garnezy, N. (1993). Children in poverty: Resilience despite risk. *Psychiatry, 56*(1), 127-136. doi: 10.1080/00332747.1993.11024627
- Gez, A. (2018). *Suriyeli çocuk ve ergenlerde algılanan sosyal destek ve psikolojik sağlamlık arasındaki ilişki* (Yüksek Lisans Tezi). YÖK Tez Merkezinden erişildi. (Tez No. 488539)
- Giacco, D., Laxhman, N., & Priebe, S. (2018). Prevalence of and risk factors for mental disorders in refugees. *Seminars in Cell & Developmental Biology, 1-9*. doi: 10.1016/j.semcdb.2017.11.030

- GİGM (Göç İdaresi Genel Müdürlüğü) (2016). *Geçici korumamız altındaki Suriyeliler*.http://www.goc.gov.tr/icerik3/gecici-korumamiz-altindaki-suriyeliler_409_558_560 adresinden erişildi.
- GİGM (Göç İdaresi Genel Müdürlüğü) (2017). *2016 Türkiye göç raporu*. T.C. İçişleri Bakanlığı Göç İdaresi Genel Müdürlüğü Yayınları, Yayın No: 40.
- GİGM (Göç İdaresi Genel Müdürlüğü) (2019). *Yıllara göre geçici koruma kapsamındaki Suriyeliler*. <https://www.goc.gov.tr/gecici-koruma5638> adresinden erişildi.
- Giordano, F., Boerchi, D., Hurtubia, V., Maragel, M., Koteit, W., Yazbek, L., & Castelli, C. (2014, May). *Risk and protection in mental health among Syrian children displaced in Lebanon*. Paper presented at The Second World Congress on Resilience: From Person to Society, Timisoara, Romany. doi: 10.13140/2.1.2663.7607
- Giovannini, D., & Vezzali, L. (2011). Contact with immigrant parents as a predictor of teachers' attitudes and acculturation orientations toward immigrant children. *International Journal about Parents in Education*, 5(2), 65-76.
- Gizir, C. A. (2007). Psikolojik sağlamlık, risk faktörleri ve koruyucu faktörler üzerine bir derleme çalışması. *Türk Psikolojik Danışma ve Rehberlik Dergisi*, 3(28), 113-128.
- Glantz, M. D., & Sloboda, Z. (2002) Analysis and reconceptualization of resilience. In M. D. Glantz & J. L. Johnson (Eds.), *Resilience and development. Positive life adaptations* (pp. 109-126). Boston: Springer.
- Goforth, A. N. (2011). *Acculturation and psychological adjustment among Arab American adolescents* (Doctoral dissertation). Retrieved from https://d.lib.msu.edu/islandora/object/etd:1789/datastream/OBJ/download/Acculturation_and_psychological_adjustment_among_Arab_American_adolescents.pdf
- Goforth, A. N., Oka, E. R., Leong, F. T. ve Denis, D. J. (2014). Acculturation, acculturative stress, religiosity and psychological adjustment among Muslim Arab American adolescents. *Journal of Muslim Mental Health*, 8(2), 3-19. doi: 10.3998/jmmh.10381607.0008.202

- Goldstein, S., & Brooks, R. (2005), Why study resilience? In S. Goldstein & R. Brooks (Eds.), *Handbook of resilience in children* (pp. 3-14). New York: Springer.
- Goodenow, C. (1993). The psychological sense of school membership among adolescents: Scale development and educational correlates. *Psychology in the Schools*, 30(1), 79–90.
- Gordon, M. M. (1964). *Assimilation in American life: The role of race, religion, and national origins*. USA: Oxford University Press on Demand.
- Göksel Oflas, S., & Yüksel Şahin, F. (2019). Predicting the psychological resilience levels of university students according to some variables. *Peğem Eğitim ve Öğretim Dergisi*, 9(3), 819-848. doi: 10.14527/pegegog.2019.026
- Graber, R., Pichon, F., & Carabine, E. (2015). *Psychological resilience: State of knowledge and future research agendas*. London: Overseas Development Institute.
- Graves, T. D. (1967). Psychological acculturation in a tri-ethnic community. *Southwestern Journal of Anthropology* 23(4), 337-350. doi: 10.1086/soutjanth.23.4.3629450
- Greene, M. J. (2017). *An examination of the mediating effect of acculturation on the relationship between parenting style, academic experience, and resilience among second and third generations west indian college students and their families* (Doctoral dissertation). Available from ProQuest Dissertations and Theses database. (UMI No. 10603048)
- Greene, R. (2002). Human behavior theory: A resilience orientation. In R. Greene (Ed), *Resiliency: An integrated approach to practice, policy, and research* (pp. 1-28). Washington, DC: NASW Press.
- Gu, Q., & Day, C. (2007). Teachers' resilience: A necessary condition for effectiveness. *Teaching and Teacher Education*, 23(8), 1302-1316. doi:10.1016/j.tate.2006.06.006
- Gülmez, S. C. ve Öztürk, A. (2018). Göç yaşantısı çerçevesinde çocukta psiko-sosyal uyum süreci üzerine bir inceleme. *Sosyal Politika Çalışmaları Dergisi*, 18(40/2), 449-481.

- Gülođlu, B. ve Kararımak, Ö. (2010). Üniversite öğrencilerinde yalnızlığın yordayıcısı olarak benlik saygısı ve psikolojik sağlamlık. *Ege Üniversitesi Eğitim Fakültesi Dergisi*, 11(2), 73-88.
- Gün, Z. ve Bayraktar, F. (2008). Türkiye'de iç göçün ergenlerin uyumundaki rolü. *Türk Psikiyatri Dergisi*, 19(2), 167-176.
- Güngör, D. (2011). Immigration and acculturation in childhood. *Encyclopedia on Early Childhood Development*, 1-4. Retrieved from <http://www.child-encyclopedia.com/immigration/according-experts/immigration-and-acculturation-adolescence>
- Güngör, D. (2016). Psikolojide ölçme araçlarının geliştirilmesi ve uyarlanması kılavuzu. *Türk Psikoloji Yazıları*, 19, 104-112.
- Gürkaynak, E. Ç. (2012). Toplumsal temas: Önyargı ve ayrımcılığı önlemek için bir sosyal değişim aracı olarak kullanılabilir mi?. K. Çayır, M. A. Ceyhan (Ed.), *Ayrımcılık içinde* (ss.1-12). İstanbul: İstanbul Bilgi Üniversitesi Yayınları.
- Güvendir, E. (2016). ABD'de bulunan Türk öğrencilerin kültürlenme tutumları ve İngilizce başarıları arasındaki ilişki. *Abant İzzet Baysal Üniversitesi Eğitim Fakültesi Dergisi*, 16(4), 1745-1760.
- Hair, J. F., Black, W. C., Babin, B. J., & Anderson, R. E. (2014). *Multivariate data analysis*. USA: Pearson.
- Hambleton, R.K., & Patsula, L. (1999). Increasing the validity of adapted tests: Myths to be avoided and guidelines for improving test adaptation practices. *Journal of Applied Testing Technology*, 1(1), 1-30.
- Hassan, G., Kirmayer, L. J., & Mekki-Berrada, A. (2015). *Culture, context and the mental health and psychosocial wellbeing of Syrians: A review for mental health and psychosocial support staff working with Syrians affected by armed conflict*. Geneva: UNHCR.
- Hattar-Pollara, M. & Meleis, A. I. (1995). The stress of immigration and the daily lived experiences of Jordanian immigrant women in the United States. *Western Journal of Nursing Research*, 17(5), 521-539. doi: 10.1177/019394599501700505
- Hewstone, M. (2003). Panacea for prejudice. *Psychologist*, 16(7), 352-355.

- Hewstone, M., Rubin, M. & Willis, H. (2002). Intergroup bias. *Annual Review of Psychology*, 53, 575–604. doi: 10.1146/annurev.psych.53.100901.135109
- Hodes, M., Jagdev, D., Chandra, N., & Cunniff, A. (2008). Risk and resilience for psychological distress amongst unaccompanied asylum seeking adolescents. *Journal of Child Psychology and Psychiatry*, 49(7), 723-732. doi: 10.1111/j.1469-7610.2008.01912.x
- Hofstede, G. (2001). *Culture's consequences: Comparing values, behaviors, institutions, and organizations across cultures*. Thousand Oaks, CA: Sage.
- Hones, D. F. (2014). *American dreams, global visions: Dialogic teacher research with refugee and immigrant families*. New York: Routledge.
- Hosmer, D. W., & Lemeshow, S. (1989). *Applied logistic regression*. New York: Wiley.
- Human Rights Watch (HRW). (2015). *Türkiye'deki Suriyeli mülteci çocukların eğitime erişiminin önündeki engeller-Kayıp nesil olmalarını önlemek*.<https://www.hrw.org/tr/report/2015/11/09/283247> adresinden erişildi.
- Humanitarian Need Overview (HNO) (2019). *Syrian Arab Republic*.<https://hno-syria.org/#contacts> adresinden erişildi.
- International Organization for Migration (IOM) (2019). *International migration law: Glossary on migration*. No 34.
- İçduygu, A., Erder, S. ve Gençkaya, Ö. F. (2014). *Türkiye'nin uluslararası göç politikaları, 1923-2023: Ulus-devlet oluşumundan ulus-ötesi dönüşümlere*. MiReKoc Araştırma Raporları, 1/2014.
- İnce, B. Ü., Fassaert, T., de Wit, M. A., Cuijpers, P., Smit, J., Ruwaard, J., & Riper, H. (2014). The relationship between acculturation strategies and depressive and anxiety disorders in Turkish migrants in the Netherlands. *BMC Psychiatry*, 14(252), 1-11.
- Irving, L. M., Snyder, C. R., & Crowson, Jr, J. J. (1998). Hope and coping with cancer by college women. *Journal of Personality*, 66(2), 195-214. doi: 10.1111/1467-6494.00009

- Islam, M. R., & Hewstone, M. (1993). Dimensions of contact as predictors of intergroup anxiety, perceived outgroup variability, and outgroup attitude: An integrative model. *Personality and Social Psychology Bulletin*, 19, 700-710. doi:10.1177/0146167293196005
- Iwaniec, D. (2006). *The emotionally abused and neglected child: Identification, assessment and intervention*. England: John Wiley & Son.
- James, D. (1997). Coping with a new society: The unique psychosocial problems of immigrant youth. *Journal of School Health*, 67(3), 98-102. doi: 10.1111/j.1746-1561.1997.tb03422.x
- James, L., Sovcik, A., Garoff, F., & Abbasi, R. (2014). The mental health of Syrian refugee children and adolescents. *Forced Migration Review*, (47), 42-44.
- Johnson, R. B., & Onwuegbuzie, A. J. (2004). Mixed methods research: A research paradigm whose time has come. *Educational Researcher*, 33(7), 14-26. doi: 10.3102/0013189X033007014
- Kağıtçıbaşı, Ç. (2010). *Günümüzde insan ve insanlar*. İstanbul: Evrim Yayınları.
- Kağnıcı, D. Y. (2017). Suriyeli mülteci çocukların kültürel uyum sürecinde okul psikolojik danışmanlarına düşen rol ve sorumluluklar. *İlköğretim Online*, 16(4), 1768-1776. doi: 10.17051/ilkonline.2017.342990
- Kanellopoulos, A. (2017). Mental health of child & adolescent refugees: The hidden momentum for a paneuropean call for action. *25th European Congress of Psychiatry / European Psychiatry 41S*, 583-644. doi: 10.1016/j.eurpsy.2017.01.1002
- Kang, S. M. (2006). Measurement of acculturation, scale formats, and language competence: Their implications for adjustment. *Journal of Cross-Cultural Psychology*, 37(6), 669-693. doi: 10.1177/0022022106292077
- Kararımak, Ö. (2006). Psikolojik sağlamlık, risk faktörleri ve koruyucu faktörler. *Türk Psikolojik Danışma ve Rehberlik Dergisi*, 3(26), 129-142.
- Kararımak, Ö. (2007). *Investigations of personal qualities contributing to psychological resilience among earthquake survivors: A model testing study* (Doctoral dissertation). Retrieved from Yök Tez Merkezi. (Order No. 217825)

- Karakoç, F. Y. ve Dönmez, L. (2014). Ölçek geliştirme çalışmalarında temel ilkeler. *Tıp Eğitim Dünyası*, 40, 39-49. doi: 10.25282/ted.228738
- Karaman, H. B. ve Bulut, S. (2018). Göçmen çocuk ve ergenlerin eğitim engelleri, psikolojik sorunları ve çözüm önerileri üzerine bir araştırma. *Sosyal Politika Çalışmaları Dergisi*, 18(40/2), 393-412.
- Kaya, B. (2007). Depresyon: Sosyo-ekonomik ve kültürel pencereden bakış. *Klinik Psikiyatri*, 10(6), 11-20.
- Kaya, Ö. S. (2019). *Geçici koruma statüsünde bulunan Suriyeli üniversite öğrencilerinin göç sürecindeki uyum yaşantıları* (Yüksek Lisans Tezi). YÖK Tez Merkezinden erişildi. (Tez no. 565871)
- Kaya, Ö. S. ve Keklik, İ. (2019, Ekim). *Geçici koruma statüsünde bulunan Suriyeli üniversite öğrencilerinin göç sürecindeki uyum yaşantıları*. 21. Uluslararası Psikolojik Danışma ve Rehberlik Kongresinde sunulan sözlü bildiri, Antalya.
- Keklik, İ. (2010). Psikolojik danışma alanının hak savunuculuğu bağlamında birey ötesi sorumlulukları. *Türk Psikolojik Danışma ve Rehberlik Dergisi*, 4(33), 89-99.
- Keldal, G. ve Bilge, F. (2016). Psikolojik danışma ve rehberlik alanında karma yöntemli araştırmalar: Bir içerik analizi çalışması. Ö. Demirel ve S. Dinçer (Ed.), *Eğitim bilimlerinde yenilikler ve nitelik arayışı* içinde (ss. 643-654). Ankara: Pegem Akademi doi: 10.14527/9786053183563b2.039
- Keles, S., Friborg, O., Idsøe, T., Sirin, S., & Oppedal, B. (2015). Depression among unaccompanied minor refugees: The relative contribution of general and acculturation-specific daily hassles. *Ethnicity & Health*, 1-18. doi: 10.1080/13557858.2015.1065310
- Keles, S., Friborg, O., Idsøe, T., Sirin, S., & Oppedal, B. (2016). Resilience and acculturation among unaccompanied refugee minors. *International Journal of Behavioral Development*, 1-12. doi: 10.1177/0165025416658136
- Kerendi, F. S. (1998). *Acculturation and gender role attitudes as related to acculturative stress in Iranian immigrant women* (Doctoral dissertation). California School of Professional Psychology, Los Angeles.

- Khamis, V. (2013). The Mediating effects of child strengths and hopes on academic achievement for Palestinian children exposed to armed conflict. *International Journal of School & Educational Psychology*, 1(2), 112-121. doi: 10.1080/21683603.2013.801005
- Khawaja, N. G., Ibrahim, O., & Schweitzer, R. D. (2017). Mental wellbeing of students from refugee and migrant backgrounds: The mediating role of resilience. *School Mental Health*, 9(3), 284-293. doi: 10.1007/s12310-017-9215-6
- Kia-Keating, M., & Ellis, B. H. (2007). Belonging and connection to school in resettlement: Young refugees, school belonging, and psychosocial adjustment. *Clinical Child Psychology and Psychiatry*, 12(1), 29-43. doi: 10.1177/1359104507071052
- Kim, B. S. K. & Abreu, J. M. (2001). Acculturation measurement: Theory, current instruments, and future directions. In J. G. Ponterotto, J. M. Casas, L. A. Suzuki, & C. M. Alexander (Eds.), *Handbook of multicultural counseling* (pp. 394-424). Thousand Oaks, CA: Sage
- Kim, C., Laroche, M., & Tomiuk, M. A. (2001). A measure of acculturation for Italian Canadians: Scale development and construct validation. *International Journal of Intercultural Relations*, 25(6), 607-637.
- Kim, U. (2006). *Acculturation attitudes scale: Development and validation of the scale with Korean and Korean-Canadian samples*. (Unpublished Manuscript). College of Business Administration, Inha University Incheon, Korea.
- Kim, Y. (2016). *Testing the mediating effects of resilience and mental health on the relationship between acculturative stress and binge drinking among international students* (Doctoral dissertation). Retrieved from <https://rc.library.uta.edu/uta-ir/handle/10106/25895>
- Kirby, L. D., & Fraser, M. W. (1997). Risk and resilience in childhood. In M. W. Fraser (Ed.), *Risk and resilience in childhood: An ecological perspective* (pp. 10-33). Washington D.C.: National Association of Social Workers.

- Kline, R.B. (2011). *Principles and practice of structural equation modeling*. New York: The Guilford Press.
- Knipscheer, J. W., Drogendijk, A. N., Gülsen, C. H., & Kleber, R. J. (2009). Differences and similarities in posttraumatic stress between economic migrants and forced migrants: Acculturation and mental health within a Turkish and a Kurdish sample. *International Journal of Clinical and Health Psychology, 9*(3), 373-391.
- Kramer, S., & Bala, J. (2004). Managing uncertainty; coping styles of refugees in western countries. *Intervention, 2*(1), 33-42.
- Koneru, V. K., de Mamani, A. G. W., Flynn, P. M., & Betancourt, H. (2007). Acculturation and mental health: Current findings and recommendations for future research. *Applied and Preventive Psychology, 12*(2), 76-96. doi:10.1016/j.appsy.2007.07.016
- Kosic, A., Mannetti, L., & Sam, D. L. (2006). Self-monitoring: A moderating role between acculturation strategies and adaptation of immigrants. *International Journal of Intercultural Relations, 30*, 141–157. doi:10.1016/j.ijintrel.2005.09.003
- Kovacev, L., & Shute, R. (2004). Acculturation and social support in relation to psychosocial adjustment of adolescent refugees resettled in Australia. *International Journal of Behavioral Development, 28*(3), 259-267. doi: 10.1080/01650250344000497
- Köse, A. M., Sunata, U. ve Deniz, E. (2018). Sosyal baskınlık yönelimi ve empatinin Suriyeli sığınmacıların tehdit olarak algılanması ile ilişkileri: Çankaya ve Altındağ örnekleriyle bir yapısal eşitlik modeli. *Sosyal Politika Çalışmaları Dergisi, 18*(40/2), 283-314.
- Kuo, B. C. (2014). Coping, acculturation, and psychological adaptation among migrants: A theoretical and empirical review and synthesis of the literature. *Health Psychology and Behavioral Medicine, 2*(1), 16-33. doi: 10.1080/21642850.2013.843459

- Küçükkömürler, S. ve Sakallı-Uğurlu, N. (2017). Gruplar arası ilişkileri düzenlemede sosyal temas kuramları: Gruplar arası, yayılmacı ve hayali temas. *Nesne Psikolojisi Dergisi*, 5(9), 1-31.
- Kvernmo, S., & Heyerdahl, S. (2003). Acculturation strategies and ethnic identity as predictors of behavior problems in Arctic minority adolescents. *Journal of American Academy of Child and Adolescent Psychiatry*, 42(1), 57-65. doi: 10.1097/00004583-200301000-00011
- Kwon, P. (2002). Hope, defense mechanisms, and adjustment: Implications for false hope and defensive hopelessness. *Journal of Personality*, 70(2), 207–231. doi: 10.1111/1467-6494.05003
- Ladd, G. W., Kochenderfer, B. J., & Coleman, C. (1997). Classroom peer acceptance, friendship, and victimization: Distinct relational systems that contribute uniquely to children's school adjustment?. *Child Development*, 68(6), 1181- 1197. doi: 10.1111/j.1467-8624.1997.tb01993.x
- Leow, D. M., Goldstein, M., & McGlinchy, L. (2006). *A selective literature review: Immigration, acculturation & substance abuse*. NY: Education Development Center.
- Levitt, M. J., Lane, J. D., & Levitt, J. (2005). Immigration stress, social support, and adjustment in the first postmigration year: An intergenerational analysis. *Research in Human Development*, 2(4), 159-177. doi: 10.1207/s15427617rhd0204_1
- Liebenberg, L., Ungar, M., & LeBlanc, J. C. (2013). The CYRM-12: A brief measure of resilience. *Canadian Journal of Public Health*, 104(2), 131-135. doi: 10.1007/BF03405676
- Lincoln, Y. S., & Guba, E. G. (1985). *Naturalistic inquiry*. Newbury Park, California: Sage Publications.
- López Ruiz, B. (2014). Integration versus assimilation within minority groups in North America: Multidimensional acculturation measurement for francophone communities in the Canadian prairies. *Revista de Estudios Norteamericanos*, 18, 35-46.

- Lusk, M., Terrazas, S., Caro, J., Chaparro, P., & Puga Antúnez, D. (2019). Resilience, faith, and social supports among migrants and refugees from Central America and Mexico. *Journal of Spirituality in Mental Health*, 1-22. doi: 10.1080/19349637.2019.1620668
- Luszczynska, A., Gibbons, F.X., Piko, B.F. & Teközel, M. (2004). Self-regulatory cognitions, social comparison, and perceived peers' behaviors as predictors of nutrition and physical activity: A comparison among adolescents in Hungary, Poland, Turkey, and USA. *Psychology and Health*, 19(5), 577-593. doi: 10.1080/0887044042000205844
- Luszczynska, A., Scholz, U., & Schwarzer, R. (2005). The general self-efficacy scale: multicultural validation studies. *The Journal of Psychology*, 139(5), 439-457. doi: 10.3200/JRLP.139.5.439-457
- Luthar, S. S., & Cicchetti, D. (2000). The construct of resilience: Implications for interventions and social policies. *Development and Psychopathology*, 12(4), 857-885.
- MacDonald, P.L., and Gardner, R.C. 2000. Type I error rate comparisons of post hoc procedures for I×J chi-square tables. *Educational and Psychological Measurement* 60, 735-754.
- MacKinnon, D. P., Lockwood, C. M., & Williams, J. (2004). Confidence limits for the indirect effect: Distribution of the product and resampling methods. *Multivariate Behavioral Research*, 39(1), 99-128. doi: 10.1207/s15327906mbr3901_4
- Marks, A., Patton, F., & Coyne, L. W. (2010). Acculturation-related conflict across generations in immigrant families. In S. S. Chuang & R. P. Moreno (Eds.), *Immigrant children: Change, adaptation, and cultural transformation* (pp. 255-270). United Kingdom: Lexington Books.
- Marsiglia, F. F., Booth, J. M., Baldwin, A., & Ayers, S. (2013). Acculturation and life satisfaction among immigrant Mexican adults. *Advances in Social Work*, 14(1), 49-64. doi: 10.18060/3758

- Martinek, T. J., & Hellison, D. R. (1997). Fostering resiliency in underserved youth through physical activity. *Quest*, 49(1), 34-49. doi: 10.1080/00336297.1997.10484222
- Masten, A. S. (1994). Resilience in individual development: Successful adaptation despite risk and adversity. In M. C. Wang & E. W. Gordon (Eds.), *Educational resilience in Inner-city America: Challenges and prospects* (pp. 3-25). Hillsdale, NJ, US: Lawrence Erlbaum Associates, Inc.
- Masten, A. S. (2011). Resilience in children threatened by extreme adversity: Frameworks for research, practice, and translational synergy. *Development and Psychopathology*, 23(2), 493-506. doi:10.1017/S0954579411000198
- Masten, A. S. (2014). *Ordinary magic: Resilience in development*. New York, NY: Guilford Press.
- Masten, A. S., Best, K. M., & Garmezy, N. (1990). Resilience and development: Contributions from the study of children who overcome adversity. *Development and Psychopathology*, 2(4), 425-444. doi: 10.1017/S0954579400005812
- Masten, A. S., Herbers, J., Cutuli, J., & Lafavor, T. (2008). Promoting competence and resilience in the school context. *Professional School Counseling*, 12(2), 76-84. doi: 10.1177/2156759X0801200213
- Masten, A. S., & Obradovic, J. (2006). Competence and resilience in development. *Annual New York Academy of Science*, 1094, 13-27. doi: 10.1196/annals.1376.003
- Masten, A. S., & Reed, M. G. J. (2002). Resilience in development. In C. R. Synder & S. J. Lopez (Eds.), *Handbook of positive psychology* (pp. 74-88). USA: Oxford University Press.
- MEB (Milli Eğitim Bakanlığı) (2018). *Geçici koruma kapsamı altındaki öğrencilerin eğitim hizmetleri*.https://hbogm.meb.gov.tr/meb_iys_dosyalar/2018_12/03175027_03-12-2018__Ynternet_BYlteni.pdf adresinden erişildi.

- MEB (Milli Eğitim Bakanlığı) (2019). *Geçici koruma altındaki öğrenciler*.https://hbogm.meb.gov.tr/meb_iys_dosyalar/2019_04/08133210_01Nisan2019internetSunusuGeciciKorumaAIOgr.pdf adresinden erişildi.
- McBrien, J.L., (2005). Educational needs and barriers for refugee students in the United States: A review of the literature. *Review of Educational Research*, 75(3), 329-364. doi: 10.3102/00346543075003329
- McCarthy, K. (1998). Adaptation of immigrant children to the United States: A review of the literature. *Center for Research on Child Wellbeing: Working Paper*, 98(3), 1-61.
- McEwen, E. P. (2007). *Risk and resilience in refugee children* (Doctoral dissertation, University of Saskatchewan Saskatoon). Retrieved from <https://www.collectionscanada.gc.ca/obj/s4/f2/dsk3/SSU/TC-SSU-06112007145921.pdf>
- Mercan Uzun, E. M. ve Bütün, E. (2016). Okul öncesi eğitim kurumlarındaki Suriyeli sığınmacı çocukların karşılaştıkları sorunlar hakkında öğretmen görüşleri. *Uluslararası Erken Çocukluk Eğitimi Çalışmaları Dergisi*, 1(1), 72-83.
- Merhi, R., & Kazarian, S. S. (2012). Validation of the Arabic translation of the Multidimensional Scale of Perceived Social Support (Arabic-MSPSS) in a Lebanese community sample. *Arab Journal of Psychiatry*, 23(2), 159-168.
- Merriam, S. (2009). *Qualitative research: A guide to design and implementation*. San Francisco: Jossey- Bass Publications.
- Minter, A. ve Pritzker, S. (2015). Measuring adolescent social and academic self-efficacy: Cross-ethnic validity of the SEQ-C. *Research on Social Work Practice*, 1-9. doi: 10.1177/1049731515615677
- Mohamed, S. (2012). *The mental health and psychological well-being of refugee children: an exploration of risk, resilience and protective factors* (Doctoral dissertation, University of East London). Retrieved from https://repository.uel.ac.uk/download/20e195079eb82e6e212a9d3ab6ed324a07d2935832a04724420913e57243c45c/2411730/2012_DEdChildPsy_Mohamed.pdf

- Mohamed, S., & Thomas, M. (2017). The mental health and psychological well-being of refugee children and young people: An exploration of risk, resilience and protective factors. *Educational Psychology in Practice*, 33(3), 249-263, doi: 10.1080/02667363.2017.1300769
- Moreno, R. P., & Chuang, S. S. (2010). Challenges facing immigrant parents and their involvement in their children's schooling. In S. S. Chuang & R. P. Moreno (Eds.), *Immigrant children: Change, adaptation, and cultural transformation* (pp. 239-254). United Kingdom: Lexington Books.
- Motti-Stefanidi, F. (2015). Risks and resilience in immigrant youth adaptation: Who succeeds in the Greek school context and why?, *European Journal of Developmental Psychology*, 12(3), 261-274, doi: 10.1080/17405629.2015.1020787
- Motti-Stefanidi, F., & Masten, A. S. (2017). A resilience perspective on immigrant youth adaptation and development. In N. J. Cabrera & B. Leyendecker (Eds.), *Handbook on positive development of minority children and youth* (pp. 19-34). Springer International Publishing.
- Muris, P. (2001). A brief questionnaire for measuring self-efficacy in youths. *Journal of Psychopathology and Behavioral Assessment*, 23(3), 145-149. doi: 10.1023/A:1010961119608
- Neto, F., Moreno, R. P., & Chuang, S. S. (2010). Psychological aspects of immigration among youth living in Portugal. In S. S. Chuang & R. P. Moreno (Eds.), *Immigrant children: Change, adaptation, and cultural transformation* (pp. 192-211). United Kingdom: Lexington Books.
- Ng, T. K., Tsang, K. K., & Lian, Y. (2013). Acculturation strategies, social support, and cross-cultural adaptation: A mediation analysis. *Asia Pacific Education Review*, 14(4), 593-601. doi: 10.1007/s12564-013-9285-6
- Nguyen, H. H., & Von Eye, A. (2002). The acculturation scale for Vietnamese adolescents (ASVA): A bidimensional perspective. *International Journal of Behavioral Development*, 26(3), 202-213. doi: 10.1080/01650250042000672

- Olivos, E. M., & Mendoza, M. (2010). Immigration and educational inequality: Examining Latino Immigrant Parents' Engagement in U.S. public schools. *Journal of Immigrant & Refugee Studies*, 8(3), 339–357. doi: 10.1080/15562948.2010.501301
- Oppedal, B. (2006). Development and acculturation. In D. L. Sam & J. W. Berry (Eds.), *The Cambridge handbook of acculturation psychology* (pp. 97–112). Cambridge, UK: Cambridge University Press.
- Organisation for Economic Co-operation and Development (OECD) (2017). *G20 global displacement and migration trends report 2017*.
- Osterman, F. K. (2000). Students' need for belonging in the school community. *Review of Educational Research*, 70(3), 323-367. doi: 10.3102/00346543070003323
- Özel, D. (2018). *Examining needs and issues of refugee-receiving schools in Turkey from the perspectives of school counselors* (Master thesis). Retrieved from YÖK Tez Merkezi. (Order no. 519670).
- Özel, D. ve Erdur-Baker, Ö. (2018, Mart). *Mültecilerle çalışan okul psikolojik danışmanlarının deneyimleri*. I. Sığınmacılarda ve Mültecilerde Psikolojik Sağlık Sempozyumunda sunulan sözlü bildiri, Başkent Üniversitesi, Ankara.
- Özel, D., & Erdur-Baker, Ö. (2019, September). *Examining needs and issues of refugee-receiving schools in Turkey from the perspectives of school counselors*. Paper presented at ECER Conference, Hamburg, Germany.
- Özdemir, E. (2017). Suriyeli mülteciler krizinin Türkiye'ye etkileri. *Uluslararası Kriz ve Siyaset Araştırmaları Dergisi*, 1(3), 114-140.
- Özdemir, F. ve Öner-Özkan, B. (2016). Türkiye'de sosyal medya kullanıcılarının Suriyeli mültecilere ilişkin sosyal temsilleri. *Nesne Psikolojisi Dergisi*, 4(8), 227-244.
- Özdemir, S., Sezgin, F., Şirin, H., Karip, E. ve Erkan, S. (2010). İlköğretim okulu öğrencilerinin okul iklimine ilişkin algılarını yordayan değişkenlerin incelenmesi. *Hacettepe Üniversitesi Eğitim Fakültesi Dergisi*, 38(38), 213-224.

- Özüdođru, H. Y., Kan, A., Yaman, E. ve Uslu, L. (2018). Yerel Halkın Suriyelilere Yönelik Tutum Ölçeđi geliştirme çalışması. *Sosyal Politika Çalışmaları Dergisi*, 18(40/2), 115-140.
- Padır, M. A. (2019). *Examining xenophobia in Syrian refugees context: The roles of perceived threats and social contact* (Doctoral dissertation). Retrieved from YÖK Tez Merkezi. (Order No. 535127)
- Pallant, J. (2011). *SPSS Survival manual: A step-by-step guide to data analysis using SPSS*. New York: McGraw Hill.
- Panter-Brick, C. (2014). Health, risk, and resilience: Inter-disciplinary concepts and applications. *Annual Review of Anthropology*, 43, 431–448. doi: 10.1146/annurev-anthro-102313-025944
- Panter-Brick, C., Dajani, R., Eggerman, M., Hermosilla, S., Sancilio, A., & Ager, A. (2017). Insecurity, distress and mental health: experimental and randomized controlled trials of a psychosocial intervention for youth affected by the Syrian crisis. *Journal of Child Psychology and Psychiatry*, 1-19. doi:10.1111/jcpp.12832
- Panter-Brick, C., Hadfield, K., Dajani, R., Eggerman, M., Ager, A., & Ungar, M. (2017). Resilience in Context: A Brief and Culturally Grounded Measure for Syrian Refugee and Jordanian Host-Community Adolescents. *Child Development*, 1-18. doi: 10.1111/cdev.12868
- Panter-Brick, C., & Leckman, J. F. (2013). Editorial commentary: Resilience in child development-interconnected pathways to wellbeing. *Journal of Child Psychology and Psychiatry*, 54, 333–336. doi: 10.1111/jcpp.12057
- Patton, M. Q. (2014). *Nitel araştırma ve değerlendirme yöntemleri*. (M. Bütün ve S.B. Demir, Çev.). Ankara: Pegem Akademi.
- Perruchoud, R. ve Redpath-Cross, J. (Ed.). (2013). Göç terimleri sözlüğü. *Uluslararası Göç Örgütü Yayınları* (31).
- Pettigrew, T.F. (1998). Intergroup contact theory. *Annual Review of Psychology*, 49, 65–85. doi: 10.1146/annurev.psych.49.1.65

- Pettigrew, T. F., & Tropp, L. R. (2006). A meta-analytic test of intergroup contact theory. *Journal of Personality and Social Psychology, 90*(5), 751. doi: 10.1037/0022-3514.90.5.751
- Phinney, J. S., & Devich-Navarro, M. (1997). Variations in bicultural identification among African American and Mexican American adolescents. *Journal of research on adolescence, 7*(1), 3-32. doi: 10.1207/s15327795jra0701_2
- Pieloch, K. A., McCullough, M. B., & Marks, A. K. (2016). Resilience of children with refugee statuses: A research review. *Canadian Psychology/psychologie canadienne, 57*(4), 330. doi: 10.1037/cap0000073
- Portes, A., & Rumbaut, R. G. (2001). *Legacies: The story of the immigrant second generation*. Berkeley: University of California Press.
- Preacher, K. J., & Hayes, A. F. (2008). Asymptotic and resampling strategies for assessing and comparing indirect effects in multiple mediator models. *Behavior Research Methods, 40*(3), 879-891. doi: 10.3758/BRM.40.3.879
- Rea, L. M., & Parker, R. A. (1992). *Designing and conducting survey research*. San Francisco: Jossey-Boss.
- Redfield, R., Linton, R., & Herskovits, M. J. (1936). Memorandum for the study of acculturation. *American Anthropologist, 38*, 149-152.
- Reed, R. V., Fazel, M., Jones, L., Panter-Brick, C., & Stein, A. (2012). Mental health of displaced and refugee children resettled in low-income and middle-income countries: Risk and protective factors. *The Lancet, 379*, 250–265. doi: 10.1016/S0140-6736(11)60050-0
- Rimm, H., & Jerusalem, M. (1999). Adaptation and validation of an Estonian version of the general self-efficacy scale (ESES). *Anxiety, Stress & Coping: An International Journal, 12*(3), 329-345. doi: 10.1080/10615809908250481
- Rutter, M. (1987). Psychosocial resilience and protective mechanisms. *American Journal of Orthopsychiatry, 57*(3), 316-331. doi: 10.1111/j.1939-0025.1987.tb03541.x.

- Rutter, M. (1999). Resilience concepts and findings: Implications for family therapy. *Journal of Family Therapy*, 21(2), 119-144. doi: 10.1111/1467-6427.00108
- Rutter, J. (2003). *Supporting refugee children in 21st-century Britain: A compendium of essential information*. Stoke on Trent: Trentham books.
- Rutter, M. (2012). Resilience as a dynamic concept. *Development and Psychopathology*, 24(2), 335-344. doi:10.1017/S0954579412000028
- Ryder, A., Alden, L., & Paulhus, D. (2000). Is acculturation unidimensional or bidimensional? A head-to-head comparison in the prediction of personality, self-identity, and adjustment. *Journal of Personality and Social Psychology*, 79, 49-65.
- Sakız, H. (2016). Göçmen çocuklar ve okul kültürleri: Bir bütünleştirme önerisi. *Göç Dergisi (GD)*, 3(1), 65-81. doi:10.33182/gd.v3i1.555
- Sam, D. L. (1992). Psychological acculturation of young visible immigrants. *Migration World Magazine*, 20, 21-24.
- Sam, D. L., & Berry, J. W. (Eds.). (2006). *The Cambridge handbook of acculturation psychology*. Cambridge University Press.
- Sameroff, A. (2005). Early resilience and its developmental consequences. In R. E. Tremblay, R. G. Barr & R. DeV. Peters (Eds.), *Encyclopedia on early childhood development* (pp. 1-6). Montreal, Quebec: Centre of Excellence for Early Childhood Development.
- Sari, M. (2015). Adaptation of the psychological sense of school membership scale to Turkish. *Global Journal of Human-Social Science Research*, 15(7).
- Scherbaum, C.A., Cohen-Charash, Y. & Kern, M.J. (2006). Measuring general self-efficacy: A comparison of three measures using item response theory. *Educational and Psychological Measurement*, 66(6), 1047-1063. doi: 10.1177/0013164406288171
- Schermelleh-Engel, K., & Moosbrugger, H. (2003). Evaluating the fit of structural equation models: Tests of significance and descriptive goodness-of-fit measures. *Methods of Psychological Research Online*, 8(2), 23-74.

- Schmitz, P. G., & Berry, J. W. (2011). Structure of Acculturation Attitudes and their relationships with personality and psychological adaptation: A study with immigrant and national samples in Germany. In F. Deutsch, M. Boehnke, U. Kühnen, & K. Boehnke (Eds.), *Rendering borders obsolete: Cross-cultural and cultural psychology as an interdisciplinary, multi-method endeavor: Proceedings from the 19th International Congress of the International Association for Cross-Cultural Psychology* (pp. 52-70). Retrieved from https://scholarworks.gvsu.edu/iaccp_papers/80/
- Scholz, U., Doña, B. G., Sud, S., & Schwarzer, R. (2002). Is general self-efficacy a universal construct? Psychometric findings from 25 countries. *European Journal of Psychological Assessment, 18*(3), 242. doi: 10.1027//1015-5759.18.3.242
- Schwarzer, R. (2014). *Self-efficacy: Thought control of action*. New York: Routledge.
- Schwarzer, R., & Jerusalem, M. (1995). Generalized self-efficacy scale. In J. Weinman, S. Wright, & M. Johnston (Eds.), *Measures in health psychology: A user's portfolio. Causal and control beliefs* (pp. 35-37). Windsor, UK: NFER-Nelson.
- Schwarzer, R., Mueller, J., & Greenglass, E. (1999). Assessment of perceived general self-efficacy on the Internet: Data collection in cyberspace. *Anxiety, Stress and Coping, 12*(2), 145-161. doi: 10.1080/10615809908248327
- Sekhon, M. (2008). *Acculturation and school adaptation of Somali Bantu refugee children* (Doctoral dissertation). Retrieved from <https://ir.library.louisville.edu/etd/1296/>
- Shoshani, A., Nakash, O., Zubida, H., & Harper, R. A. (2016). School engagement, acculturation, and mental health among migrant adolescents in Israel. *School Psychology Quarterly, 31*(2), 181. doi: 10.1037/spq0000133
- Sidanius, J. ve Pratto, F. (1999). *Social dominance: An intergroup theory of social hierarchy and oppression*. New York: Cambridge University Press.

- Snyder, C. R. (1993). Hope for the journey. In A. P. Turnball, J. M. Paterson, S. K. Behr, D. L. Murphy, J. G. Marquis, & M. J. Blue-Banning (Eds.), *Cognitive coping, families and disability* (pp. 271-286). Baltimore, MD: Brookes.
- Snyder, C. R. (1995). Conceptualizing, measuring, and nurturing hope. *Journal of Counseling and Development*, 73, 355-360. doi: 10.1002/j.1556-6676.1995.tb01764.x
- Snyder, C. R. (1998). Hope. In H. S. Friedman (Ed.), *Encyclopedia of mental health* (pp. 421-431). San Diego, CA: Academic Press.
- Snyder, C. R. (2002). Hope theory: Rainbows in the mind. *Psychological Inquiry*, 13(4), 249-275. doi: 10.1207/S15327965PLI1304_01
- Snyder, C. R., Cheavens, J., & Michael, S. T. (1999). Hoping. In C. R. Snyder (Ed.), *Coping: The psychology of what works* (pp. 205-231). New York: Oxford University Press.
- Snyder, C. R., Feldman, D. B., Taylor, J. D., Schroeder, L. L., & Adams, V., III. (2000). The roles of hopeful thinking in preventing problems and enhancing strengths. *Applied & Preventive Psychology*, 9, 249-270. doi: 10.1016/S0962-1849(00)80003-7
- Snyder, C. R., Harris, C., Anderson, J. R., Holleran, S. A., Irving, L. M., Sigmon, S. T., ... & Harney, P. (1991). The will and the ways: Development and validation of an individual-differences measure of hope. *Journal of Personality and Social Psychology*, 60(4), 570-585. doi: 10.1037//0022-3514.60.4.570
- Snyder, C. R., Hoza, B., Pelham, W. E., Rapoff, M., Ware, L., Danovsky, M., ... & Stahl, K. J. (1997). The development and validation of the Children's Hope Scale. *Journal of Pediatric Psychology*, 22(3), 399-421. doi: 10.1093/jpepsy/22.3.399
- Snyder, C. R., Irving, L. M., Sigmon, S., & Holleran, S. (1992). Reality negotiation and valence/linkage self theories: Psychic showdown at the "I'm OK" corral. In L. Monrada, S.-H. Filipp, & M. L. Lerner (Eds.), *Life crises and experiences of loss in adulthood* (pp. 275-297). Hillsdale, NJ: Lawrence Erlbaum Associates, Inc.

- Southwick, S. M., Bonanno, G. A., Masten, A. S., Panter-Brick, C., & Yehuda, R. (2014). Resilience definitions, theory, and challenges: Interdisciplinary perspectives. *European Journal of Psychotraumatology*, 5, 1–14. doi: 10.3402/ejpt.v5.25338
- Stermac, L., Brazeau, P., & Martin, K. (2008). Educational experiences and mental health among war-zone immigrants in Toronto. *Education Research and Reviews*, 3(12), 370-377. doi: 10.1080/14635240.2008.10708130
- Stewart, M., Reid, G.J., & Mangham, C. (1997). Fostering children's resilience. *Journal of Pediatric Nursing*, 12(1), 21-31. doi: 10.1016/S0882-5963(97)80018-8
- Suárez-Orozco, C., Carhill, A., & Chuang, S. S. (2010). Immigrant children: Making a new life. In S. S. Chuang & R. P. Moreno (Eds.), *Immigrant children: Change, adaptation, and cultural transformation* (pp. 7-26). United Kingdom: Lexington Books.
- Suinn, R. M. (2009). Acculturation: Measurements and review of findings. In N. Trinh, Y. Rho, F. G. Lu, & K. Sanders (Eds.), *Handbook of mental health and acculturation in Asian American families* (pp. 3–23). Totowa, NJ: Humana Press.
- Sun, J., & Stewart, D. (2007). Age and gender effects on resilience in children and adolescents. *International Journal of Mental Health Promotion*, 9(4), 16-25. doi: 10.1080/14623730.2007.9721845
- Şimşek, D. (2018). Mülteci entegrasyonu, göç politikaları ve sosyal sınıf: Türkiye'deki Suriyeli mülteciler örneği. *Sosyal Politika Çalışmaları Dergisi*, 18(40/2), 367-392.
- Şirin, S. R., & Rogers-Şirin, L. (2015). *The educational and mental health needs of Syrian refugee children*. Migration Policy Institute.
- Tabachnick, B. G., & Fidell, L. S. (2015). *Çok değişkenli istatistiklerin kullanımı*. (M. Baloğlu, Çev. Ed.), Ankara: Nobel.
- Tam, C. C.-V., & Lam, R. S.-Y. (2005). Stress and coping among migrant and local-born adolescents in Hong Kong. *Youth & Society*, 36(3), 312-332. doi: 10.1177/0044118X04265092

- Tatlıcıođlu, O. (2019). *Suriyeli çocukların iyi olma hallerinin incelenmesi: Altındađ örneđi* (Doktora tezi). YÖK Tez Merkezinden erişildi. (Tez no. 575025)
- Tatlıcıođlu, O. ve Hıdır, A. (2018). Suriyeliler hakkında yapılan lisansüstü tezler üzerine bir inceleme. *Sosyal Politika Çalışmaları Dergisi*, 18(40/2), 227-254.
- Taylor, S. E. (2007). Social support. In H. S. Friedman & R. C. Silver (Eds.), *Foundations of health psychology* (pp. 145–171). New York: Oxford University Press.
- Tekin, U. ve Yüksek, D. (2017). *Göç ve eğitim: Türkiye’de ve Almanya’da aile dili okul dilinden farklı olan çocukların okullaşması çalıştay sonuç raporu*. Anadolu Kültür ve Heinrich Böll Stiftung Derneđi Türkiye Temsilciliđi.
- Thoits, P. A. (1986). Social support as coping assistance. *Journal of Consulting and Clinical Psychology*, 54, 416–423. doi: 10.1037//0022-006x.54.4.416
- Todaro, M. (1980). Internal migration in developing countries: A survey. In R. A. Easterlin, (Ed.), *Population and economic change in developing countries*, (pp. 361-402). University of Chicago Press.
- Trickett, E., & Jones, C. (2007). Adolescent culture brokering and family functioning: A study of families from Vietnam. *Cultural Diversity and Ethnic Minority Psychology*, 13(2), 143-150. doi: 10.1037/1099-9809.13.2.143
- Trimble, J. E. (2003). Introduction: Social change and acculturation. In K.M. Chun, P.B. Organista, & G. Marín (Eds.), *Acculturation: Advances in theory, measurement, and applied research* (pp. 3-13). Washington, DC: American Psychological Association.
- Trueba, H.T. (1988). *Raising silent voices: Educating the linguistic minorities for the 21st century*. New York: Harper & Row.
- Tse, L. (1995). Language brokering among Latino adolescents: Prevalence, attitudes, and school performance. *Hispanic Journal of Behavioral Science*, 17, 180–193. doi: 10.1177/07399863950172003
- Tseng, W. T., Dörnyei, Z., & Schmitt, N. (2006). A new approach to assessing strategic learning: The case of selfregulation in vocabulary acquisition. *Applied Linguistics*, 27/1, 78-102. doi:10.1093/applin/ami046

- Tunay-Aytekin, S. (2018). *Suriyeli göçmen ergenlerin dayanıklılık özelliklerinin incelenmesi* (Yüksek Lisans Tezi). YÖK Tez Merkezinden erişildi. (Tez No. 524416)
- Ülker-Tümlü, G. ve Receptoğlu, E. (2013). Üniversite akademik personelinin psikolojik dayanıklılık ve yaşam doyumu arasındaki ilişki. *Yükseköğretim ve Bilim Dergisi*, 3(3), 205-213. doi: 10.5961/jhes.2013.078
- Ungar, M. (2008). Resilience across cultures. *British Journal of Social Work*, 38, 218-235. doi:10.1093/bjsw/bcl343
- Ungar, M. (2011). The social ecology of resilience: Addressing contextual and cultural ambiguity of a nascent construct. *American Journal of Orthopsychiatry*, 81(1), 1-17. doi: 10.1111/j.1939-0025.2010.01067.x
- Ungar, M. (2012). Social ecologies and their contribution to resilience. In M. Ungar (Ed.), *The social ecology of resilience: A handbook of theory and practice* (pp. 13-31). New York: Springer.
- Ungar, M. (2013). Resilience, trauma, context, and culture. *Trauma, Violence, & Abuse*, 14(3), 255-266. doi: 10.1177/1524838013487805
- United Nations Children's Fund (UNICEF) (2007). *Çocuk hakları ve gazetecilik uygulamaları: Hak temelli perspektif*. UNICEF Dublin Teknoloji Enstitüsü.
- United Nations Children's Fund (UNICEF) (2011). *Çocuklarla iletişim: Yetiştirme, ilham verme, heyecan uyandırma, eğitme ve iyileştirme için ilkeler ve uygulamalar*.
<http://www.unicef.org.tr/files/bilgimerkezi/doc/%C3%87ocuklarla%20%C4%B0leti%C5%9Fim.pdf> adresinden erişildi.
- van de Vijver, F. J. R., & Phalet, K. (2004). Assessment in multicultural groups: The role of acculturation. *Applied Psychology: An International Review*, 53(2), 215-236. doi:10.1111/j.1464-0597.2004.00169.x
- Van Oudenhoven, J. P., & Hofstra, J. (2006). Personal reactions to 'strange' situations: Attachment styles and acculturation attitudes of immigrants and majority members. *International Journal of Intercultural Relations*, 30(6), 783-798. doi: 10.1016/j.ijintrel.2006.05.005

- Vedder, P.H., & Motti-Stefanidi, F. (2016). Children, families, and schools. In D. L. Sam & J. Berry (Eds.), *Cambridge handbook of acculturation psychology* (pp. 464-482). New York, NY: Cambridge University Press.
- Vinueza, M. A. A. (2016). *Spirituality and the resilience of refugee children*. In Stott-Bediako Forum. Retrieved from <http://alc-noticias.net/en/wp-content/uploads/sites/3/2016/07/Spirituality-and-resilience-Jun16-rev.pdf>
- Virta, E., Sam, D. L., & Westin, C. (2004). Adolescents with Turkish background in Norway and Sweden: A comparative study of their psychological adaptation. *Scandinavian Journal of Psychology*, 45(1), 15-25. doi: 10.1111/j.1467-9450.2004.00374.x
- Wallston, B. S., Alagna, S. W., DeVellis, B. M., & DeVellis, R. F. (1983). Social support and physical health. *Health Psychology*, 2(4), 367-391.
- Walter, J., & Bala, J. (2004). Where meanings, sorrow, and hope have a resident permit: Treatment of families and children. In J. P. Wilson & B. Drozdek (Eds.), *Broken spirits. The treatment of traumatized asylum-seekers, refugees, war and torture victims* (pp. 487-519). New York: Brunner-Routledge.
- Ward, C. (1996). Acculturation. In D. Landis & R. Bhagat (Eds.), *Handbook of intercultural training* (pp. 124–147). Newbury Park, CA: Sage.
- Ward, C., & Kennedy, A. (1999). The measurement of sociocultural adaptation. *Intercultural Journal of Intercultural Relations*, 23(4), 659–677. doi: 10.1016/S0147-1767(99)00014-0
- Ward, C., & Rana-Deuba, A. (1999). Acculturation and adaptation revisited. *Journal of Cross-Cultural Psychology*, 30(4), 422-442. doi: 10.1177/0022022199030004003
- Wener, R. W. (2016). *Evaluating resilience in Syrian and Jordanian Youth* (Master Theses). Retrieved from <https://elischolar.library.yale.edu/cgi/viewcontent.cgi?article=1318&context=ysphtdl>
- Werner, E. E. (1995). Resilience in development. *Current Directions in Psychological Science*, 4(3), 81-85.

- Werner, E. E., & Smith, R. S. (1982). *Vulnerable but not invincible: A longitudinal study of resilient children and youth*. New York, NY: R. R. Donnelley and Sons, Inc.
- Wheaton, B., Muthen, B., Alwin, D., F., & Summers, G. (1977). Assessing reliability and stability in panel models. *Sociological Methodology*, 8(1), 84-136.
- WHO (World Health Organization) ve IMC (International Medical Corps) (2013). *Assessment of mental health and psychosocial support needs of displaced Syrian in Jordan*. data.unhcr.org/syrianrefugees/download.php?id=6650 adresinden erişildi.
- Williams, C. L., & Berry, J. W. (1991). Primary prevention of acculturative stress among refugees: Application of psychological theory and practice. *American Psychologist*, 46(6), 632-641. doi: 10.1037//0003-066x.46.6.632
- Windle, M. (2002). Critical conceptual and measurement issues in the study of resilience. In M. D. Glantz & J. L. Johnson (Eds.), *Resilience and development: Positive life adaptations* (pp. 161-176). New York: Kluwer Academic Publishers.
- Wolf, E. J., Harrington, K. M., Clark, S. L., & Miller, M. W. (2013). Sample size requirements for structural equation models: An evaluation of power, bias, and solution propriety. *Educational and Psychological Measurement*, 76(6), 913-934. doi: 10.1177/0013164413495237
- Wright, M. O. D., Masten, A., & A. J. Narayan (2013). Resilience processes in development: Four waves of research on positive adaptation in the context of adversity. In S. Goldstein & R. Brooks (Eds.), *Handbook of resilience in children* (pp. 15-37). New York: Springer.
- Wu, Q., Ge, T., Emond, A., Foster, K., Gatt, J. M., Hadfield, K., ... & Wouldes, T. A. (2018). Acculturation, resilience, and the mental health of migrant youth: A cross-country comparative study. *Public Health*, 162, 63-70. doi: 10.1016/j.puhe.2018.05.006
- Yeşilay, A. (1996). *Genelleştirilmiş Özyetki Beklentisi Ölçeği*. <http://userpage.fu-berlin.de/~health/turk.htm> adresinden erişildi.

- Yıldırım, A. ve Şimşek, H. (2013). *Sosyal bilimlerde nitel araştırma yöntemleri*. Ankara: Seçkin Yayıncılık.
- Yıldırım, İ. (2006). *Anne baba desteği ve başarı*. Ankara: Anı Yayıncılık.
- Yılmaz, A. (2015). *Uluslararası göç ve Türkiye: Türkiye'deki çocuk göçmenler ve sığınmacı ailelere tanınan haklar ve daha iyi uygulamalar için öneriler*. *Akademik Bakış Dergisi*, 49, 475-493.
- Yılmaz, H. (2018). *Adjustment experiences of Syrian refugees in Turkey: Findings from a community-based participatory research* (Master thesis). Retrieved from YÖK Tez Merkezi. (Order No. 521228)
- Yoo, C. S., & Miller, L. D. (2011). Culture and parenting: Psychological adjustment among Chinese Canadian adolescents. *Canadian Journal of Counselling and Psychotherapy*, 45(1), 34-52.
- Yoshida, K. (2015). *A longitudinal examination of the effects of acculturation and mental health problems on immigrant father involvement: A cross-cultural study* (Doctoral dissertation). Retrieved from <http://scholarsarchive.byu.edu/etd/5870>
- Yüce, E. (2018). *Geçici koruma altında bulunan Suriyeli öğrencilerin okula uyumları* (Yüksek Lisans Tezi). YÖK Tez Merkezinden erişildi. (Tez no. 515525)
- Zhang, J., & Goodson, P. (2011). Acculturation and psychosocial adjustment of Chinese international students: Examining mediation and moderation effects. *International Journal of Intercultural Relations*, 35, 614-627. doi: 10.1016/j.ijintrel.2010.11.004
- Zheng, X., Sang, D., & Wang, L. (2003). Acculturation and subjective well-being of Chinese students in Australia. *Journal of Happiness Studies*, 5, 57-72. doi: 10.1023/B:JOHS.0000021836.43694.02
- Zimet, G., D., Dahlem, N., W., Zimet, S., G., & Farley, G., K. (1988). The multidimensional scale of perceived social support. *Journal of Personality Assessment*, 52(1), 30-41. doi: 10.1207/s15327752jpa5201_2

Zorbaz, O. ve Bilge, F. (2019). Sua srklenen ocukların deęerlendirilmesinde ekolojik sistem yaklaşımının kullanımı: Olgu sunumu. *Sosyal Politika alıřmaları Dergisi*, 19(44), 793-813.

EK-A: Bilgilendirilmiş Gönüllü Olur Formu-Türkçe (Veli İzni)

...../...../.....

Sayın veli/vasi,

Çalışmaya göstermiş olduğunuz ilgi ve bana ayıracağınız zaman için şimdiden çok teşekkür ederim. Bu form, yaptığım araştırmanın amacını size anlatmayı ve çocuğunuzun bir katılımcı olarak haklarını tanımlamayı amaçlamaktadır.

Bu araştırma, Hacettepe Üniversitesi Psikolojik Danışma ve Rehberlik Bilim Dalı'nda doktora öğrencisi olan Araş. Gör. Faruk Bozdağ'ın, Prof. Dr. Filiz Bilge danışmanlığında yürüttüğü "Mülteci Çocukların Psikolojik Sağlımlıkları ve Kültürlenme Stratejileri" adlı tez çalışmasıdır. Araştırmanın amacı/konusu, Suriyeli mülteci çocukların (şartlı mülteci/geçici koruma statüsündeki çocuklar) psikolojik sağlımlıklarının ve kültürlenme stratejilerinin incelenmesidir. Bu amaç doğrultusunda psikolojik sağlımlığı ölçmek için "Çocuk ve Genç Psikolojik Sağlımlık Ölçeği", sosyal teması ölçmek için "Sosyal Temas Ölçeği", öz yeterliği ölçmek için "Genel Öz Yeterlik Ölçeği", umut düzeyini belirlemek için "Çocuklarda Umut Ölçeği", algılanan sosyal destek düzeylerini ölçmek için "Çok Boyutlu Algılanan Sosyal Destek Ölçeği", okula aidiyet düzeyini belirlemek için "Okula Aidiyet Alt Ölçeği", kültürlenme stratejilerini belirlemek için "Vancouver Kültürlenme İndeksi" ile sosyo-demografik özellikleri belirlemek için araştırmacı tarafından geliştirilmiş olan "Kişisel Bilgi Formu"ve Türkçe yeterlik düzeyini ölçmek için "Türkçe Yeterlik Düzeyi Anketi" kullanılmaktadır.

Bu çalışma için Hacettepe Üniversitesi Etik Komisyonu'ndan Onay Bildirimi ve İstanbul İl Millî Eğitim Müdürlüğünden gerekli izinler alınmıştır. Ayrıca okul idaresinin de araştırmaya dair bilgisi ve izni bulunmaktadır.

Bu çalışmaya katılmak tamamen gönüllülük esasına dayanmaktadır. Çocuğunuz, çalışmaya katılmama veya katıldıktan sonra herhangi bir anda çalışmadan çıkma hakkına sahiptir. Çalışma için dağıtılacak ölçeklere/formlara isim yazılması gerekli olmayıp ölçeklerin/formların doldurulması yaklaşık 20-25 dakika sürmektedir. Çocuğunuzdan toplanan veriler yalnızca bilimsel amaçlar doğrultusunda kullanılacaktır. Verilen bilgilerin hiç kimseye paylaşılması söz konusu değildir. Araştırma esnasında karşılaşılabilecek herhangi bir risk bulunmamaktadır. Araştırma süresince, tereddüt ettiğiniz veya sormak istediğiniz bir konu olduğunda çekinmeden sorabilirsiniz. Ayrıca araştırma sonucu hakkında bilgi almak ve araştırma sonrasında sormak istedikleriniz için 0 (212) 440 00 00/13059 numaralı telefondan veya faruk.bozdag@istanbul.edu.tr e-mail adresinden Araş. Gör. Faruk Bozdağ'a ulaşabilirsiniz.

Veli/vasisinin onam açıklaması;

Bilgilendirilmiş Gönüllü Olur Formu'ndaki tüm açıklamaları okudum. Çocuğumun istediği zaman gerekçeli veya gerekçesiz olarak araştırmadan ayrılabilceğini biliyor ve araştırmaya katılmasına izin veriyorum.

Katılımcı Çocuğın Velisi/Vasisi:

Adı/Soyadı:

Adres:

Telefon:

e-posta:

İmza:

Sorumlu Araştırmacı:

Prof. Dr. Filiz BİLGE

HÜ Eğitim Bilimleri Enstitüsü

0 (312) 297 85 50 / 118

fbilge@hacettepe.edu.tr

İmza:

Araştırmacı:

Araş. Gör. Faruk BOZDAĞ

İÜ Hasan Ali Yücel Eğitim Fakültesi, B

Blok, Beyazıt/Fatih/İstanbul

0 (212) 440 00 00 / 13059

faruk.bozdag@istanbul.edu.tr

İmza:

EK-B: Bilgilendirilmiş Gönüllü Olur Formu-Arapça (Veli İznini)

...../...../.....
الوالد / الوصي المحترم
في البداية أشكرك من أجل الوقت الذي ستخصصه واهتمامك بالبحث الذي أقوم بتطبيقه. هذه الاستمارة تهدف إلى التعريف بالبحث الذي أقوم به والتعريف بحقوق طفلكم كمشارك في هذا البحث.
هذا البحث هو أطروحة لنيل درجة الدكتوراة وهو بعنوان " الصلابة النفسية للأطفال اللاجئين واستراتيجيات تثقيفهم" يقوم بتحضير هذه الأطروحة الأستاذ فاروق بوزداغ وهو طالب دكتوراه في قسم التوجيه والإرشاد النفسي في جامعة هاجيتيبي بإشراف من البروفسورة فيليز بيلغيموزوع وهدف البحث هو التحقق والبحث في استراتيجيات التثقيف لدى الأطفال وصلابتهم النفسية بشرط الأطفال الموجودين تحت الحماية الموقته. في سبيل الوصول لهذا الهدف سيتم استخدام مجموعة من المقاييس وهي كالتالي:
"مقياس الصحة النفسية للأطفال والشباب" لقياس الصحة والصلابة النفسية، "مقياس التفاعل الاجتماعي" لقياس التفاعل الاجتماعي، "مقياس الاكتفاء الذاتي العام" لقياس الاكتفاء الذاتي، "مقياس الأمل للأطفال" لقياس مستوى الأمل لديهم، "المقياس المتعدد الأوجه لإدراك الدعم الاجتماعي" لقياس مستوى الإدراك للدعم الاجتماعي، "مقياس الانتماء للمدرسة" لتحديد مستوى انتماءهم للمدرسة، "مؤشر فانكوفر للتثقيف" لتحديد استراتيجيات التثقيف، ولتوضيح الخصائص الاجتماعية والديموغرافية للأطفال ستطبق "استمارة المعلومات الشخصية"، "مستوى القدرات التركية" التي صممت من قبل الباحث، استخدام مقياس مستوى اللغة التركية لدى الأطفال.
وقد تم الموافقة على هذا البحث من قبل لجنة الأخلاقيات من جامعة هاجيتيبي ومن قبل مديرية التربية والتعليم في إسطنبول، وأيضاً تمت الموافقة من إدارة المدرسة على إجراء هذا البحث.
تجدر الإشارة إلى أن الانضمام لهذا البحث تعتمد تماماً على التطوع. وأنه يحق لأبنائكم عدم الانضمام أو الانسحاب في أي وقت بعد انضمامهم. ليس من الضروري كتابة الاسم على المقاييس والاستمارات عند الإجابة وسيتم استمرار الإجابة على المقاييس بحدود 20-25 دقيقة. المعلومات التي سوف يتم جمعها من خلال المقاييس للاستخدام بهدف البحث العلمي فقط ولن يتم مشاركتها مع أي جهة ولا وجود لأخطار محتملة خلال تطبيق البحث. يمكنكم السؤال عن أي شيء تودون الاستفسار عنه خلال تطبيق البحث دون تردد 02124400000 /13059 لأي معلومات تودون الاطلاع عنها حول نتيجة البحث أو أي سؤال بعد تطبيق البحث يمكنكم الاتصال على الرقم
أو التواصل عبر الايميل مع الأستاذ فاروق بوزداغ faruk.bozdag@istanbul.edu.tr
موافقة الوالد/الوصي:

لقد قرأت كل التوضيحات في استمارة التطوع. اسمح لابني او ابنتي بالتطوع وانا اعلم انه يمكنه الانسحاب في اي وقت بميرر او بدون ميرر.

والد/وصي الطفل المشارك
الاسم والكنية:
العنوان:
رقم التلفون:
بريد الالكتروني:
التوقيع:

مشرف البحث:
بروفسور دكتور: فيليز بلغي
معهد التعليم جامعة هاجيتيبي
0 (312) 297 85 50
fbilge@hacettepe.edu.tr
التوقيع:

الباحث:
الأستاذ فاروق بوزداغ
جامعة اسطنبول كلية حسن علي يوجل للتعليم بيازيد /فاتح/اسطنبول
0 (212) 440 00 00 / 13059
faruk.bozdag@istanbul.edu.tr
التوقيع:

EK-C: Bilgilendirilmiş Gönüllü Olur Formu-Türkçe (Çocuk/Ergen)

.../.../.....

Merhaba,

Yapacak olduğum çalışmaya gösterdiğin ilgi ve bana ayırdığın zaman için şimdiden çok teşekkür ederim. Bu formla, kısaca sana ne yaptığımı ve bu araştırmaya katılman durumunda neler yapacağımızı anlatmayı amaçladım.

Bu araştırma, Hacettepe Üniversitesi Psikolojik Danışma ve Rehberlik Ana Bilim Dalı'nda doktora öğrencisi olan Araş. Gör. Faruk Bozdağ'ın, Prof. Dr. Filiz Bilge danışmanlığında yürüttüğü "Mülteci Çocukların Psikolojik Sağlıkları ve Kültürlenme Stratejileri" adlı tez çalışmasıdır. Araştırmanın amacı/konusu, Suriyeli mülteci çocukların (şartlı mülteci/geçici koruma statüsündeki çocuklar) psikolojik sağlıklarının ve kültürlenme stratejilerinin incelenmesidir. Bu amaç doğrultusunda psikolojik sağlığı ölçmek için "Çocuk ve Genç Psikolojik Sağlık Ölçeği", sosyal teması ölçmek için "Sosyal Temas Ölçeği", öz yeterliği ölçmek için "Genel Öz Yeterlik Ölçeği", umut düzeyini belirlemek için "Çocuklarda Umut Ölçeği", algılanan sosyal destek düzeylerini ölçmek için "Çok Boyutlu Algılanan Sosyal Destek Ölçeği", okula aidiyet düzeyini belirlemek için "Okula Aidiyet Alt Ölçeği", kültürlenme stratejilerini belirlemek için "Vancouver Kültürlenme İndeksi" ile sosyo-demografik özellikleri belirlemek için araştırmacı tarafından geliştirilmiş olan "Kişisel Bilgi Formu" ve Türkçe yeterlik düzeyini ölçmek için "Türkçe Yeterlik Düzeyi Anketi" kullanılmaktadır.

Bu çalışma için Hacettepe Üniversitesi Etik Komisyonu'ndan Onay Bildirimi ve İstanbul İl Millî Eğitim Müdürlüğünden gerekli izinler alınmıştır. Ayrıca okul idaresinin de araştırmaya dair bilgisi ve izni bulunmaktadır.

Bu çalışmaya katılmak tamamen gönüllülük esasına dayanmaktadır. Çalışmaya katılmama veya katıldıktan sonra herhangi bir anda çalışmadan çıkma hakkına sahipsiniz. Çalışma için dağıtılacak ölçeklere/formlara isim yazmanız gerekli olmayıp ölçeklerin/formların doldurulması yaklaşık 20-25 dakika sürmektedir. Sizden toplanan veriler yalnızca bilimsel amaçlar doğrultusunda kullanılacaktır. Burada verdiğiniz bilgilerin hiç kimseye paylaşılması söz konusu değildir. Araştırma esnasında karşılaşılabileceğiniz herhangi bir risk bulunmamaktadır. Araştırma süresince, tereddüt ettiğiniz veya sormak istediğiniz bir konu olduğunda çekinmeden sorabilirsiniz. Ayrıca araştırma sonucu hakkında bilgi almak ve araştırma sonrasında sormak istedikleriniz için 0 (212) 440 00 00/13059 numaralı telefondan veya faruk.bozdag@istanbul.edu.tr e-mail adresinden Araş. Gör. Faruk Bozdağ'a ulaşabilirsiniz.

Çocuğun/ergenin onam açıklaması;

Bilgilendirilmiş Gönüllü Olur Formu'ndaki tüm açıklamaları okudum. Araştırmaya gönüllü olarak katıldığımı, istediğim zaman gerekçeli veya gerekçesiz olarak araştırmadan ayrılabilceğimi biliyorum. Söz konusu araştırmaya, hiçbir baskı ve zorlama olmaksızın kendi rızamla katılmayı kabul ediyorum.

Katılımcı Çocuk/Ergen:

Adı/Soyadı:

Adres:

İmza:

Sorumlu Araştırmacı:

Prof. Dr. Filiz BİLGE

HÜ Eğitim Bilimleri Enstitüsü

0 (312) 297 85 50

fbilge@hacettepe.edu.tr

İmza:

Araştırmacı:

Araş. Gör. Faruk BOZDAĞ

İÜ Hasan Ali Yücel Eğitim Fakültesi, B

Blok, Beyazıt/Fatih/İstanbul

0 (212) 440 00 00 / 13059

faruk.bozdag@istanbul.edu.tr

İmza:

EK-Ç: Bilgilendirilmiş Gönüllü Olur Formu-Arapça (Çocuk/Ergen)

...../...../.....

مرحباً
في البداية أشرك من أجل الوقت الذي ستخصصه واهتمامك بالبحث الذي أقوم بتطبيقه. هذه الاستمارة تهدف إلى التعريف بالبحث الذي أقوم به والتعريف بحقوقك كمشارك في هذا البحث.

هذا البحث هو أطروحة لنيل درجة الدكتوراة وهو بعنوان " الصلابة النفسية للأطفال اللاجئين واستراتيجيات تنقيفهم " يقوم بتحضير هذه الأطروحة الأستاذ فاروق بوزداغ وهو طالب دكتوراه في قسم التوجيه والإرشاد النفسي في جامعة هاجيتيبي بإشراف من البروفسورة فيليز بيلغيموسوع وهدف البحث هو التحقق والبحث في استراتيجيات التنقيف لدى الأطفال وصلابتهم النفسية بشرط الأطفال الموجودين تحت الحماية المؤقتة. في سبيل الوصول لهذا الهدف سيتم استخدام مجموعة من المقاييس وهي كالتالي:
"مقياس الصحة النفسية للأطفال والشباب" لقياس الصحة والصلابة النفسية، "مقياس التفاعل الاجتماعي" لقياس التفاعل الاجتماعي، "مقياس الاكتفاء الذاتي العام" لقياس الاكتفاء الذاتي، "مقياس الأمل للأطفال" لقياس مستوى الأمل لديهم، "المقياس المتعدد الأوجه لإدراك الدعم الاجتماعي" لقياس مستوى الإدراك للدعم الاجتماعي، "مقياس الانتماء للمدرسة" لتحديد مستوى انتماءهم للمدرسة، "مؤشر فانكوفر للتنقيف" لتحديد استراتيجيات التنقيف، ولتوضيح الخصائص الاجتماعية والديموغرافية للأطفال ستطبق "استمارة المعلومات الشخصية"، "مستوى القدرات التركيبية" التي صممت من قبل الباحث، واستخدام مقياس مستوى اللغة التركية لدى الأطفال. وقد تم الموافقة على هذا البحث من قبل لجنة الأخلاقيات من جامعة هاجيتيبي ومن قبل مديرية التربية والتعليم في اسطنبول، وأيضاً تمت الموافقة من إدارة المدرسة على إجراء هذا البحث.

تجدر الإشارة إلى أن الانضمام لهذا البحث تعتمد تماماً على التطوع. وأنه يحق لكم عدم الانضمام أو الانسحاب في أي وقت بعد انضمامكم. ليس من الضروري كتابة الاسم على المقاييس والاستمارات عند الإجابة وسيتم استمرار الأجابه على المقاييس بحدود 20-25 دقيقة. المعلومات التي سوف يتم جمعها من خلال المقاييس للاستخدام بهدف البحث العلمي فقط ولن يتم مشاركتها مع أي جهة ولا وجود لأخطار محتملة خلال تطبيق البحث يمكنكم السؤال عن أي شيء تودون الاستفسار عنه خلال تطبيق البحث دون تردد لأي معلومات تودون 13059 /الاطلاع عنها حول نتيجة البحث أو أي سؤال بعد تطبيق البحث يمكنكم الاتصال على الرقم 02124400000 أو التواصل عبر الايميل مع الأستاذ فاروق بوزداغ faruk.bozdag@istanbul.edu.tr

موافقة الطفل/المراهق:

لقد قرأت كل التوضيحات في استمارة التطوع. تطوعت وأنا اعلم انه يمكنني الانسحاب في اي وقت بمبرر او بدون مبرر. اقبل التطوع في هذا البحث برضائي وبدون اي ضغط او اصرار من احد.

الطفل/المراهق المشارك
الاسم والكنية:
العنوان:
التوقيع:

مشرف البحث:
بروفسور دكتور: فيليز بلغي
معهد التعليم جامعة هاجيتيبي
0 (312) 297 85 50
fbilge@hacettepe.edu.tr
التوقيع:

الباحث:
الأستاذ فاروق بوزداغ
جامعة اسطنبول كلية حسن علي يوجل للتعليم بيازيد /فاتح/اسطنبول
0 (212) 440 00 00 / 13059
faruk.bozdag@istanbul.edu.tr
التوقيع:

EK-D: Bilgilendirilmiş Gönüllü Olur Formu (Yetişkin)

.../.../.....

Sayın katılımcı,

Çalışmaya göstermiş olduğunuz ilgi ve bana ayıracağınız zaman için şimdiden çok teşekkür ederim. Bu form, yaptığım araştırmanın amacını size anlatmayı ve bir katılımcı olarak haklarınızı tanımlamayı amaçlamaktadır.

Bu araştırma, Hacettepe Üniversitesi Psikolojik Danışma ve Rehberlik Bilim Dalı'nda doktora öğrencisi olan Araş. Gör. Faruk Bozdağ'ın, Prof. Dr. Filiz Bilge danışmanlığında yürüttüğü "Mülteci Çocukların Psikolojik Sağlıkları ve Kültürlenme Stratejileri" adlı tez çalışmasıdır. Araştırmanın amacı/konusu, Suriyeli mülteci çocukların (şartlı mülteci/geçici koruma statüsündeki çocuklar) psikolojik sağlıklarının ve kültürlenme stratejilerinin incelenmesidir. Bu amaç doğrultusunda mülteci çocuklarda (şartlı mülteci/geçici koruma statüsündeki çocuklar) psikolojik sağlamlığı ölçmek için "Çocuk ve Genç Psikolojik Sağlamlık Ölçeği", sosyal teması ölçmek için "Sosyal Temas Ölçeği", öz yeterliği ölçmek için "Genel Öz Yeterlik Ölçeği", umut düzeyini belirlemek için "Çocuklarda Umut Ölçeği", algılanan sosyal destek düzeylerini ölçmek için "Çok Boyutlu Algılanan Sosyal Destek Ölçeği", okula aidiyet düzeyini belirlemek için "Okula Aidiyet Alt Ölçeği", kültürlenme stratejilerini belirlemek için "Vancouver Kültürlenme İndeksi" ile sosyo-demografik özellikleri belirlemek için araştırmacı tarafından geliştirilmiş olan "Kişisel Bilgi Formu" ve Türkçe yeterlik düzeyini ölçmek için "Türkçe Yeterlik Düzeyi Anketi" kullanılmaktadır.

Ayrıca araştırma kapsamında mülteci çocuklarla çalışma deneyimi olan (şartlı mülteci/geçici koruma statüsündeki çocuklar) Suriyeli psikolojik danışman/psikolojik danışman adaylarının da bu çocukların psikolojik sağlıkları ve kültürlenme stratejilerine dair algıları belirlenmek istenmektedir. Bu amaçla 6-8 kişiden oluşan bir odak grup görüşmesinin yapılması hedeflenmektedir. Bu odak grup görüşmesinde sizlere "Görüşme Formu"ndaki sorular yöneltilen ve sizlerden bunları yanıtlamanız istenecektir. Görüşme esnasında araştırmacı tarafından ses kaydı alınacaktır. Ses kaydının amacı, verdiğiniz yanıtlarının daha sonra araştırmacı tarafından deşifre edilebilmesidir (yazıya dökülmesidir).

Bu çalışma için Hacettepe Üniversitesi Etik Komisyonu'ndan Onay Bildirimi alınmıştır. Çocuklara uygulanacak ölçekler için İstanbul İl Millî Eğitim Müdürlüğü'nden gerekli izinler alınmıştır. Ayrıca okul idaresinin de araştırmaya dair bilgisi ve izni bulunmaktadır. Sizlerle yapılacak odak grup görüşmesinin yeri İstanbul Üniversitesi-Cerrahpaşa, Hasan Ali Yücel Eğitim Fakültesi C Blok, Seminer Salonudur. Görüşmenin belirlenen yerde yapılabilmesi için Hasan Ali Yücel Eğitim Fakültesi Dekanlığından gerekli izinler alınmıştır.

Bu çalışmaya katılmak tamamen gönüllülük esasına dayanmaktadır. Çalışmaya katılmama veya katıldıktan sonra herhangi bir anda çalışmadan çıkma hakkına sahipsiniz. Çalışma için yapılacak odak grup görüşmesi yaklaşık 60-90 dakika sürecektir. Sizden toplanan veriler yalnızca bilimsel amaçlar doğrultusunda kullanılacaktır. Verilen bilgilerin hiç kimseye paylaşılması söz konusu değildir. Araştırma esnasında karşılaşılabilecek herhangi bir risk bulunmamaktadır. Araştırma süresince, tereddüt ettiğiniz veya sormak istediğiniz bir konu olduğunda çekinmeden sorabilirsiniz. Ayrıca araştırma sonucu hakkında bilgi almak ve araştırma sonrasında sormak istedikleriniz için 0 (212) 440 00 00/13059 numaralı telefondan veya faruk.bozdog@istanbul.edu.tr e-mail adresinden Araş. Gör. Faruk Bozdağ'a ulaşabilirsiniz.

Katılımcının onam açıklaması;

Bilgilendirilmiş Gönüllü Olur Formu'ndaki tüm açıklamaları okudum. Araştırmaya gönüllü olarak katıldığımı, istediğim zaman gerekçeli veya gerekçesiz olarak araştırmadan ayrılabileceğimi biliyorum. Söz konusu araştırmaya, hiçbir baskı ve zorlama olmaksızın kendi rızamla katılmayı kabul ediyorum.

Katılımcının:

Adı/Soyadı:

Adresi:

Telefon:

e-posta:

İmza:

Sorumlu Araştırmacı:

Prof. Dr. Filiz BİLGE

HÜ Eğitim Bilimleri Enstitüsü

0 (312) 297 85 50 / 118

fibilge@hacettepe.edu.tr

İmza:

Araştırmacı:

Araş. Gör. Faruk BOZDAĞ

İÜ Hasan Ali Yücel Eğitim Fakültesi, B Blok,
Beyazıt/Fatih/İstanbul

0 (212) 440 00 00 / 13059

faruk.bozdog@istanbul.edu.tr

İmza:

EK-E: Çocuk ve Genç Psikolojik Sağlamlık Ölçeği-Türkçe Formu (Örnek Maddeler)

ÇGPSÖ-12	Beni Hiç Tanımlamıyor	Beni Biraz Tanımlıyor	Beni Tanımlıyor	Beni Oldukça Tanımlıyor	Beni Tamamen Tanımlıyor
1. Hayatımda saygı duyabileceğim insanlar var.	1	2	3	4	5
2. Eğitim almak benim için önemlidir.	1	2	3	4	5

EK-F: Çocuk ve Genç Psikolojik Sağlamlık Ölçeği-Arapça Formu (Örnek Maddeler)

مقياس الصحة النفسية للأطفال والشباب					
كثير	أكثر من الوسط	وسط	قليل	بدا	
5	4	3	2	1	1_ التعليم شئ مهم بالنسبة لي.
5	4	3	2	1	2_ اهلي يهتمون بي.

EK-G: Sosyal Temas Ölçeđi (Örnek Maddeler)

STÖ	Hiç	Nadiren	Ara sıra	Sık sık	Her zaman
1. Ne sıklıkla Sünnilerle/Alevilerle okul/iş gibi resmi yerlerde iletişim halindesiniz?	1	2	3	4	5
2. Ne sıklıkla Sünnilerle/Alevilerle komşu olarak iletişim halindesiniz?	1	2	3	4	5

EK-Ğ: Sosyal Temas Ölçeđi-R Türkçe Formu (Örnek Maddeler)

STÖ	Hiç	Nadiren	Ara sıra	Sık sık	Her zaman
	1	2	3	4	5
1. Ne sıklıkta Türklele okul/iş gibi resmi yerlerde iletişim halindesiniz?	1	2	3	4	5
2. Ne sıklıkta Türklele komşu olarak iletişim halindesiniz?	1	2	3	4	5

EK-H: Sosyal Temas Ölçeği-R Arapça Formu (Örnek Maddeler)

مقياس في العلاقات الاجتماعية					
نادراً	أحياناً	غالباً	دائماً		
1	2	3	4	5	1_ ما هو مستوى تواصلك مع الأتراك في الأماكن العامة مثل (المدرسة والعمل)؟
1	2	3	4	5	2_ ما هو مستوى تواصلك مع الأتراك في المحادثة؟

EK-I: Genel Öz Yeterlik Ölçeği-Türkçe Formu (Örnek Maddeler)

GÖYÖ				
	Tamamen yanlış	Biraz doğru	Orta düzeyde doğru	Tamamen doğru
1. Yeterince çaba harcarsam, zor sorunları çözeninbir yolunu daima bulabilirim.	1	2	3	4
2. Bana karşı çıkıldığında, istediğimi elde etmemisağlayacak bir yol ve yöntem bulabilirim.	1	2	3	4

EK-İ: Genel Öz Yeterlik Ölçeği-Arapça Formu (Örnek Maddeler)

استبيان توقع الكفاءة الذاتية العام				
دائماً	غالباً	نادراً		
4	3	2	1	1_ إذا عارضني شخص ما استطع إيجاد طرق و وسائل لتحقيق ما ابتغيه.
4	3	2	1	2_ أستطيع دائماً حل المشاكل الصعبة إذا أجهدت نفسي بما فيه الكفاية.

EK-J: Çocuklarda Umut Ölçeği-Türkçe Formu (Örnek Maddeler)

ÇUÖ

Hiçbir zaman
Nadiren
Bazen
Sık Sık
Çoğu zaman
Her zaman

1. Bence işler gayet iyi gidiyor.

1 2 3 4 5 6

2. Hayatta benim için çok önemli olan şeyleri elde etmek için birçok yol düşünebilirim.

1 2 3 4 5 6

EK-K: Çocuklarda Umut Ölçeği-Arapça Formu (Örnek Maddeler)

مقياس الأمل للأطفال						
	معتدماً الأحيان	أوقات كثيرة	بعض الوقت	قليل من الوقت	أبداً	
6	5	4	3	2	1	1_ اعتقد أنني أقوم بعمل جيد.
6	5	4	3	2	1	2_ أستطيع التفكير في كثير من الوسائل للحصول على الأشياء التي تعتبر ضرورية جداً لي في الحياة.

EK-L: Çok Boyutlu Algılanan Sosyal Destek Ölçeği-Türkçe Formu (Örnek Maddeler)

ÇBASDÖ	Kesinlikle hayır							Kesinlikle evet
	1	2	3	4	5	6	7	
1. İhtiyacım olduğunda yanımda olan özel bir insan var.	1	2	3	4	5	6	7	
2. Sevinç ve kederlerimi paylaşabileceğim özel bir insan var.	1	2	3	4	5	6	7	
3. Ailem bana gerçekten yardımcı olmaya çalışır.	1	2	3	4	5	6	7	

EK-M: Çok Boyutlu Algılanan Sosyal Destek Ölçeği-Arapça Formu (Örnek Maddeler)

المقياس المتعدد الأوجه لإدراك الدعم الاجتماعي							
أولئك الذين أولئك الذين أولئك الذين أولئك الذين أولئك الذين أولئك الذين	أولئك الذين أولئك الذين أولئك الذين أولئك الذين أولئك الذين أولئك الذين	أولئك الذين أولئك الذين أولئك الذين أولئك الذين أولئك الذين أولئك الذين	أولئك الذين أولئك الذين أولئك الذين أولئك الذين أولئك الذين أولئك الذين	أولئك الذين أولئك الذين أولئك الذين أولئك الذين أولئك الذين أولئك الذين	أولئك الذين أولئك الذين أولئك الذين أولئك الذين أولئك الذين أولئك الذين	أولئك الذين أولئك الذين أولئك الذين أولئك الذين أولئك الذين أولئك الذين	أولئك الذين أولئك الذين أولئك الذين أولئك الذين أولئك الذين أولئك الذين
7	6	5	4	3	2	1	1_ هناك شخص مميّز بجانبني عندما احتاجه.
7	6	5	4	3	2	1	2_ هناك شخص مميّز استطيع ان اشارك أفرأحي و أحزأني معه.
7	6	5	4	3	2	1	3_ عأئلتي تحأول مسأعدتي.

EK-N: Okula Aidiyet Alt Ölçeđi-Türkçe Formu (Örnek Maddeler)

OAAÖ					
	Kesinlikle katılmıyorum			Kesinlikle katılıyorum	
1. Genel olarak bu okulu seviyorum.	1	2	3	4	5
2. Bu okulda kendimi yalnız hissediyorum.	1	2	3	4	5

EK-O: Okula Aidiyet Alt Ölçeđi-Arapça Formu (Örnek Maddeler)

مقياس الانتماء للمدرسة					
أشترك قطعياً		لا أشترك قطعياً			
5	4	3	2	1	1_ بشكل عام أحب المدرسة.
5	4	3	2	1	2_ أشعر بأنني شخص وحيد في هذه المدرسة.

EK-Ö: Vancouver Kültürlenme İndeksi-Orijinal Formu (Örnek Maddeler)

Please answer each question as carefully as possible by circling one of the numbers to the right of each question to indicate your degree of agreement or disagreement.

Many of these questions will refer to your heritage culture, meaning the culture that has influenced you most (other than North American culture). It may be the culture of your birth, the culture in which you have been raised, or another culture that forms part of your background. If there are several such cultures, pick the one that has influenced you most (e.g., Irish, Chinese, Mexican, Black). If you do not feel that you have been influenced by any other culture, please try to identify a culture that may have had an impact on previous generations of your family.

Please write your heritage culture in the space provided.....

Use the following key to help guide your answers:

Strongly Disagree	Disagree	Neutral/Depends	Agree	Strongly Agree
1	2	3	4	5
6	7	8	9	

	1	2	3	4	5	6	7	8	9
11. I often behave in ways that are typical of my heritage culture.									
12. I often behave in ways that are 'typically North American.'									

EK-P: Vancouver Kültürlenme İndeksi-Türkçe Formu (Örnek Maddeler)

Lütfen aşağıda yer alan cümleleri dikkatli bir şekilde okuyunuz. Her cümleye katılma veya katılmama derecenizi belirlemek için cümlenin karşısında yer alan sayılardan yalnızca birini işaretleyiniz.

Bu cümlelerin çoğu sizi en çok etkileyen esas kültürünüz anlamındaki “öz kültürünüz” ile ilgilidir. Bu kültür; sizin doğduğunuz yerin kültürü, yetiştiğiniz yerin kültürü veya sizi temelde etkileyen başka bir kültür olabilir. Eğer bu durumda birçok kültür varsa sizi en çok etkileyen kültürü seçiniz. Başka herhangi bir kültürden etkilendiğinizi düşünmüyorsanız, lütfen önceki nesilleriniz üzerinde etkisi olabilecek bir kültürü tanımlamaya çalışınız.

Lütfen öz kültürünüzü yazınız:.....

Cümlelere yönelik yanıtınızı aşağıdaki derecelendirmeye göre yapınız:

Kesinlikle katılmıyorum	1	2	3	4	Nötr/ Kararsızım	5	6	7	8	9	Kesinlikle katılıyorum	Kesinlikle katılmıyorum	1	2	3	4	5	6	7	8	9	Kesinlikle katılıyorum
11. Genellikle öz kültürüme uygun davranışlarda bulunurum.													1	2	3	4	5	6	7	8	9	
12. Genellikle Türk kültürüne uygun davranışlarda bulunurum.													1	2	3	4	5	6	7	8	9	

EK-R: Vancouver Kültürlenme İndeksi-Arapça Formu (Örnek Maddeler)

مؤشر فانكوفر للتثقيف

يرجى قراءة الجمل التالية بشكل دقيق. تدور هذه الجمل حول مفاهيم الأساسية في ثقافة مجتمعكم. إذا ضع علامة حسب الأرقام جانب كل جملة (أوافق أو لا أوافق). وإن هذه الثقافة قد تكون ولدت فيه أو عشت فيه أو قد تكون ثقافة أخرى تأثرت فيه. فهناك الكثير من الثقافات لذلك اختر الثقافة التي تؤثر عليكم أكثر من غيره. في حال عدم تأثركم بأي ثقافة من الثقافات يرجى تحديد ثقافة معينة قد يكون لها تأثير على أجيالكم.

من فضلكم اكتبوا الثقافة:.....

الخاصة بكم واختاروا أجوبتكم حسب التقييم التالي:

أوافق تماماً	التقييم التالي:									لا أوافق تماماً	
	1	2	3	4	5	6	7	8	9		
9	8	7	6	5	4	3	2	1			11_ أتلقى عادة حسن تعامل ضمن ثقافتني.
9	8	7	6	5	4	3	2	1			12_ أتلقى عادة حسن تعامل ضمن ثقافة التركيبة.

EK-S: Türkçe Yeterlik Düzeyi Anketi-Türkçe/Arapça Formu

	TYD				
	Çok zayıf	Zayıf	Orta	İyi	Çok iyi
1. Türkçe konuşma düzeyiniz nedir?	1	2	3	4	5
2. Türkçe yazma düzeyiniz nedir?	1	2	3	4	5
3. Türkçe okuma düzeyiniz nedir?	1	2	3	4	5
4. Türkçe anlama düzeyiniz nedir?	1	2	3	4	5

مستوى القدرات التركية					
5	4	3	2	1	
5	4	3	2	1	1_ ما هو مستوى تكلمك في اللغة التركية؟
5	4	3	2	1	2_ ما هو مستوى كتابتك في اللغة التركية؟
5	4	3	2	1	3_ ما هو مستوى قراءتك في اللغة التركية؟
5	4	3	2	1	4_ ما هو مستوى فهمك للغة التركية؟

EK-Ş: Kişisel Bilgi Formu-Türkçe/Arapça (Örnek Maddeler)

KBF
1. Cinsiyetiniz nedir? Kadın () Erkek ()
2. Kaç yaşındasınız? (Lütfen yazınız):
3. Kaçınıcı sınıftasınız? (Lütfen yazınız):
4. Doğum yeriniz neresidir? (Lütfen il ve ülke olarak yazınız):
5. Anadiliniz nedir? (Lütfen yazınız):

استمارة المعلومات الشخصية		
1	ما هو جنسك؟	() ذكر () انثى
2	ما هو عمرك؟ (أكتب من فضلك)
3	في أي صف؟ (أكتب من فضلك)
4	أين هو مكان ولادتك؟ (أكتب البلد والدولة من فضلك)
5	ما هي لغة الأم لديكم؟ (أكتب من فضلك)

EK-T: Görüşme Formu

1. Kısaca kendinizi tanıtır mısınız?
2. Mülteci çocuklarla çalışmalar yapıyor musunuz, yapıyorsanız bunlar ne tür çalışmalardır?
3. Mülteci çocuklarda yaygın olarak gördüğünüz sorunlar nelerdir?
4. Bazı mülteci çocuklar, yaşadıkları sorunlarla etkili bir şekilde başa çıkabilmekte diğer bir ifadeyle psikolojik olarak sağlam durabilmektedir. Sizce bu çocukların sahip oldukları özellikler nelerdir?
 - a. Bireysel faktörler nelerdir?
 - b. Ailevi faktörler nelerdir?
 - c. Okula ilişkin faktörler nelerdir?
 - d. Topluluğa ilişkin faktörler nelerdir?
 - e. Topluma ilişkin faktörler nelerdir?
5. Mülteci çocuklar, içine girdikleri yeni kültürel ortamda neler yaşamaktadır? Mülteci çocukların kültürel uyum süreçleri nasıl gelişmektedir?
6. Mülteci çocuklar, kültürel uyum sürecinde bazı stratejiler geliştirmektedir. Bunlar ayrışma, bütünleşme, asimilasyon ve marjinalleşme olarak adlandırılmaktadır. Sizce;
 - a. Ayrışma stratejisini kullanan mülteci çocukların sahip oldukları özellikler nelerdir? Bu çocukları ayrışma stratejisini kullanmaya yönlendiren faktörler nelerdir?
 - b. Bütünleşme stratejisini kullanan mülteci çocukların sahip oldukları özellikler nelerdir? Bu çocukları bütünleşme stratejisini kullanmaya yönlendiren faktörler nelerdir?
 - c. Asimilasyon stratejisini kullanan mülteci çocukların sahip oldukları özellikler nelerdir? Bu çocukları asimilasyon stratejisini kullanmaya yönlendiren faktörler nelerdir?
 - d. Marjinalleşme stratejisini kullanan mülteci çocukların sahip oldukları özellikler nelerdir? Bu çocukları marjinalleşme stratejisini kullanmaya yönlendiren faktörler nelerdir?
7. Kültürlenme stratejilerinden hangisinin daha sağlıklı olduğunu düşünüyorsunuz? Açıklayınız.
8. Kültürlenme stratejileri ile psikolojik sağlamlık arasında nasıl bir ilişki görüyorsunuz? Açıklayınız.
9. Eklemek istedikleriniz varsa lütfen söyleyiniz.

EK-U: Etik Komisyonu Onay Bildirimi



T.C.
HACETTEPE ÜNİVERSİTESİ
Rektörlük

Tarih: 16.11.2018 10:36
Sayı: 35853172-100-E.00000327381



E.00000327381

Sayı : 35853172-100
Konu : Faruk BOZDAĞ

EĞİTİM BİLİMLERİ ENSTİTÜSÜ MÜDÜRLÜĞÜNE

Enstitünüz Eğitim Bilimleri Anabilim Dalı Rehberlik ve Psikolojik Danışmanlık Bilim Dalı doktora programı öğrencilerinden Faruk BOZDAĞ'ın, Prof. Dr. Filiz BİLGE danışmanlığında yürüttüğü "Mülteci Çocukların Psikolojik Sağlamlıkları ve Kültürlenme Stratejileri" başlıklı tez çalışması, Üniversitemiz Senatosu Etik Komisyonunun 6 Kasım 2018 tarihinde yapmış olduğu toplantıda incelenmiş olup, etik açıdan uygun bulunmuştur.

Bilgilerinizi ve gereğini saygılarımla rica ederim.

e-İmzalıdır
Prof. Dr. Rahime Meral NOHUTCU
Rektör Yardımcısı

Evrakın elektronik imzalı suretine <https://belgedogrulama.hacettepe.edu.tr> adresinden 322061fa-8907-4034-8D62-d346593161da ile kontrol edebilirsiniz.
Bu belge 5070 sayılı Elektronik İmza Kanunu'na uygun olarak Güvenli Elektronik İmza ile imzalanmıştır.

Hacettepe Üniversitesi Rektörlük 06100 Sıhhiye-Ankara
Telefon:0 (312) 305 3001-3002 Faks:0 (312) 311 9992 E-posta: yazim@hacettepe.edu.tr İnternet
Adresi: www.hacettepe.edu.tr

Duygu Didem İLFRİ

