



Hacettepe Üniversitesi Sosyal Bilimler Enstitüsü

Psikoloji Anabilim Dalı

Klinik Psikoloji Bilim Dalı

**EBEVEYNLEŞME, PARTNERE BAĞLI BENLİK DEĞERİ,  
OBSESİF İNANÇLAR VE OBSESİF GÜVENSİZLİĞİN PARTNER  
ODAKLI OBSESİF KOMPULSİF BELİRTİLERLE İLİŞKİSİNİN  
İNCELENMESİ**

**Şükriye AÇAR**

**Yüksek Lisans Tezi**

**Ankara, 2022**



EBEVEYNLEŐME, PARTNERE BAĐLI BENLİK DEĐERİ, OBSESİF İNANÇLAR  
VE OBSESİF GÜVENSİZLİĐİN PARTNER ODAKLI OBSESİF KOMPULSİF  
BELİRTİLERLE İLİŐKİSİNİN İNCELENMESİ

Őükriye AÇAR

Hacettepe Üniversitesi Sosyal Bilimler Enstitüsü

Psikoloji Anabilim Dalı  
Klinik Psikoloji Bilim Dalı

Yüksek Lisans Tezi

Ankara, 2022

## KABUL VE ONAY

Şükriye Açar tarafından hazırlanan “ Ebeveynleşme, Partnere Bağlı Benlik Değeri, Obsesif İnançlar ve Obsesif Güvensizliğin Partner Odaklı Obsesif Kompulsif Belirtilerle İlişkisinin İncelenmesi ” başlıklı bu çalışma, 13.05.2022 tarihinde yapılan savunma sınavı sonucunda başarılı bulunarak jürimiz tarafından Yüksek Lisans Tezi olarak kabul edilmiştir.

Doç. Dr. Ayşe Bikem Hacıömeroğlu (Başkan)

Prof. Dr. Müjgan İnözü Mermerkaya (Danışman)

Dr. Öğretim Üyesi Ece Bekaroğlu (Üye)

Yukarıdaki imzaların adı geçen öğretim üyelerine ait olduğunu onaylım.

Prof.Dr. Uğur ÖMÜRGÖNÜLŞEN  
Enstitü Müdürü

## YAYIMLAMA VE FİKRİ MÜLKİYET HAKLARI BEYANI

Enstitü tarafından onaylanan lisansüstü tezimin tamamını veya herhangi bir kısmını, basılı (kağıt) ve elektronik formatta arşivleme ve aşağıda verilen koşullarla kullanıma açma iznini Hacettepe Üniversitesine verdiğimi bildiririm. Bu izinle Üniversiteye verilen kullanım hakları dışındaki tüm fikri mülkiyet haklarım bende kalacak, tezimin tamamının ya da bir bölümünün gelecekteki çalışmalarda (makale, kitap, lisans ve patent vb.) kullanım hakları bana ait olacaktır.

Tezin kendi orijinal çalışmam olduğunu, başkalarının haklarını ihlal etmediğimi ve tezimin tek yetkili sahibi olduğumu beyan ve taahhüt ederim. Tezimde yer alan telif hakkı bulunan ve sahiplerinden yazılı izin alınarak kullanılması zorunlu metinleri yazılı izin alınarak kullandığımı ve istenildiğinde suretlerini Üniversiteye teslim etmeyi taahhüt ederim.

Yükseköğretim Kurulu tarafından yayınlanan “*Lisansüstü Tezlerin Elektronik Ortamda Toplanması, Düzenlenmesi ve Erişime Açılmasına İlişkin Yönerge*” kapsamında tezim aşağıda belirtilen koşullar haricince YÖK Ulusal Tez Merkezi / H.Ü. Kütüphaneleri Açık Erişim Sisteminde erişime açılır.

- Enstitü / Fakülte yönetim kurulu kararı ile tezimin erişime açılması mezuniyet tarihimden itibaren 2 yıl ertelenmiştir. <sup>(1)</sup>
- Enstitü / Fakülte yönetim kurulunun gerekçeli kararı ile tezimin erişime açılması mezuniyet tarihimden itibaren ..... ay ertelenmiştir. <sup>(2)</sup>
- Tezimle ilgili gizlilik kararı verilmiştir. <sup>(3)</sup>

...../...../.....

**Şükriye AÇAR**

[1] “*Lisansüstü Tezlerin Elektronik Ortamda Toplanması, Düzenlenmesi ve Erişime Açılmasına İlişkin Yönerge*”

(1) Madde 6. 1. Lisansüstü teze ilgili patent başvurusu yapılması veya patent alma sürecinin devam etmesi durumunda, tez danışmanının önerisi ve enstitü anabilim dalının uygun görüşü üzerine enstitü veya fakülte yönetim kurulu iki yıl süre ile tezin erişime açılmasının ertelenmesine karar verebilir.

(2) Madde 6. 2. Yeni teknik, materyal ve metotların kullanıldığı, henüz makaleye dönüşmemiş veya patent gibi yöntemlerle korunmamış ve internetten paylaşılması durumunda 3. şahıslara veya kurumlara haksız kazanç imkanı oluşturabilecek bilgi ve bulguları içeren tezler hakkında tez danışmanının önerisi ve enstitü anabilim dalının uygun görüşü üzerine enstitü veya fakülte yönetim kurulunun gerekçeli kararı ile altı ayı aşmamak üzere tezin erişime açılması engellenebilir.

(3) Madde 7. 1. Ulusal çıkarları veya güvenliği ilgilendiren, emniyet, istihbarat, savunma ve güvenlik, sağlık vb. konulara ilişkin lisansüstü tezlerle ilgili gizlilik kararı, tezin yapıldığı kurum tarafından verilir \*. Kurum ve kuruluşlarla yapılan işbirliği protokolü çerçevesinde hazırlanan lisansüstü tezlere ilişkin gizlilik kararı ise, ilgili kurum ve kuruluşun önerisi ile enstitü veya fakültenin uygun görüşü üzerine üniversite yönetim kurulu tarafından verilir. Gizlilik kararı verilen tezler Yükseköğretim Kuruluna bildirilir.

Madde 7.2. Gizlilik kararı verilen tezler gizlilik süresince enstitü veya fakülte tarafından gizlilik kuralları çerçevesinde muhafaza edilir, gizlilik kararının kaldırılması halinde Tez Otomasyon Sistemine yüklenir.

\* Tez danışmanının önerisi ve enstitü anabilim dalının uygun görüşü üzerine enstitü veya fakülte yönetim kurulu tarafından karar verilir.

## ETİK BEYAN

Bu alıřmadaki bütn bilgi ve belgeleri akademik kurallar erevesinde elde ettiđimi, grsel, iřitsel ve yazılı tm bilgi ve sonuları bilimsel ahlak kurallarına uygun olarak sunduđumu, kullandıđım verilerde herhangi bir tahrifat yapmadıđımı, yararlandıđım kaynaklara bilimsel normlara uygun olarak atıfta bulunduđumu, tezimin kaynak gsterilen durumlar dıřında zgn olduđunu, **Prof. Dr. Mjgan İNZ MERMERKAYA** danıřmanlıđında tarafımdan retildiđini ve Hacettepe niversitesi Sosyal Bilimler Enstits Tez Yazım Ynergesine gre yazıldıđını beyan ederim.

**řkriye Aar**

## TEŞEKKÜR

İlk olarak, kıymetli tez danışmanın Prof. Dr. Müjgan İnözü Mermerkaya'ya bu süreçteki desteği ve yönlendirmeleri için teşekkür ederim. Yer alma imkânı tanıdığınız projeleriniz sayesinde öğrendiklerim yönümü belirlemede en önemli etkenler oldu. Bilgi birikiminiz ve rehberliğinizle çalışmak büyük bir şans. Araştırma yapmaya yönelik motivasyonunuz ve bu alandaki başarılarınız benim için örnek olmaya uzun yıllar devam edecek...

Doç. Dr. Ayşe Bikem Hacıömeroğlu ve Dr. Öğretim Üyesi Ece Bekaroğlu hocalarıma tez jürimde yer almayı kabul ettikleri ve değerli katkıları için teşekkür ederim.

Hacettepe Üniversitesi'nde ders alma imkânı bulduğum değerli hocalarıma bilgi birikimleri ve deneyimleri ile bu alanı tanımamı ve sevmemi sağladığı için çok teşekkür ederim.

Lisans eğitimim sırasında tanışma fırsatı edindiğim, o günden bu yana sorularımı içtenlikle cevaplayarak bana yol gösteren ve başarılarıyla rol modelim haline gelen hocalarım Dr. Öğretim Üyesi Burçin Akın Sarı, Ar. Gör. Ezgi Trak, Ar. Gör. Elif Üzümcü ve Dr. Öğretim Üyesi Nuray Mustafaoğlu Çiçek'e çok teşekkür ederim. İhtiyacım olduğunda sabırla dinleyerek yardım etmeniz ve destekleriniz benim için çok değerliydi.

Psikoloji okumak için birlikte çabaladığımız lise sıralarında başlayan yolculuğumuzu, yeri geldiğinde gülerken yeri geldiğinde ise ağlayarak 3 farklı şehirden devam ettirdiğimiz 12 yıllık ders çalışma arkadaşlarımız Ezgi Oral ve İlknur Özdemir'e yol arkadaşlıkları için teşekkür ederim. Psikolojiyi birlikte öğrenme çabalarımızın ötesinde, planlamadan çıktığımız yolculuklarımız ve saatlerce süren tartışmalarımızla kendimi keşfetme sürecime de eşlik ettiğiniz için minnettarım. Yetişkin olmaya birlikte adım attığımız gibi hayatımızın diğer dönemlerinde de birlikte olmak dileğiyle...

Bölümdeki ilk arkadaşım ve ekürim Dilan Yılmaz'ın, ders çalışmak için çabalayıp yapamadığımız günlerde, "Film izleyelim mi?" diyerek günümü verimli bitirebilmemi sağladığı zamanlar için teşekkür ederim. Benim için oldukça stresli geçen yüksek lisans sürecinde benzer kaygılarla bana yalnız olmadığımı hissettiren canım ekürim Eda Umutlu Aydın'a psikolojik desteklerinin yanısıra tez için yardımları için ne kadar teşekkür etsem az... Sen olmasan her şey benim için çok daha zor olurdu...

Antalya'dan birlikte geldiğim ve Ankara'yı beraber öğrendiğim Onur Gökçe ve Tuğba Yıldızlı'ya Ankara'daki ailem oldukları için teşekkür ederim. Lise, üniversite, yüksek lisans ve doktora yolculuğunda bilerek ya da şans eseri birbirimizi takip ettiğimiz canım dostum Tuğba Yıldızlı'ya ise yanımda olduğu ayrıca minnettarım. Aynı odayı paylaştığımız yıllardan, aynı üniversitede çalışacağımız yıllara geçeceğimiz zamanı sabırsızlıkla bekliyorum. Yollarımız hiç ayrılmaz.

En büyük destekçilerim annem Gülsen Açar, babam Erdal Açar ve kardeşim Tuğba Açar'a beni destekledikleri ve her koşulda yanımda oldukları için sonsuz teşekkür ederim. Varlığınızla bana güç veriyorsunuz, iyi ki varsınız. Bana her zaman inandığı ve en yakın arkadaşım olduğu için annem Gülsen Açar'a özel olarak minnettarım. Kendim olmam için açtığım pencere sayesinde hayallerim için adım atabiliyorum.

Hayal ettiklerimin peşinden gitmem için beni her zaman cesaretlendiren ve destekleyen Tuncay Kaya'ya teşekkür ederim. Bu süreçte, zorlandığım zamanlarda pes etmememi sağlayan, beni üstesinden gelebileceğime inandıran ve başarılarımda sevincime ortak olabilen birinin olması çok değerliydi. Bana inandığın, güvendiğin ve koşulsuz olarak yanımda olduğun için çok teşekkür ederim. Gerçekleştireceğimiz hayaller, çıkacağımız yolculuklar bizi bekliyor.

Son olarak, lisansüstü eğitimim süresince 2210-A Genel Yurt İçi Yüksek Lisans Burs Programı ile beni destekleyen TÜBİTAK'a teşekkür ederim.



## ÖZET

AÇAR, Şükriye. *Ebeveynleşme, Partnere Bağlı Benlik Değeri, Obsesif İnançlar ve Obsesif Güvensizliğin Partner Odaklı Obsesif Kompulsif Belirtilerle İlişkisinin İncelenmesi*, Yüksek Lisans Tezi, Ankara, 2022.

Heterojen bir görünüme sahip olan Obsesif Kompulsif Bozukluğun (OKB) romantik ilişkilerde gözlemlenen alt alanlarından biri de partner odaklı obsesif kompulsif belirtilerdir. OKB'nin gelişiminde ebeveynlere ve benliğe ilişkin faktörler ile uyumsuz inançların rolü olduğu bilinmektedir. Araştırmanın ilk aşamasında, obsesif güvensizlik belirti şiddetini değerlendirmek amacıyla geliştirilen Obsesif Güvensizlik Envanteri'nin (OGE) psikometrik özellikleri incelenerek Türkçeye uyarlaması gerçekleştirilmiştir. Bu doğrultuda, devam eden romantik bir ilişki içerisinde olduğunu belirten 316 yetişkin katılımcı, OGE, Obsesif Kompulsif Envanteri-Gözden Geçirilmiş Form (OKE-GGF), Obsesif İnançlar Anketi-9 (OİA-9), Romantik İlişki Obsesyon ve Kompulsiyonları Ölçeği (RİOKÖ) ve Partnere İlişkin Obsesif-Kompulsif Belirti Ölçeği'ni (PİOKBÖ) internet aracılığıyla doldurmuştur. İkinci aşamada, ebeveynleşme ve partner odaklı obsesif kompulsif belirtilerin ilişkisinde obsesif inançlar ve partnere bağlı benlik değerinin aracı, obsesif güvensizliğin ise obsesif inançlar ve partnere bağlı benlik değeri ile partner odaklı belirtiler arasındaki ilişkide düzenleyici rolü araştırılmıştır. Bu aşamanın örneklemini, romantik ilişkisi bulunduğunu beyan eden 524 yetişkin katılımcıdan oluşmuştur. Katılımcılar, internet üzerinden Ebeveynleşme Envanteri (EE), Partnere Bağlı Benlik Değeri Ölçeği (PBBD), OİA-9, OGE ve PİOKBÖ'yü doldurmuştur. İlk aşamanın sonuçları OGE'nin Türkçe formunun orijinal ölçekle uyumlu bir faktör yapısına sahip olduğuna işaret etmiştir. Aynı zamanda ölçeğin dış bileşen ve ayırt edici geçerliğine, yüksek düzeyde iç tutarlılık ve iki yarı test güvenilirliğine sahip olduğu sonucuna ulaşılmıştır. Araştırmanın ikinci aşamasında, partnere bağlı benlik değerinin ebeveyne ve kardeşe yönelik ebeveynleşme ile partner odaklı obsesif kompulsif belirtiler arasındaki ilişkiye aracılık ettiği ve bu ilişkinin obsesif güvensizlik düzeyi yüksek bireylerde daha güçlü olduğu görülmüştür. Elde edilen tüm bulgular, alanyazın doğrultusunda tartışılmış, araştırmanın önemi, sınırlılıkları, gelecek araştırmalara yönelik öneriler ve klinik doğrularını ele alınmıştır.

**Anahtar Sözcükler**

OKB, partner odaklı obsesif kompulsif belirtiler, benlik değeri, obsesif güvensizlik, obsesif inançlar, ebeveynleşme

## ABSTRACT

AÇAR, Şükriye. *The Relationship of Parentification, Partner Contingent Self Worth, Obsessive Beliefs and Obsessive Distrust with Partner Focused Obsessive Compulsive Symptoms*, Master Thesis, Ankara, 2022.

One of the sub-fields of Obsessive Compulsive Disorder (OCD) which has a heterogeneous appearance, is partner-oriented obsessive-compulsive symptoms observed in romantic relationships. It is accepted that factors related to parents and self, and maladaptive beliefs play a role in the development of OCD. In the first phase of the research, the Obsessive Distrust Inventory (ODIS), which was developed to investigate the severity of obsessive distrust symptoms, was adapted into Turkish by examining its psychometric properties. Accordingly, 316 adult participants who stated that they were in an ongoing romantic relationship completed the ODIS, the Obsessive-Compulsive Inventory-Revised (OCI-R), The Obsessive Beliefs Questionnaire-9 (OBQ-9), Relationship Obsessions and Compulsion Inventory (ROCI) and the Partner-Related Obsessive-Compulsive Symptoms Inventory (PROCSI) via the internet. In the second stage, the mediator roles of obsessive beliefs and partner-contingent self-worth in the relationship between parentification and partner-oriented obsessive-compulsive symptoms were investigated. Furthermore, the moderator role of obsessive distrust in the relationship between the mediators (partner-related self-worth and obsessive beliefs) and partner-focused symptoms was examined. For this stage of the study, 524 adult participants who declared that they have had a romantic relationship were recruited. Participants completed the Parentification Inventory (PI), the Partner Contingent Self-Worth Scale (PCSW), OBQ-9, ODIS, and PROCSI online. The results of the first stage showed that the Turkish version of the ODIS had a factor structure consistent with the original scale. Moreover, it was concluded that the scale had construct and discriminant validity, high level of internal consistency and split-half test reliability. In the second phase, it was observed that the partner-related self-worth mediated the link between parent-oriented and sibling-oriented parentification and partner-focused symptoms. This

relationship was more robust in individuals with high obsessive distrust levels. The significance, limitations and clinical outcomes of the study and recommendations were discussed in line with the literature.

**Keywords**

*OCD, partner focused obsessive-compulsive symptoms, self-worth, obsessive distrust, obsessive beliefs, parentification*

## İÇİNDEKİLER

<b>KABUL VE ONAY</b> .....	<b>i</b>
<b>YAYIMLAMA VE FİKRİ MÜLKİYET HAKLARI BEYANI</b> .....	<b>ii</b>
<b>ETİK BEYAN</b> .....	<b>iii</b>
<b>TEŞEKKÜR</b> .....	<b>iv</b>
<b>ÖZET</b> .....	<b>vi</b>
<b>ABSTRACT</b> .....	<b>viii</b>
<b>TABLolar DİZİNİ</b> .....	<b>xiii</b>
<b>ŞEKİLLER DİZİNİ</b> .....	<b>xiv</b>
<b>GİRİŞ</b> .....	<b>1</b>
<b>1.BÖLÜM KURAMSAL ÇERÇEVE</b> .....	<b>3</b>
<b>1.2. PARTNER ODAKLI OBSESİF KOMPULSİF BELİRTİLERİN ETİYOLOJİSİ İLE İLİŞKİLİ OLABİLECEK FAKTÖRLER</b> .....	<b>8</b>
1.2.1. Obsesif İnanışlar .....	8
1.2.2. Obsesif Güvensizlik .....	11
1.2.3. Partnere Bağlı Benlik Değeri.....	13
1.2.4. Ebeveynleşme .....	17
1.2.5. Ebeveynleşme, Partnere Bağlı Benlik Değeri, Obsesif Güvensizlik ve Partner Odaklı Obsesif Kompulsif Belirtilerin İlişkisi .....	20
1.2.6. Ebeveynleşme, Obsesif İnançlar, Obsesif Güvensizlik ve Partner Odaklı Obsesif Kompulsif Belirtilerin İlişkisi.....	22
<b>1.3. ARAŞTIRMANIN AMACI VE HİPOTEZLER</b> .....	<b>24</b>
<b>2. BÖLÜM YÖNTEM</b> .....	<b>28</b>
<b>2.1. ÖRNEKLEM</b> .....	<b>28</b>
<b>2.2. VERİ TOPLAMA ARAÇLARI</b> .....	<b>30</b>
2.2.1. Demografik Bilgi Formu .....	30
2.2.2. Romantik İlişki Obsesyon ve Kompulsiyonları Ölçeği (RİOKÖ) .....	31
2.2.3. Partnere İlişkin Obsesif-Kompulsif Belirti Ölçeği (PİOKBÖ).....	31
2.2.4. Obsesif İnançlar Anketi-9 (OİA-9).....	32

2.2.6. Obsesif Güvensizlik Envanteri (OGE).....	34
<b>2.3. İŞLEM.....</b>	<b>35</b>
<b>2.4. VERİLERİN ANALİZİ.....</b>	<b>36</b>
<b>3.BÖLÜM BULGULAR.....</b>	<b>37</b>
<b>3.1. VERİLERİN ANALİZE UYGUNLUĞUNUN TESPİT EDİLMESİ .....</b>	<b>37</b>
<b>3.2. OBSESİF GÜVENSİZLİK ENVANTERİ'NİN GEÇERLİK VE GÜVENİRLİK BULGULARI.....</b>	<b>38</b>
3.2.1. Obsesif Güvensizlik Envanteri'nin Gerçerlilik Bulguları .....	38
3.2.2. Obsesif Güvensizlik Envanteri'nin Güvenirlik Bulguları .....	44
<b>4.BÖLÜM YÖNTEM.....</b>	<b>45</b>
<b>4.1. ÖRNEKLEM .....</b>	<b>45</b>
<b>4.2. VERİ TOPLAMA ARAÇLARI.....</b>	<b>47</b>
4.2.1. Ebeveynleşme Envanteri (EE) .....	47
4.2.2. Partnere Bağlı Benlik Değeri (PBBĐ) .....	48
<b>4.3. İŞLEM.....</b>	<b>48</b>
<b>4.4. VERİLERİN ANALİZİ.....</b>	<b>49</b>
<b>5. BÖLÜM BULGULAR.....</b>	<b>50</b>
<b>5.1. PİOKBÖ, OGE, PBBĐ ve OİA-9 ile DEMOGRAFİK DEĞİŞKNLER ARASINDAKİ İLİŞKİLER.....</b>	<b>51</b>
<b>5.2. ARAŞTIRMADA YER ALAN DEĞİŞKENLER ARASINDAKİ KORELASYONLAR.....</b>	<b>53</b>
<b>5.3. DÜZENLEYİCİ ARACILIK MODELLERİ (MODERATED MEDIATION) .....</b>	<b>55</b>
5.3.1. Partnere Bağlı Benlik Değerinin Aracılık Ettiği Ebeveyn Odaklı .....	
Ebeveynleşme ve Partner Odaklı Obsesif Kompulsif Belirtilerin İlişkisinde Obsesif Güvensizliğin Düzenleyici Rolünün İncelenmesi	57

5.3.2. Obsesif İnançların Aracılık Ettiği Ebeveynleşme ve Partner Odaklı Obsesif Kompulsif Belirtilerin İlişkisinde Obsesif Güvensizliğin Düzenleyici Rolünün İncelenmesi.....	64
<b>6. BÖLÜM TARTIŞMA .....</b>	<b>66</b>
<b>6.1. OGE’NİN PSİKOMETRİK ÖZELLİKLERİNİN TARTIŞILMASI.....</b>	<b>66</b>
6.1.1. Sonuç.....	69
<b>6.2. EBEVEYNLEŞME, PARTNERE BAĞLI BENLİK DEĞERİ, OBSESİF İNANÇLAR, OBSESİF GÜVENSİZLİK VE PARTNER ODAKLI OBSESİF KOMPULSİF BELİRTİLERİN İLİŞKİSİNİN (DÜZENLEYİCİ-ARACILIK MODELLERİ) TARTIŞILMASI .....</b>	<b>69</b>
<b>6.3. ARAŞTIRMANIN SINIRLILIKLARI VE GELECEK ARAŞTIRMALAR İÇİN ÖNERİLER.....</b>	<b>74</b>
<b>6.4. ARAŞTIRMANIN KLİNİK DOĞURGULARI .....</b>	<b>76</b>
<b>SONUÇ.....</b>	<b>79</b>
<b>KAYNAKÇA.....</b>	<b>80</b>
<b>EK 1 BİLGİLENDİRİLMİŞ ONAM FORMU.....</b>	<b>100</b>
<b>EK 2 DEMOGRAFİK BİLGİ FORMU-I.....</b>	<b>102</b>
<b>EK 3 DEMOGRAFİK BİLGİ FORMU-II.....</b>	<b>104</b>
<b>EK 4 OBSESİF GÜVENSİZLİK ENVANTERİ .....</b>	<b>106</b>
<b>EK 5 ROMANTİK İLİŞKİ OBSESYON VE KOMPULSİYONLARI ÖLÇEĞİ</b>	<b>107</b>
<b>EK 6 PARTNERE İLİŞKİN OBSESİF KOMPULSİF BELİRTİ ÖLÇEĞİ .....</b>	<b>108</b>
<b>EK 7 OBSESİF İNANÇLAR ANKETİ-9.....</b>	<b>110</b>
<b>EK 8 OBSESİF KOMPULSİF ENVANTERİ-GÖZDEN GEÇİRİLMİŞ FORM</b>	<b>111</b>
<b>EK 9 EBEVEYNLEŞME ENVANTERİ.....</b>	<b>112</b>
<b>EK 10 PARTNERE BAĞLI BENLİK DEĞERİ ÖLÇEĞİ.....</b>	<b>114</b>
<b>EK 11 ETİK KOMİSYON İZİNİ .....</b>	<b>115</b>
<b>EK 12 ORJİNALLİK RAPORU.....</b>	<b>116</b>

## TABLolar DİZİNİ

Tablo 1. Örneklemin Demografik Özellikleri.....	29
Tablo 2. Ölçeklerin Basıklık ve Çarpıklık Değerleri.....	38
Tablo 3. OGE'nin Tek Faktörlü Yapısının Uyum İndeksleri.....	40
Tablo 4. OGE'den Alınan Puanların OİA-9, OKE-GGF, RİOKÖ VE PİOKBÖ Ölçeklerinden Alınan Puanlarla Korelasyonu.....	41
Tablo 5. Örneklemin Demografik Özellikleri.....	46
Tablo 6. Ölçeklerin Basıklık ve Çarpıklık Değerleri.....	51
Tablo 7. OGE, PBBD, PİOKBÖ ve OİA-9'un Demografik Değişkenlerle Olan Korelasyonu.....	52
Tablo 8. EE, PBBD, OİA-9, OGE ve PİOKBÖ Ölçeklerinden Alınan Puanlar Arasındaki Korelasyonlar ve Ölçeklerin Betimleyici Analizleri.....	54
Tablo 9. Ebeveyn ve Kardeş Odaklı Ebeveynleşme, Partnere Bağlı Benlik Değeri, Obsesif İnançlar ve Partner Odaklı Belirtiler Arasındaki Doğrudan ve Dolaylı İlişkilerdeki Regresyon Katsayıları, Standart Hatalar ve Yol Analizlerinin Özeti.....	63



## ŞEKİLLER DİZİNİ

Şekil 1. Öne Sürülen Model.....	27
Şekil 2. OGE'nin Doğrulamalı Faktör Analizi Sonuçları.....	39
Şekil 3. Kuramsal Model.....	56
Şekil 4. Ebeveyn Odaklı Ebeveynleşmenin Partnere Bağlı Benlik Değeri Aracılığıyla Yordanmasında Obsesif Güvensizliğin Düzenleyici Rolü.....	58
Şekil 5. Ebeveyn Odaklı Ebeveynleşmenin Partnere Bağlı Benlik Değeri Aracılığıyla Yordanmasında Obsesif Güvensizliğin Düzenleyici Rolü.....	59
Şekil 6. Kardeş Odaklı Ebeveynleşmenin Partnere Bağlı Benlik Değeri Aracılığıyla Yordanmasında Obsesif Güvensizliğin Düzenleyici Rolü.....	60
Şekil 7. Kardeş Odaklı Ebeveynleşmenin Partnere Bağlı Benlik Değeri Aracılığıyla Yordanmasında Obsesif Güvensizliğin Düzenleyici Rolü.....	62

## GİRİŞ

Obsesif Kompulsif Bozukluk, obsesyon ve kompulsiyonlardan oluşan bir bozukluktur. Obsesyonlar, kaygı ve sıkıntıyı tetikleyen, istenmeyen ve sıkıntı veren girici düşünceler, imgeler veya dürtüler şeklinde ortaya çıkmaktayken, bu kaygıyı azaltmak için gerçekleştirilen tekrarlı davranışlar ya da zihinsel eylemler ise kompulsiyon olarak tanımlanmaktadır (American Psychiatric Association [APA], 2013). Heterojen bir yapıya sahip olduğu vurgulanan OKB bulaşma/kirlenme, simetri, cinsellik, zarar verme ve biriktirme gibi farklı belirti görünümüne sahiptir (McKay ve ark., 2004). Bunlara ek olarak, OKB'nin son zamanlarda araştırılmaya başlanan bir diğer belirti görünümü ise kişiler arası ilişkilere bağlı olarak gelişen obsesif kompulsif belirtilerdir (Doron ve ark., 2012a; Doron ve ark., 2012b). Söz konusu belirtiler, romantik ilişki, ebeveyn-çocuk (Doron ve ark., 2017; Levy ve ark., 2019) ve ebeveyn-bebek ilişkisi (Ratzoni ve ark., 2021) gibi farklı ilişki bağlamlarında oluşabilmektedir. Romantik ilişkilerde oluşan belirtiler romantik ilişkinin kendisine (Doron ve ark., 2012a) ya da partnerin algılanan kusurlarına (Doron ve ark., 2012b) odaklanmaktadır. Romantik ilişki obsesif kompulsif belirtiler (romantik ilişki merkezli ve partner odaklı obsesif kompulsif belirtiler) tekrarlayan kontroller, karşılaştırmalar, nötralizasyon ve güvence arama gibi kompulsif davranışları içermektedir. Romantik ilişkinin kendisi ya da partnerin algılanan kusurlarına ilişkin obsesyonlara bağlı olarak ortaya çıkan bu davranışlar ciddi kişisel ve ikili sıkıntılara yol açmakta ve bireylerin sosyal, mesleki ya da diğer önemli yaşam alanlarındaki işlevselliğini sıklıkla bozmaktadır (Doron, Derby ve ark., 2014). Aynı zamanda, bu belirtilerin azalan ilişki doyumu, depresyon, kaygı, stres gibi olumsuz sonuçlarla ilişkili olduğu belirtilmektedir (Doron ve ark., 2012a; Doron ve ark., 2012b). Romantik ilişki obsesif kompulsif belirtilerin gelişimi ve sürdürülmesinde ise ebeveynlere ilişkin faktörler, obsesif inançlar ve belirli benlik hassasiyetlerinin rolü olabileceği öne sürülmektedir (Doron, Derby ve ark., 2014). Çocuğun gelişim dönemine uygun olmayacak şekilde aile içerisinde duygusal ya da araçsal sorumluluklar üstlenerek bakım veren rolüne sahip olması ebeveynleşme olarak tanımlanmaktadır (Boszormenyi-Nagy ve Spark, 1973; Chase, 1999). Araştırmalar çocukluk dönemindeki ebeveynleşmenin yetişkin romantik ilişkisi üzerinde olumsuz etkilere sahip olabileceğini göstermektedir (Madden ve Shaffer, 2016). Uluslararası alanyazında ebeveynleşme ile

obsesif kompulsif bozukluk arasındaki ilişkiye değinen arařtırmalara rastlanmamıř olsa da lkemizde ebeveynleřmenin hem obsesif kompulsif belirtiler hem de obsesif inanlarla ilişki olduėunu belirten alıřmalar bulunmaktadır (Kyden, 2015; Arıkan olak, 2019). Obsesif inanların ise romantik ilişki obsesif kompulsif belirtilerin geliřiminde rol olduėu bilinmektedir (Doron, Derby ve ark., 2016). Buna ek olarak belirli alanlardaki benlik hassasiyetlerinin romantik ilişki obsesif kompulsif belirtilere yol aabileceėi ne srlmektedir (Doron ve ark., 2013). Partnere baėlı benlik deėeri, bireyin partnerin algılanan eksiklikleri ya da ilişkiye ynelik girici dřncelere karřı dikkati ve uyanıklıėını artırarak romantik ilişki obsesif kompulsif belirtilerin geliřimine ve srdrlmesine katkı saėlayabilmektedir (Doron ve Derby, 2017; Doron, Derby ve ark., 2014). Sz konusu benlik hassasiyetinin romantik ilişki merkezli belirtilerle ilişkili olduėunu belirten arařtırmalar olsa da (Trak ve Inoz, 2019), zellikle partner odaklı belirtilerle ilişkili olduėu grlmektedir (Doron ve Szeppenwol, 2015; Trak, 2016). Partner odaklı belirtiler ile ilgili olduėu grlen bir diėer kavram ise obsesif gvensizliktir. Brandes ve arkadaşlarının (2020) klinik deneyimlerinden yola ıkarak ne srdė bu kavram partner odaklı obsesif belirtilerin bir alt alanı olarak partnerin gvenilmezliėine ilişkin meřguliyetleri temsil etmektedir.

Bu doėrultuda, bu tez alıřmasında partner odaklı obsesif kompulsif belirtilerin geliřiminde ebeveynleřme, obsesif inanlar, partnere baėlı benlik deėeri ve obsesif gvensizliėin rol arařtırılmıřtır. Alanyazındaki eksikliklerden yola ıkarak daha nce birlikte incelenmemiř olan bu deėiřkenleri birlikte deėerlendirilmesi yoluyla, partner odaklı obsesif kompulsif belirtilerin geliřimine ve srdrlmesine neden olan faktrler incelenmiřtir. ocukluėunda ebeveynleri ya da kardeřlerinin bakımını stlenerek ebeveynleřme yařamıř bireylerin yetiřkinlik dnemindeki romantik ilişkilerinde partner odaklı obsesif kompulsif belirtiler sergileyebileceėi ve bu ilişkinin obsesif inanlar ile partnere baėlı benlik deėeri aracılıėıyla oluřabileceėi n grlmřtr. Dahası, sz konusu aracı modelde, partnere baėlı benlik deėeri ve obsesif inanların partner odaklı obsesif kompulsif belirtilerle ilişkisinde obsesif gvensizliėin dzenleyici rol arařtırılmıřtır.

## 1.BÖLÜM

### KURAMSAL ÇERÇEVE

#### 1.1. ROMANTİK İLİŞKİ MERKEZLİ VE PARTNER ODAKLI OBSESİF KOMPULSİF BELİRTİLER

Klinik görünümündeki farklılıklar Obsesif Kompulsif Bozukluğun karmaşık yapısını gözler önüne sermektedir (McKay ve ark., 2004). Bu farklı görünümlerin kişilerarası ilişkilerde de ortaya çıkabileceği, dolayısıyla OKB belirti şiddeti arttıkça yaşam kalitesinde ve sosyal işlevsellikte azalmalar olabileceği pek çok çalışmada rapor edilmiştir (Koran ve ark., 1996; Hollander ve ark., 1997; Bystritsky ve ark., 2001; Angst ve ark., 2004; Steketee, 2011). Nitekim, OKB tanısı almış bireylere ek olarak eşik altı OKB belirtileri olan bireylerde de psikososyal işlevlerde ve yaşam doyumunda bozulma olduğu görülmüştür (Grabe ve ark., 2000). OKB'ye sahip bireylerin romantik ilişki deneyimlerinin incelendiği bir çalışmada ise, belirti şiddeti arttıkça yakınlık, kendini açma ve ilişki doyumunun azaldığı sonucuna ulaşılmıştır (Abbey ve ark., 2007). Son zamanlarda yapılan çalışmalarda da benzer şekilde OKB'nin yakın ilişkilerde zihinsel ve fiziksel mesafe ile paralel şekilde bozulmalara neden olabileceği rapor edilmiştir (Walseth ve ark., 2017). Bununla birlikte Wetternick ve arkadaşlarının (2020) Obsesif Kompulsif Bozukluğu olan bireylerin psikososyal işlevselliğini ev/aile, sosyal, iş/okul ve yakın ilişkiler bağlamında değerlendirmek amacıyla geliştirdikleri ölçek çalışmasında OKB'ye sahip bireylerin iş alanı daha fazla olmak üzere bu dört alanda bozulma yaşadığı belirtilmektedir. OKB'ye sahip bireyler reddedilme, diğerleri tarafından güvenilmez algılanma düşüncesi ve düşüncelerinin içeriği ile ilgili duydukları utanç nedeniyle obsesyon ve kompulsiyonlarını gizleme eğilimindedir (Newth ve Rachman, 2001). Bu eğilim nedeniyle partnerleriyle daha az yakınlık kurdukları öne sürülmektedir. Üstelik, şiddetli obsesyonlara ayrılan zaman nedeniyle bireylerin partnerlerine yakınlık kurmak için daha az zaman ve enerji harcadıkları bunun da yakınlığın azalmasına neden olmakla birlikte obsesyonların içeriği partnerle ilgili olduğunda obsesif düşünceleri arttırdığı ifade edilmektedir (Abbey ve ark., 2007). Buna paralel bir biçimde, obsesif kompulsif

semptomların, semptomların ana odağı ilişkinin kendisi olduğunda ilişkileri daha doğrudan etkileyebileceğini belirtilmektedir (Doron ve ark, 2012a).

Doron ve arkadaşları (2012a) obsesif kompulsif bozukluğun romantik ilişki merkezli ve partner odaklı olmak üzere iki farklı belirti türü daha olduğunu öne sürmüştür. Romantik ilişki merkezli obsesif kompulsif belirtiler bireyin partnerine karşı hisleri, partnerin bireye karşı hisleri ya da romantik ilişkinin doğruluğuna ilişkin şüpheleri içeren romantik ilişkinin kendisine yönelik obsesyonel düşünme ve buna eşlik eden güvence arama, karşılaştırma ve nötralizasyon gibi kompulsif davranışları ifade etmektedir. Partner odaklı obsesif kompulsif belirtiler ise partnerin algılanan ya da gerçek kusurlarına ilişkin yoğun şüphe ve meşguliyetleri ifade etmektedir (Doron ve ark., 2012b). Romantik ilişki merkezli belirtiler gösteren bir birey sıklıkla partnerini gerçekten sevip sevmediği, partnerinin onu sevip sevmediği ya da deneyimlemekte olduğu ilişkinin doğru olup olmadığına ilişkin obsesyonel düşüncelere sahiptir. Bu düşünceler, mutlu çiftlerle karşılaşıldığında ya da partnerin varlığında olumsuz duyguların yaşanması ile tetiklenmektedir (Doron, Derby ve ark., 2014; (Melli ve ark., 2018). Bunlara çevreden partnerin sevgisini sorgulayarak güvence arama, partnerine olan hislerini sık sık kontrol etme, ya da düşüncelerini tetikleyen aktivitelerden kaçınma gibi kompulsif davranışlar eşlik edebilmektedir (Doron ve ark, 2012a; Doron ve Derby, 2017). Partner odaklı obsesif kompulsif belirtilere sahip olan bir birey ise partnerinin fiziksel görünümü, sosyal yetenekleri, mesleki yetkinliği ya da ahlak, zekâ, duygusal istikrar gibi kişisel özelliklerine yönelik obsesyonlara sahiptir (Doron ve ark., 2012b). Bu obsesyonlar, genellikle partnerin algılanan kusuru ya da potansiyel partnerlerle karşılaşıldığı durumlarda tetiklenmektedir (Doron, Derby ve ark., 2014). Birey söz konusu istenmeyen düşünceler nedeniyle oluşan kaygıyı azaltmak için birtakım kompulsif davranışlar sergilemektedir. Bu davranışlar tekrarlayan karşılaştırmalar (örn; partnerin özelliklerini diğer potansiyel partnerlerle), kontrol etme (örn; partnerin davranışları), nötralizasyon (örn; birlikte mutlu olmayı görselleştirmek), güvence arayışı ve mevcut durumun artılarını ve eksilerini analiz etmeyi içermektedir (Doron ve Szepeswol, 2015; Doron ve Derby, 2017).

Her iki belirti grubunda da bireyler, duygularını ve bunların güçlerini izleyebilir (örn; Mevcut durumda ne hissediyorum? Partnerimi çekici buluyor muyum? Bu duygu yeterin kadar doğru ve güçlü mü?) ya da kendini eleştiren iç konuşmalar gerçekleştirebilir (örn; Ben değerbilmez ve bencilim.) (Doron ve Derby, 2017). Bununla birlikte, partner odaklı obsesyonlara sahip bireyler genellikle daha iyi bir partneri kaçırmaktan korktuklarını ve mevcut partnerlerinden daha zeki, iyi görünümlü ve başarılı potansiyel partnerlerle karşılaşmanın yüksek düzeyde strese neden olduğunu rapor etmektedirler (Doron ve Szepeswol, 2015). Bu doğrultuda, kusurların başkaları tarafından görülebileceği ya da girici düşüncelerin tetiklenebileceği sosyal ortamlardan kaçınabilecekleri ifade edilmektedir (Doron ve ark., 2012b). Benzer şekilde romantik ilişkiye yönelik obsesif kompulsif belirtiler nedeniyle de bireyin sosyal ortamlardan (örn; Romantik bir filme gitmemek.) uzak durabileceği belirtilmektedir (Doron ve Derby, 2017).

Romantik ilişkilerin başlangıcında normal sayılabilen endişelerden farklı olarak, bu belirti grubundaki meşguliyet ve şüphelerin daha istenmeyen ve kabul edilemez nitelikte olduğu belirtilmektedir (Doron, Derby ve ark., 2014). Bu şüpheler kişinin ilişkiye yönelik öznel deneyimiyle ya da değerleriyle çelişmekte ve bu nedenle de çoğunlukla utanç ve suçluluk duyguları ile birlikte görülmektedir (Doron, Derby ve ark., 2014). Egoya yabancı, girici ve yüksek yoğunlukta olma eğilimi ile işlevsellikle bozulmaya neden olmasıyla da romantik ilişkiye dair “normal” endişe ve şüphelerden ayrılmaktadır (Doron ve ark., 2012a). Öte yandan bu obsesyonlar, düşünceler (örn; Doğru kişi mi?, Yeterince güzel değil) ve imgeler (örn; partner ile ilgili garip bir anın görselleştirilmesi) biçiminde olmanın yanı sıra dürtüler (örn; mevcut partnerden ayrılma dürtüsü) şeklinde de ortaya çıkabilmektedir (Doron ve Derby, 2017).

Doron ve arkadaşları (2012a) romantik ilişki merkezli belirtilerin cinsiyet, ilişki süresi ve eğitim yılına göre farklılaşmadığı ancak yaş ile negatif yönde çok küçük düzeyde ilişkili olduğu sonucuna ulaşmıştır. Partner odaklı obsesif belirtiler ile demografik değişkenler arasındaki ilişkiler incelendiğinde ise cinsiyet, yaş ve ilişki uzunluğu değişkenleri ile anlamlı düzeyde ilişkili olmadığı ancak eğitim yılı ile negatif yönde çok küçük düzeyde ilişkili olduğu görülmüştür (Doron ve ark., 2012b). Belirtilerin başlangıç yaşına ilişkin net bir sonuç elde edilmemiş olsa da, Doron, Derby ve arkadaşları (2014),

klirik deneyimleri dođrultusunda erken yetiřkinlik d6neminde bařladıđını ifade etmiřtir. Romantik iliřki obsesyon ve kompulsiyonların, romantik iliřki s6resince devam ettiđi, bazı durumlarda ise belirtilerin bařlangıcının evlenmek, ocuk sahibi olmak gibi kararlardan sonra ortaya ıktıđı g6r6lmektedir. Belirtiler, devam etmekte olan iliřkilerin dıřında da gerekleřebilmesine rađmen s6regiden bir iliřki ierisinde olduđunda sıkıntı d6zeyinin daha y6ksek olduđu bilinmektedir (Doron, Derby ve ark., 2014). Romantik iliřkinin bitmesiyle tetiklenen belirtiler ise 6nceki partnerin dođru kiři olduđu ya da 6zleneceđine y6nelik s6rekli ř6phe ve piřman olmaktan ařırı d6zeyde korku ile karakterizedir (Doron, Derby ve ark., 2014).

Belirtilerin romantik iliřkiye 6zel teması birok kiřisel zorluđun yanı sıra iliřki ierisinde partnerler arasında sıkıntıya neden olabilmektedir (Derby ve ark., 2021). 6rnekleme gerekirse, romantik iliřki obsesif kompulsif belirtileri sergileyen birey partnerin sevgisiyle s6rekli meřgul olarak hiyerarřik bir iliřki yapısının geliřmesine neden olan bađımlı davranıřlar sergileyebilir. 6te yandan diđer partner, s6z konusu davranıřlar nedeniyle 6fke ve hayal kırıklıđının yanı sıra reddetme davranıřları g6sterebilir (Doron ve ark., 2012a). Yapılan arařtırmalarda iliřkiye ve partnere y6nelen belirtilerin azalan iliřki doyumunu ile iliřkili olduđu ve depresyon, kaygı, stres ve OKB belirtileri ile g6vensiz bađlanma 6r6nt6lerinin kontrol edilmesinden sonra bile iliřki memnuniyetsizliđini anlamlı olarak yordadıđı sonucuna ulařılmıřtır (Doron ve ark., 2012a; 2012b). Bir diđer arařtırmada ise s6z konusu belirtilerin d6zeyi arttıđı cinsel doyumun azaldıđı ve cinsel doyumun iliřki memnuniyetsizliđi aracılıđıyla iliřkiye partnere y6nelik belirtilere yol atıđı bulunmuřtur (Doron, Mizrahi ve ark., 2014). Dahası bu belirtilerin depresyon, stres, kaygı ve OKB belirtileri ile iliřkili olduđu ve her iki belirti grubunun da OKB belirtileri ile g6vensiz bađlanmanın etkisi kontrol edilmesinden sonra da depresyon belirtilerini anlamlı d6zeyde yordadıđı rapor edilmiřtir (Doron ve ark., 2012a; 2012b). OKB'ye sahip olan ve romantik iliřki obsesif kompulsif belirtiler sergileyen bireyler ile kontrol grubunun karřılařtırıldıđı bir diđer alıřmada ise romantik iliřki obsesif kompulsif belirtileri olan bireylerin diđer OKB g6r6n6mlerindeki kadar y6ksek d6zeyde sıkıntı yařadıkları sonucuna ulařılmıřtır (Doron, Derby ve ark., 2016). Romantik iliřki merkezli belirtilerden farklı olarak ise partner odaklı belirtiler, beden dismorfik endiřelerle iliřkili bulunmuř ve bireyin kendi bedenindeki kusurlarına y6nelik y6ksek d6zeyde dikkati ve

felaketeleştirici yorumlarının, algılanan eksikleri tespit etme ve bunları partnerinde de gerçekte olduğundan fazla algılama eğilimine neden olabileceği belirtilmiştir (Doron ve ark., 2012b).

Her iki belirti grubunun zaman içerisinde birbirini beslediği düşünülmektedir. Yapılan bir çalışmada, partnerin algılanan özelliklerine odaklanan belirtilerin zamanla romantik ilişki merkezli obsesif kompulsif belirtileri öngördüğü ve tam tersi ilişkinin de aynı şekilde söz konusu olduğu sonucuna ulaşılmıştır (Doron ve ark., 2012b). Partnere odaklanan belirtilerin, ilişkinin doğruluğuna yönelik şüpheleri artırarak romantik ilişki merkezli obsesif kompulsif belirtilere neden olabileceği öne sürülmektedir (Doron, Derby ve ark., 2014). Szepsenwol ve arkadaşlarının (2016) partner odaklı belirtilerin romantik ilişkilerdeki yıkıcı rolüne dikkat çektiği 1 yıl süreli boylamsal bir araştırmasında, partnerin algılanan ya da gerçek kusurlarının takıntı haline getirilmesinin zamanla ilişkinin kendisi için benzer obsesif düşüncelere yol açabileceği ve bu belirtilerin de partner odaklı belirtileri pekiştirerek kısır bir döngü yaratabileceği ifade edilmiştir. Romantik ilişki merkezli belirtilerin ise yalnızca uzun süreli ilişkilerde partner odaklı belirtileri arttırdığı görülmüştür. Bunun nedeni olarak, ilişkinin ilk dönemlerinde normal olarak değerlendirilen ve bireyin partnerin kusurlarını düşünmesine neden olmayan şüphelerin, ilişkinin ilerleyen aşamalarında ciddi bir endişe sebebi olarak kabul edildiği ve bireyi partnerin kusurlarını düşünmeye yönlendirdiği öne sürülmüştür (Szepsenwol ve ark., 2016).

Sonuç olarak, OKB'nin romantik ilişkilere odaklanan bir alt alanı olarak kavramsallaştırılan romantik ilişki obsesif kompulsif belirtiler, ilişkinin kendisine ve partnere yönelik olmak üzere iki farklı belirti türünden oluşmaktadır (Doron ve ark., 2012a; 2012b). Romantik ilişki merkezli belirtilere sahip bir birey içinde bulunduğu ilişkinin doğruluğu ya da partnerine karşı hisleri ile ilgili şüphelere sahipken, partner odaklı belirtilerde birey partnerin algılanan ya da gerçek eksikliklerine ilişkin obsesyonlara sahiptir. İlişkiye ya da partnere yönelik uyarılara maruz kalınması ile tetiklenen girici düşünceler, partnerin davranışlarını kontrol etme ya da potansiyel partnerlerle karşılaştırma gibi kompulsif davranışlara yol açmaktadır. Araştırmalar,



romantik ilişki obsesif kompulsif belirtilerin genel stres düzeyinde artış ve düşük ilişki doyumu ile ilişkili olduğunu göstermektedir.

## **1.2. PARTNER ODAKLI OBSESİF KOMPULSİF BELİRTİLERİN ETİYOLOJİSİ İLE İLİŞKİLİ OLABİLECEK FAKTÖRLER**

### **1.2.1. Obsesif İnanışlar**

Obsesif Kompulsif Bozukluğun bilişsel modellerinde uyumsuz inançların önemine vurgu yapılmaktadır (Rachman, 1997; Salkovskis, 1985). Genel olarak herkesin aklına gelebilecek olan istem dışı düşüncelerin, dürtülerin ve imgelerin obsesif kompulsif belirtilere dönüşmesinde ve sürdürülmesinde obsesif inançların aracı rolü olduğu bilinmektedir (OCCWG, 2001). Özetle, bu inançlar bireylerin girici düşünceleri zararlı ya da felaketleştirici olarak algılamasına neden olarak OKB'ye zemin hazırlamaktadır. Obsesif Kompulsif Bilişler Çalışma Grubu (OCCWG), klinik gözlemler ve görgül çalışmalardan yola çıkarak OKB'de sıklıkla gözlenen işlevsiz 6 inanç alanını tanımlamıştır. Bunlar, abartılmış sorumluluk, düşüncelerin aşırı önemi, düşüncenin kontrol edilmesinin önemi hakkında aşırı endişe, tehdidin abartılması, belirsizliğe tahammülsüzlük ve mükemmeliyetçiliktir (OCCWG,1997;2001;2003). Sonraki çalışmalarında ise bu alanlardaki örtüşmelerden yola çıkarak 6 inanç alanı birleştirilmiş ve sorumluluk/tehdit algısı, düşüncenin önemi/kontrolü ve mükemmeliyetçilik/kesinlik olacak şekilde 3 inanç alanını içeren Obsesif İnanışlar Ölçeği geliştirilmiştir (OCCWG,2005). Araştırmalar, depresyon ve kaygı belirtileri kontrol edildikten sonra bile obsesif inanış biçimlerinin OKB belirtilerini anlamlı olarak yordadığını göstermektedir (Faull ve ark., 2004; Tolin ve ark., 2003). Söz konusu işlevsel olmayan inançların OKB ile ilişkisini ortaya koyan araştırmalara ek olarak (Wu ve Carter, 2008; Tolin ve ark., 2008; Abramowitz ve ark., 2009; Taylor ve ark., 2010), kaygı ile ilişkisini belirlemek için de çalışmalar yapılmıştır. Örneğin OCCWG (2005), OKB ve kaygı belirtileri olan bireylerden oluşan grupları obsesif inançlar bakımından karşılaştırmış ve OKB grubunun mükemmeliyetçilik/belirsizlik inançları dışındaki obsesif inançlar ile daha yüksek düzeyde ilişkili olduğu sonucuna ulaşmıştır. Öte yandan OKB ve kaygı belirtileri olan

bireyler ile klinik olmayan kontrol grubunun karşılaştırıldığı bir araştırmada, 87 maddelik ölçeğin kullanıldığı aşamada OKB'nin tehdit algısı, belirsizliğe tahammülsüzlük, düşüncelerin önemi ve kontrolü ile mükemmeliyetçilik inançları ile daha yüksek düzeyde ilişkili olduğu ancak abartılmış sorumluluk inançları ile ilişkili olmadığı sonucuna ulaşılmıştır. Aynı çalışmada Obsesif İnançlar Ölçeğinin 44 maddelik revize edilmiş formu kullanıldığında ise sorumluluk/tehdit algısı dışında diğer inanç alanlarının OKB grubunda kaygı grubuna göre daha sık görüldüğü bildirilmiştir (Tolin ve ark., 2006).

OKB ile ilişkili bilişsel önyargıların partnerin özelliklerinin algılanma biçimini etkileyebileceği öne sürülmüştür (Doron ve ark., 2012b). Örneğin; mükemmeliyetçi eğilimler partnerin kişilik özellikleri ya da fiziksel görünümü ile ilgili şüpheleri artırabilir; tehdidin abartılması partnerin algılanan kusurları ile ilgili sonuçların şiddetine ilişkin yorumlamalarda yanlılıklar oluşturabilir; düşünceye ve kontrolüne verilen önem, partnerin özelliklerine yönelik olumsuz düşüncelerin bastırılmasına yol açarak, düşüncenin sıklığını artırabilir (Doron ve ark., 2012b). Belirsizliğe tahammülsüzlük ise özellikle ilişkinin doğruluğuna odaklanan şüpheler üzerinde önemli bir rol oynayabilir (Doron, Derby ve ark., 2014). OKB ve romantik ilişki obsesif kompulsif belirtiler sergileyen bireyler ile kontrol grubunun karşılaştırıldığı araştırmada romantik ilişki obsesif kompulsif belirtileri olan bireylerin obsesif kompulsif belirtileri olan bireylerden daha belirgin olarak obsesif inançlar sergileyebileceği önerilmiştir (Doron, Derby ve ark., 2016). Aynı çalışmada, romantik ilişki obsesif kompulsif belirtiler grubunun OKB grubuna göre abartılmış sorumluluk inançlarını benimsemeye ve düşünce kontrolüne daha fazla önem atfetmeye yatkın olduğunu belirtilmiştir. Bu abartılmış sorumluluk inançlarının ilişkiye yönelik şüpheler, artan sıkıntı ve işlevsiz tepkileri takiben suçluluk ve utanç gibi olumsuz duyguları yoğunlaştırabileceği; düşüncelere ve bunların kontrolüne verilen önemin ise bireyin partneri hakkındaki olumsuz düşüncelerine ve uyumsuz kompulsif davranışlarına karşı uyanıklığı artırabileceği öne sürülmüştür. Dahası hem OKB hem de romantik ilişki obsesif kompulsif belirtiler grubunun daha yüksek düzeyde mükemmeliyetçilik/belirsizliğe tahammülsüzlük ve abartılmış tehdit algısına sahip olduğu görülmüştür (Doron, Derby ve ark., 2016).

Obsesif inanışların ve spesifik olarak mükemmeliyetçi eğilimlerin romantik ilişki obsesif kompulsif belirtiler üzerindeki rolünün araştırıldığı diğer bir çalışmada abartılmış sorumluluk/tehdit algısı ile düşüncenin önemi /kontrolü inanç alanları ile küçük-orta düzeyde ilişkili olduğu görülmekle birlikte bu inanç alanlarının partner odaklı belirtiler ile daha düşük düzeyde ilişkili olduğu sonucuna ulaşılmıştır (Melli ve ark., 2018). Öte yandan depresyon, kaygı ve stres belirtileri kontrol edildikten sonra bu inançların romantik ilişki obsesif kompulsif belirtilerin ortaya çıkmasına katkıda bulunmadığı görülmüş ve buna bağlı olarak, obsesif inançların genel stres düzeyinin artmasıyla birlikte romantik ilişki obsesif kompulsif belirtilerin sürmesine katkıda bulunduğu öne sürülmüştür. Dahası, çok boyutlu olarak değerlendirilen mükemmeliyetçiliğin ise organizasyon alt boyutu dışında diğer boyutlarının romantik ilişki merkezli ve partnere yönelik belirtiler ile orta derecede ilişkiler gösterdiği belirtilmiştir. Bu bulguların ötesinde, mükemmeliyetçi eğilimlerin obsesif inançlar ve duygu durum değişkenleri kontrol edildiğinde romantik ilişki merkezli belirtileri yordadığı ancak böyle bir ilişkinin partner odaklı belirtiler için söz konusu olmadığı sonucuna ulaşılmıştır (Melli ve ark., 2018).

Obsesif inanışların yanı sıra mevcut ilişkiyi bırakmanın ya da mükemmel olmayan bir ilişkinin içerisinde kalmanın yıkıcı sonuçlarını abartma gibi romantik ilişkinin kendisine yönelik inançların da partner odaklı belirtilerle ilişkili olabileceği belirtmiştir (Doron ve ark., 2012b). Romantik ilişki-obsesif kompulsif belirtilere sahip olan bireylerin OKB ve kontrol grubuna göre daha fazla romantik ilişkinin gelecek sonuçları ile ilgili uyumsuz düşüncelere sahip olduğu bulgusuyla, bu önermeler desteklemiştir (Doron, Derby ve ark., 2016). Bir diğer çalışmada ise duygudurum belirtileri kontrol edildiğinde bile yanlış bir ilişki içerisinde olmaya yönelik inançların her iki belirti grubunu da yordadığı ancak yalnız kalmaya yönelik feleketleştirici düşüncelerin sadece romantik ilişki merkezli belirtileri yordadığı görülmüştür (Melli ve ark., 2018).

Sonuç itibariyle, araştırmalar romantik ilişki obsesif kompulsif belirtilerin obsesif inançlarla ilişkili olduğunu göstermektedir (Doron, Derby ve ark., 2016). Melli ve arkadaşları (2018) ise depresyon, kaygı ve stres belirtileri kontrol edildiğinde böyle bir ilişkinin söz konusu olmadığı sonucuna ulaşmışlardır. Buradan hareketle, obsesif

inançların genel stres düzeyini artırarak romantik ilişki obsesif kompulsif belirtilere yol açabileceği öne sürülmüştür (Melli ve ark., 2018). Obsesif inançların yanı sıra yanlış bir ilişkide olmanın olumsuz sonuçlarını abartma gibi romantik ilişkiye özgü inançların da söz konusu belirtilerin ortaya çıkmasında rol oynadığı belirtilmektedir (Melli ve ark., 2018).

### 1.2.2. Obsesif Güvensizlik

Brandes ve arkadaşları (2020) klinik deneyimlerinden yola çıkarak partner odaklı obsesif kompulsif belirtilerin bir alt boyutu olabilecek “obsesif güvensizlik” kavramını öne sürmüştür. Obsesif güvensizlik temelde partnerin dürüstlüğü, doğruluğu ya da çeşitli yaşam olaylarında tutarlı bir şekilde iyi performans gösterme kapasitesi hakkında şüphe etme eğilimi ile tanımlanmaktadır. Kontrol etme, güvence arama, patolojik şüphe gibi obsesif kompulsif davranışların partnerin uygunluğu ya da ilişkinin doğruluğunu kesinleştirmek için partnerin güvenilirliğine odaklanabileceği ve bu davranışların ikili çatışma ve strese yol açabileceği belirtilmektedir. Romantik ilişki obsesif kompulsif belirtilerde de olduğu gibi kompulsif davranışların amacının partnerin uygunluğuna ilişkin sıkıntıyı değerlendirmek ya da azaltmak olduğu ifade edilmektedir. Nitekim, obsesif güvensizlik belirtilerinin sıklıkla romantik ilişki obsesif kompulsif belirtiler ile birlikte ortaya çıktığı belirtilmektedir (Brandes ve ark., 2020). Partnerin güvenilirliği ile ilgili endişelerin partnerin algılanan diğer kusurlarıyla örtüşebileceği ve romantik ilişki temalı obsesif kompulsif belirtilerin gelişimine neden olabileceği düşünülmektedir (Szepsenwol ve ark., 2016).

Obsesif güvensizlik bazı yönlerden romantik kıskançlığa benzer görünebilir. Romantik kıskançlık bireyin romantik ilişkisinde algılanan bir tehdit ya da kayıptan kaynaklanan duygu düşünce ve davranışların karmaşık bir birleşiminden oluşmaktadır ve algılanan tehdit kişinin eşi ve rakibi arasındaki potansiyel romantik cazibe algısından kaynaklanmaktadır (Rodriguez ve ark., 2015). Obsesif güvensizlik ise “kusurlu” partner ve kişi arasında gerçekleşmektedir (Brandes ve ark., 2020). Bilişsel kıskançlık, bir kişinin rasyonel ya da irrasyonel düşüncelerini, endişelerini ve bir eşin sadakatsizliği ile ilgili

şüphelerini temsil ederken davranışsal kıskançlık ise, kişinin algılanan tehdit nedeniyle partnerinin eşyalarını kontrol etme gibi aldığı koruyucu önlemleri içermektedir (Rodriguez ve ark., 2015). Obsesif güvensizlikte ise obsesyonlar sadakatsizliğin ötesinde daha çok partnerin günlük hayattaki işleri yapabilme kapasitesi, dürüstlük ve doğruluk konuları ile ilgilidir (Brandes ve ark., 2020).

Obsesif güvensizlik endişeleri, genel endişelere benzer gibi görünse de romantik ilişki obsesif kompulsif belirtiler ile genel endişeler hem içerik hem de biçim olarak birbirinden farklılaşmaktadır (Doron, Derby ve ark., 2014; Doron ve ark., 2013). Temel olarak obsesif güvensizlik, partnere karşı mevcut duygularla ilişkili iken genel endişeler gelecek ile ilişkilidir. Obsesif güvensizlik, diğer obsesyonlar gibi, normal endişelerden daha istenmeyen, girici ve kabul edilemez biçimde deneyimlenir. Bu düşünceler abartılı, gerçekçi bir temele sahip olmayan ve partnere karşı duygularına zıt olarak algılanır. Bu nedenle de egoya yabancı olmakla birlikte nötralizasyon davranışları ile ilişkili olma olasılığı yüksektir (Brandes ve ark., 2020).

Brandes ve arkadaşları (2020) tarafından yakın zamanda kavramsallaştırılan obsesif güvensizlik; depresyon, kaygı, bağlanma kaygısı, düşük ilişki bağlılığı ile birlikte bilişsel ve davranışsal kıskançlıkla ilişkili bulunmuştur. Partnere karşı tekrarlayan şüpheler, ilişki içerisinde problemlere neden olabilirken öfke ve hayal kırıklığı ile birlikte aşırı durumlarda partnere yönelik şiddete neden olabilir. Bununla birlikte partnerin güvenilmezliği ile ilgili sürekli meşguliyet suçluluk ve utanç duyguları yaratarak şiddete uğrama olasılığını artırabilir. Sürekli olarak güvenilirliğinden şüphe edilen bir partner olmak ise öz yeterliliği azaltabilir, terk edilme korkusunu artırabilir ya da güvenilirliği kazanma girişimlerine neden olarak ilişki içerisinde iki tarafta da geri çekilme davranışlarına yol açabilir (Brandes ve ark., 2020).

Özetle, partnerin doğruluğu, dürüstlüğü ve gündelik yaşamdaki becerilerine ilişkin obsesyonlar ve bunlara eşlik eden kompulsiyonlarla karakterize olan obsesif güvensizlik partner odaklı belirtilerin bir alt alanı olarak öne sürülmüştür (Brandes ve ark., 2020).

Brandes ve arkadaşlarının (2020) yaptığı araştırma sonucunda, romantik ilişki obsesif kompulsif belirtilerle olan ilişkisine yönelik öneriler desteklenmiştir. Bununla birlikte, depresyon, kaygı, stres ve düşük ilişki doyumu gibi olumsuz sonuçlarla da ilişkilendirilmiştir.

### 1.2.3. Partnere Bağlı Benlik Değeri

Bilişsel Davranışçı Terapilerde gözlenen terapiye yanıt vermeme, nüksetme ve tedaviyi bırakma gibi zorluklar nedeniyle terapideki temel prensip olan bilişler ve davranışlarla çalışmanın yanı sıra, modeli iyileştirmek için benlik ilişkili süreçler de dahil olmak üzere bazı ek faktörler incelenmeye başlanmıştır (Ahern ve Kyrios, 2016; Aardema ve Wong, 2019). Özellikle, benlik ilişkili faktörlerin girici düşünceleri tetikleyebileceği ya da bireyi bu tür düşüncelere teşvik edebileceği öne sürülmektedir (Jaeger ve ark., 2021). Nitekim, birey için önemli alanlarda algılanan yetersizliğin, istenmeyen düşünceler tarafından kolayca tehdit edilebilen hassas benlik alanlarını uyararak OKB için bir yatkınlık oluşturabileceği ve bu nedenle de OKB'nin gelişiminde obsesif inançların ötesinde benlik ve dünyaya ilişkin algıların da rol alabileceği belirtilmektedir (Doron ve Kyrios, 2005).

Benlik süreçlerinin OKB belirtilerindeki rolünü inceleyen bir dizi çalışma yapılmıştır (Melli ve ark, 2016; Doron, 2020). Araştırmalarda temel olarak, kişinin benlik alanını tehdit eden bilgilerin, OKB ile ilgili uyumsuz inançların aktivasyonunda rol oynadığı (Abramovitch ve ark., 2013) ve bireylerin bu tür düşüncelere önem vermesine yol açtığı öne sürülmektedir (Jaeger ve ark., 2021). OKB'nin bilişsel modellerinde istenmeyen düşüncelerin obsesyonlara dönüşmesinde, bu düşüncelerin bireyin kişisel değerlerine zıt yani ego-distonik olarak algılanmasının rolü olduğu vurgulanmaktadır (Clark, 2004; Purdon ve Clark, 1999; Rachman, 1997). Genellikle girici düşüncelerin ego-distonik olarak algılanması obsesyonlar ve endişeler arasındaki ayrımın önemli bir noktası olarak nitelendirilmektedir (Purdon ve Clark, 1999; Langlois ve ark., 2000). Buna paralel bir şekilde, Romero-Sanchiz ve arkadaşları (2017) obsesyonların endişe ve hastalıkla ilgili düşüncelerden daha fazla ego-distonik olarak algılandığı ve depresyon kontrol edildiğinde bile aynı durumun görüldüğünü belirtmektedir. Girici düşüncelerin benliğe yabancı olarak algılanması dışında, OKB'nin etiolojisinde yer aldığı düşünülen diğer

benlik ilişkili süreçlerden biri de benlik saygısıdır (Fava ve ark., 1996). Çalışmalar, OKB belirti şiddeti arttıkça benlik saygısının düştüğüne (Yorulmaz ve ark., 2010) fakat bunun sadece OKB'ye özgün olmadığına, diğer psikopatolojilerde de görülebileceğine dikkat çekmektedir (Ehnholt ve ark., 1999; Dasgupta ve Sanyal, 2007). Bununla birlikte, bireyin kim olduğuna ya da kim olabileceğine dair korkuyu ifade eden benlik korkusu, son dönemlerde özellikle vurgulanan faktörlerden bir diğeridir (Aardema ve ark., 2013) ve din, cinsellik ve saldırganlığa ilişkin obsesyonların içeriğini etkileyen kırılabilirlik faktörü olabileceği öne sürülmektedir (Aardema ve O'connor, 2007). Katılımcıların ahlak ile ilgili olumsuz bilgilere, ahlak ile ilgisiz (spor) olumsuz bilgilere ve nötr bilgilere maruz bırakılarak bulaşma kirlenme davranışlarına olan eğilimlerinin deneysel olarak incelendiği bir çalışmada, benliklerine ilişkin olumsuz ahlaki bir bilgilendirme ile karşılaşan bireylerin daha yüksek düzeyde bulaşma kirlenme kaygısı ile ilişkili davranışlar sergiledikleri görülmüştür (Doron, Sar-El ve ark., 2012). Ferrier ve Brewin (2005), OKB'ye sahip bireylerin klinik olmayan kontroller ve kaygı belirtileri olan bireylere kıyasla girici düşüncelere dayanarak kendileri hakkında olumsuz sonuçlar çıkarma eğilimlerinin daha yüksek olduğu ve bunun kötü, ahlaksız ve deli olarak nitelendirilen "korkulan benliği" yansıttığı sonucuna ulaşmıştır. Bir diğer araştırmada ise benlik korkusunun mükemmeliyetçilik, düşüncenin önemi ve abartılmış tehdit algısı gibi obsesif inançları yordadığı görülmüş olup, bu tür inançlar ve değerlendirmelerin kişinin olmak istemediği bir bileşenini yansıtabileceği belirtilmiştir (Aardema ve ark., 2013)

OKB gelişiminde rol aldığı öne sürülen ve araştırmalarla desteklenen bir diğer benlik ilişkili süreç ise benlik ikircikliğidir (Bhar ve Kyros, 2007; Seah ve ark., 2018). Guidano ve Liotti (1983)'ye göre benlik ikircikliğine sahip bireylerde benlik kavramı, olumlu ve olumsuz benlik değerlendirmelerini aynı anda gerçekleştirecek şekilde yapılanmaktadır. Ortaya çıkan belirsizlik nedeniyle birey benlik değerlendirmelerini doğrulamak amacıyla çevreden kanıt aramaktadır ve bu da bireyi dışarıdan gelebilecek istenmeyen düşüncelere duyarlı hale getirmektedir (Guidano ve Liotti, 1983). Benlik ikircikliğinin OKB'nin Bilişsel Davranışçı tedavisindeki rolünün incelendiği bir çalışmada, benlik ikircikliğinin çözümlenmesi pozitif yönde tedavi çıktıkları ile ilişkilendirilmiştir (Bahar, Kyros ve Hordern, 2015). Bhar ve Kyros (2007) ise OKB belirtileri olan bireylerin kontrol grubuna kıyasla anlamlı düzeyde daha yüksek benlik ikircikliğine sahip olduğunu ancak benlik

ikircikliği düzeyine göre OKB grubunun diğer kaygı grubundan farklılaşmadığı sonucuna ulaşımlardır. Bu bulgular benlik ikircikliğinin OKB'ye özgü etiyolojik bir faktör olmayabileceğine dikkat çekmektedir (Phillips ve ark., 2011).

Araştırmalar benlik kavramının çok boyutlu olarak incelenmesini ve ancak bu şekilde yeterince anlaşılabilirliğini öne sürmektedir (Marsh, 1990; Harter, 1998). Ayrıca, benlik değerlendirmelerinin bağlama duyarlı olabileceği de vurgulanmaktadır (Harter ve Whitesell, 2003). Buna paralel bir şekilde Doron ve Kyrios (2005), benlik algılarının OKB ile ilişkisinin anlaşılmasında benliğin çok yönlü doğasının hesaba katılması gerektiğini belirtmektedir. Bu doğrultuda benlik kavramının çeşitli yeterlik alanlarını içerdiği, bireyin onun için önemli olan alanlardaki yeterliliğini tehdit eden uyarıcılara karşı duyarlı olduğu öne sürülmüş ve bu alanlar hassas benlik olarak nitelendirilmiştir (Doron ve Kyrios, 2005). Söz konusu model için kanıtların incelendiği ve klinik olmayan örnekleme yapılan bir çalışmada, ahlaklılık, mesleki yeterlilik, akademik yeterlilik ve sosyal kabul edilebilirlik alanlarına bağlı benlik değerinin daha yüksek düzeyde obsesif inançlarla ilişkili olduğu sonucuna ulaşılmıştır (Doron ve ark., 2007). Bunlara ek olarak mesleki yeterlilik, sosyal kabul edilebilirlik ve ahlak alanları OKB belirti şiddeti ile ilişkili iken, ahlak ve mesleki yeterlilik alanlarındaki duyarlılığın benlik değeri kontrol edildiğinde bile obsesif bilişler ve belirti şiddeti ile ilişkili olduğu bulunmuştur. Benlik duyarlılığının OKB belirtileri ve tanısal sınıflandırma ile ilişkisinin incelendiği bir çalışmada ise (Doron ve ark., 2008), OKB grubunda benliğin ahlak alanındaki duyarlılığı daha yüksek OKB belirtileri ile ilişkili iken, iş yeterliliği ve sosyal kabul edilebilirlik için bu ilişki bulunmamıştır. Öte yandan ahlak ve iş yeterliliğine duyarlılık kontrol grubuna kıyasla OKB belirtileri ile ilişkili bulunmuş ancak kaygı belirtileri ile böyle bir ilişki görülmemiştir (Doron ve ark., 2008).

Bir yaşam olayı veya girici düşüncenin benlik değeri alanı (örn, ahlaki benlik alanı) ile çeliştiği durumlarda, bireyin bilişsel ve davranışsal başa çıkma stratejilerini aktive ederek benlik değerini onarmaya çalışacağı öne sürülmüştür (Doron ve Kyrios, 2005). Böyle bir durumda, OKB'ye sahip bireylerde işlevsiz inançlara (abartılmış sorumluluk gibi) ve olumsuz bilişlere erişilebilirlik artarken nötralizasyon gibi uyumsuz başa çıkma stratejilerinin harekete geçmesi ile benlik değeri alanlarına karşılık vermek güçleşebilir



ve bu da obsesif şüphe ve endişelerin gelişmesine katkıda bulunabilir (Doron ve Kyros, 2005; Doron, Derby ve ark., 2014). Doron ve arkadaşları (2013) benlik alanındaki hassasiyet faktörlerinin romantik ilişki temalı girici düşüncelerin obsesyonlara dönüşmesine neden olabileceği belirtmiş ve romantik ilişki merkezli obsesif kompulsif belirtilerinin bağlanma kaygısı ve ilişki benlik alanındaki artmış kırılabilirliğin birlikte ortaya çıkması ile ilişkili olduğu sonucuna ulaşmışlardır. Aynı zamanda belirli benlik saygısı hassasiyetlerinin ilişki ile ilgili girici düşüncelere karşı dikkati ve uyanıklığı artırarak romantik ilişki merkezli obsesif kompulsif belirti döngüsünü sürdürdüğü ifade edilmektedir (Doron ve Derby, 2017). Benzer şekilde, kişinin benlik değeri partnerinin algılanan değerine bağlı olduğunda (partnere bağlı benlik değeri), partnerin kusurlarıyla ilgili düşüncelerin partner odaklı obsesif kompulsif belirtileri artırabileceği belirtilmiştir. Buna göre, partnerin kusurlarını ya da başarısızlıklarını kendi benlik değerinin yansıması olarak algılayan bireylerin, partnerlerinin niteliklerine ilişkin düşüncelere daha duyarlı olmaları beklenir ve bu tür düşünceler felaketleştirici değerlendirmeleri ve nötralizasyon davranışlarını tetikleyebilir (Doron, Derby ve ark., 2014).

Yapılan çalışmalar, romantik ilişki ve partnere yönelik obsesif kompulsif belirtilerin ortaya çıkmasında partnere bağlı benlik değerinin rolü olduğu görüşünü desteklemektedir (Trak ve İnözü, 2019; Doron ve Szepsenwol, 2015). Doron ve Szepsenwol (2015) araştırmalarında, partnere odaklanan semptomların partner ile ilişkili olumsuz düşüncelere karşı duyarlı benlik saygısı ile ilişkili olduğunu sonucuna ulaşmışlardır. Bununla birlikte, partnerin diğer potansiyel partnerlerle karşılaştırılmaları gibi deneyimlere maruz kalmanın, yüksek düzeyde partner odaklı semptomları olan bireylerde benlik saygısını azalttığını belirtmişlerdir. Son zamanlarda yapılan bir diğer çalışmada, benlik değerinin partnere bağımlı olma şiddeti ile romantik ilişki temalı belirtilerinin pozitif yönde anlamlı olarak ilişkili olduğu sonucuna ulaşılmıştır (Trak ve İnözü, 2019). Alanyazında, OKB gelişiminde rol oynayan önemli faktörlerden birinin de benliğe ilişkin algılar olduğu görülmektedir. Aynı zamanda benlik alanı ve OKB belirti görünümünün de tematik olarak birbiri ile ilişkili olduğu belirtilmektedir. Bununla tutarlı bir biçimde, partnere bağlı benlik değerinin romantik ilişkilerde gözlenen iki belirti grubuna da yol açabileceği ancak spesifik olarak partner odaklı belirtilerin gelişiminde rol oynadığı ifade edilmektedir (Doron ve Szepsenwol, 2015).

#### 1.2.4. Ebeveynleşme

Aile sistemleri araştırmacıları ebeveynleşme olgusunu farklı biçimlerde tanımlasalar da sınırların bozulması, rol değişimi ve çocuğun ebeveyn rolü edinmesi varsayımları tanımlar arasında ortak bir çerçeve oluşturmaktadır (Boszormenyi- Nagy ve Spark, 1973; Chase, 1999; Jurkovic, 1998; Minuchin ve ark., 1967; Hooper, 2007a). Temel olarak ebeveynleşme, çocuğun ailenin duygusal ve lojistik ihtiyaçlarını karşılamak için kendi ihtiyaçlarını feda ettiği bir tür enstrümantal ya da duygusal rol değişimi olarak ifade edilmektedir (Chase, 1999). Gündelik ev işlerini yapmak ya da kardeşinin ödevlerine yardım etmek gibi sorumluluklar üstlenen daha ileri yaştaki bir çocuk ya da ergen için bunlar gelişimin ve etkili ebeveynliğin işareti olsa da ebeveynleşme, çocuğun ebeveyn ya da kardeşlerinin bakımını üstlendiği ve ebeveynin bu görevleri çocuğa devrederek aile alt sistemleri arasındaki sınırların bozulmasına neden olduğu uyumsuz bir rol değişimi ile karakterizedir (Boszormenyi- Nagy ve Spark, 1973; Kerig, 2005; Bagget ve ark., 2013).

Ebeveynliği deneyimleyen çocuklar, ebeveynler ve kardeşlerin duygusal ihtiyaçlarına cevap vermek ve aile içerisinde barışı sağlamaktan, yemek yapmak gibi ev işleri ve mali işleri üstlenmeye kadar bir dizi farklı görevi yerine getirmektedir (Minuchin ve ark., 1967). Bu doğrultuda ebeveynleşmenin duygusal ve enstrümantal olmak üzere iki farklı yapıda ayrıştığı öne sürülmektedir (Jurkovic, 1997). Çocuğun ailenin duygusal ihtiyaçlarını karşıladığı ve çoğunlukla ebeveynin güvenilir ve tek desteği haline geldiği durum duygusal ebeveynleşme olarak ifade edilmektedir (Hooper, 2007a). Enstrümantal ebeveynleşme ise çocuğun ev işlerini yapma ve kardeşlerine bakım verme gibi rolleri üstlendiği yapıyı temsil etmektedir (Jurkovic, 1997). Araştırmalar, duygusal ebeveynleşmenin daha fazla olumsuz sonuç ile ilişkili olduğunu ortaya koymaktadır (Champion ve ark., 2009; Hooper ve ark., 2008; Hooper, DeCoster ve ark., 2011). Sürekli bir biçimde devam eden duygusal ebeveynleşmede çocuk, aile bireylerinin ihtiyaçlarını karşılamak için kendi ihtiyaçlarını bastırmaktadır ve bu durum yetişkinlik döneminde kuracağı bağlanma ilişkilerini olumsuz etkilemektedir (Hooper, 2007a).

Jurkovic (1997), öne sürdüğü modelde, ebeveynleşme tanımını genişleterek yapıcı ve yıkıcı olmak üzere sınıflandırılabilirliğini belirtmiştir. Bu modele göre kötü muamelelerin bir kategorisi olarak nitelendirilen yıkıcı ebeveynleşme aile bireylerinin rollerinde uyumsuzluk, alt sistemlerdeki sınırlarda eksiklik ve çocuğun aşırı düzeyde enstrümantal ya da duygusal ebeveynleşmesini ifade etmektedir. Ebeveyn çocuk ilişkisindeki uzun vadeli gelişimsel etkiler ve uygun olmayan sınır bozulmaları ergenin fiziksel, duygusal ve psikolojik olarak kötü muameleyle maruz kalmasına neden olmaktadır (Hooper, 2011). Yapıcı ebeveynleşme ise bakım verme davranışlarının aile içerisinde dengeli dağılımı ile çocuğun aileye yapmış olduğu katkıların kabulü ve takdir edilmesi ile karakterizedir. Ek olarak ebeveynleşmenin her zaman çocuğa karşı etik olmayan bir davranım olmadığı yaş, gelişim düzeyi, aile kültürü ve bağlamı göz önüne alındığında etik ve uygun olabileceği öne sürülmektedir (Jurkovic, 1997). Bilinen ve ödüllendirilen ebeveynleşmenin hem çocuk hem de ebeveyn için gerekli ve faydalı olabileceği ifade edilmektedir (Hooper, 2007b). Bununla birlikte, duygusal ya da enstrümantal bakım vermenin olumlu ya da olumsuz sonuçlanmasının algılanan adalet ve karşılıklılık ile ilişkili olabileceği (Jurkovic ve ark., 2004; Jurkovic ve ark., 2001); ebeveynler, diğer önemli yetişkinler ve akranların onayını içeren bir karşılıklılık ve adalet duygusunun uyum için önemli olduğu öne sürülmektedir (Jurkovic ve ark., 2004).

Ebeveynleşme birçok çalışmada olumsuz sonuçlarla ilişkilendirilmiş olsa da olumlu sonuçlarla da ilişkili olduğunu belirten araştırmalar bulunmaktadır (McMahon ve Luthar, 2007; Borchet ve ark., 2020). Ebeveynleşmenin ebeveyn kaybı yaşayan, hasta bir ebeveyne bakım sağlayan ya da istikrarsız bir aile ortamında büyüyen çocuklarda uzun dönemde adaptif olabileceği önerisinden yola çıkılarak yapılan bir araştırmada (Stein, Rotheram-Borus ve Lester, 2007), erken dönem ebeveynleşmenin 6 sene sonra uyumlu başa çıkma biçimleri ile daha az madde kullanımını yordadığı sonucuna ulaşılmıştır. Dahası ebeveynleşmenin ilerleyen dönemlerdeki duygusal sıkıntı ve işlevsel olmayan aile tutumları ile ilişkili olmadığı bulunmuştur (Stein, Rotheram-Borus ve Lester, 2007). Benzer şekilde, HIV/AIDS ile baş eden ailelerdeki ebeveynleşme süreçlerinin incelendiği bir araştırmada, ebeveynleşmenin uyumsuz ebeveynlik ve çocuk davranışları ile ilişkili olmadığı ve ebeveyn davranışları sergileyen çocukların daha az depresif belirtiler ve daha fazla sosyal uyum gösterdikleri rapor edilmiştir (Tompkins, 2007). Öte yandan, daha

fazla sayıda araştırma, ebeveynleşmenin olumsuz sonuçlarla ilişkili olduğunu belirtmektedir (Stein ve ark., 1999; Burton ve ark., 2018). Araştırmalar, ebeveynleşme ile depresyon, kaygı, somatizasyon (Hooper ve Wallace, 2010), psikolojik sıkıntı (Hooper ve ark., 2008), yeme bozukluğu (Rowa ve ark., 2001) yaygın kaygı bozukluğu (Tan ve ark., 2010) gibi bir dizi negatif sonucun ilişkili olabileceğini göstermektedir. Üniversite öğrencileri ile yapılan bir çalışmada, çocukluk dönemine ilişkin yüksek düzeyde ebeveynleşme bildirimlerinin, yetişkinlikte yüksek düzeyde depresyon belirtileri ile azalan mutluluk ile ilişkili olduğu görülmüştür (Williams ve Francis, 2010). Başka bir çalışmada, daha uzun süre ve daha erken dönemde başlayan ebeveynleşme, yetişkinlikte daha yüksek düzeyde depresif semptom ile ilişkililikten başlangıç yaşı, süresi ve diğer ebeveynleşme boyutları kontrol edildiğinde yalnızca algılanan adaletsizlik depresif belirtilerle ilişkilendirilmiştir (Cho ve Lee, 2019). Türkiye örneğinde yapılan çalışmalarda ise obsesif kompulsif belirtiler ve obsesif inançların ebeveynleşme ile ilişkili olduğu sonucuna ulaşılmıştır (Köyden, 2015; Yıldırım, 2016; Arıkan Çolak, 2019). Diğer bir çalışmada ise, ebeveynleşme kavramına benzer görünen, çocuklukta diğerlerinin mutluluğundan ve güvenliğinden sorumlu hissetmenin geriye dönük anıları; düşüncenin kontrolünün önemi, tehditin abartılması ve sorumluluğa ilişkin inançlarla pozitif korelasyon göstermiştir (Careau ve ark., 2012). Benzer şekilde çocuklukta abartılmış sorumluluğun, şimdiki abartılmış sorumluluk ve obsesif kompulsif belirti düzeyi ile ilişkili olduğu görülmüştür (Smári ve ark., 2010).

Ebeveynleri ile kardeşlerinin bakım rolünü üstlenirken kendini yetiştirmek zorunda kalan ebeveynleşmiş çocukların aile içinde ve dış dünyada çarpık ilişkiler ve zayıf işlevsellik göstereceği ifade edilmektedir (Chase, 1999). Alanyazında buna paralel bir biçimde, ebeveynleşme ve kişilerarası ilişkilerde bozulma ilişkisini ortaya koyan araştırmalar yer almaktadır. (Mayseless ve ark., 2004; Wells ve ark., 1999; Goldner ve ark., 2019). Ebeveyn ve çocuk arasındaki rol değişimi, flört şiddeti ve bakım veren rolünü üstlenme gibi yakın ilişkilerde gözlenen bir dizi uyumsuz davranışla ilişkilendirilmiştir (Valleau ve ark., 1995; Linder ve Collins, 2005). Wells ve arkadaşları (1999), diğerine bağımlı bireylerin (codependent) ebeveynleşme yaşanan (yani ebeveyn konumunda oldukları) bir ailede büyümüş olmalarının muhtemel olduğunu ve mevcut ilişkilerinde de ebeveyn davranışlarını sergilemeye devam edebileceklerini öne sürmüştür. Benzer şekilde Value

ve arkadaşları (1995) çocukken ebeveyn rolü üstlenmiş yetişkinlerin bakım veren rolüne uyarlanmış bir benlik kavramı geliştireceklerini ve sonraki dönemdeki ilişkilerine de bu rolleri benimsemeye devam edeceklerini ifade etmiştir. Bagget ve arkadaşları (2013) tarafından baba-kız ebeveynleşmesi bağlamında yapılan çalışmada ise ebeveynleşme ile düşük ilişki doyumu ve romantik ilişki güvensizliği ilişkili bulunmuştur. Bu ilişkiye kaygılı ve kaçınan bağlanma stilleri aracılık etmiştir. Romantik ilişki güvensizliği özellikle romantik partnere karşı şüphe(self-doubt) ve belirsizlikle(uncertainty) tanımlanmış bir kavram olarak çalışmada yer almıştır. Romantik partner tarafından koşulsuz olarak sevildiğine güvenememeyi içeren bu kavram romantik ilişki temalı obsesif kompulsif belirtilere benzer görünmektedir. Madden ve Shaffer (2016) ise duygusal ebeveynleşmenin mevcut romantik ilişkilerdeki yapıcı iletişimle negatif yönde ilişkili olduğu ve bu ilişkiye kaygılı bağlanma ile ilgili inançların aracılık ettiğini belirtmektedir. Benzer şekilde, Bourassa ve Allen (2010) tarafından yapılan çalışmada, çocukluk dönemindeki ebeveynleşme romantik partnere güvensiz bağlanmanın yanı sıra düşük ilişki doyumu ve depresif belirtilerle ilişkilendirilmiştir. Buna ek olarak, duygusal ebeveynleşmenin şu anki romantik ilişkideki kompulsif bakım verme davranışlarıyla ilişkili olduğu belirtilmiştir.

Özetle, ebeveynleşme alanyazında farklı psikopatolojiler ve kişiler arası ilişkilerde bozulmalar ile ilişkilendirilmiştir (Hooper ve Wallace, 2010; Tan ve ark., 2010; Goldner ve ark., 2019). Bu nedenle, ebeveynleşmenin obsesif kompulsif bozukluk (Köyden, 2015) ve romantik ilişkilerde gözlenen uyumsuz davranış örüntüleri ile ilişkisinden (Bagget ve ark., 2013) yola çıkarak partner odaklı belirtilerin gelişimine yol açabileceği düşünülmektedir.

#### **1.2.5. Ebeveynleşme, Partnere Bağlı Benlik Değeri, Obsesif Güvensizlik ve Partner Odaklı Obsesif Kompulsif Belirtilerin İlişkisi**

Romantik ilişki-obsesif kompulsif belirtilerin gelişiminde çocukluk dönemi aile ilişkilerinin rolü olduğu bilinmektedir (Trak ve Inozu, 2019). Aile alt sistemleri arasındaki sınırların bozulması ile tanımlanan ebeveynleşme, romantik ilişkilerde gözlenen uyumsuz örüntüler ve obsesif kompulsif belirtiler de dahil olmak üzere birçok olumsuz sonuç ile ilişkilendirilmiştir (Earley ve Cushway, 2002; Jankowski ve ark., 2013; Yıldırım, 2016).

Öte yandan partner odaklı obsesif kompulsif belirtilerin ortaya çıkmasındaki önemli etkenlerden birinin benlik ile ilişkili olumsuz süreçler olduğu bilinmektedir (Doron ve Szepeswol, 2015). Aynı zamanda, çocukluk dönemindeki ebeveynleşmenin bireyin benlik kavramıyla olan ilişkisi birçok araştırmada vurgulanmıştır (Godsall ve ark., 2004). Örneğin, kuşaklar arası sınır geçişlerinin bağımsız bir kimlik oluşumunun önüne geçtiğini belirten bir araştırmada, anne ve kız arasındaki sınırların bozulduğu ilişkilerde kadınların kariyerleri ya da başka biriyle ilişkilerindeki bağılıklarını ebeveynlerin değerlerine ve beklentilerine dayandırma eğilimlerinin daha yüksek olduğu görülmüştür (Fullinwider-Bush ve Jacobvitz, 1993). Wells ve arkadaşları (1999) ise bağımlılık özelliklerinin düşük benlik saygısı, utanmaya yatkınlık ve ebeveynleşme ile ilişkili olduğunu belirtmektedir. Bununla birlikte, bağımlılık özellikleri gösteren bireylerin düşük benlik saygısı ve utanç duygularına yatkın olduğu ve bunların ebeveynleşme ile birleşmesi sonucunda bireyin kendine uygun değer ve öz-bakımı vermesini engelleyecek şekilde diğerlerine duygusal ve davranışsal özen göstermesine neden olacağını öne sürmüşlerdir (Wells ve ark., 1999). Yıkıcı ebeveynleşmenin ise çocuğun benlik kavramını oluşturan gelişimsel görevleri başarmasının önüne geçtiği ve bu nedenle çocuğun kendi değerine ilişkin algısını zayıflattığı ifade edilmektedir (Godsall ve ark., 2004). Bu araştırmalar ebeveynleşme yaşayan bireylerde diğerlerine bağımlı bir benlik oluşabileceğine işaret etmektedir. Dolayısıyla bu bireylerin romantik ilişkilerinde de partnerine bağlı bir benlik değeri geliştirebilecekleri düşünülmektedir.

Benliğe ilişkin hassasiyetlerin obsesif kompulsif bozukluğun gelişiminde yer alan önemli faktörlerden olduğu araştırmalarca belirtilmektedir (Rowa ve ark., 2005; Bhar ve Kyros, 2007; Moulding, 2007; Doron ve ark., 2007; Doron, Sar-El ve ark., 2012). Erken dönem ebeveyn-çocuk etkileşimlerinin ve benlik hassasiyetlerinin bozulmuş benlik ve dünya temsillerinin gelişmesine yol açtığı ifade edilmektedir (Doron ve Kyrios, 2005). Dahası, benliğin belirli yönlerine duyarlı olan ebeveyn değişkenlerinin dünyanın tehdit edici ancak kontrol edilebilir olduğu algısını içeren OKB'ye özgü olduğunu öne sürülmektedir (Doron ve Kyrios, 2005). Bununla tutarlı olarak, romantik ilişkilerle ilgili hassas benlik alanlarına bağlanma kaygısının eşlik etmesi durumunda romantik ilişki obsesif kompulsif belirtilerin ortaya çıkacağı ifade edilmiştir (Doron ve ark., 2013). Trak ve Inozu'nun

(2019) araştırmasında, çocukluk döneminde aşırı korumacı ebeveynliğe maruz kalmak ile ilişki temalı belirtilerin ilişkisine kaygılı bağlanmanın aracılık ettiği ve bağlanma kaygısının partnere bağlı benlik değeri yüksek olan bireylerde daha fazla romantik ilişki temalı obsesif belirti ile ilişkili olduğu görülmüştür. Tüm bunlardan yola çıkarak bağlanma kaygısı yaşayan ve benlik değeri partnerin özelliklerine bağlı olan bireylerde, bu hassas benlik alanını tehdit eden girici düşünceler ya da yaşam olaylarının benlik değerini onarmak için nötralizasyon ya da kontrol etme gibi uyumsuz davranışları ve olumsuz bilişleri tetikleyebileceği belirtilmiştir (Doron ve Kryos, 2005; Trak ve Inozu, 2019). Bunun yanı sıra Brandes ve arkadaşları (2020) klinik deneyimleri doğrultusunda obsesif güvensizlik ile partnere bağlı benlik değerinin ilişkili olduğunu öne sürmektedir. Dolayısıyla obsesif güvensizliğin ilişki ve partner odaklı obsesif kompulsif belirtilerle ilişkisinden yola çıkarak, partnere bağlı benlik değerinin partnere yönelik belirtiler ile olan ilişkisinde düzenleyici bir rol üstleneceği düşünülmektedir.

Alanyazında erken dönem ebeveyn çocuk ilişkileri ve hassas benlik alanlarının romantik ilişki obsesif kompulsif belirtilerle olan ilişkisine değinilse de spesifik olarak ebeveynleşme ve partnere bağlı benlik değerinin partnere yönelik obsesif kompulsif belirtilerle ilişkisine değinen bir çalışmaya rastlanmamıştır. Araştırmalar değerlendirildiğinde, ebeveynleşme yaşayan bireylerin benlik değerinin partnerin özelliklerine bağlı olacağı ve bunun da obsesif güvensizlik düzeyi yüksek bireylerde partner odaklı obsesif kompulsif belirtilerin daha şiddetli olarak görülmesine neden olacağı düşünülmektedir.

### **1.2.6. Ebeveynleşme, Obsesif İnançlar, Obsesif Güvensizlik ve Partner Odaklı Obsesif Kompulsif Belirtilerin İlişkisi**

Ebeveynleşme ile obsesif inançlar ve obsesif kompulsif bozukluğun ilişkisine yer veren çok az sayıda araştırma bulunsa da ebeveynlere ilişkin faktörlerin obsesif inançlar ve obsesif kompulsif bozukluğun gelişimine yol açtığı bilinmektedir (Frost ve ark., 1994; Timpano ve ark., 2010). Deneyimlerinden yola çıkarak OKB'ye sahip bireylerin genellikle çocukluk döneminde ebeveynlere ilişkin bir yükten bahsettiğini belirten O'connor (2007),

obsesif düşünme biçimlerinin anlaşılmasında ebeveynleşmenin dikkate alınması gerektiğinden söz etmektedir. Bu önermeyi destekler şekilde, çocukluk döneminde ebeveynlerden yeterli bakım alamamanın obsesif inançlara yol açabileceği belirtilmektedir (Yarbro ve ark., 2013). Salkovskis ve arkadaşları (1999), obsesif inançlardan biri olan abartılmış sorumluluk algısının gelişiminde etkili olduğu düşünülen birkaç faktörü ele almıştır. Bunlardan biri de çocukluk döneminde yaygın bir sorumluluk algısı ile yetiştirilmektedir. Ailenin fiziksel ve duygusal bakımını üstlenerek geçirilmiş bir çocukluk döneminin, abartılmış sorumluluk algısına neden olabileceği ve sorumlulukların yerine getirilemediği durumların suçluluk duygularına yol açabileceği belirtilmektedir. Bunun yanı sıra söz konusu sorumluluk algısının, yetişkinlik döneminde çeşitli OKB belirti görünümüne yol açabileceği ifade edilmektedir (Salkovskis ve ark., 1999).

Uluslararası alanyazında ebeveynleşme ve obsesif inançlar ilişkisini ele alan çalışmalara rastlanmazken, Türkiye örneğinde bu konuda yapılmış birkaç araştırma bulunmaktadır. (Köyden, 2015; Yıldırım, 2016; Arıkan Çolak, 2019). Köyden (2015)'in çalışmasında kadınlarda ebeveyn odaklı ve kardeş odaklı ebeveynleşmenin, obsesif kompulsif bozukluğun oluşmasında ve sürdürülmesinde etkili olabilecek obsesif inançlarla ilişkili olduğu bulunmuştur. Öte yandan kardeş odaklı ebeveynleşmenin obsesif inanışlarla ilişkisinin daha zayıf olduğu belirtilmektedir. Yıldırım (2016)'ın araştırmasında ise kardeş ve ebeveyne yönelik ebeveynleşmenin kadınlarda ve erkeklerde farklı obsesif inançlarla ilişkili olabileceği görülmüştür. Arıkan Çolak (2019) ise sosyal desteğin düşük olması durumunda kardeşe yönelik ebeveynleşme ile OKB belirtileri arasındaki ilişkiye obsesif inançlardan olan abartılmış sorumluluk algısının aracılık ettiği sonucuna ulaşmıştır.

OKB ve ilişkili bozukluklarda belirsizliğe tahammülsüzlük, düşünce kontrolünün önemi ve abartılmış sorumluluk algısı gibi inançların girici düşüncelerin fonksiyonel olmayan bir şekilde algılanma ihtimalini arttırdığı öne sürülmektedir (Rachman, 1997; Salkovskis; 1985; OCCWG, 2005; Storch ve ark., 2008). Benzer şekilde, araştırmalarda romantik ilişki obsesif kompulsif belirtilerin gelişiminde ve sürdürülmesinde de obsesif inançların rolü olduğu ifade edilmektedir (Doron ve Derby ve ark., 2016; Doron ve Derby, 2017).



Bir diđer deyiřle, obsesif inançlar, romantik iliřki ya da partner ile ilgili girici dūřüncelerin yorumlanması üzerinde etkilidir (Doron, Derby ve ark., 2014). Öte yandan, partner temalı obsesif kompulsif belirtilerin farklı bir görünümü olarak nitelendirilebilecek olan obsesif güvensizliđin, OKB belirtilerle iliřkisinden (Brandes ve ark., 2020) yola çıkarak obsesif inançlarla da iliřkili olabileceđi dūřünülmektedir.

Tüm bunlar birlikte deđerlendirildiđinde, çocukluk döneminde gelişim düzeyine uygun olmayan sorumluluklar almanın obsesif inançların gelişimine yol açacağı; söz konusu obsesif inançların ise partnerin algılanan eksikliklerine iliřkin girici dūřüncelerin hatalı yorumlanmasına neden olarak partner odaklı obsesif kompulsif belirtilerin oluşumunda rol oynayacağı dūřünülmektedir. Bunlara ek olarak obsesif inançların partner temalı belirtiler ile olan iliřkisinde obsesif güvensizliđin düzenleyici etkisi olması beklenmektedir.

### **1.3. ARAřTIRMANIN AMACI VE HİPOTEZLER**

Alanyazındaki kısıtlılıklar dođrultusunda, arařtırmanın iki amacı bulunmaktadır. İlki, Obsesif Güvensizlik Envanteri'nin Türkçe'ye uyarlamasını gerçekleştirip psikometrik özelliklerinin deđerlendirilmesini içermektedir. İkinci amacı ise partner odaklı obsesif kompulsif belirtilerinin etiyolojisinde yer aldığı dūřünülen etmenlerin incelenmesinden oluşmaktadır. Ulaşılabilen alanyazın gözden geçirildiđinde, ebeveynleşmenin; benlik hassasiyetleri, obsesif inançlar, OKB ve romantik iliřkilerde gözlenen olumsuz sonuçlarla iliřkili olduđu görülmektedir. Aynı zamanda, spesifik olarak partnere iliřkin benlik hassasiyetleri, obsesif inançlar ve obsesif güvensizliđin ise partner odaklı obsesif kompulsif belirtilerle iliřkili olduđuna işaret edilmektedir. Söz konusu deđişkenlerin bir arada incelenmesinin partner odaklı obsesif kompulsif belirtilerin anlaşılmasına katkı sağlanacağı dūřünülmektedir. Buradan yola çıkarak, ebeveynleşme ve partner odaklı belirtiler arasındaki iliřkide partnere bađlı benlik deđeri ve obsesif inançların aracı, obsesif güvensizliđin ise düzenleyici rolü test edilecektir.

Bu amaçlar dođrultusunda arařtırmanın hipotezleri řu řekildedir:

## 1.Aşama:

Hipotez 1: Obsesif Güvensizlik Envanteri'nin Türkçe uyarlamasının kabul edilebilir düzeyde psikometrik özelliklere sahip olması beklenmektedir.

Hipotez 1.a: OGE'nin yapı geçerliğini değerlendirmek amacıyla dış ölçüt olarak belirlenen Romantik İlişki Obsesyon ve Kompulsiyonları Ölçeği, Partnere İlişkin Obsesif-Kompulsif Belirti Ölçeği, Obsesif Kompulsif Envanteri-Gözden Geçirilmiş Form ile Obsesif İnanışlar Ölçeği ve alt boyutları ile pozitif yönde anlamlı ilişkiler sergilemesi beklenmektedir.

Hipotez 1.b: Bileşen geçerliğini destekler nitelikte, romantik ilişki ve partner temalı obsesif kompulsif belirtiler ile genel obsesif kompulsif belirti düzeyine göre oluşturulmuş düşük ve yüksek risk grupları obsesif güvensizlik düzeyi açısından farklılaşacaktır. Her belirti grubu için; yüksek risk grubunda bulunan bireylerin, düşük risk grubunda bulunanlara göre istatistiksel olarak anlamlı düzeyde daha fazla obsesif güvensizlik belirti şiddetine sahip olması beklenmektedir.

Hipotez 1.c: Ayırt edici geçerliğini destekler nitelikte, obsesif güvensizliğin romantik ilişki ve partner temalı belirtiler ile olan korelasyon değerinin, obsesif güvensizlik ile obsesif kompulsif belirtiler ve obsesif inançlar arasındaki korelasyon değerinden yüksek olması beklenmektedir.

Hipotez 1.d: Ölçeğin, güvenilirliğini destekler nitelikte, istatistiksel olarak kabul edilebilir ölçüde iç tutarlılığa ve iki-yarı test güvenilirlik değerlerinin olması beklenmektedir.

## 2.Aşama:

Hipotez 2: Arařtırmada yer alan deęişkenler (ebeveynleşme, partnere baęlı benlik deęeri, obsesif inançlar, obsesif güvensizlik ve partner odaklı obsesif kompulsif belirtiler) arasında pozitif yönde anlamlı ilişkiler olması beklenmektedir.

Hipotez 3: Partnere baęlı benlik deęerinin ebeveynleşme ile partner temalı belirtiler arasındaki aracı rolünde, obsesif güvensizlięin düzenleyici etkiye sahip olması beklenmektedir. Partnere baęlı benlik deęerinin ebeveynleşme ve partner odaklı belirtiler arasındaki dolaylı rolü, obsesif güvensizlik düzeyi yüksek olan bireylerde daha güçlü olacaktır.

Hipotez 4: Obsesif inançların ebeveynleşme ile partner temalı belirtiler arasındaki aracı rolünde, obsesif güvensizlięin düzenleyici etkiye sahip olması beklenmektedir. Obsesif inançların ebeveynleşme ve partner odaklı belirtiler arasındaki dolaylı rolü, obsesif güvensizlik düzeyi yüksek olan bireylerde daha güçlü olacaktır.

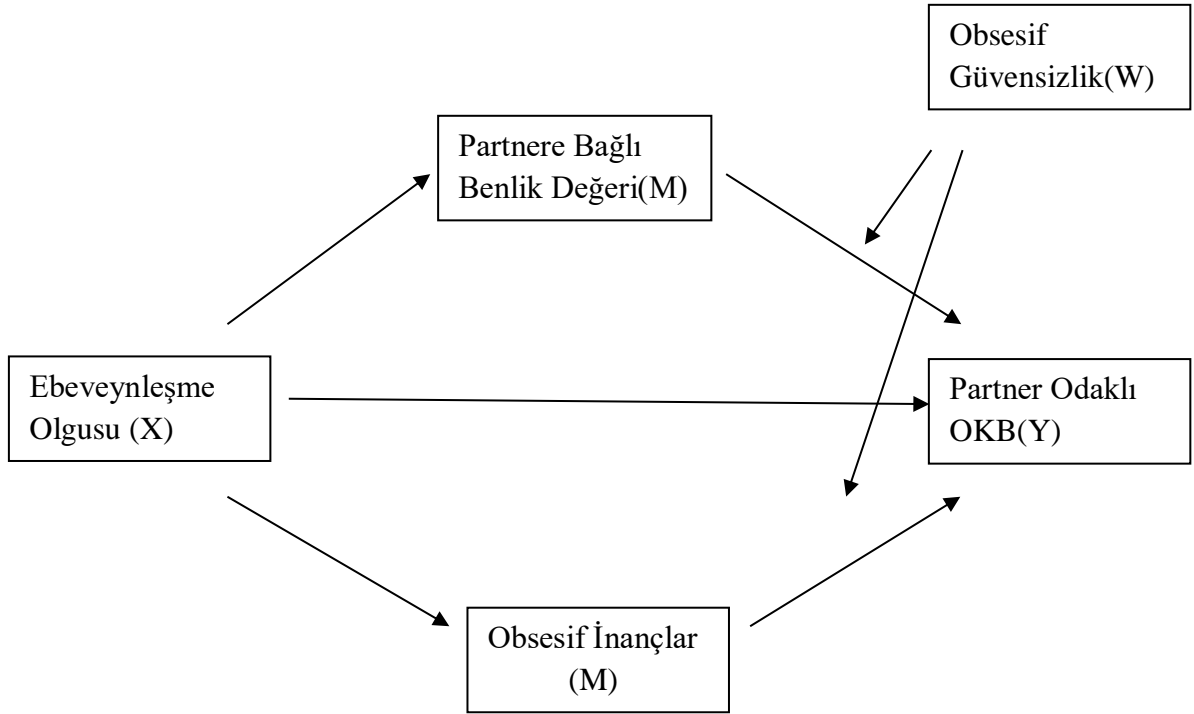

**Şekil 1.** Öne Sürülen Model

## 2. BÖLÜM

### YÖNTEM

#### 2.1. ÖRNEKLEM

Obsesif güvensizlik ölçeğinin psikometrik özelliklerinin incelendiği araştırmanın birinci aşamasında JotForm isimli internet sitesi aracılığıyla çevrimiçi ortama aktarılan ölçekler sosyal medya platformları aracılığıyla devam eden romantik bir ilişki içerisinde olan 350 katılımcıya ulaştırılmıştır. Kolay ulaşılabilir örneklem yoluyla elde edilen veri seti içerisinden dahil edilme kriterlerini karşılamayan katılımcıların verileri silinmiştir. İlk olarak T.C. vatandaşı olmadığını ( $n = 4$ ) ve psikiyatrik bir rahatsızlığı olduğunu belirten ( $n = 24$ ) katılımcılar veri setinden çıkarılmıştır. Ölçekleri okumadan tamamladığı tespit edilen 2 katılımcıya ait veriler de analizlere dahil edilmemiştir. Yapılan uç değer analizleri doğrultusunda, 4 katılımcıdan elde edilen verilerin uç değer olduğu belirlenmiş ve veri setinden silinmiştir. Böylelikle analizlere 316 katılımcı ile devam edilmiştir.

Katılımcıların yaşları 18 ve 59 arasında yer almaktadır. Yaş ortalaması 26.05 ( $SS = 7.33$ ) olarak hesaplanmıştır. Kadınların yaş ortalaması 25.31 ( $SS = 6.36$ ) iken, erkeklerin ortalama yaşı 27.88 ( $SS = 9.09$ ) olarak hesaplanmıştır. Tüm örneklemin %71.2'si ( $n = 225$ ) kadınlardan % 13.9'u ( $n = 73$ ) erkeklerden oluşmaktadır. Katılımcılara ilişkin demografik değerler Tablo 1'de özetlenmiştir.

**Tablo 1.** Örneklemin Demografik Özellikleri

	N	%
<b>Cinsiyet</b>		
Kadın	225	71.2
Erkek	91	28.8
<b>Medeni Durum</b>		
Bekar	231	73.1
Evli	68	21.5
Birlikte yaşıyor	16	5.1
Ayrılmış/boşanmış	1	0.3
<b>Eğitim Durumu</b>		
İlkokul mezunu	4	1.3
Ortaokul mezunu	1	0.3
Lise mezunu	14	4.4
Yüksekokul mezunu	9	2.8
Üniversite öğrencisi	97	30.7
Üniversite mezunu	129	40.8
Yüksek lisans öğrenci	47	14.9
Yüksek lisans mezunu	8	2.5
Doktora öğrencisi	5	1.6
Doktora mezunu	2	0.6
<b>Gelir Düzeyi</b>		
0-1000	83	26.3
1000-3000	57	18.0
3000-5000	77	24.4
>5000	99	31.3

**Tablo 1.** (Devam) Örneklemin Demografik Özellikleri

<b>İlişki Türü</b>		
Flört	37	11.7
Sevgili	188	59.5
Sözlü	7	2.2
Nişanlı	16	5.1
Evli	67	21.2
Diğer	1	0.3
	$\bar{X}$	SS
<b>Yaş</b>		
Kadın	25.31	6.36
Erkek	27.88	9.09
Tüm örneklem	26.05	7.33
<b>İlişki Süresi</b>		
Kadın	45.63	66.22
Erkek	66.64	95.73
Tüm örneklem	51.68	76.33

*Not.* N: Kişi sayısı;  $\bar{X}$ : Ortalama; SS: Standart Sapma

## 2.2. VERİ TOPLAMA ARAÇLARI

### 2.2.1. Demografik Bilgi Formu

Araştırmacı tarafından geliştirilen form, katılımcıların demografik özelliklerine ilişkin bilgi edinmeyi amaçlamaktadır. Katılımcılardan yaş, cinsiyet, eğitim durumu, romantik ilişki türü ve süresi, anne babanın eğitim durumu, gelir düzeyi ve ruh sağlığı gibi bilgiler talep edilmiştir (EK 2).

### 2.2.2. Romantik İlişki Obsesyon ve Kompulsiyonları Ölçeği (RİOKÖ)

Doron ve arkadaşları (2012a) tarafından geliştirilen ölçek romantik ilişkilere ilişkin obsesif-kompulsif belirtileri değerlendirebilme hedefiyle ortaya çıkarılmıştır. 5'li likert tipi (0: Bana hiç uygun değil, 4: Bana çok uygun), 12 maddesi bulunmaktadır. Ölçek Partnere Duyulan Sevgi, İlişkinin Doğruluğu ve Partner Tarafından Sevilme şeklinde 3 alt boyuta sahiptir. Ölçeğin iç tutarlılık Cronbach Alpha katsayısının bütün ölçek için .93 ve alt ölçekler için .84, .79 ve .87 olarak hesaplanmıştır. Yapı geçerliliğini değerlendirmek için ilgili ölçümlerle birlikte değerlendirilmiş ve ölçeğin bütünü ile alt boyutlardan elde edilen puanlar ile ilgili ölçeklerden alınan puanlar arasında orta düzeyde korelasyonlar olduğu sonucuna ulaşılmıştır. Yapılan tüm analizler neticesinde ölçeğin tatmin edici derecede geçerlik ve güvenilirlik değerleri olduğu görülmüştür.

Trak ve Inozu (2017) ölçeğin Türkçe'ye uyarlamasını yapmıştır. Doğrulayıcı faktör analizleri Türkçe formunun ölçeğin orijinal yapısıyla uyumlu olduğunu göstermiştir ( $\chi^2/sd = 4.78$ , AGFI = .91, CFI = .93, NFI = .91, RMR = .03, RMSEA = .08,  $p < .001$ ). Ölçeğin bütününe ilişkin Cronbach alpha katsayısı .89'dur. Alt boyutlar için ise bu değer .73 ve .83 arasında değişmektedir. Bununla birlikte yapılan test-tekrar test ve iki yarı test güvenilirliği de tatmin edici düzeyde güvenilirlik değerlerine sahip olduğunu göstermiştir. Yapı geçerliliğini değerlendirmek üzere depresyon, kaygı, stres, obsesif kompulsif belirti, obsesif inanış, kaygılı-kaçınan bağlanma ve ilişki doyumu değişkenleri kullanılarak bileşen, yordayıcı ve kriter geçerlilikleri incelenmiş ve sonuçlar beklendiği gibi ölçeğin yeterli geçerlilik düzeyine sahip olduğuna işaret etmiştir. Bu çalışmada, ölçek çalışması kapsamında yapılan güvenilirlik analizi ölçeğin bütününe ilişkin iç tutarlılık Cronbach Alpha katsayısının .78 olduğunu göstermiştir. Ölçek Ek 5'te yer almaktadır.

### 2.2.3. Partnere İlişkin Obsesif-Kompulsif Belirti Ölçeği (PİOKBÖ)

Partner odaklı obsesif kompulsif belirti şiddetini değerlendiren ölçek 28 maddeden oluşmaktadır (Doron ve ark., 2012b). Ölçek, 5'li Likert tipinde (0: Bana hiç uygun değil, 4: Bana çok uygun) derecelendirilmektedir. Ahlaklılık, Sosyallik, Duygusal İstikrarlılık, Yeterlilik, Görünüş ve Zekâ olmak üzere 6 alt ölçeği bulunmaktadır. Ölçeğin bütününe



ilişkin Cronbach Alpha katsayısı.95'tir. Alt boyutlar için hesaplanan Cronbach Alpha katsayıları ise sırasıyla .89, .84, .84, .87,.87 ve .83'tür.

Trak ve Inozu (2017) tarafından gerçekleştirilen Türkçeye uyarlama çalışmasında yapılan doğrulayıcı faktör analizleri sonucunda orijinal formdaki 6 faktörlü yapının Türkçe formu için de geçerli olduğu görülmüştür ( $\chi^2/sd = 4.10$ , AGFI = .85, CFI = .89, NFI = .86, RMR = .04, RMSEA = .07,  $p < .001$ ). Cronbach Alpha katsayıları ölçeğin bütünü için .94 olarak hesaplanmıştır. Alt boyutlar için ise .71-.88 arasında değişen değerlere sahip olduğu görülmüştür. Test-tekrar test ve iki yarı test analizleri sonucunda ölçeğin tatmin edici düzeyde güvenilirlik değerlerine sahip olduğu görülmüştür. Bileşen geçerliliğini değerlendirmek amacıyla depresyon, kaygı, stres, obsesif kompulsif belirti, obsesif inanış, kaygılı-kaçınan bağlanma ile ilişki doyumu değişkenleri dış ölçüt niteliğinde kullanılmıştır. Yordayıcı geçerliliğini değerlendirmek için ölçeğin ilişki doyumu ve obsesif kompulsif belirti düzeyini ne ölçüde yordadığı incelenmiş ve kriter geçerliği için yüksek-düşük OKB gruplarını anlamlı şekilde ayırt edip etmediği incelenmiştir. Sonuçlara göre, PİOKBÖ'nün Türkiye örnekleminde kullanılmak üzere tatmin edici derecede geçerlik ve güvenilirlik değerleri olduğu anlaşılmıştır. Bu çalışmada ise iç tutarlılık katsayısı ölçek çalışmasında .89, ana çalışmada .95 olarak hesaplanmıştır (EK 6).

#### **2.2.4. Obsesif İnançlar Anketi-9 (OİA-9)**

Obsesif Kompulsif Bilişsel Çalışma Grubu (OCCWG, 2001) tarafından geliştirilen ölçek, OKB'ye ilişkin işlevsel olmayan inançları değerlendirmeyi amaçlamaktadır. İlk olarak 87 madde ile oluşturulmuş olan ölçeğin daha sonra 44 madde olacak şekilde kısaltılmış yeni formun sorumluluk/tehdit algısı, mükemmeliyetçilik/kesinlik ve düşüncelerin kontrolü/önemi olmak üzere 3 alt ölçeği bulunmaktadır (OCCWG 2003, 2005). 7'li likert tipi (1: Kesinlikle katılmıyorum, 7: Tamamen katılıyorum) maddelerden oluşmaktadır ve artan puanlar obsesif inanışlardaki yükselmeye işaret etmektedir. Ölçekte yeterli geçerlik ve güvenilirlik değerlerinin bulunduğu görülmüştür. Son zamanlarda ise ölçeğin 3 boyuttan oluşan 20 (Moulding ve ark. 2011) ve 9 maddelik versiyonları geliştirilmiş (Gagne ve ark., 2018) ve bunların yeterli geçerlik ve güvenilirlik düzeyine sahip olduğu görülmüştür. Bu çalışmada 9 maddelik form kullanılacaktır. Bu formun iç tutarlılık katsayısı ölçeğin

bütünü için .85 ve Mükemmeliyetçilik ve Belirsizliğe Tahammülsüzlük için .83, Sorumluluk ve Abartılı Tehdit Algısı için .77, Düşüncelerin Önemi ve Kontrolü için ise .83 bulunmuştur.

Yorulmaz ve arkadaşları (2019) Türkçe'ye uyarlamasını gerçekleştirmiştir. Yapı geçerliğini değerlendirmek için yapılan açımlayıcı faktör analizlerine göre madde faktör yükleri .47 ve .83 değişmektedir. Doğrulamalı faktör analizi sonuçları ise ölçeğin, orijinal çalışmayla uyumlu bir faktör yapısı olduğunu göstermiştir. ( $\chi^2 = 180$ ,  $sd = 25$ ,  $RMSEA = .089$ ,  $CFI = .94$ ). Ölçeğin eş zaman geçerliliğini değerlendirmek amacıyla OKB belirtileri, benlik korkusu ve düşünce-eylem kaynaşması değişkenleri ile ilişkileri incelenmiş ve pozitif yönde anlamlı ilişkiler olduğu görülmüştür. Ölçeğin alt boyutları için hesaplanan Cronbach Alpha katsayısı Mükemmeliyetçilik ve Belirsizliğe Tahammülsüzlük alt boyutu için .75, Sorumluluk ve Abartılı Tehdit Algısı alt boyutu için .74 ve Düşüncelerin Önemi ve Kontrolü alt boyutu için .70 bulunmuştur. Sonuçlar ölçeğin yapı ve eş zaman geçerliliği ile birlikte tatmin edici düzeyde güvenilirlik değerlerine sahip olduğunu göstermektedir. Bu çalışmada ise tüm ölçeğe ilişkin Cronbach Alpha katsayısı .75 ve alt ölçekler için sırasıyla .71, .38 ve .69 olarak hesaplanmıştır. Ana çalışma için tüm ölçek Cronbach Alpha katsayısı ise .76 bulunmuştur (EK 7).

### 2.2.5. Obsesif Kompulsif Envanteri Gözden Geçirilmiş Form (OKE-GG)

OKE-GG obsesif kompulsif belirti düzeyini ölçmeyi amaçlamaktadır (Foa ve ark., 2002). Ölçekten alınan puanlar arttıkça obsesif kompulsif belirti şiddeti artmaktadır. Öz bildirim dayanan ölçek 5'li Likert tipi (0: Hiç, 4: Aşırı Derecede) 18 maddeden oluşmaktadır. Yıkama, Kontrol Etme, Obsesyon, Nötralizasyon, Düzenleme ve Biriktirme şeklinde altı alt boyuta sahiptir. Ölçeğin Cronbach Alpha Katsayıları OKB grubunda .81 ve alt boyutlarında .82 - .90 aralığında; kontrol grubunda .89 ve alt boyutlarında .34 - .89 aralığında bulunmuştur. Bununla birlikte, yapılan test-tekrar test analizleri ve farklı ölçüm araçları ile korelasyonların incelenmesi ile değerlendirilen yapı geçerliliği, ölçeğin tatmin edici derecede geçerlik, güvenilirlik değerlerine sahip olduğunu göstermiştir.

Türkçe'ye uyarlamasını ise Yorulmaz ve arkadaşları (2015) gerçekleştirmiştir. Orijinal formun 6 faktörlü yapısının Türkiye örnekleminde de geçerli olduğu sonucuna ulaşılmıştır. Yapı geçerliğini değerlendirmek amacıyla yüksek ve düşük belirti gruplarının, Obsesif İnanışlar Ölçeği – 44 (OCCWG, 2005), Eysenck Kişilik Anketi – Gözden Geçirilmiş Kısaltılmış Form (Francis ve ark., 1992), Padua Envanteri – Washington Eyalet Üniversitesi Revizyonu (Burns ve ark., 1996) ve Düşünce Kontrol Ölçeği (Wells ve Davies, 1994) açısından farklılaşıp farklılaşmadığı incelenmiş ve sonuçlar anlamlı bir farklılaşma olduğunu işaret etmiştir. Cronbach Alpha iç tutarlılık katsayısının ölçeğin tümünde .90 ve alt ölçeklerde .64 ve .84 arasında değişen değerlerde olduğu görülmüştür. Sonuçlar, ölçeğin uyarlanmış formunun Türkiye örneklemini için tatmin edici düzeyde geçerlik ve güvenirlik düzeyine sahip olduğunu göstermiştir. Mevcut araştırmada ölçek uyarlama çalışması için kullanılan ölçeğin Cronbach Alpha katsayısı .88 olarak hesaplanmıştır (EK 8).

#### **2.2.6. Obsesif Güvensizlik Envanteri (OGE)**

Obsesif güvensizlik envanteri kişinin romantik partnerinin algılanan güvenilmezliğine odaklanan romantik ilişki obsesif kompulsif belirtileri değerlendirmek amacıyla Brandes ve arkadaşları (2020) tarafından geliştirilmiştir. İlk olarak romantik ilişki obsesif kompulsif bozukluk ile olan klinik deneyime dayanarak 15 maddelik bir havuz oluşturulmuştur. Benzer ifadelere ve yüksek korelasyona sahip maddelerin gereksiz olduğu düşünülerek 7 madde çıkarılmıştır. Bu nedenle ölçek 8 maddeden oluşmaktadır. Bu maddeler yakın ilişkilerdeki obsesif güvensizlikle ilgili çeşitli obsesyonlar ve kompulsiyonları içermektedir. Katılımcılardan, mevcut partnerleriyle olan deneyimlerinin bu düşünce ve davranışlarla ne derece ilişkili olduğunu değerlendirmelerini isteyen 5'li Likert tipi (0: hiç değil 4: çok) bir envanterdir. 8 maddenin, madde-toplam ilişkileri .79-.93 arasında değişmektedir. İç tutarlılık değeri .96 olarak ifade edilmiştir. Yapı geçerliliğini değerlendirmek amacıyla RİOKÖ, PİOKBÖ, Depresyon, Anksiyete ve Stres Ölçeği'nin (DASS) depresyon alt ölçeği (Antony ve ark., 1998), OKE-GGF, Yakın İlişkilerde Yaşantılar Envanteri Kısa Form (YİYE-KF) (Wei ve ark., 2007), Çok Boyutlu Kıskançlık Ölçeği (ÇBKÖ) (Pfeiffer ve Wong, 1989), İlişki İstikrarı Ölçeği (İİÖ) (Rusbult ve ark., 1998) ve Çatışmaların Çözümüne Yaklaşım Ölçeği (CTS 2) (Straus, 1996) ile değerlendirilmiştir. RİOKÖ, PİOKBÖ, DASS depresyon alt

boyutu ve OKE-GFF ile orta-büyük korelasyonlar göstermiştir. Bununla birlikte obsesif güvensizlik yapısının farklılığını destekler nitelikte YİYE-KF (bağlanma kaygısı), İİÖ (ilişki bağlılığı) arasında küçük-orta korelasyon olduğu bulunmuştur. Ayrıca ÇBKÖ'nün bilişsel ve davranışsal kıskançlık alt boyutuyla küçük korelasyonlar göstermiştir.

Araştırmada kullanılması planlanan bu ölçeğin psikometrik özellikleri incelenecek ve Türkçe'ye çeviri ve uyarlaması bu çalışma kapsamında yapılacaktır. Birleşen geçerliğini değerlendirmek amacıyla RİOKÖ, PİOKBÖ, OİA-9 ve OKE-GGF dış ölçüt olarak alınmıştır (EK 4).

### 2.3. İŞLEM

Hacettepe Üniversitesi Etik Komisyonu'nun izni doğrultusunda ölçek uyarlama aşamasına başlanmıştır. Bu aşamada, ilk olarak ölçek maddeleri çeviri-geri çeviri yapılarak incelenmiştir. İlgili konular hakkında donanımlı ve her iki dile hâkim 3 uzman klinik psikolog Obsesif Güvensizlik Envanteri maddeleri İngilizce'den Türkçe'ye çevirisini gerçekleştirmiştir. Araştırmacı ile danışman çevirisi yapılmış formu incelemiş ve en uygun maddeleri belirleyerek ilk ölçek formunu oluşturmuştur. Daha sonra her iki dile de hâkim olduğunu belirten alan dışı 10 katılımcı ölçeğin hem orijinal hem de Türkçe formunu doldurmuştur. Ölçeği doldururken iki form arasındaki anlam farklılıklarını değerlendirip bildirmeleri istenmiştir. Söz konusu geri bildirimler doğrultusunda yine araştırmacı ve danışman gerekli düzeltmeleri yapılmıştır. Düzeltmeler neticesinde oluşturulan Türkçe formu, iki dile de hâkim bir uzman psikolog İngilizceye çevirmiştir. Bu doğrultuda yapılan kontroller sonrasında ölçeğin Türkçe formuna son şekli verilmiştir.

Türkçe form elde edildikten sonra veri toplama aşaması başlamıştır. Katılımcılara online platformlar aracılığıyla ulaşılmış ve katılımın gönüllük esasına dayandığı aktarılmıştır. Veri setine ulaşmadan önce katılımcıların çalışmanın gönüllülük esasına dayandığını ve istenildiği takdirde araştırmadan çekilebileceklerini belirten Bilgilendirilmiş Onam Formunu okuyarak çalışmaya katılmak için onay vermeleri istenmiştir. Katılımcılar,

katılıma onay vermediği sürece ölçeklere erişim izni verilmemiştir. Katılımcı sayısı yeterli düzeye ulaştıktan sonra elde edilen veriler SPSS'e aktarılarak analiz edilmiştir.

#### **2.4. VERİLERİN ANALİZİ**

OGE'nin faktör yapısını değerlendirmek ve orijinal formula uyumlu olup olmadığını araştırmak için doğrulayıcı faktör analizi gerçekleştirilmiştir. Bileşen geçerliliği için dış ölçüt olarak kullanılan ölçekler (RİOKÖ, PİOKBÖ, OİA-9 ve OKE- GGF) ile OGE'den alınan puanlar korelasyon analizi ile karşılaştırılmıştır. Aynı zamanda OKE-GGF, RİOKBÖ ve PİOKBÖ'nün düşük ve yüksek risk gruplarında obsesif güvensizlik bakımından anlamlı düzeyde bir farklılığın olup olmadığı bağımsız gruplar için T Testi aracılığıyla incelenmiştir. Ayırt edici geçerliliği değerlendirmek için ise, OGE'nin romantik ilişki obsesif kompulsif belirtilerle olan ilişkisinin obsesif kompulsif belirtiler ve obsesif inançlarla olan ilişkisinden istatistiksel olarak anlamlı düzeyde daha yüksek olup olmadığı bağımlı gruplar için Z testi ile incelenmiştir. OGE'nin iç tutarlılık katsayılarının hesaplanması amacıyla Cronbach Alpha katsayısı hesaplanmıştır. Ölçeğin iki yarı test güvenilirlik katsayıları incelemek için Spearman Brown katsayısı ile iki yarı test arasındaki korelasyonlar hesaplanmıştır. Doğrulayıcı faktör analizi için AMOS, diğer analizler için ise SPSS 26.0 yazılımları kullanılarak analizler gerçekleştirilmiştir.

## 3.BÖLÜM

### BULGULAR

#### 3.1. VERİLERİN ANALİZE UYGUNLUĞUNUN TESPİT EDİLMESİ

Obsesif Güvensizlik Envanteri'nin geçerlik ve güvenirlik analizlerine geçilmeden önce kayıp değerler ile uç değerler incelenmiş ve verinin normal dağılım özellikleri değerlendirilmiştir. Belirtilen işlemlerin öncesinde veri setinde 350 katılımcı yer almıştır. İlk olarak dışlama kriterleri doğrultusunda psikiyatrik bir tanısı olduğunu beyan eden 24 ve Türkiye Cumhuriyeti vatandaşı olmadığını belirten 4 katılımcının verisi silinmiştir. Kontrol maddelerine verilen cevaplar incelendiğinde ise anket setine okumadan cevap verdiği tespit edilen 2 katılımcının verisi analize dahil edilmemiştir. Uç değer analizlerinde sürekli değişkenler için hesaplanan Z değeri incelenmiş, -3.29 ile +3.29'u aşan 2 veri ile birlikte Mahalanobis uzaklığına ilişkin analizin sonuçları doğrultusunda elde edilen 2 veri uç değer niteliğinde olduğundan veri setinden çıkarılmıştır. Yapılan normallik testi analizlerinde ise değişkenlerin çarpıklık ve basıklık değerlerinin -1.5 ile +1.5 aralığında yer aldığı bulunmuş, veri dağılımının normallik varsayımı karşıladığı sonucuna ulaşılmıştır (Tabachnick ve Fidell, 2013). Normallik analizlerine ilişkin değerler Tablo 2'de sunulmuştur. Nihai analizler, 316 katılımcının verileri kullanılarak yürütülmüştür.

**Tablo 2.** Ölçeklerin Basıklık ve Çarpıklık Değerleri

	Çarpıklık	Basıklık	$\bar{X}$	SS	Ranj
OGE	1.48	1.26	.69	.05	4.00
PİOKBÖ	1.29	1.07	.75	.03	2.71
RİOKÖ	1.13	.95	.82	.04	3.50
OİA-9	.19	-.17	3.89	.06	5.56
OKE-GGF	.45	-.45	1.35	.04	3.28

*Not1:* OGE: Obsesif Güvensizlik Envanteri; PİOKBÖ: Partnere İlişkin Obsesif Kompulsif Belirti Ölçeği; RİOKÖ: Romantik İlişki Obsesyon ve Kompulsiyonları Ölçeği; OİA-9: Obsesif İnançlar Anketi; OKE-GGF; Obsesif Kompulsif Envanteri-Gözden Geçirilmiş Form

*Not2:* Çarpıklık: Skewness; Basıklık: Kurtosis;  $\bar{X}$ : Ortalama; SS: Standart Sapma

## 3.2. OBSESİF GÜVENSİZLİK ENVANTERİ’NİN GEÇERLİK VE GÜVENİRLİK BULGULARI

### 3.2.1. Obsesif Güvensizlik Envanteri’nin Gerçerlilik Bulguları

#### 3.2.1.1. Obsesif Güvensizlik Envanteri’nin Faktör Yapısı

Obsesif güvensizlik envanterinin tek faktörlü yapısını Türkiye örneklemindeki doğrulanabilirliğini test etmek için Doğrulayıcı Faktör Analizi (DFA) yapılmıştır. İlk adımda gerçekleştirilen doğrulayıcı faktör analizinden ulaşılan uyum indekslerinin ( $\chi^2/sd = 7.75$ , AGFI = 0.80, GFI = 0.89, CFI = 0.94, NFI = 0.93, RMSEA = .15,  $p < .001$ ) kabul edilebilir sınırlar içerisinde olmadığı ve bir dizi modifikasyona ihtiyaç olduğu görülmüştür. Modelin ikinci adımında 5. (Partnerime güvenileme becerim ile ilgili şüphelerimin olması beni rahatsız ediyor) ve 6. (Partnerime güvenip güvenemeyeceğim sorusu beni rahatsız ediyor), üçüncü adımında ise 4. (Partnerime güvenileme becerimi sorgulamaktan kendimi alamıyorum) ve 5. maddelerin hataları ilişkilendirilmiştir. Madde içeriklerinin incelenmesi sonucunda, söz konusu maddelerin farklı anlamlar içerdiği ancak aynı biçimde anlaşılma olasılığının yüksek olduğu, bu nedenle de hata varyanslarının ilişkilendirilmesinin uygun olabileceği düşünülmüştür. Hataların

ilişkilendirilmesinin ardından model yeniden test edilmiş ve eklenen ilişkilerin modelin daha iyi hale gelmesini sağladığı görülmüştür ( $\chi^2/sd = 3.67$ , AGFI = 0.90, GFI = 0.95, CFI = 0.97, NFI = 0.95, RMSEA = .92,  $p < .001$ ).  $\chi^2/sd$  uyum indeksi ilk modelde 7.75 iken son modelde 3.67'ye düştüğü görülmüştür (Tablo 3). Bulgular uyum indekslerinin kabul edilebilir değerler içerisinde olduğunu ve ölçeğin tek faktörlü yapısının Türkiye örnekleme için de geçerli olduğunu göstermektedir.

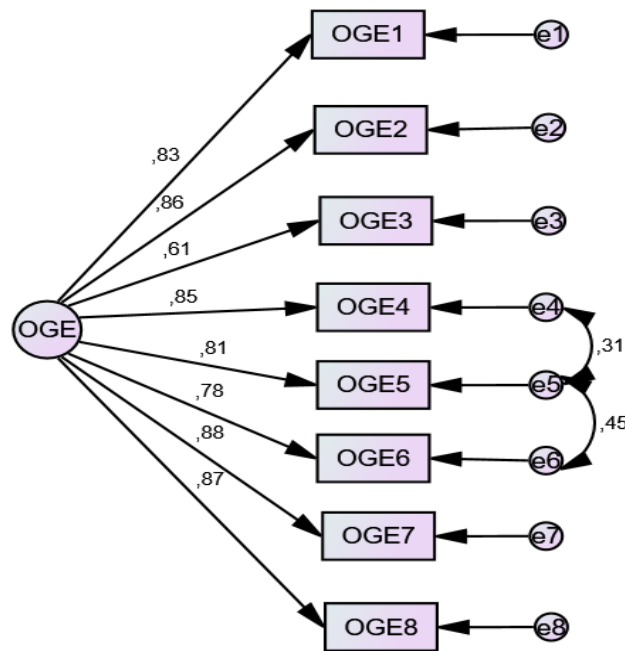

**Şekil 2.** OGE'nin Doğrulayıcı Faktör Analizi Sonuçları



**Tablo 3.** OGE'nin Tek Faktörlü Yapısının Uyum İndeksleri

	$\chi^2$	Sd	$\chi^2/sd$	P	AGFI	GFI	CFI	NFI	RMSEA
Model 1	154.957	20	7.75	.000	.80	.89	.94	.93	.15
Model 2	97.922	19	5.15	.000	.86	.92	.96	.95	.12
Model 3	66.101	18	3.67	.000	.90	.95	.97	.97	.09

*Not1:* AGFI: Adjusted Goodness of Fit Index, GFI: Goodness of Fit Index, CFI: Comparative Fit Index, NFI: Normed Fit Index, RMSEA: Root Mean Square Residual.

*Not2:* Model 1: Düzeltme yapılmayan model, Model 2: 5. ve 6. maddelerin hatalarının ilişkilendirildiği model, Model 3: 4. ve 5. maddelerin hatalarının ilişkilendirildiği model.

### 3.2.1.2. Obsesif Güvensizlik Envanteri'nin Bileşen Geçerliliği

Obsesif Güvensizlik Envanteri'nin bileşen geçerliliğinin değerlendirilmesi amacıyla obsesif-kompulsif belirti şiddeti, obsesif inançlar ile romantik ilişki merkezli ve partner odaklı obsesif kompulsif belirti düzeyi dış ölçüt kapsamında araştırmada yer almıştır. Dış ölçütler OKE-GGF, OİA-9, RİOKÖ ve PİOKBÖ ile ölçülmüştür. OGE'den alınan toplam puanlar ile diğer ölçeklerden elde edilen puanların korelasyonları incelenmiştir. Analiz sonuçları Tablo 4'te gösterilmiştir.

**Tablo 4.** OGE'den Alman Puanların OİA-9, OKE-GGF, RİOKÖ ve PİOKBÖ Ölçeklerinden Alman Puanlarla Korelasyonu

	$\bar{X}$	SS	1	2	3	4	5	6	7	8
1.OGE	.69	.97								
2.OİA-9	3.89	1.06	.138*							
3.Sor/Teh	4.04	1.25	.115*	.746**						
4.Düş/Kon	2.91	1.50	.184**	.811**	.432**					
5.Mük/Bel	4.72	1.37	.015	.750**	.344**	.390**				
6.OKE-G	1.35	.72	.114*	.515**	.384**	.416**	.387**			
7.RİOKÖ	.82	.75	.586**	.179**	.163**	.181**	.067	.192**		
8.PİOKBÖ	.75	.60	.614**	.206**	.209**	.248**	.015	.235**	.634**	

Not 1. \* $p < .05$ , \*\* $p < .01$

Not 2. OGE: Obsesif Güvensizlik Envanteri; OİA-9: Obsesif İnançlar Anketi-9; Sor/Teh: Abartılmış Sorumluluk ve Tehdit Algısı; Düş/Kon: Düşüncenin ve Kontrolünün Önemi; Mük/Bel: Mükemmeliyetçilik ve Belirsizliğe Tahammülsüzlük; OKE-G: Obsesif Kompulsif Envanteri-Gözden Geçirilmiş Form; RİOKÖ: Romantik İlişki Obsesif Kompulsif Ölçeği; PİOKBÖ: Partnere İlişkin Obsesif Kompulsif Belirti Ölçeği;  $\bar{X}$ : Ortalama SS: Standart Sapma

OGE toplam puanının romantik ilişki merkezli obsesif kompulsif belirtilerle ilişkisini değerlendirmek amacıyla RİOKÖ kullanılmıştır. OGE toplam puanı ile RİOKÖ toplam puanı ( $r = .586$ ,  $p < .001$ ) arasında pozitif yönde anlamlı ilişkiler bulunmuştur (Tablo 4). Elde edilen sonuçlar obsesif güvensizlik düzeyindeki artışın ilişki temalı obsesif kompulsif belirti düzeyindeki artışla ilişkili olduğunu göstermiştir.

OGE toplam puanının partner odaklı obsesif kompulsif belirtilerle korelasyonu PİOKBÖ ile incelenmiştir. OGE toplam puanı ile PİOKBÖ toplam puanı ( $r = .614$ ,  $p < .001$ ) arasında pozitif yönde anlamlı ilişkiler bulunmuştur (Tablo 4). Bu sonuçlar, obsesif

güvensizlik düzeyi arttıkça partnere ilişkin obsesif kompulsif belirti düzeyinin arttığını göstermiştir.

OGE toplam puanının obsesif kompulsif belirtilerle ilişkisi değerlendirilirken OKE-GGF kullanılmıştır. Tablo 4'te görüldüğü üzere OGE toplam puanının OKE-GGF toplam puanı ( $r = .114, p < .05$ ) ile pozitif yönde anlamlı bir ilişkiye sahip olduğu bulunmuştur. Analiz sonuçları obsesif güvensizlik şiddetindeki artışın obsesif kompulsif belirti şiddetindeki yükselme ile ilişkili olduğunu göstermektedir.

OGE toplam puanının obsesif inanışlar ile ilişkisi OİA-9 toplam ve alt ölçek puanları ile değerlendirilmiş ve OİA-9 toplam puanı ile ( $r = .138, p < .05$ ) pozitif yönde anlamlı ilişkiler sergilediği görülmüştür. OGE'nin OİA-9'un alt ölçekleri ile olan korelasyonu incelendiğinde ise Sorumluluk/Tehdit Algısı ( $r = .115, p < .001$ ) ile Düşüncenin Önemi/Kontrolü ( $r = .184, p < .001$ ) ile pozitif yönde anlamlı ilişkiler sergilediği görülmüş ancak Mükemmeliyetçilik/Belirsizliğe Tahammülsüzlük alt ölçeği ile anlamlı bir ilişki bulunamamıştır. Bulgular, obsesif güvensizlik düzeyi arttıkça obsesif inanışların da şiddetinin arttığına işaret etmiştir.

Obsesif Güvensizlik Envanteri'nin bileşen geçerliliğini değerlendirmek amacıyla ayrıca obsesif güvensizliğin, ilişki ve partnere yönelik obsesif kompulsif belirtiler ve obsesif kompulsif belirti düzeyleri bakımından farklılaşıp farklılaşmadığı incelenmiştir. Bu amaç doğrultusunda, RİOKÖ, PİOKBÖ ve OKE-GGF toplam puanları kullanılarak alt ve üst %25'lik dilimler oluşturulmuştur. Bu doğrultuda Bağımsız Gruplar İçin T testi analizi yapılmıştır.

RİOKÖ'den elde edilen puanlar bakımından alt ve üst %25'lik dilimlerin içerisinde yer alan katılımcılar için romantik ilişki obsesif kompulsif belirti düzeyi yüksek ( $n = 82$ ; 15 puan ve üzeri) ve düşük ( $n = 91$ ; 3 puan ve altı) iki grup oluşturulmuştur. Yürütülen bağımsız örnekler T testi bulguları, romantik ilişki merkezli obsesif kompulsif belirti düzeyi yüksek olan grubun ( $\bar{X} = 11.83, SS = 9.64$ ), düşük olan gruba ( $\bar{X} = 1.13, SS =$

3.49) göre istatistiksel olarak anlamlı düzeyde daha yüksek obsesif güvensizlik belirti şiddetine sahip olduğunu göstermiştir [ $t(99.98) = -9.5, p < .001$ ].

PİOKBÖ'den elde ettikleri puanlar bakımından alt ve üst %25'lik dilimlerin içerisinde yer aldığı belirlenen katılımcılar için partner odaklı obsesif kompulsif belirti düzeyi yüksek ( $n = 79, 25.75$  puan ve üzeri) ve düşük ( $n = 91; 7$  puan ve altı) olmak üzere iki grup oluşturulmuştur. Yürütülen bağımsız örnekler t testi sonuçlarına göre, partner temalı belirti düzeyi yüksek olan grubun ( $\bar{X} = 12.20, SS = 9.03$ ) düşük olan gruba ( $\bar{X} = 0.92, SS = 3.22$ ) göre daha yüksek obsesif güvensizlik belirti şiddetine sahip olduğunu görülmüştür [ $t(95.19) = -10.54, p < .001$ ].

OKE-GGF'den aldıkları puanlar doğrultusunda alt ve üst %25'lik dilimlerin içerisinde yer aldığı belirlenen katılımcılar için obsesif kompulsif belirti düzeyi yüksek ( $n = 84, 33$  puan ve üzeri) ve düşük ( $n = 81; 14$  puan ve altı) olmak üzere iki grup oluşturulmuştur. Yürütülen bağımsız örnekler t testi analizi bulgularına göre, obsesif kompulsif belirti düzeyi yüksek olan grubun ( $\bar{X} = 6.93, SS = 8.19$ ) düşük olan gruba ( $\bar{X} = 4.00, SS = 6.62$ ) göre daha yüksek obsesif güvensizlik belirti şiddetine sahip olduğunu görülmüştür [ $t(158.19) = -2.53, p = .012$ ].

### 3.2.1.3 Obsesif Güvensizlik Envanteri'nin Ayırtedici Geçerliliği

OGE'nin ayırt edici geçerliğini değerlendirmek üzere romantik ilişki obsesif kompulsif belirtiler ile olan korelasyonu ile genel obsesif kompulsif belirti düzeyi ve obsesif inançlar ile olan korelasyonlarında istatistiksel olarak anlamlı farklılaşmaların olup olmadığı araştırılmıştır. Söz konusu inceleme bağımlı gruplar için Z testi analizi yürütülerek yapılmıştır (Steiger, 1980). Sonuçlar, obsesif güvensizliğin romantik ilişki merkezli obsesif kompulsif belirtiler ile olan ilişkisinin ( $r = .59, p < .01$ ) obsesif kompulsif belirtiler ile olan ilişkisinden ( $r = .11, p < .05$ ) anlamlı olarak daha yüksek olduğuna işaret etmiştir ( $Z = 7.44, p < .001$ ). Benzer şekilde, obsesif güvensizliğin partner odaklı belirtiler ile olan ilişkisindeki korelasyon değerinin ( $r = .61, p < .01$ ) obsesif kompulsif belirtiler ile olan ilişkiyi ifade eden değerden anlamlı olarak daha yüksek olduğu görülmüştür ( $Z = 8.29, p < .001$ ). Son olarak obsesif güvensizliğin partner odaklı ( $Z = 7.71, p < .001$ ) ve romantik

ilişki merkezli belirtiler ( $Z = 7.04$ ,  $p < .001$ ) ile olan ilişkisindeki korelasyon değerinin obsesif inançlarla olan ilişkisindeki korelasyon değerinden ( $r = .14$ ,  $p < .05$ ) de yüksek olduğu bulunmuştur.

### **3.2.2.Obsesif Güvensizlik Envanteri'nin Güvenirlik Bulguları**

Ölçeğin güvenirlik özelliği iç tutarlılık katsayısı hesaplanarak incelenmiştir. Mevcut örneklem için Obsesif Güvensizlik Envanteri'nin ( $\bar{X} = 7.58$ ,  $SS = 8.05$ ) iç tutarlılık Cronbach Alpha katsayısı .94 bulunmuştur.

OGE'nin iki yarı test güvenirliğini değerlendirmek amacıyla Spearman Brown katsayısı ve iki yarı ölçek arasındaki Pearson korelasyon katsayısı hesaplanmıştır. Analiz sonuçlarına göre OGE'ye ilişkin Spearman Brown katsayısının .96, iki yarı form arasındaki korelasyon katsayısının ise .92 olduğu görülmüştür.

## 4. BÖLÜM

### YÖNTEM

#### 4.1. ÖRNEKLEM

Bu aşamada JotForm isimli anket platformu aracılığıyla online sisteme aktarılan ölçek seti, romantik bir ilişki içerisinde olduğunu bildiren 788 katılımcıya ulaştırılmıştır. Dışlama kriterleri doğrultusunda T.C. vatandaşı olmadığını belirten ( $n = 5$ ) ve psikiyatrik bir tanısı olduğunu beyan eden ( $n = 61$ ) katılımcılar ile veri setini okumadan tamamladığı belirlenen 2 katılımcının verisi analizlerden çıkarılmıştır. Bununla birlikte ebeveynleşme değişkeni kapsamında karıştırıcı etkisi olabileceği düşünüldüğünden; anne ( $n = 28$ ) veya babasından ( $n = 67$ ) biri hayatta olmayan ve anne, baba ya da kardeşinden biri veya daha fazlasının ciddi fiziksel ( $n = 25$ ) ve psikolojik rahatsızlığa ( $n = 21$ ) sahip olduğunu belirten katılımcılar analize dahil edilmemiştir. Ebeveynleşme Envanteri kardeşe yönelik sorular içerdiği için kardeşi olmayan 51 katılımcı da veri setinden çıkarılmıştır. Bunlara ek olarak uç değerlerde yer aldığı belirlenen 4 katılımcının verisi data setinden çıkarılmıştır. Analizlere 524 veri ile devam edilmiştir.

Toplam 524 katılımcının %74'ünü ( $n = 388$ ) kadınlar, %26'sını ( $n = 136$ ) erkekler oluşturmaktadır. Yaş aralığı 18-53 arasında katılımcıların yaş ortalaması 25.30 ( $SS = 4.93$ )'tür. Araştırmadaki kadın katılımcıların yaş ortalaması 25.30 ( $SS = 4.34$ ), erkeklerin ise 26.66 ( $SS = 4.93$ ) olarak hesaplanmıştır. Katılımcılara yönelik demografik değerler Tablo 5'te özetlenmiştir.

**Tablo 5.** Örneklemin Demografik Özellikleri

	N	%
<b>Cinsiyet</b>		
Kadın	388	74.0
Erkek	136	26.0
<b>Medeni Durum</b>		
Bekar	427	81.5
Evli	73	13.9
Birlikte yaşıyor	16	3.1
Ayrılmış/boşanmış	8	1.5
<b>Eğitim Durumu</b>		
İlkokul mezunu	2	0.4
Ortaokul mezunu	1	0.2
Lise mezunu	15	2.9
Yüksekokul mezunu	22	4.2
Üniversite öğrencisi	160	30.5
Üniversite mezunu	238	45.4
Yüksek lisans öğrencisi	59	11.3
Yüksek lisans mezunu	18	3.4
Doktora öğrencisi	5	1.0
Doktora mezunu	4	0.8
<b>Gelir Düzeyi</b>		
0-1000	123	23.5
1000-3000	101	19.3
3000-5000	129	24.6
>5000	171	32.6

**Tablo 5.** (Devam) Örneklemin Demografik Özellikleri

<b>İlişki Türü</b>		
Flört	112	21.4
Sevgili	302	57.6
Sözlü	8	1.5
Nişanlı	23	4.4
Evli	72	13.7
Diğer	7	1.3
	$\bar{X}$	SS
<b>Yaş</b>		
Kadın	25.30	4.34
Erkek	26.66	6.23
Tüm örneklem	25.65	4.93
<b>İlişki Süresi</b>		
Kadın	30.80	41.91
Erkek	40.47	61.04
Tüm örneklem	33.31	47.74

*Not.* N: Kişi sayısı; X: Ortalama; SS: Standart Sapma

## 4.2. VERİ TOPLAMA ARAÇLARI

Çalışmanın bu bölümünde, Demografik Bilgi Formu, PİOKBÖ, OİÖ, OGE, Partnere Bağlı Benlik Değeri Ölçeği (PBBD) ve Ebeveynleşme Envanteri (EE) kullanılmıştır. İlk aşamada yer almayan EE ve PBBD'ye ilişkin bilgilere bu bölümde yer verilmiştir.

### 4.2.1. Ebeveynleşme Envanteri (EE)

Hooper (2009) tarafından geliştirilen ölçek öz değerlendirme yoluyla geriye dönük olarak cevaplandırılmaktadır. Ölçekte 5'li likert biçiminde (1: Hiçbir zaman 5: Her zaman) 22 madde bulunmaktadır. Katılımcılardan maddeleri çocukluk dönemini düşünerek cevaplandırmaları istenmektedir. Üç faktörden oluşan ölçekte ilk faktör 12 maddeden



oluşan Ebeveyn Odaklı Ebeveynleşme'dir. 7 maddeden oluşan ikinci faktör Kardeş Odaklı Ebeveynleşme ve 3 maddeden oluşan son faktör de Ebeveynleşmenin Algılanan Yararları'dır. Ölçeğin iç tutarlılık katsayısı .84 bulunmuştur (Hooper, Doehler, Wallace ve Hannah, 2011). Yapı geçerliliği incelemeleri doğrultusunda ilgili dış ölçüt ile birlikte değerlendirmesi sonucunda EE'nin geçerlik ve güvenilirliğinin yeterli olduğu bulunmuştur.

Köyden (2015), ölçeğin Türkçe'ye uyarlamasını gerçekleştirmiştir. Çalışmada, iç tutarlılık katsayısı .82 bulunmuştur. Alt ölçeklerden ebeveyn odaklı ebeveynleşmenin iç tutarlılık katsayısı .83, kardeş odaklı ebeveynleşmenin .73 ve algılanan yarar/uyumun ise .76 olarak hesaplanmıştır. Yapılan iki yarı test güvenilirliği analizi ile birlikte ölçeğin Türk örnekleme için güvenilirliğinin anlamlı olduğu ve Türk örnekleme için kullanımının uygun olduğu belirtilmiştir. Mevcut araştırmada hesaplanan Cronbach Alpha katsayıları tüm ölçek için .82 ve alt ölçekler için sırasıyla .87, .75 ve .64 olduğu görülmüştür (EK 9).

#### **4.2.2. Partnere Bağlı Benlik Değeri (PBBĐ)**

Doron, Szepsenwol ve arkadaşları (2016) tarafından geliştirilen ve kişinin benlik değerinin partnere bağlı olma derecesini değerlendirmeyi amaçlamaktadır. 7'li likert tipinde (1: Hiç katılmıyorum, 7: Tamamen katılıyorum) 8 maddeye sahiptir. Veriler faktör analiziyle değerlendirilmiş ve ölçeğin olumlu ve olumsuz olacak şekilde iki faktörlü bir yapısı olduğu sonucuna ulaşılmıştır. Cronbach Alpha katsayısı olumlu etkiyi ölçen maddeler için .82, olumsuz etkiyi ölçen maddeler içinse .84 bulunmuştur (Doron, Szepsenwol ve ark., 2016).

Ölçeğin Türkçe'ye çevirisi Trak (2016) tarafından yapılmıştır. Yapılan doğrulayıcı faktör analizi ile ölçeğin orijinal faktör yapısının Türkiye örnekleme için de uygun olduğu bulunmuştur (RMSEA = .08, CFI = .98) Cronbach Alpha katsayısı olumlu etkiyi ölçen maddeler için .82 olumsuz etkiyi ölçen maddeler için .86 ve tüm ölçek için .90 olarak belirlenmiştir. Bu araştırmada, Cronbach Alpha iç tutarlılık katsayısı ölçek çalışması için .87, ana çalışma için .88 bulunmuştur (EK 10).

### 4.3. İŞLEM

Bilgilendirilmiş Onam Formu ile birlikte diğer ölçek formları bir çevrimiçi veri toplama platformu olan JotForm aracılığı ile çevrimiçi hale getirilmiştir. Twitter, Facebook ve Instagram gibi çevrimiçi internet platformları aracılığıyla anket formu katılımcılara iletilerek onam formu vasıtasıyla katılımın gönüllülük esasına dayandığı ve istenildiğinde araştırmayı bırakabilecekleri belirtmiştir. Çevrimiçi ölçek seti, katılımcıların Bilgilendirilmiş Onam Formunu okuyarak onam vermesi kaydıyla ölçek formlarına ulaşması sağlayacak şekilde oluşturulmuştur. Yeterli katılımcı sayısına ulaşılmasının ardından veri toplama süreci sonlandırılmıştır. Veriler, JotForm'dan direkt olarak SPSS'e aktarılmıştır.

### 4.4. VERİLERİN ANALİZİ

Araştırma hipotezlerini test edecek temel analizlere başlanmadan önce veriler gözden geçirilmiş ve dışlama kriterleri ve uç değerler göz önünde bulundurularak veri seti temizlenmiştir. Yapılan normallik analizleri ve betimsel istatistiksel analizlerin ardından, araştırmanın değişkenleri arasındaki ilişkiler Pearson Momentler Çarpımı Korelasyon Katsayısı hesaplanarak incelenmiştir. Ebeveynleşme ile partner temalı obsesif kompulsif belirtilerin ilişkisine aracılık eden obsesif inançlar ve partnere bağlı benlik değerine obsesif güvensizliğin düzenleyici etkisi Hayes (2013) tarafından bir makro modelleme prosedürü olarak geliştirilen PROCESS'in Model 14'ü kullanılarak değerlendirilmiştir. Analizler SPSS 26.0 yazılımı ve PROCESS eklentisi kullanılarak yürütülmüştür.

## 5. BÖLÜM

### BULGULAR

Araştırmanın bu bölümünde, ilk olarak değişkenlerin demografik değişkenler ile olan ilişkisi incelenmiştir. Ardından araştırmanın ikinci kısmına ilişkin olan ilk hipotezi test etmek için Pearson Momentler Çarpımı Korelasyon katsayılarını hesaplanarak değişkenlerin birbiri ile olan ilişkileri raporlanmıştır. Daha sonra son iki hipotez doğrultusunda aracılık modellerini (moderated-mediation) test etmek için Hayes'in (2018) geliştirmiş olduğu Process Model 14 kullanılmıştır.

Analizlere başlamadan önce ilk olarak dışlama kriterleri ve karıştırıcı özellikler göz önünde bulundurularak 260 katılımcının verisi data setinden çıkarılmıştır. Daha sonra veri seti kayıp değerler ve uç değerler açısından incelenmiş, normallik analizleri yapılmıştır (Tablo 6). Uç değerleri belirlemek için hesaplanan Z değerlerine göre, tüm veriler -3.29 ile +3.29 aralığında yer aldığından bu analize göre herhangi bir veri silinmemiştir. Mahalanobis uzaklığına ilişkin analizler ise 4 katılımcının verisinin uç değer niteliğinde olduğunu göstermiştir ( $p < .001$ ). Son olarak bu 4 verinin silinmesi ile, analizlere 524 katılımcının verisi ile yapılmıştır.

**Tablo 6.** Ölçeklerin Basıklık ve Çarpıklık Değerleri

	Basıklık	Çarpıklık	$\bar{X}$	SS	Ranj
EE	.43	-.49	2.52	.04	4.00
OİA-9	.09	-.26	3.94	.05	6.00
PBBĐ	.30	-.57	3.37	.06	6.00
OGE	.98	-.18	.97	.05	4.00
PİOKBÖ	1.28	1.17	.87	.03	3.58

*Not1:* EE: Ebeveynleşme Envanteri; OİA-9: Obsesif İnançlar Anketi; PBBĐ: Partnere Bağlı Benlik Değeri Ölçeđi; OGE: Obsesif Güvensizlik Envanteri; PİOKBÖ: Partnere İlişkin Obsesif Kompulsif Belirti Ölçeđi

*Not2:* Basıklık: Kurtosis; Çarpıklık: Skewness;  $\bar{X}$ : Ortalama; SS: Standart Sapma

### 5.1. PİOKBÖ, OGE, PBBĐ ve OİA-9 ile DEMOGRAFİK DEĐİŞKNLER ARASINDAKİ İLİŞKİLER

Partner odaklı obsesif kompulsif belirtiler ve obsesif güvensizliđin demografik deđişkenlerle ilişkisi PİOKBÖ, OGE, PBBĐ ve OİA-9 puanları ile yaş, devam eden romantik ilişkinin süresi ve eğitim düzeyi arasındaki Pearson Korelasyon katsayıları hesaplanarak incelenmiştir.

**Tablo 7.** OGE, PBBD, PİOKBÖ VE OİA-9'un Demografik Değişkenlerle Olan Korelasyonu

	OGE	PBBD	PİOKBÖ	OİA-9
Yaş	-.05	.02	-.08	.02
İlişki süresi	-.17**	.01	-.19**	-.07
Eğitim düzeyi	-.02*	-.04	-.10*	-.06
Gelir	-.01	.04	-.004	-.02

*Not.* OGE; Obsesif Güvensizlik Envanteri; PBBD; Partnere Bağlı Benlik Değeri Ölçeği; PİOKBÖ: Partnere İlişkin Obsesif Kompulsif Belirti Ölçeği; OİA-9: Obsesif İnanışlar Ölçeği;

\* $p < .05$ , \*\* $p < .01$

Analiz sonuçları, obsesif güvensizliğin ilişki süresi ( $r = -.19, p < .01$ ) ve eğitim düzeyi ( $r = -.11, p < .01$ ) ile negatif yönde anlamlı olarak ilişkili olduğunu ancak yaş ile anlamlı bir ilişkisi olmadığını göstermektedir. Buna göre ilişkinin süresi ve kişinin eğitim düzeyi arttıkça obsesif güvensizlik düzeyi azalmaktadır. Benzer şekilde partner odaklı belirtilerin ilişki süresi ( $r = -.17, p < .01$ ) ve eğitim düzeyi ( $r = -.10, p < .01$ ) ile negatif yönlü anlamlı düzeyde ilişkili olduğu bulunmuştur. Bu bulgu, eğitim düzeyi ve ilişkinin süresi arttıkça partnere yönelik obsesif kompulsif belirti şiddetinin azaldığını ifade etmektedir (Tablo 5).

Bunlara ek olarak obsesif güvensizlik, partner odaklı belirtiler, partnere bağlı benlik değeri ve obsesif inançların cinsiyete göre farklılaşıp farklılaşmadığını test etmek için Tek Yönlü MANOVA analizi uygulanmıştır. Analizler Bonferroni düzeltmesine göre yorumlanmıştır ve cinsiyetin değişkenler üzerindeki etkisinin anlamlı olmadığı sonucuna ulaşılmıştır ( $Wilks' Lambda = .03, F(7, 515) = 2.74, p = .095, \eta^2 = .02$ ).

## **5.2. ARAŐTIRMADA YER ALAN DEĐIŐKENLER ARASINDAKİ KORELASYONLAR**

AraŐtırmadaki bađımlı (Partner Odaklı Obsesif Kompulsif Belirtiler), bađımsız (Ebeveyn Odaklı EbeveynleŐme, KardeŐ Odaklı EbeveynleŐme), dűzenleyici (Obsesif Gűvensizlik) ve aracı (Partnere Bađlı Benlik Deđeri, Obsesif İnançlar) deđiŐkenlerin iliŐkileri Pearson Momentler arpımı Korelasyon Katsayısı Analizi ile incelenmiŐtir. Bulgular deđiŐkenlerin birbirleriyle farklı dűzeylerde anlamlı iliŐkiler gűsterdiđine iŐaret etmektedir.

**Tablo 8.** EE, PBBD, OİA-9, OGE ve PİOKBÖ Ölçeklerinden Alınan Puanlar Arasındaki Korelasyonlar ve Ölçeklerin Betimleyici Analizleri

	$\bar{X}$	SS	EOE	KOE	PBBD	OİA	OGE	PİOKBÖ
Ebeveyn Odaklı Ebeveynleşme	22.66	8.45						
Kardeş odaklı Ebeveynleşme	20.99	5.01	.56**					
Partnere Bağlı Benlik Değeri	26.94	10.49	.11**	.17**				
Obsesif İnançlar	35.44	9.53	.22**	.27**	.30**			
Obsesif Güvensizlik	7.80	7.80	.12**	.09*	.24**	.27**		
Partner Odaklı OKB	20.94	16.56	.11**	.14**	.42**	.32**	.68**	

*Not.* EOE: Ebeveyn Odaklı Ebeveynleşme Alt Ölçeği; KOE: Kardeş Odaklı Ebeveynleşme Alt Ölçeği; PBBD; Partnere Bağlı Benlik Değeri Ölçeği; OGE; Obsesif Güvensizlik Envanteri; PİOKBÖ: Partnere İlişkin Obsesif Kompulsif Belirti Ölçeği;  $\bar{X}$ : Ortalama; SS: Standart Sapma

\* $p < .05$ , \*\* $p < .01$

Tablo 8’de görüleceği gibi, ebeveyn odaklı ebeveynleşme ile partnere bağlı benlik değeri ( $r = .11, p < .01$ ) obsesif inançlar ( $r = .22, p < .01$ ), obsesif güvensizlik ( $r = .12, p < .01$ ), partner odaklı belirtiler ( $r = .12, p < .01$ ) ve kardeş odaklı ebeveynleşme ( $r = .56, p < .01$ ) arasında pozitif yönde anlamlı ilişkiler olduğu sonucuna ulaşılmıştır. Bu sonuçlara göre, ebeveyne temelli ebeveynleşme düzeyi arttıkça, partnere bağlı benlik değeri, obsesif inanış, obsesif güvensizlik, partnere ilişkin obsesif kompulsif belirti ve kardeş odaklı ebeveynleşme düzeyi artmaktadır.

Benzer şekilde kardeş odaklı ebeveyleşme ile partnere bağlı benlik değeri ( $r = .17, p < .01$ ) obsesif inançlar ( $r = .27, p < .01$ ), obsesif güvensizlik ( $r = .09, p < .05$ ) ve partner odaklı belirtiler ( $r = .14, p < .01$ ) arasında pozitif yönde anlamlı ilişkiler bulunmuştur. Bu bulgular, kardeş odaklı ebeveynleşme düzeyi arttıkça, benlik değerinin partnere bağlılık düzeyi, obsesif güvensizlik ve obsesif inanış düzeyi ile partnere yönelik obsesif kompulsif belirti şiddetinin arttığını göstermektedir.

Partnere bağlı benlik değeri ile obsesif inançlar ( $r = .30, p < .01$ ), obsesif güvensizlik ( $r = .24, p < .01$ ) ve partner odaklı belirtiler ( $r = .42, p < .01$ ) arasında pozitif yönde anlamlı ilişkiler saptanmıştır. Buna göre, benlik değerinin partnere bağlı olma düzeyi arttıkça toplam obsesif inanış ve partner temalı obsesif kompulsif belirti düzeyi artmaktadır.

Obsesif inançlar ile obsesif güvensizlik ( $r = .27, p < .01$ ) ve partner odaklı belirtiler ( $r = .32, p < .01$ ) arasında pozitif yönde anlamlı ilişkiler bulunmaktadır. Toplam obsesif inanış düzeyinin artmasıyla birlikte obsesif güvensizlik düzeyi ve partnere yönelik obsesif kompulsif belirti şiddeti artmaktadır.

Son olarak, obsesif güvensizlik ve partner odaklı belirtiler arasında pozitif yönde anlamlı bir ilişki bulunmuştur ( $r = .68, p < .01$ ). Bu sonuç, obsesif güvensizlik düzeyinin artmasıyla birlikte partnere ilişkin obsesif kompulsif belirti şiddetinin de arttığını göstermektedir.

### **5.3. DÜZENLEYİCİ ARACILIK MODELLERİ (MODERATED MEDIATION)**

Bu bölümde Hayes'in (2018) makrosu kullanılarak partnere bağlı benlik değeri ve obsesif inançların aracılık ettiği ebeveynleşme olgusu ile partnere yönelik obsesif kompulsif belirtilerin ilişkisinde obsesif güvensizliğin düzenleyici rolü test edilmiştir. Şekil 3'te görüldüğü gibi, aracı değişkenler olan partnere bağlı benlik değeri ve obsesif inançlar analize birlikte dahil edilmiştir. Söz konusu model bağımsız değişkenin alt boyutları olan ebeveyne yönelik ebeveynleşme ve kardeşe yönelik ebeveynleşme için ayrı ayrı analiz



edilmiştir. Bu analizler Process makrosundan Model 14 kullanılarak yürütülmüştür (Hayes, 2018). %95 güven aralığı ve 10000 yeniden örnekleme yöntemi kullanılarak model test edilmiştir. Buna göre güven aralığının sıfırı içermemesi koşullu dolaylı etkilerin anlamlı olduğuna işaret etmektedir. Bununla birlikte Hayes (2015) tarafından önerilen düzenleyici-aracılık indeksinin (index of moderated mediation) anlamlı olması, koşullu dolaylı etkilerin düzenleyici değişkenin farklı düzeylerinde istatistiksel olarak anlamlı şekilde farklılaştığını ifade etmektedir.

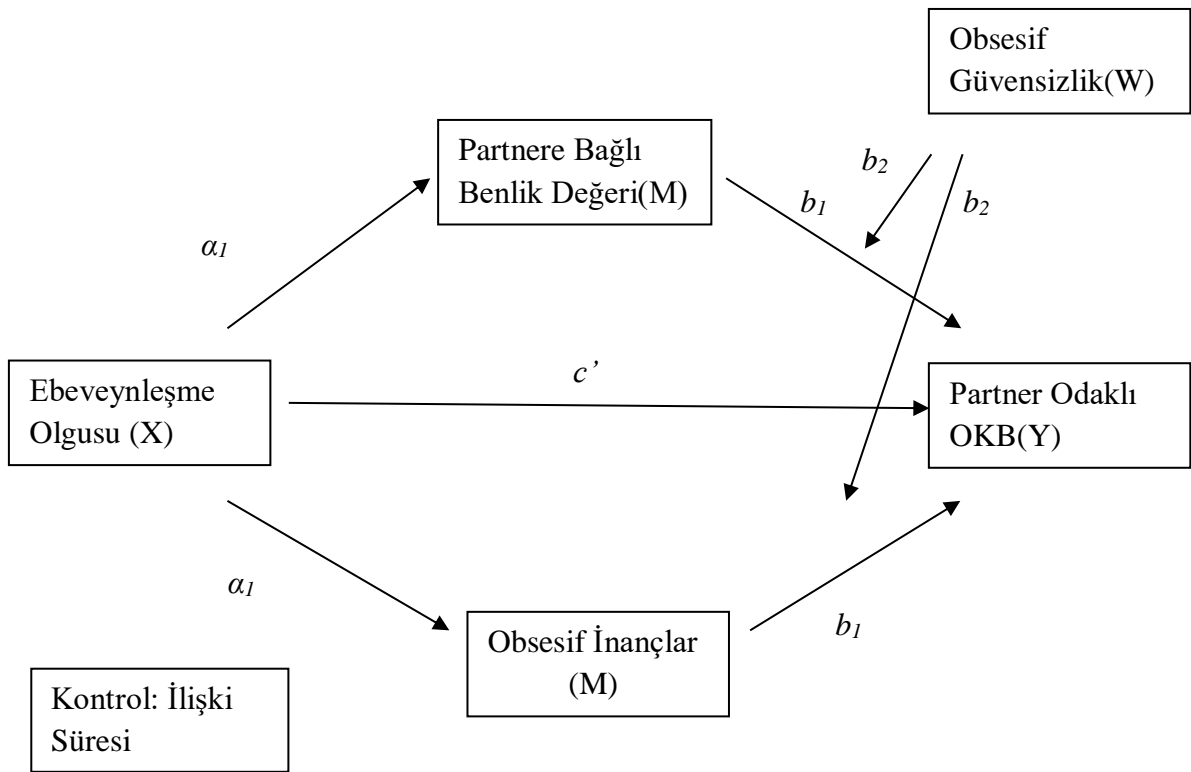

**Şekil 3.** Kuramsal Model

### 5.3.1. Partnere Bağlı Benlik Değerinin Aracılık Ettiği Ebeveynleşme ve Partner Odaklı Obsesif Kompulsif Belirtilerin İlişkisinde Obsesif Güvensizliğin Düzenleyici Rolünün İncelenmesi

İlk olarak, ebeveyn odaklı ebeveynleşmenin (X) partnere bağlı benlik değeri (M1) ve obsesif inançlar (M2) aracılığıyla partner odaklı obsesif kompulsif belirtiler (Y) üzerindeki dolaylı yordayıcı etkisinde, obsesif güvensizliğin (W) düzenleyici rolü test edilmiştir. Partnere bağlı benlik değerinin aracılığına ilişkin olarak düzenleyici-aracı model için koşullu doğrudan etkiler incelendiğinde, ebeveyn odaklı ebeveynleşmenin partnere bağlı benlik değerini (a yolu) ( $\beta = .16$ ,  $SH = .06$ , %95 GA [.035, .285],  $p < .05$ ), partnere bağlı benlik değerinin de partner odaklı obsesif kompulsif belirtileri (b1 yolu) pozitif yönde anlamlı olarak yordadığı gözlenmektedir ( $\beta = .13$ ,  $SH = .02$ , %95 GA [.100, .169],  $p < .001$ ). Ebeveyn odaklı ebeveynleşme ve partner odaklı obsesif kompulsif belirtiler arasındaki doğrudan ilişki (c' yolu) ise anlamlı değildir ( $\beta = .15$ ,  $SH = .02$ , %95 GA [-.029, .060],  $p > .05$ ).

Düzenleyici etki incelendiğinde ise partnere bağlı benlik değeri ve obsesif güvensizlik (Partnere Bağlı Benlik Değeri x Obsesif Güvensizlik) arasındaki etkileşimin partner odaklı belirtileri anlamlı olarak yordadığı görülmektedir ( $\beta = .04$ ,  $SH = .02$ , %95 GA [.010, .074],  $p < .05$ ). Düzenleyici-aracı etkiler (koşullu dolaylı etkiler) değerlendirildiğinde koşullu aracı etkinin (index of moderated mediation) anlamlı olduğu sonucuna ulaşılmıştır ( $SH = .004$ , % 95 GA [.001, .016]). Buna göre ebeveyn odaklı ebeveynleşme ile partner odaklı obsesif kompulsif belirtiler arasındaki ilişkide partnere bağlı benlik değerinin aracı rolü, obsesif güvensizliğin düşük ( $b = .01$ ,  $SH = .007$ , % 95 GA [.003, .029]) orta ( $b = .02$ ,  $SH = .009$ , % 95 GA [.005, .039]) ve yüksek ( $b = .03$ ,  $SH = .01$ , % 95 GA [.006, .055]) düzeylerinde anlamlıdır. En yüksek belirti düzeyinin yüksek obsesif güvensizlik ve yüksek ebeveyn odaklı ebeveynleşme durumunda ortaya çıktığı, obsesif güvensizliğin düşük olmasının ebeveynleşme ile partner temalı belirtiler arasındaki ilişkide koruyucu bir rolü üstlendiği görülmüştür. Kontrol değişkeni olarak modele eklenen ilişki süresi incelendiğinde ise partnere bağlı benlik değeri ( $\beta = .000$ ,  $SH = .001$ ,  $p > .05$ ) ve partner odaklı belirtileri ( $\beta = -.001$ ,  $SH = .000$ ,  $p > .05$ ) anlamlı olarak yordamadığı sonucuna ulaşılmıştır. Tüm model ise anlamlıdır ( $R^2 = .56$ ,  $F(7, 516) =$

74.466,  $p < .001$ ). Düzenleyici- aracı modele ilişkin değerler şekil 4'te yer alırken, düzenleyici etkilerin grafiksel olarak şekil 5'te gösterilmektedir.

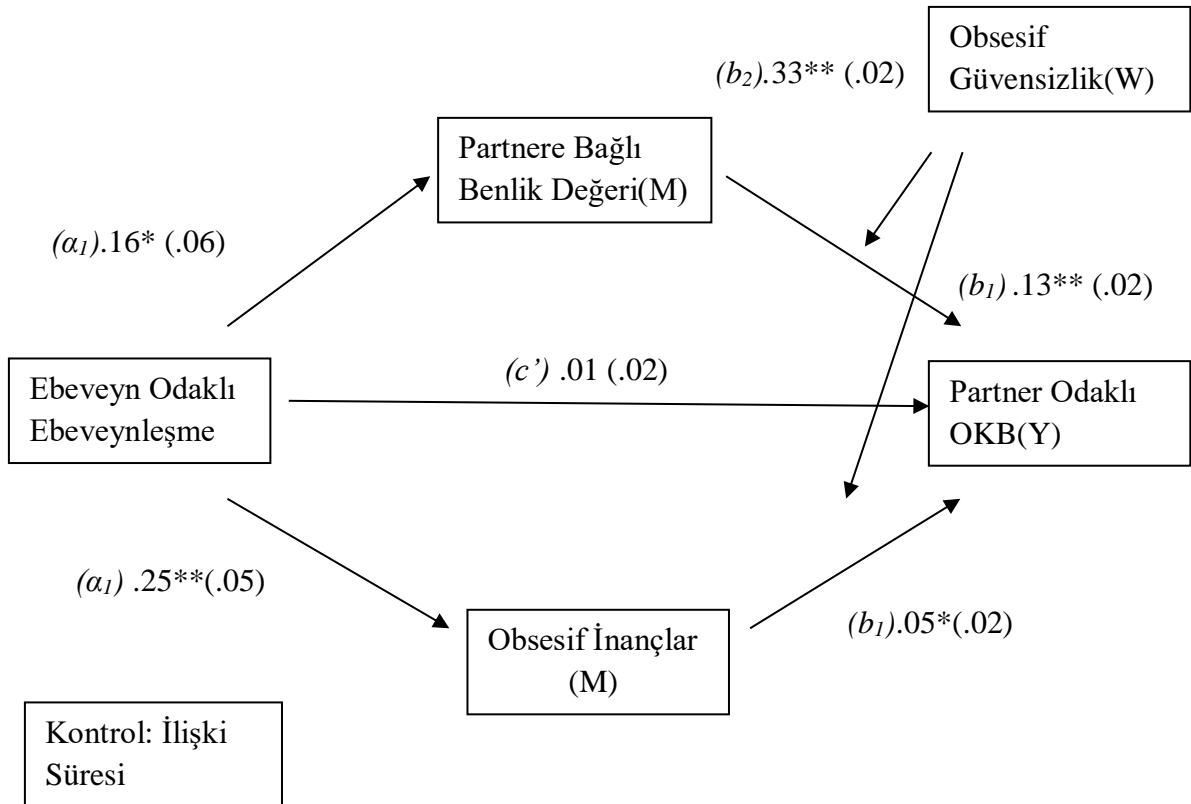

**Şekil 4.** Ebeveyn Odaklı Ebeveynleşmenin Partnere Bağlı Benlik Değeri Aracılığıyla Partner Odaklı Obsesif Kompulsif Belirtileri Yordamasında Obsesif Güvensizliğin Düzenleyici Rolü

*Not.* \* $p < .05$ , \*\* $p < .01$ ; Şekil üzerinde etkiler standardize olmayan beta katsayıları gösterilmektedir.

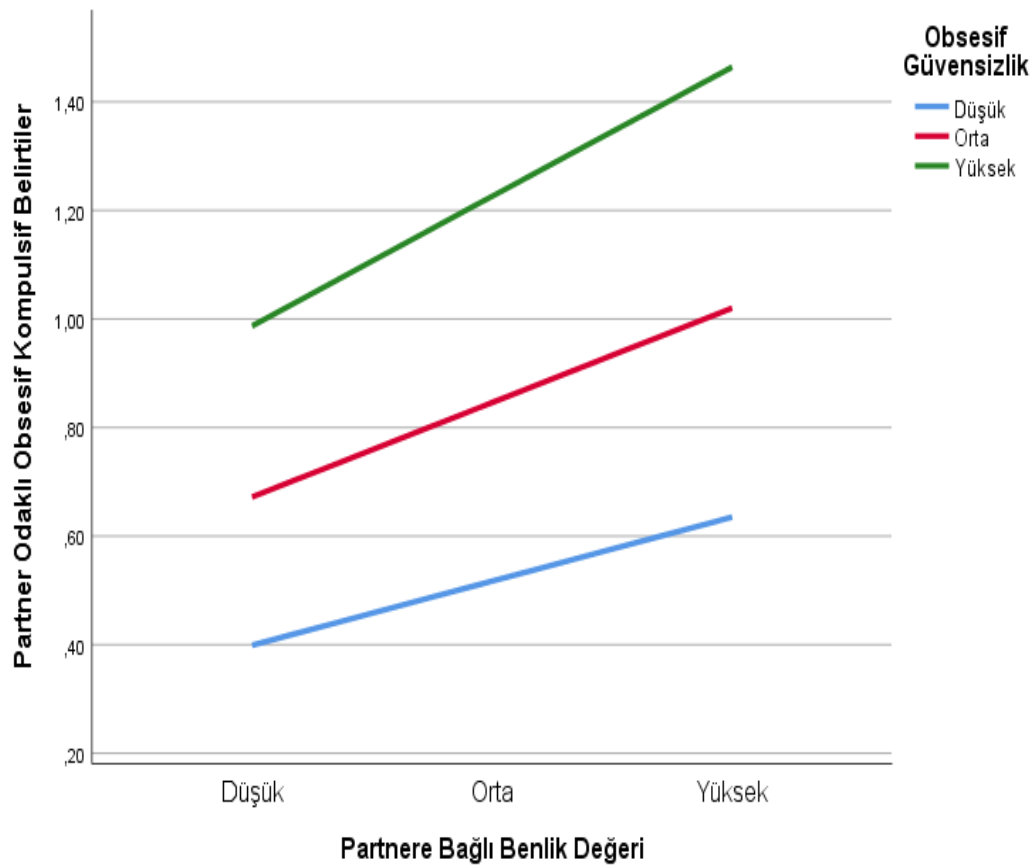

**Şekil 5.** Ebeveyn Odaklı Ebeveynleşmenin Partnere Bağlı Benlik Değeri Aracılığıyla Partner Odaklı Obsesif Kompulsif Belirtileri Yordamasında Obsesif Güvensizliğin Düzenleyici Rolü

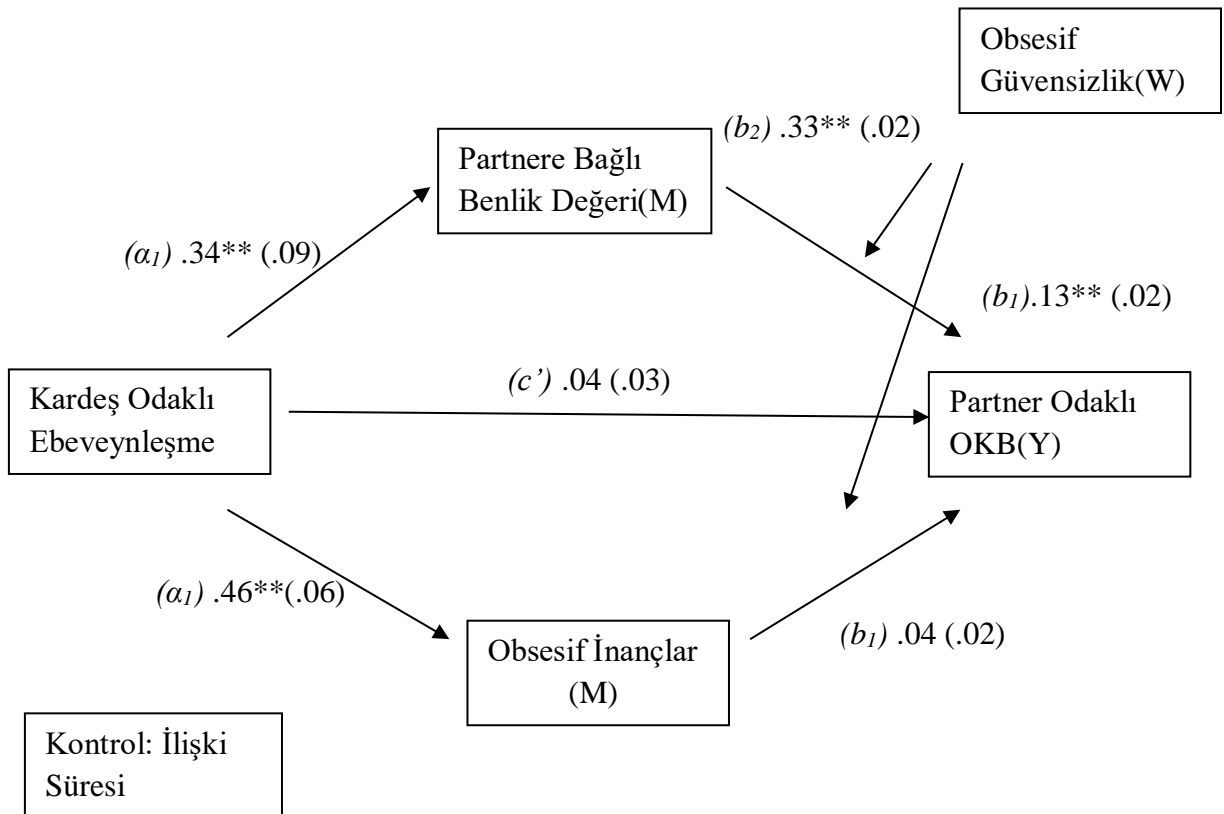

**Şekil 6.** Kardeş Odaklı Ebeveynleşmenin Partnere Bağlı Benlik Değeri Aracılığıyla Partner Odaklı Obsesif Kompulsif Belirtileri Yordamasında Obsesif Güvensizliğin Düzenleyici rolü

*Not.* \* $p < .05$ , \*\* $p < .01$ ; Şekil üzerinde etkiler standardize olmayan beta katsayıları gösterilmektedir.

İkinci olarak kardeş odaklı ebeveynleşmenin (X) partnere bağlı benlik değeri (M1) ve obsesif inançlar (M2) aracılığıyla partner odaklı obsesif kompulsif belirtiler (Y) üzerindeki dolaylı yordayıcı etkisinde, obsesif güvensizliğin (W) düzenleyici rolü test edilmiştir. Söz konusu modelde, partnere bağlı benlik değerinin aracılığına ilişkin koşullu

doğrudan ilişkiler incelendiğinde, kardeş odaklı ebeveynleşmenin partnere bağlı benlik değerini (a yolu) ( $\beta = .34, SH = .09, \%95 \text{ GA } [.167, .514], p < .001$ ), partnere bağlı benlik değerinin de partner temalı belirtileri pozitif yönde anlamlı anlamlı olarak yordadığı bulunmuştur (b1 yolu) ( $\beta = .13, SH = .02, \%95 \text{ GA } [.099, .167], p < .001$ ). Kardeş odaklı ebeveynleşmenin ise partner odaklı obsesif kompulsif belirtileri (c' yolu) anlamlı olarak yordamadığı sonucuna ulaşılmıştır ( $\beta = .04, SH = .03, \%95 \text{ GA } [-.027, .110], p > .05$ ).

Düzenleyici etki bulgularına göre, obsesif güvensizlik ve partnere bağlı benlik değeri arasındaki (Partnere Bağlı Benlik Değeri x Obsesif Güvensizlik) etkileşimin partner odaklı obsesif kompulsif belirtileri anlamlı olarak yordadığı gözlenmektedir ( $\beta = .04, SH = .02, \%95 \text{ GA } [.010, .074], p < .05$ ). Düzenleyici-aracı etkilere (koşullu dolaylı etkiler) bakıldığında, koşullu aracı etkinin (index of moderated mediation) anlamlı olduğu sonucuna ulaşılmıştır ( $SH = .007, \%95 \text{ GA } [.003, .028]$ ). Buna göre kardeş odaklı ebeveynleşme ile partner odaklı obsesif kompulsif belirtiler arasındaki ilişkide partnere bağlı benlik değerinin aracı rolü, obsesif güvensizliğin düşük ( $b = .03, SH = .01, \%95 \text{ GA } [.014, .054]$ ) orta ( $b = .04, SH = .01, \%95 \text{ GA } [.021, .071]$ ) ve yüksek ( $b = .06, SH = .02, \%95 \text{ GA } [.028, .099]$ ) düzeylerinde anlamlıdır. En yüksek belirti düzeyinin yüksek obsesif güvensizlik ve yüksek kardeş odaklı ebeveynleşme durumunda ortaya çıktığı, obsesif güvensizliğin düşük olmasının ebeveynleşme ile partner temalı obsesif kompulsif belirtiler arasındaki ilişkide koruyucu bir özellik olarak yer aldığı görülmüştür. Kontrol değişkeni olarak modele eklenen ilişki süresi incelendiğinde ise partnere bağlı benlik değeri ( $\beta = .000, SH = .001, p > .05$ ) ve partner odaklı obsesif kompulsif belirtileri ( $\beta = -.001, SH = .000, p > .05$ ) anlamlı olarak yordamadığı görülmektedir. Tüm modelin ise anlamlı olduğu bulunmuştur ( $R^2 = .56, F(7, 516) = 74.354, p < .001$ ). Düzenleyici-aracı modele ilişkin değerler şekil 6'da yer alırken, düzenleyici etkilerin grafiksel olarak şekil 7'de gösterilmektedir.

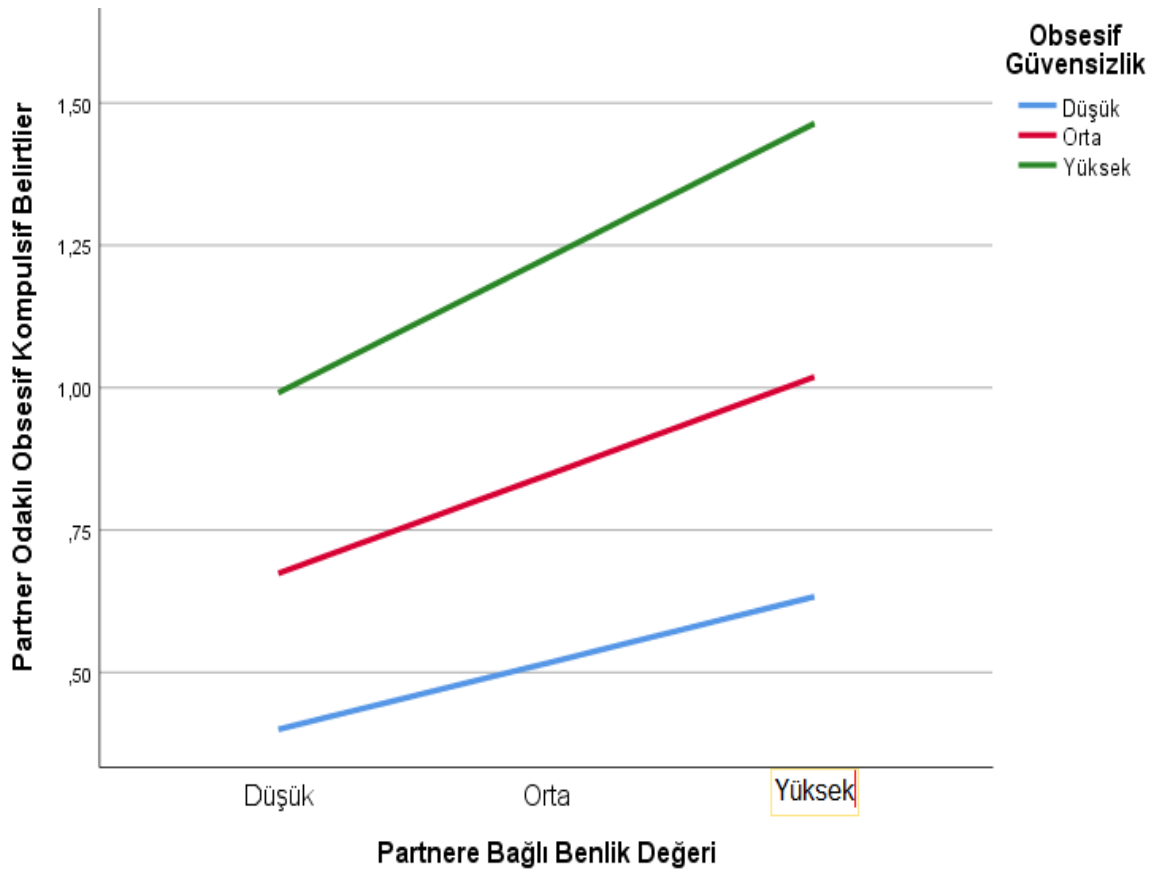

**Şekil 7.** Kardeş Odaklı Ebeveynleşmenin Partnere Bağlı Benlik Değeri Aracılığıyla Partner Odaklı Obsesif Kompulsif Belirtileri Yordamasında Obsesif Güvensizliğin Düzenleyici Rolü

**Tablo 9 .Ebeveyn ve Kardeş Odaklı Ebeveynleşme, Partnere Bağlı Benlik Değeri, Obsesif İnançlar ve Partner Odaklı Belirtiler Arasındaki Doğrudan ve Dolaylı İlişkilerde Regresyon Katsayıları, Standart Hatalar ve Yol Analizlerinin Özeti**

		<b>Yordanan Değişkenler</b>				
		Partnere Bağlı Benlik Değeri(M)		Partner Odaklı OKB (Y)		
<b>Yordayan Değişkenler</b>		$\beta$	95 % GA		$\beta$	95 % GA
Ebeveyn Odaklı Ebeveynleşme (X)	$\alpha_1$	.16* (.06)	.034, .284	$c'$	.01 (.02)	-.029, .059
Partnere Bağlı Benlik Değeri (M)				$b_1$	.13** (.02)	.100, .169
Obsesif Güvensizlik (W)				$b_2$	.33** (.02)	.286, .379
PBBĐ X Obsesif Güvensizlik				$b_3$	.04* (.02)	.010, .074
İlişki Süresi	$\alpha_2$	.00 (.001)	-.002, .003	$b_4$	-.001 (.00)	-.001, .000
Sabit	$i_M$	-.41 (.17)	-.745, -.081	$i_Y$	.82 (.06)	.705, .959
		R2 = .013			R2 = .56	
		F(2,521) =3.172 p < .05			F(7,516) =74.466 p < .001	
Kardeş Odaklı Ebeveynleşme (X)	$\alpha_1$	.34** (.09)	.163, .510	$c'$	.04 (.03)	-.026, .109
Partnere Bağlı Benlik Değeri (M)				$b_1$	.13** (.02)	.099, .167
Obsesif Güvensizlik (W)				$b_2$	.33** (.02)	.286, .380
PBBĐ X Obsesif Güvensizlik				$b_3$	.04* (.02)	.010, .074
İlişki Süresi	$\alpha_2$	.00 (.001)	-.002, .003	$b_4$	-.001 (.00)	-.001, .000
Sabit	$i_M$	-.60 (.16)	-.923, -.274	$i_Y$	.80 (.07)	.669, .927
		R2 = .013			R2 = .56	
		F(7,516) =73.807 p < .001			F(7,516) =74.466 p < .001	



### 5.3.2. Obsesif İnançların Aracılık Ettiği Ebeveynleşme ve Partner Odaklı Obsesif Kompulsif Belirtilerin İlişkisinde Obsesif Güvensizliğin Düzenleyici Rolünün İncelenmesi

Ebeveyn odaklı ebeveynleşmenin (X) partnere bağlı benlik değeri (M1) ve obsesif inançlar (M2) aracılığıyla partner odaklı obsesif kompulsif belirtiler (Y) üzerindeki dolaylı yordayıcı etkisinde, obsesif güvensizliğin (W) düzenleyici rolü test edilmiştir. Obsesif inançların aracı rolüne ilişkin koşullu doğrudan etkiler incelendiğinde ebeveyn odaklı ebeveynleşmenin obsesif inançları (a yolu) ( $\beta = .25$ ,  $SH = .05$ , %95 GA [.158, .347],  $p < .001$ ) ve obsesif inançların da partner odaklı belirtileri (b1 yolu) ( $\beta = .05$ ,  $SH = .02$ , %95 GA [.002, .089],  $p < .05$ ) pozitif yönde anlamlı olarak yordadığı görülmektedir. Öte yandan, ebeveyn odaklı ebeveynleşme partner odaklı obsesif kompulsif belirtileri (c' yolu) anlamlı olarak yordamamaktadır ( $\beta = .01$ ,  $SH = .02$ , %95 GA [-.029, .060],  $p > .05$ ).

Düzenleyici etki bulgularına göre ise obsesif inançlar ve obsesif güvensizlik (Obsesif İnançlar x Obsesif Güvensizlik) arasındaki etkileşimin partner odaklı belirtileri anlamlı olarak yordamadığı görülmektedir ( $\beta = .04$ ,  $SH = .02$ , %95 GA [-.007, .080],  $p > .05$ ). Düzenleyici-aracı etkilere (koşullu dolaylı etkiler) bakıldığında da, koşullu aracı etkinin (index of moderated mediation) anlamsız olduğu sonucuna ulaşılmıştır ( $SH = .006$ , %95 GA [-.001, .022]). Tüm modelin anlamlı olduğu görülmektedir ( $R^2 = .56$ ,  $F(7, 516) = 74.466$ ,  $p < .001$ ).

İkinci olarak, kardeş odaklı ebeveynleşmenin (X) partnere bağlı benlik değeri (M1) ve obsesif inançlar (M2) aracılığıyla partner odaklı obsesif kompulsif belirtiler (Y) üzerindeki dolaylı yordayıcı etkisinde, obsesif güvensizliğin (W) düzenleyici rolü test edilmiştir. Obsesif inançların aracılığına ilişkin koşullu doğrudan etkilere bakıldığında, kardeş odaklı ebeveynleşmenin obsesif inançları (a yolu) ( $\beta = .46$ ,  $SH = .06$ , %95 GA [.331, .586],  $p < .001$ ) pozitif yönde anlamlı olarak yordadığı görülmektedir. Öte yandan, obsesif inançların (b1 yolu) ( $\beta = .04$ ,  $SH = .02$ , %95 GA [-.001, .085],  $p > .05$ ) ve kardeş

odaklı ebeveynleşmenin (c' yolu) ( $\beta = .04$ ,  $SH = .03$ , %95 GA [-.027, .110],  $p > .05$ ) partner odaklı belirtileri anlamlı olarak yordamadığı bulunmuştur.

Düzenleyici etki incelendiğinde ise obsesif inançlar ve obsesif güvensizlik (Obsesif İnançlar x Obsesif Güvensizlik) arasındaki etkileşimin partner odaklı belirtileri anlamlı olarak yordamadığı görülmektedir ( $\beta = .04$ ,  $SH = .02$ , % 95 GA [-.007, .079],  $p > .05$ ). Benzer şekilde, düzenleyici-aracı etkiler de (koşullu dolaylı etkiler) , koşullu aracı etkinin (index of moderated mediation) anlamsız olduğuna işaret etmektedir ( $SH = .01$ , %95 GA [-.002, .039]). Tüm modelin anlamlı olduğu gözlenmektedir ( $R^2 = .56$ ,  $F (7, 354) = 74.696$ ,  $p < .001$ ).

## 6. BÖLÜM

### TARTIŞMA

Bu araştırmanın amacı ebeveynleşme ile partner temalı obsesif kompulsif belirtilerin ilişkisinde obsesif inançlar ve partnere bağlı benlik değerinin aracı, obsesif güvensizliğin ise düzenleyici rolünün araştırılmasıdır. Bu doğrultuda, Türkiye örnekleminde obsesif güvensizlik belirti düzeyinin ölçülmesine imkân tanıyacak olan Obsesif Güvensizlik Envanteri'nin uyarlama çalışması yapılmıştır. Bu bölümde ilk olarak OGE'ye ilişkin geçerlik ve güvenilirlik analizlerinin sonuçları ele alınacaktır. Daha sonra, araştırmanın hipotezleri gereğince, değişkenler arasındaki ilişkilere yönelik bulgular alanyazın kapsamında tartışılacaktır. Son olarak, araştırmanın sınırlılıkları, gelecekteki çalışmalara yönelik öneriler ve klinik doğurguları ele alınacaktır.

#### 6.1. OGE'NİN PSİKOMETRİK ÖZELLİKLERİNİN TARTIŞILMASI

Romantik ilişkilerde partnerin dürüstlüğü, doğruluğu ya da çeşitli yaşam olaylarındaki, başarısından şüphe etme eğilimi ile karakterize olan obsesif güvensizlik kavramını (Brandes ve ark., 2020) değerlendirmek amacıyla geliştirilen OGE'nin, Türkçeye uyarlaması kapsamında yapılan geçerlik ve güvenilirlik çalışmasında bir dizi analiz gerçekleştirilmiştir. İlk olarak ölçeğin faktör yapısı incelenmiştir. Bu doğrultuda, orjinal ölçeğin tek faktörlü yapısının Türkiye örnekleminde de geçerli olup olmadığını değerlendirmek için doğrulayıcı faktör analizi gerçekleştirilmiştir. Analiz sonuçları tek faktörlü yapının Türkiye örnekleminde de kullanılabileceğini göstermektedir. İlk sonuçlar, modelin uyum indekslerinin kabul edilebilir sonuçlar içerisinde yer almadığını göstermiştir. Yapılan bir dizi modifikasyon sonrasında modelin  $\chi^2/sd$  uyum indeksinin 3.67 olduğu sonucuna ulaşılmıştır. Bu oranın 2, 3 ya da 5 olması kabul edilebilir olduğunun göstergesi olarak değerlendirilmektedir (Schumacker ve Lomax, 2015). Bununla birlikte en çok kabul gören ise  $\chi^2/sd$  indeksinin 3'ten küçük olduğu değerlerdir (Schreiber ve ark., 2006). Mevcut çalışma kapsamında elde edilen değerlerin ise beklenen aralıkta yer almamasına rağmen kabul edilebilir olduğu düşünülmektedir. Ayrıca iyi bir uyum olup olmadığını belirlemede önemli olan AGFI, GFI, CFI ve NFI uyum indeksi

değerlerinin .90 üzerinde olması gerektiği belirtilmektedir (Schreiber ve ark., 2006). Analizler sonucunda, söz konusu değerlerin istendiği şekilde .90'ın üzerinde olduğu görülmüştür. Bir diğer belirleyici uyum indeksi olan RMSEA'nın 05. ve .08 aralığında değerlere sahip olması iyi bir uyumun işaretçisi olarak kabul edilmektedir (Schumacker ve Lomax, 2015). Bu çalışmadan elde edilen değerlerin bu aralığın bir miktar dışında yer aldığı ancak kabul edilebilir olduğu düşünülmektedir.

Ölçeğin bileşen geçerliliğini değerlendirmek üzere ilgili değişkenlerle olan ilişkileri incelenmiştir. Bunun için, genel obsesif kompulsif belirti, genel obsesif inanış düzeyi ile alt boyutları, romantik ilişki ve partner temalı belirti düzeyi değişkenleri dış ölçüt olarak kullanılmıştır. Bulgular, OGE'nin obsesif inançların mükemmeliyetçilik/belirsizliğe tahammülsüzlük alt boyutu ve dışındaki değişkenlerle beklendiği gibi pozitif yönde anlamlı ilişkiler sergilediğini göstermiştir. OGE'nin romantik ilişki merkezli belirtilerle orta ve partnere odaklanan obsesif kompulsif belirtilerle yüksek düzeyde olan ilişkisi orjinal çalışmayla paralellik göstermekte olup; bu bulgu, obsesif güvensizlik kavramının partnere yönelik obsesif kompulsif belirtilerin ek bir alanı olabileceğine işaret etmektedir. Bununla birlikte, genel obsesif kompulsif belirti düzeyi ile küçük ama anlamlı düzeydeki ilişkisi Brandes ve arkadaşları (2020) tarafından yapılan orjinal çalışmayla tutarlı olarak, obsesif güvensizliğin obsesif kompulsif belirtilerle ilişkili ancak farklı bir kavram olduğuna işaret etmektedir. Bu araştırmada, orijinal ölçek çalışmasından farklı olarak OGE'nin toplam obsesif inanış düzeyi ve alt boyutları ile olan ilişkisi incelenmiş ve sorumluluk/tehdit algısı ile düşünce/düşünce kontrolünün önemi alt boyutlarıyla pozitif yönde anlamlı ilişkiler bulunurken; mükemmeliyetçilik/belirsizliğe tahammülsüzlük alt boyutu ile anlamlı bir ilişkisi olmadığı görülmüştür. Alanyazında mükemmeliyetçiliğin farklı boyutlarının partner odaklı obsesif kompulsif belirtilerle ilişkili olduğu belirtilse de (Yıldırım, 2018) mükemmeliyetçi eğilimlerin duygu durum değişkenleri kontrol edildiğinde dahi romantik ilişki merkezli obsesif kompulsif belirtileri yordadığı ancak partner odaklı belirtiler için böyle bir durumun söz konusu olmadığını gösteren araştırmalar da bulunmaktadır (Melli ve ark., 2018). Buradan hareketle, partner odaklı obsesif kompulsif belirtilerin bir alt boyutu olduğu öne sürülen obsesif güvensizlik ile mükemmeliyetçi eğilimler arasında anlamlı bir ilişki olmamasının alanyazın ile tutarlı olduğu düşünülmüştür. Bileşen geçerliliğini değerlendirmek için yapılan bir diğer analizde

ise romantik ilişki merkezli belirtiler, partnere yönelik belirtiler ve genel obsesif kompulsif belirti düzeyine göre düşük ve yüksek risk grupları oluşturulmuş; bu grupların obsesif güvensizlik düzeyi bakımından farklılaşıp farklılaşmadığı incelenmiştir. Elde edilen sonuçlar, tüm değişkenler için yüksek risk taşıyan bireylerin obsesif güvensizlik düzeyinin düşük risk taşıyanlara göre anlamlı düzeyde daha fazla olduğunu göstermiştir. Buradan yola çıkarak, OGE'nin romantik ilişki ve partnere yönelik belirtiler ile genel obsesif kompulsif belirti şiddeti açısından risk taşıyanları risk taşımayanlardan anlamlı olarak ayırt ettiği sonucuna ulaşılabilir. Bu bulgular göz önüne alındığında hipotez 1.a ve 1.b'nin desteklendiği düşünülmektedir.

Geçerlilik değerlendirmeleri kapsamında yapılan bir diğer analiz, ölçeğin ayırt edici geçerliğini incelemek amacıyla yürütülmüştür. Sonuçlara göre, hipotez 1.c ile uyumlu olarak, obsesif güvensizliğin romantik ilişki ve partner odaklı belirtiler ile olan ilişkisindeki korelasyon değerinin, obsesif kompulsif belirtiler ve obsesif inançlarla olan ilişkisindeki korelasyon değerinden yüksek olduğu görülmüştür. OKB belirtileri ile karşılaştırıldığında romantik ilişki ve partner odaklı belirtilerle daha yüksek düzeyde ilişkiler sergilemiş olması, obsesif güvensizliğin obsesif kompulsif belirtilerden ziyade spesifik olarak romantik ilişki obsesif kompulsif belirtilerin bir alt alanı olduğu görüşünü desteklemektedir (Brandes ve ark, 2020). Elde edilen tüm bulgular, OGE'nin geçerliliğine ilişkin yeterli düzeyde kanıt oluştuğuna işaret etmektedir.

Ölçeğin güvenilirliğini değerlendirmek için Cronbach Alpha iç tutarlılık katsayısı ve iki yarı test katsayıları hesaplanmıştır. İç tutarlık analizinden elde edilen bulgular, ölçeğin yüksek düzeyde güvenilirliğe sahip olduğuna işaret etmektedir. Buna göre, sonuçlar Brandes ve arkadaşları (2020) tarafından yapılan orjinal çalışmanın iç tutarlılık analizi ile paralel bir niteliğe sahiptir. Benzer şekilde, iki yarı test katsayılarının hesaplamak için yapılan analizler de ölçeğin tatmin edici düzeyde güvenilirlik değerlerine sahip olduğunu ve birinci aşamaya ilişkin son hipotezin de desteklendiğini göstermiştir. OGE'nin Türkçeye uyarlama çalışmasından elde edilen tüm bulgular birlikte değerlendirildiğinde, ölçeğin yeterli geçerlik ve güvenilirlik düzeyine sahip olduğu görülmekle birlikte, Türkiye örneğinde kullanımının uygun olduğu sonucuna ulaşılmıştır. Bu sonuçlar OGE'nin

kabul edilebilir düzeyde psikometrik özelliklere sahip olduğunu ve Hipotez 1'in desteklendiğini göstermektedir.

### **6.1.1. Sonuç**

Partnerin algılanan güvenilmezliğine odaklanan obsesif güvensizlik, son yıllarda çalışılmaya başlanmış partner odaklı obsesif kompulsif belirtilerin ek bir alanı olarak öne sürülmüştür. OKB belirtilerinin daha net kavranabilmesine katkıda bulunan ilişki ve partner merkezli obsesif kompulsif belirtilere yönelik bulguların genişletilmesi gerekliliğinden (Doron ve ark., 2012a; 2012b) yola çıkarak Brandes ve arkadaşları (2020) tarafından yapılan bir araştırma neticesinde obsesif güvensizlik kavramı ileri sürülmüştür. Olumsuz duygu durum belirtileri ve ilişki şiddeti ile ilişkilendirilmiş bu fenomenin sistematik olarak incelenmesinin, partner odaklı obsesif kompulsif belirtilerin kapsamlı olarak ele alınmasına olanak tanıyacağı düşünülmektedir (Brandes ve ark, 2020). Bu amaçla, partnerin güvenilmezliği, dürüstlüğü ve gündelik hayattaki görevleri yerine getirebilme kapasitesine ilişkin şüpheleri değerlendirmek üzere geliştirilen Obsesif Güvensizlik Envanteri'nin Türkçeye uyarlama çalışması yapılmıştır. Sonuçlar OGE'nin Türkiye örnekleminde geçerli ve güvenilir bir biçimde kullanabileceğini göstermektedir.

## **6.2. EBEVEYNLEŞME, PARTNERE BAĞLI BENLİK DEĞERİ, OBSESİF İNANÇLAR, OBSESİF GÜVENSİZLİK VE PARTNER ODAKLI OBSESİF KOMPULSİF BELİRTİLERİN İLİŞKİSİNİN (DÜZENLEYİCİ-ARACILIK MODELLERİ) TARTIŞILMASI**

Sahip olduğu farklı görünümlemlerle karmaşık bir yapı ortaya koyan OKB'nin (McKay ve ark., 2004), yakın ilişkilerde olumsuz sonuçlarla ilişkili olduğu bilinmektedir (Abbey ve ark., 2007). Doron ve arkadaşları (2012a, 2012b), buradan yola çıkarak, romantik ilişkilerde gözlemlenen obsesif düşünceleri ve kompulsif davranışları iki farklı görünüm biçiminde kavramsallaştırmıştır. Bunlardan ilki, romantik ilişkinin kendisine ve ilişkiye yönelik hislere odaklanırken, ikincisi partnerin algılanan ya da gerçek kusurları ile ilgili meşguliyetleri kapsamaktadır (Doron ve ark., 2012a; 2012b). Yakın zamanda gerçekleştirilen bir araştırmada, partner odaklı belirtilerin bir alt alanı olarak obsesif

güvensizlik kavramı önerilmiştir (Brandes ve ark., 2020). Partnerin dürüstlüğü, doğruluğu ve gündelik yaşamdaki görevleri yerine getirme kapasitesine yönelik obsesif düşünce ve kompulsif davranışlarla karakterize olan obsesif güvensizlik depresyon, kaygı ve romantik ilişki şiddeti gibi birçok olumsuz sonuç ile ilişkilendirilmiştir. Bu araştırmada ise partner odaklı belirtilere yol açabilecek olan bazı yatkınlık faktörleri incelenmiştir. Daha spesifik olarak ise, çocukluk döneminde gelişim düzeyine uygun olmayacak şekilde ebeveynlerin ya da kardeşlerin sorumluluğunu üstlenmek biçiminde tanımlanan ebeveynleşmenin, obsesif inançlar ve benlik değerinin partnere bağlı olmasıyla partner odaklı belirtilere yol açıp açmadığı araştırılmıştır. Buna ek olarak, obsesif inançlar ve partnere bağlı benlik değerinin partner temalı belirtiler ile ilişkisinde obsesif güvensizliğin düzenleyici rolü olup olmadığı ele alınmıştır.

Hipotezle uyumlu olarak, ebeveynleşmenin (ebeveyne ve kardeşe yönelik) partnere bağlı benlik değeri aracılığıyla partnere odaklı belirtilere yol açtığı, partnere bağlı benlik değerinin ise obsesif güvensizlik düzeyinin yüksek olmasıyla birlikte daha şiddetli partner odaklı belirtilerle ilişkili olduğu görülmüştür. Ulaşılabilen alanyazın gözden geçirildiğinde, ebeveynleşme ve OKB belirtileri arasındaki ilişkiyi doğrudan ele alan uluslararası araştırmalar olmadığı görülmektedir. Bununla birlikte, Türkiye örneğinde yapılan ve bu değişkenler arasındaki ilişkiyi değerlendiren az sayıda çalışma olduğu görülmektedir (Yıldırım, 2016; Arıkan Çolak, 2019). Söz konusu araştırmalara ek olarak, ebeveynleşme ve romantik ilişkilerde yaşanan bozulmaları gösteren sonuçlar (Wells, 1999; Linder ve Collins, 2005) ile uyumsuz ebeveyn-çocuk ilişkisinin OKB'ye yol açabileceğini belirten (Timpano ve ark., 2010; Yarbrow ve ark., 2013) araştırmalar ele alındığında bulguların alanyazın ile tutarlı olduğu düşünülmüştür. Geçmiş araştırmalarda, ebeveynleşmenin romantik ilişki güvensizliği (Bagget ve ark., 2013) ve düşük ilişki doyumu (Bourassa ve Allen, 2010) ile pozitif yönde, yapıcı iletişimle (Madden ve Shaffer, 2016) ise negatif yönde ilişkili olduğu bulunmuştur. Ebeveynleşme yaşamış bireylerin romantik ilişkilerinde gereğinden çok sorumluluk alabilecekleri ve diğerlerinin mutlu olmasından sadece kendilerinin sorumlu olduğunu hissedebilecekleri; bu algıların ise romantik ilişkiye yönelik endişelere ve reddedilmemek için diğerlerinden uzaklaşmalarına neden olabileceği düşünülmektedir (Bagget ve ark., 2013). Aynı zamanda, duygusal ebeveynleşmenin kaygılı bağlanma ile ilgili inançlar aracılığıyla

yetişkin romantik ilişkisinde iletişim zorluklarına yol açabileceği belirtilmektedir (Madden ve Shaffer, 2016).

Ebeveynleşme ve partner odaklı belirtiler arasındaki ilişkinin nasıl geliştiğini değerlendirmek amacıyla partnere bağlı benlik değerinin aracı rolü incelenmiş ve ebeveynleşmenin benliğin partnere bağlı olma düzeyini artırarak partner odaklı belirtilere yol açabileceği görülmüştür. Bu sonuçlar, çocukluk döneminde yaşanan ebeveynleşmenin, ilerleyen yaşlarda diğerlerine bağımlı bir benlik gelişimi ile ilişkili olabileceği bulgusu ile uyumlu görünmektedir (Fullinwider-Bush ve Jacobvitz, 1993; Godsall ve ark., 2004). Buna göre, ebeveynleri tarafından gelişim dönemine uygun bakımı alamayan, aksine onların sorumluluklarını üstlenerek bakım verme rolüne bürünmüş çocuğun çevreyi ve kendi benliğini güvenli bir şekilde keşfetmesi mümkün olmayabilir. Dahası, benlik kavramını oluşturan gelişimsel görevlerini yerine getiremeyen çocuğun kendi değerine ilişkin algısı zayıflayabilir (Godsall ve ark., 2004). Bu durum ise bağımsız bir benlik oluşumunun önüne geçerek, yetişkinlikte diğerleriyle olan ilişkilerdeki bağlılıkların ebeveyn beklenti ve değerleri doğrultusunda şekillendirilmesine yol açabilir (Fullinwider-Bush ve Jacobvitz, 1993). Dolayısıyla, ebeveynleşme benliğe ve diğerlerine ilişkin olumlu şemaların gelişimini engelleyebilir ve çocukluğunda ebeveynleşme yaşamış yetişkin bir birey, benlik değerini romantik partneri ile bağdaştırarak partnerin kusurları ve başarısızlıklarını kendi benlik değerinin belirleyicisi olarak görebilir. Ayrıca, Jankowski ve arkadaşları (2013) tarafından yapılan bir çalışmada, ebeveynleşmenin algılanan adaletsizliği artırdığı, algılanan adaletsizlikteki artışın ise benliğin farklılaşma düzeyini azaltarak ruh sağlığı belirtilerine yol açabileceği sonucuna ulaşılmıştır. Buradan hareketle, ebeveynleşmenin algılanan adaletsizlik aracılığıyla da benliğin partnere bağlı olma düzeyini artırabileceği düşünülmüştür.

Araştırmanın bir diğer önemli bulgusu, partnere bağlı benlik değerinin partner odaklı belirtilerle ilişkili olduğunun bulunmasıdır. Bu sonuç, benlik hassasiyetlerinin OKB gelişimindeki rolünü gösteren araştırma bulguları ile tutarlı görünmektedir (Aardema ve O'connor 2007; Bhar ve Kyrios, 2007; Moulding, 2007; Doron ve ark., 2013; Trak ve Inozu, 2019; Doron, 2020). Rachman (1997), girici düşüncelerin benliğin istenmeyen bir yönünü ortaya çıkarıyormuş gibi yorumlandığını belirtmektedir. Aynı zamanda girici



düşüncelerin obsesyonlara dönüşmesinde, bu düşüncelerin benliğe yabancı (ego-distonik) olarak algılanmasının rolü olduğuna işaret edilmektedir (Purdon ve Clark, 1999). Bunlara paralel bir biçimde, Doron ve Kyrios (2005) birey için önemli olan benlik alanları ile çelişen bilgilere maruz kalmanın, bireyin bu alandaki benliğini tehdit ederek algılanan bu eksikliği telafi etmeyi amaçlayan uyumsuz bilişleri ve davranışları harekete geçirebileceğini öne sürmektedir. Bunlara sorumluluk ve tehdidin abartılması gibi uyumsuz inançların eşlik etmesi sonucunda benlik alanına ilişkin girici düşünceler obsesyonlara dönüşebilmektedir (Doron ve Szepeswol, 2015; Doron, 2020). Öte yandan, benlik hassasiyetlerinin tematik olarak ilgili olan obsesif kompulsif belirtilere yönelik eğilimleri artırdığı ifade edilmektedir (Abramovitch ve ark., 2013; Doron ve ark., 2013). Araştırmada yer alan benlik hassasiyeti partnerin özelliklerine ilişkin olduğundan, partner odaklı obsesif kompulsif belirtilerin gelişimine yol açıyor olmasının bu bağlamda dikkate değer bir bulgu olduğu düşünülmektedir. Bununla birlikte, ebeveynleşmenin partner odaklı belirtilere yakınlıkla ilişkisinde partnere bağlı benlik değeri önemli bir aracı mekanizma olsa da, her bireyi benzer şekilde etkileyebilir. Bulgular, partnerin dürüstlüğü, doğruluğu ya da günlük yaşamdaki görevleri yerine getirme kapasitesine ilişkin obsesif şüphe ve düşünceleri içeren obsesif güvensizliğin de bu ilişkiyi etkilediğini göstermektedir. Doron ve Kyrios (2005), ebeveynlere ilişkin faktörlerin, bireyin çevreye ve benliğine ilişkin algılarını etkileyerek OKB için yakınlık oluşturabileceğini öne sürmüştür. Araştırma sonucunda ulaşılan, yaşanan ebeveynleşme sonucunda partnerin kusurlarının benlik değerinin bir parçası olarak algılanması ile bu kusurlara yönelik obsesyon ve kompulsiyonlara sahip olma düzeyi arasındaki ilişkinin, obsesif güvensizlik düzeyi yüksek olan bireylerde daha fazla olduğu bulgusu bu öneriyle uyumlu görünmektedir. Dahası, obsesif güvensizliğin sıklıkla romantik ilişki obsesif kompulsif belirtilerle birlikte görüldüğü ve benlik değerinin partnere bağımlı olması ile ilişkili olabileceği öne sürülmektedir (Brandes ve ark., 2020). Öte yandan, ebeveynlerinden gerektiği ölçüde maddi veya duygusal yönde bakım alamayan çocuk daha sonraki ilişkilerinde de, ebeveynleri ile deneyimlediği ilişki örüntüsünden yola çıkarak (Wells ve ark., 1999), partnerinin günlük yaşam görevlerini yerine getirip getiremeyeceği ya da dürüstlüğüne ilişkin şüphelere sahip olabilir. Dolayısıyla, benlik değerinin partnerine bağlı olma düzeyi yüksek bir bireyin obsesif güvensizlik düzeyi de yüksek olduğunda, bu benlik alanını tehdit eden düşünce ve olumsuz yaşam olaylarının olumsuz bilişler ile

uyumsuz davranışları tetikleyerek partner odaklı obsesif kompulsif belirtilerin gelişimine yol açma ihtimali daha fazla olabilir. Buradan hareketle, düşük obsesif güvensizlik düzeyinin ebeveynleşme ve partner odaklı belirtiler arasındaki ilişkide koruyucu bir rol üstlendiği söylenebilir.

Obsesif inanışların aracı değişken olduğu model incelendiğinde ise, korelasyon analizleri modeldeki değişkenlerin birbiri ile ilişkili olduğunu gösterse de, ebeveynleşmenin partner odaklı belirtiler ile olan ilişkisinde obsesif inanışlar ve obsesif güvensizlik etkileşiminin anlamlı olmadığı sonucuna ulaşılmıştır. Bu sonuçlar, ebeveynleşme ve partner odaklı belirtiler arasındaki ilişkide obsesif inançlar ve obsesif güvensizlik etkileşiminden daha farklı değişkenlerin rolü olabileceğine dikkat çekmektedir. Hipotezle uyumlu olmayan bu bulgunun ebeveynleşme ile obsesif inanış biçimleri ve OKB (Köyden, 2015; Yıldırım, 2016; Arıkan Çolak, 2019) ilişkisini gösteren araştırma bulgularıyla da tutarlı olmadığı görülmektedir. Alanyazında, çocukluğunda yaygın bir sorumluluk algısı ile yetiştirilmenin ilerleyen yaşlarda abartılmış sorumluluk algısı (Salkovskis ve ark., 1999) ve çocuklukta yeterli bakım alamamanın da obsesif inançlar ile ilişkili olabileceği belirtilmektedir (Yarbro ve ark., 2013). Aynı zamanda, obsesif inançlara yönelik anlayışın artırılmasında ebeveynleşmenin araştırılmasının önemli bir rolü olduğu vurgulanmaktadır (O'connor, 2007). Ayrıca, istem dışı düşüncelerin zararlı ya da felaketleştirici bir şekilde algılanmasına yol açarak obsesyonlara dönüşmesinde obsesif inançların rolü olduğu belirtilmektedir (OCCWG, 2001) ve bu durum pek çok çalışma ile kanıtlanmıştır (Faull ve ark., 2004; Tolin ve ark., 2003; Wu ve Carter, 2008; Tolin ve ark., 2008; Abramowitz ve ark., 2009; Taylor ve ark., 2010). Özellikle, ebeveynleşmenin abartılmış sorumluluk algısı ile ilişkilendirilmesine (Salkovskis ve ark., 1999) paralel olarak, romantik ilişki obsesif kompulsif belirtilere sahip bireylerin OKB belirtilerine sahip bireylere göre daha fazla abartılmış sorumluluk algısı deneyimliyor olduğuna ilişkin bulgular (Doron, Derby ve ark., 2016), ebeveynleşmenin obsesif inançlara yol açabileceğini düşündürmüştür. Bunlarla tutarlı olarak geçmiş araştırmalar, obsesif inanışların partner odaklı belirtilerin gelişimde rolü olduğu göstermiş olsa da (Doron ve ark., 2012b; Doron, Derby ve ark., 2016), depresyon kaygı ve stres belirtileri kontrol edildikten sonra obsesif inanışların partner odaklı belirtileri anlamlı olarak yordamadığına işaret eden araştırma bulgularına rastlanmıştır (Melli ve ark., 2018). Buna

göre, obsesif inanışlar depresyon, kaygı ve stresi arttırarak partner temalı belirtilerin gelişimi ve sürdürülmesinde rol oynuyor oluyor olabilir. Aynı zamanda, yanlış bir ilişkide olmaya yönelik katastrofobik korkuların partner odaklı belirtilerin önemli bir belirleyicisi olduğu bulunmuştur (Melli ve ark., 2018). Buradan hareketle, obsesif inanışlardan ziyade romantik ilişkiye yönelik spesifik uyumsuz inançların partner odaklı belirtilerin gelişimine ve sürmesine yol açıyor olduğu düşünülmektedir.

### **6.3. ARAŞTIRMANIN SINIRLILIKLARI VE GELECEK ARAŞTIRMALAR İÇİN ÖNERİLER**

Obsesif kompulsif bozukluğun ve farklı görünümünün gelişimsel yordayıcılarını inceleyen araştırmalar bulunsa da; bu araştırma ebeveynleşme ve partner odaklı obsesif kompulsif belirtilerin ilişkisini inceleyen ilk çalışmadır. Aynı zamanda, partnere bağlı benlik değeri ve obsesif inanışların aracı, obsesif güvensizliğin ise düzenleyici rolünü inceleyerek, partner odaklı obsesif kompulsif belirtilere olan yatkınlıklığın daha detaylı incelenmesine imkân tanımıştır. Söz konusu değişkenlerin ebeveynleşme ve partner odaklı belirtiler arasındaki düzenleyici-aracı rolü de ilk kez bu çalışmada incelenmiştir. Bunlara ek olarak, partner odaklı belirtilerin daha iyi anlaşılmasına katkıda bulunabilecek olan ve obsesif güvensizlik kavramını değerlendirmeyi hedefleyen *Obsesif Güvensizlik Envanteri*'nin Türkçeye uyarlaması bu çalışma kapsamında yapılmıştır. Bu nedenle bu araştırmanın, önceki araştırmaların kapsamının genişlemesine katkıda bulunduğu düşünülmektedir.

Araştırmanın alanyazına katkılarının yanı sıra birtakım sınırlılıkları da bulunmaktadır. Ele alınması gereken sınırlılıklardan ilki araştırmanın örneklemdir. Araştırmanın örneklemi devam eden romantik bir ilişkisi bulunan ve herhangi bir psikiyatrik tanısı bulunmayan yetişkin katılımcılardan oluşmaktadır. Klinik olmayan örneklemlerde de OKB ilişkili belirtiler gözleniyor olsa da klinik örnekleme obsesif kompulsif belirti şiddeti ve bu belirtilerin yarattığı sıkıntı daha yüksek olabileceğinden, araştırmanın sonuçlarının klinik örnekleme genellenebilirliği düşmektedir. Gelecekteki çalışmalarda partner odaklı obsesif kompulsif belirtilere sahip olduğu belirlenen bireyler çalışmaya dahil edilerek genellenebilirlik arttırılabilir.

Çalışmada yer alan katılımcılar, mevcut romantik bir ilişki içerisinde olduğunu belirten bireylerden oluşmaktadır. Öte yandan, romantik bir ilişkinin bitmesini takiben de romantik ilişki ve partner odaklı belirtiler görülebileceği belirtilmektedir (Doron, Derby ve ark., 2014). Sonraki araştırmalara geçmişte romantik bir ilişki deneyimlemiş bireyler de dahil edilerek iki grubun belirtiler açısından farklılaşıp farklılaşmadığı incelenebilir. Böyle bir inceleme ile belirtilerin gelişim sürecinin anlaşılmasına katkı sağlanabileceği düşünülmektedir.

Araştırmada, veriler öz bildirim dayanan ölçekler kullanılarak elde edilmiştir. Aynı zamanda ebeveynleşme değişkeni kapsamında geçmişe yönelik olarak değerlendirmeler yapılması istenmiştir. Belirtilen durumların birtakım yanlılıklara neden olabileceği bilindiğinden, bu sınırlılıkların göz ardı edilmemesi gerektiği düşünülmektedir. Araştırma nedensel çıkarımlar yapmaya olanak tanımayan bir metodolojiye sahiptir. Yapılan boylamsal bir çalışma partner odaklı belirtilerin bir yıl sonra romantik ilişki merkezli obsesif kompulsif belirtilerin artışı ile ilişkili olduğunu belirtmektedir (Szepsenwol ve ark., 2016). Aynı zamanda deneysel bir çalışma da, partnerin olumsuz özelliklerine maruz kalmanın partner odaklı obsesif kompulsif belirti düzeyi yüksek bireylerin benlik saygılarını düşürdüğünü göstermiştir (Doron ve Szepsenwol, 2015). Belirti türlerinin zaman içerisinde birbirini tetikleyebilir olması araştırma bulgularını farklılaştırılabilir ve deneysel bir manipülasyonla benlik alanını tehdit eden uyarılara maruz bırakmak, değişkenler arasındaki ilişkilerin anlaşılmasında önemli ölçüde katkıda bulunabilir. Bu nedenle ilerleyen dönemdeki çalışmaların, benzer şekilde nedensel çıkarımlar yapabilmek için boylamsal ve deneysel araştırma tasarımları kullanmaları faydalı olabilir.

Aile kültürel bağlamı göz önünde bulundurulduğunda ebeveynleşmenin bazı durumlarda uygun ve kabul edilebilir görülebileceği öne sürülmektedir (Jurkovic, 1997). Yüksek sosyo-ekonomik düzeye sahip ailelerde ebeveynleşmenin daha yüksek olduğu bulgusu (Arıkan Çolak, 2019), düşük sosyo-ekonomik düzeye sahip ailelerde ebeveynleşmenin sürecin bir parçası olarak değerlendirilebileceğini düşündürmektedir. Buna paralel bir şekilde, kardeş sayısı ve doğum sırasının da (Minuchin, 1974) ebeveynleşmenin düzeyi

ve sonuçları üzerinde belirleyici olabileceği düşünülmüştür. Bu araştırmada kontrol edilmeyen bu değişkenlerin, gelecek çalışmalarda kontrol edilmesi değişkenler arasındaki ilişkilerin daha detaylı incelenmesine olanak tanıyabilir. Ek olarak, ebeveynleşmenin onaylanma, karşılıklılık ve adalet duygusunu içerdiği durumlarda olumlu şekilde sonuçlanabileceği belirtilmektedir (Jarkovic ve ark., 2004). Dolayısıyla, algılanan yarar/uyum alt boyutunun gelecek çalışmalarda incelenmesi, ebeveynleşmenin koruyucu rolünün anlaşılmasına katkı sağlayabilir.

#### **6.4. ARAŞTIRMANIN KLİNİK DOĞURGULARI**

Araştırmanın potansiyel bazı sınırlılıkları olmasına rağmen, OKB tedavisine yönelik önemli çıkarımlar yapılmasına olanak tanıdığı düşünülmektedir. Mevcut çalışmada özellikle, partner odaklı obsesif kompulsif belirtilerin gelişimine yol açan kırılma faktörlerinin incelenmesi amaçlanmıştır. Sonuçlar alanyazın ile tutarlı olarak ebeveyn-çocuk ilişkisi ve benliğe ilişkin süreçlerin partner odaklı obsesif kompulsif belirtilerin yordayıcısı olabileceğini göstermiştir. Bununla birlikte, ebeveynleşmenin partner odaklı obsesif kompulsif belirtilerin gelişimindeki rolüne yönelik bulgular, OKB'ye özgü olmayan ebeveynlere ilişkin faktörlerin de terapi sürecine dahil edilmesinin önemine işaret etmiştir. Doron ve Derby (2017), romantik ilişki obsesif kompulsif belirtilere sahip bireyin kişisel geçmişine ilişkin bilgi edinirken aile geçmişinin ve ortamının incelenmesinin önemine dikkat çekmektedir. Aynı zamanda, söz konusu belirtilere sahip bireylerin ebeveynleri ile olan ilişkilerinin yeniden canlandırılmasını içeren yöntemlere yönelik korkuları olabileceği raporlanmıştır (Doron, Derby ve ark., 2014). Buradan hareketle, OKB belirtilerine sahip bireylerin ebeveynleri ile olan ilişkilerinin irdelenerek gelişim dönemine paralel olmayan sorumluluklar edinmenin olası yansımalarının terapi sürecinde ele alınması gereken önemli bir konu olduğu düşünülmektedir.

Önerilen modelde partner odaklı obsesif kompulsif belirtilerin gelişiminde partnere bağlı benlik değerinin aracı rolü olduğu görülürken obsesif inançların benzer bir rolünün olmadığı sonucuna ulaşılmıştır. OKB'nin bilişsel modellerine göre belirtilerin gelişimi ve kalıcılığında obsesif inançlar büyük öneme sahiptir (OCCWG, 2005). Mevcut araştırmanın bulguları ise, benlik süreçlerinin de dikkate değer bir rolü olduğunu

göstererek, OKB'nin bilişsel modellerine benliğe ilişkin faktörlerin de eklenmesi yönündeki önerileri (Ahern and Kyrios, 2016; Jaeger ve ark., 2021) desteklemiştir. Alanyazında, OKB'nin tedavisinde yer alan bilişsel davranışçı tekniklere ek olarak benlik hassasiyetlerinin belirlenmesi ve belirli girici düşüncelere duyarlılığın değerlendirilmesi öneriler arasında yer almaktadır (Seah ve ark., 2018). Bunun yanı sıra, ilgili benlik alanına ilişkin alta yatan nedenlerin ve bunlara atfedilen önemin sorgulanması için benlik hassasiyetlerinin tanımlanmasının önemine dikkat çekilmektedir (Doron ve ark., 2008). Girici düşüncelerin rastgele ortaya çıkmadığını ve benlik algıları tarafından yönlendirildiğini bilmenin, bu düşüncelerin oluşumunu anlamada yardımcı olabileceği belirtilmektedir (Rowa ve ark., 2005). Dolayısıyla, partnere bağlı benlik değerinin tanımlanması ile girici düşüncelerin benlik hassasiyetlerine tehdit oluşturduğuna yönelik farkındalık kazandırabileceği düşünülmüştür. Bunu takiben ise söz konusu düşüncelere yöneltilecek dikkat ve bu düşüncelere verilen önemde azalma olacağı düşünülmektedir. Benzer şekilde, partnere bağlı benlik değerinin terapi süresince açıkça çalışılmasının, bireyin partnerin davranışlarına ilişkin algıları ve sahip olduğu benlik değerine yönelik duyguları arasındaki ilişkiyi anlaması için önemli olduğu belirtilmektedir (Doron ve Szepeswol, 2015). Bu noktadan yola çıkarak, terapi sürecinde bireyin partnerin kusurlarını işaret eden uyarıcılara maruz kalması sonucunda benlik saygısının düşmesiyle olumsuz hissettiği ve bunun yarattığı sıkıntının tekrarlayan şüphe ve meşguliyetler ile partnerini kontrol etme gibi uyumsuz davranışlara yol açtığını fark etmesi sağlanabilir. Söz konusu ilişkinin anlaşılmasına ek olarak, benlik değerinin olası diğer kaynaklarını (örn; akademik, fiziksel) güçlendirmek için de çaba gösterilmesi önerilmektedir (Doron, Derby ve ark., 2014).

Obsesif güvensizlik, romantik ilişki içerisinde çatışmalara neden olabilecek depresyon, kaygı, düşük ilişki bağlılığı, bağlanma kaygısı ile bilişsel ve davranışsal kıskançlıkla ilişkili bulunmuştur. Aynı zamanda, partnerin güvenilmezliğine ilişkin tekrarlayan şüphe ve meşguliyetlerin suçluluk ve utanç duyguları aracılığıyla şiddet mağduru olmaya ve ortaya çıkan öfke ve hayal kırıklığının ise partnere yönelik şiddete yol açabileceği belirtilmiştir (Brandes ve ark., 2020). Dolayısıyla, belirtiler ve çatışmalar arasındaki bağlantının değerlendirilmesi ve ele alınmasının önemli olduğu düşünülmektedir. Uygun iletişim ve çatışma çözme becerilerinin, rol yapma tekniği kullanılarak uygulanması ve

öğretilmesi önerilmektedir (Doron, Derby ve ark., 2014). Bilişsel davranışçı uygulamalara ek olarak, bireyin beklentilerinin partnere iletilmesini ve belirli bir eylem planında anlaşılmaya varılmasını hedefleyen tedavi sürecinin (Brandes ve ark., 2020) partnerin dahil edilmesini de içerebileceği düşünülmektedir. Bu uygulama ile partnerin belirtilere uyumu değerlendirilerek, belirtilerin gelişimi ve sürmesindeki rolü ele alınabilir. Ayrıca, partnerin dahil edildiği durumlarda, partnere romantik ilişki obsesif kompulsif belirtilerle ilgili psiko-eğitim verilmesi önerilmektedir (Doron, Derby ve ark., 2014).

Romantik ilişki-obsesif kompulsif belirtilerin tedavisinde önerilen yaklaşım bilişsel yeniden yapılandırma, davranışsal deneyler ve maruz bırakma gibi teknikleri içeren BDT'dir. Bu süreç değerlendirme, bilgi toplama, psiko-eğitim, vaka formülasyonu, temel bileşenlerin tanımlanması ve nüksün önlenmesini içermektedir (Doron ve Derby, 2017). Araştırmada obsesif inanışların aracı rol oynaması öngörülen model desteklenmese de, korelasyon analizleri obsesif inançların partner odaklı belirtilerle ilişkili olduğunu göstermektedir. BDT'nin bilişler ve davranışlar olmak üzere iki temel bileşenden oluştuğu göz önüne alındığında, romantik ilişkinin belirsizliği, partnerin mükemmel olması gerekliliği, partnerin kusurlarına ilişkin abartılmış tehdit algısı ya da partner hakkındaki olumsuz düşüncelere ve kontrolüne verilen önem gibi obsesif inançlardan kaynaklanan yanlılıklara odaklanmak tedavinin gidişatını önemli ölçüde etkileyebilir (Doron ve ark., 2012b). Davranışlara yönelik çalışmalar ise, partnerin davranışlarını kontrol etme, güvence arama ya da bireyin kendi duygularını izlemesi gibi kompulsif davranışlara maruz kalma ve tepki önlemeyi içerebilir (Doron ve ark., 2013). Bununla birlikte son yıllarda, mobil temelli kendine yardım uygulamalarındaki artışla birlikte romantik ilişki obsesif kompulsif belirtilerin azalmasında etkili olabilecek BDT temelli bir uygulama geliştirilmiştir (Cerea ve ark., 2020). Klinik olmayan örneklemede etkili olduğu belirtilen uygulamanın, eşikaltı belirlere sahip bireyler için etkili olabilmesinin yanı sıra, devam eden terapiye eşlik edecek şekilde kullanılmasının faydalı olabileceği düşünülmektedir.

## SONUÇ

Araştırmada ilk olarak, partner odaklı obsesif kompulsif belirtiler, ebeveynleşme, partnere bağlı benlik değeri, obsesif inançlar ve obsesif güvensizliğin birbirleri ile olan ilişkileri incelenmiştir. Sonuçlar değişkenlerin birbirleri anlamlı düzeyde ilişkilere sahip olduğunu göstermektedir. Açıklamak gerekirse, ebeveyne ve kardeşe yönelik ebeveynleşme partnere bağlı benlik değeri, obsesif inançlar, obsesif güvensizlik ve partnere odaklanan obsesif kompulsif belirtiler ile pozitif yönde anlamlı ilişkiler sergilemiştir. Son olarak, ebeveynleşmenin partnere bağlı benlik değeri ve obsesif inanışlar aracılığıyla partner odaklı belirtilerle ilişkisinde obsesif güvensizliğin düzenleyici rolü incelenmiştir. Sonuçlar, partnere bağlı benlik değerinin aracı rol oynadığı modelin anlamlı, obsesif inanışların aracı olduğu modelin ise anlamsız olduğunu göstermiştir. Bu bulgular, OKB'nin gelişiminde ebeveyn-çocuk ilişkileri ve benlik süreçlerinin önemine işaret etmektedir. Dahası, sonuçların OKB'nin bir teması olan partner odaklı belirtilerin gelişimine yönelik araştırmaları genişleterek, ilerleyen araştırmalar ve geliştirilecek olan tedavi yöntemlerine katkıda bulunabileceği düşünülmektedir.



## KAYNAKÇA

- Aardema, F., & O'Connor, K. (2007). The menace within: Obsessions and the self. *Journal of Cognitive Psychotherapy*, 21(3), 182-197. doi:10.1891/088983907781494573.
- Aardema, F., Moulding, R., Radomsky, A. S., Doron, G., Allamby, J., & Souki, E. (2013). Fear of self and obsessionality: Development and validation of the Fear of Self Questionnaire. *Journal of Obsessive-Compulsive and Related Disorders*, 2(3), 306-315. Doi:10.1016/j.jocrd.2013.05.005
- Aardema, F., & Wong, S. F. (2020). Feared possible selves in cognitive-behavioral theory: An analysis of its historical and empirical context, and introduction of a working model. *Journal of Obsessive-Compulsive and Related Disorders*, 24, 100479. <https://doi.org/10.1016/j.jocrd.2019.100479>
- Abbey, R. D., Clopton, J. R., & Humphreys, J. D. (2007). Obsessive-compulsive disorder and romantic functioning. *Journal of Clinical Psychology*, 63(12), 1181-1192. doi: <https://doi.org/10.1002/jclp.20423>
- Abramovitch, A., Doron, G., Sar-El, D., & Altenburger, E. (2013). Subtle threats to moral self-perceptions trigger obsessive-compulsive related cognitions. *Cognitive therapy and research*, 37(6), 1132-1139. Doi:10.1007/s10608-013-9568-6
- Abramowitz, J. S., Lackey, G. R., & Wheaton, M. G. (2009). Obsessive-compulsive symptoms: The contribution of obsessional beliefs and experiential avoidance. *Journal of Anxiety Disorders*, 23(2), 160-166. Doi:<https://doi.org/10.1016/j.janxdis.2008.06.003>
- Ahern, C., & Kyrios, M. (2016). *Self processes in obsessive-compulsive disorder*. In M. Kyrios, R. Moulding, G. Doron, S. S. Bhar, M. Nedeljkovic, & M.

Mikulincer (Eds.), *The self in understanding and treating psychological disorders* (pp. 112–122). Cambridge University Press.  
Doi:<https://doi.org/10.1017/CBO9781139941297.013>

American Psychiatric Association. (2013). *Diagnostic and statistical manual of mental disorders (5th ed.)*. Washington, DC: American Psychiatric Association.

Angst, J., Gamma, A., Endrass, J., Goodwin, R., Ajdacic, V., Eich, D., et al. (2004). Obsessive– compulsive severity spectrum in the community: Prevalence, comorbidity, and course. *European Archives of Psychiatry and Clinical Neuroscience*, 250,262, 268. Doi:10.1007/s00406-004-0459-4

Antony, M. M., Bieling, P. J., Cox, B. J., Enns, M. W., & Swinson, R. P. (1998). Psychometric properties of the 42-item and 21-item versions of the Depression Anxiety Stress Scales in clinical groups and a community sample. *Psychological Assessment*, 10(2), 176–181. Doi: <https://doi.org/10.1037/10403590.10.2.176>

Arıkan Çolak, D. (2019). *Özel Gereksinimli ve Sağlıklı Kardeşe Sahip Bireylerde Ebeveynleşme Olgusu ile İlişkili Değişkenlerin İncelenmesi*. Hacettepe Üniversitesi yayımlanmamış yüksek lisans tezi, Hacettepe Üniversitesi, Ankara

Baggett, E., Shaffer, A., & Muetzelfeld, H. (2013). Father–daughter parentification and young adult romantic relationships among college women. *Journal of family Issues*, 36(6), 760-783. doi:10.1177/0192513x13499759

Bourassa, K., & Allen, J. (2010). *Compulsive Caregiving: Emotional Parentification in Childhood and Its Association With Romantic Relationships in Late Adolescence and Early Adulthood*. Yayınlanmamış Yüksek Lisans Tezi.University of Virginia.

Bhar, S. S., & Kyrios, M. (2007). An investigation of self-ambivalence in obsessive-compulsive disorder. *Behaviour research and therapy*, 45(8), 1845–1857. doi:10.1016/j.brat.2007.02.005

- Bhar, S. S., Kyrios, M., & Hordern, C. (2015). Self-ambivalence in the cognitive behavioural treatment of obsessive-compulsive disorder. *Psychopathology*, *48*(5), 349-356. Doi: <https://doi.org/10.1159/000438676>
- Borchet, J., Lewandowska-Walter, A., Połomski, P., Peplińska, A., & Hooper, L. M. (2020). We are in this Together: Retrospective Parentification, Sibling Relationships, and Self-Esteem. *Journal of Child & Family Studies*, *29*(10). Doi: <https://doi.org/10.1007/s10826-020-01723-3>
- Boszormenyi-Nagy, I., & Spark, G. (1973). *Invisible loyalties: Reciprocity in intergenerational family therapy*. Hagerstown, MD: Harper & Row.
- Brandes, O., Stern, A., & Doron, G. (2020). “I just can't trust my partner”: Evaluating associations between untrustworthiness obsessions, relationship obsessions and couples violence. *Journal of Obsessive-Compulsive and Related Disorders*, *24*. Doi: <https://doi.org/10.1016/j.jocrd.2019.100500>.
- Burns, G. L., Keortge, S. G., Formea, G. M., & Sternberger, L. G. (1996). Revision of the Padua Inventory of obsessive compulsive symptoms: distinctions between worry, obsessions, and compulsions. *Behaviour Research and Therapy*, *34*, 163 - 173. Doi: [https://doi.org/10.1016/0005-7967\(95\)00035-6](https://doi.org/10.1016/0005-7967(95)00035-6)
- Burton, S., Hooper, L. M., Tomek, S., Cauley, B., Washington, A., & Pössel, P. (2018). The mediating effects of parentification on the relation between parenting behavior and well-being and depressive symptoms in early adolescents. *Journal of Child and Family Studies*, *27*(12), 4044-4059. Doi: <https://doi.org/10.1007/s10826-018-1215-0>
- Bystritsky, A., Liberman, R. P., Hwang, S., Wallace, C. J., Vapnik, T., Maindment, K., & Saxena, S. (2001). Social functioning and quality of life comparisons between obsessive-compulsive and schizophrenic disorders. *Depression and Anxiety*, *14*(4), 214–218. Doi: [10.1002/da.1069](https://doi.org/10.1002/da.1069)

- Careau, Y., O'Connor, K. P., Turgeon, L., & Freeston, M. H. (2012). Childhood experiences and adult beliefs in obsessive-compulsive disorder: Evaluating a specific etiological model. *Journal of Cognitive Psychotherapy*, 26(3), 236-256. Doi: 10.1891/08898391.26.3.236.
- Champion, J. E., Jaser, S. S., Reeslund, K. L., Simmons, L., Potts, J. E., Shears, A. R. Ve Compas, B. E. (2009). Caretaking behaviors by adolescent children of mothers with and without a history of depression. *Journal of Family Psychology*, 23, 156–166. Doi: <https://doi.org/10.1037/a0014978>
- Chase, N. (1999). An overview of theory, research, and societal issues. In N. Chase (Ed.), *Burdened children* (pp. 3-33). New York: Guilford.
- Cho, A., & Lee, S. (2019). Exploring effects of childhood parentification on adult depressive symptoms in Korean college students. *Journal of clinical psychology*, 75(4), 801-813. Doi: <https://doi.org/10.1002/jclp.22737>
- Clark, D. A. ve Purdon, C. (1993). New perspectives for a cognitive theory of obsessions. *Australian Psychologist*, 28, 161-167. Doi:10.1080/00050069308258896
- Dasgupta, M., & Sanyal, N. (2007). Relationship between controllability awareness and cognitive emotion regulation in selected clinical samples: A psychosocial perspective. *SIS Journal of Projective Psychology & Mental Health*, 14(1), 64.
- De Silva ve Rachman 1999. Obsessive-compulsive Disorder: The Facts
- Doron, G. (2020). Self-vulnerabilities, attachment and obsessive compulsive disorder (OCD) symptoms: Examining the moderating role of attachment security on fear of self. *Journal of Obsessive-Compulsive and Related Disorders*, 27, 100575. Doi: <https://doi.org/10.1016/j.jocrd.2020.100575>
- Doron, G., & Derby, D. (2017). Assessment and treatment of relationship-related OCD symptoms (ROCD): A modular approach. *The Wiley handbook of obsessive compulsive disorders*, 547. Doi:<https://doi.org/10.1002/9781118890233.ch30>

- Doron, G., Derby, D., & Szepsenwol, O. (2014). Relationship obsessive compulsive disorder (ROCD): A conceptual framework. *Journal of Obsessive-Compulsive and Related Disorders*, 3(2), 169-180. Doi:<https://doi.org/10.1016/j.jocrd.2013.12.005>
- Doron, G., Derby, D., & Szepsenwol, O. (2017). "I can't stop thinking about my child's flaws": An investigation of parental preoccupation with their children's perceived flaws. *Journal of obsessive-compulsive and related disorders*, 14, 106-111. Doi: <https://doi.org/10.1016/j.jocrd.2017.06.007>
- Doron, G., Derby, D., Szepsenwol, O., Nahaloni, E., & Moulding, R. (2016). Relationship Obsessive-compulsive Disorder: interference, symptoms, and Maladaptive Beliefs. *Frontiers in Psychiatry*, 7, 58. Doi:<https://doi.org/10.3389/fpsy.2016.00058>
- Doron, G., Derby, D. S., Szepsenwol, O. ve Talmor, D. (2012a). Tainted love: Exploring relationship-centered obsessive compulsive symptoms in two non clinical cohorts. *Journal of Obsessive-Compulsive and Related Disorders*, 1, 16-24. Doi: <https://doi.org/10.1016/j.jocrd.2011.11.002>.
- Doron, G., Derby, D. S., Szepsenwol, O., ve Talmor, D. (2012b). Flaws and all: Exploring partner-focused obsessive-compulsive symptoms. *Journal of Obsessive-Compulsive and Related Disorders*, 1(4), 234-243. Doi:<https://doi.org/10.1016/j.jocrd.2012.05.004>
- Doron, G., & Kyrios, M. (2005). Obsessive compulsive disorder: A review of possible specific internal representations within a broader cognitive theory. *Clinical Psychology Review*, 25(4), 415-432. doi: 10.1016/j.cpr.2005.02.002.
- Doron, G., Kyrios, M., & Moulding, R. (2007). Sensitive domains of self-concept in obsessive-compulsive disorder (OCD): Further evidence for a multidimensional model of OCD. *Journal of Anxiety Disorders*, 21(3), 433, 444. Doi: <https://doi.org/10.1016/j.janxdis.2006.05.008>

- Doron, G., Mizrahi, M., Szepsenwol, O., & Derby, D. (2014). Right or flawed: Relationship obsessions and sexual satisfaction. *The journal of sexual medicine, 11*(9), 2218-2224. <https://doi.org/10.1111/jsm.12616>
- Doron, G., Moulding, R., Kyrios, M., & Nedeljkovic, M. (2008). Sensitivity of self beliefs in obsessive compulsive disorder. *Depression and Anxiety, 25*(10), 874-884. Do: 10.1002/da.20369
- Doron, G., Sar-El, D., & Mikulincer, M. (2012). Threats to moral self-perceptions trigger obsessive compulsive contamination-related behavioral tendencies. *Journal of behavior therapy and experimental psychiatry, 43*(3), 884-890. Doi: <https://doi.org/10.1016/j.jbtep.2012.01.002>
- Doron, G., & Szepsenwol, O. (2015). Partner-focused obsessions and self-esteem: A experimental investigation. *Journal of Behavior Therapy and Experimental Psychiatry, 49*, 173-179. <https://doi.org/10.1016/j.jbtep.2015.05.007>
- Doron, G., Szepsenwol, O. ve Derby, D. (2016). Partner-value self-contingency and relationship obsessive compulsive symptoms.
- Doron, G., Szepsenwol, O., Karp, E., Gal, N. (2013) Obsessing about intimate-relationships: Testing the double relationship-vulnerability hypothesis. *Journal of behavior therapy and experimental psychiatry, 44* (4) (2013), 433-440. Doi: <https://doi.org/10.1016/j.jbtep.2013.05.003>
- Derby, D. S., Tibi, L., & Doron, G. (2021). Sexual dysfunction in relationship obsessive compulsive disorder. *Sexual and Relationship Therapy, 1-14*. Doi: <https://doi.org/10.1080/14681994.2021.2009793>
- Earley, L., & Cushway, D. (2002). The parentified child. *Clinical child psychology and psychiatry, 7*(2), 163-178. doi:10.1177/1359104502007002005
- Ehnholt, K. A., Salkovskis, P. M., & Rimes, K. A. (1999). Obsessive-compulsive disorder, anxiety disorders, and self-esteem: an exploratory study. *Behaviour research and therapy, 37*(8), 771-781. Doi: [https://doi.org/10.1016/S00057967\(98\)00177-6](https://doi.org/10.1016/S00057967(98)00177-6)

- Fava, G. A., Savron, G., Rafanelli, C., Grandi, S. ve Canestrari, R. (1996). Prodromal symptoms in obsessive–compulsive disorder. *Psychopathology*, 29, 131–134. Doi:10.1159/000284981.
- Faull, M., Joseph, S., Meaden, A., & Lawrence, T. (2004). Obsessive beliefs and their relation to obsessive–compulsive symptoms. *Clinical Psychology & Psychotherapy: An International Journal of Theory & Practice*, 11(3), 158–167. Doi: <https://doi.org/10.1002/cpp.403>
- Ferrier, S., & Brewin, C. R. (2005). Feared identity and obsessive–compulsive disorder. *Behaviour Research and Therapy*, 43(10), 1363-1374. Doi:<https://doi.org/10.1016/j.brat.2004.10.005>
- Foa, E. B., Huppert, J. D., Leiberg, S., Langner, R., Kichic, R., Hajcak, G. Ve Salkovskis, P. M. (2002). The Obsessive-Compulsive Inventory: Development and validation of a short version. *Psychological assessment*, 14, 485. doi:10.1037/1040-3590.14.4.485
- Francis, L. J., Brown, L. B. ve Philipchalk, R. (1992). The development of an abbreviated form of the Revised Eysenck Personality Questionnaire (EPQR A): Its use among students in England, Canada, the USA and Australia. *Personality and Individual Differences*, 13, 443-449. Doi:10.1016/0191-8869(92)90073-X
- Frost, R. O., Steketee, G., Cohn, L., & Griess, K. (1994). Personality traits in subclinical and non-obsessive-compulsive volunteers and their parents. *Behaviour Research and Therapy*, 32(1), 47-56. Doi:[https://doi.org/10.1016/0005-7967\(94\)90083-3](https://doi.org/10.1016/0005-7967(94)90083-3)
- Fullinwider-Bush, N. E. L. L., & Jacobvitz, D. B. (1993). The transition to young adulthood: Generational boundary dissolution and female identity development. *Family process*, 32(1), 87-103. Doi:<https://doi.org/10.1111/j.1545-5300.1993.00087.x>

- Gagné, J. P., Van Kirk, N., Hernandez-Vallant, A., Potluri, S., Krompinger, J. W., Cattie, J. E., ... & Elias, J. A. (2018). Validating an abbreviated version of the Obsessive Beliefs Questionnaire. *Journal of clinical psychology, 74*(10), 1791-1807. Doi:<https://doi.org/10.1002/jclp.22629>
- Godsall, R. E., Jurkovic, G. J., Emshoff, J., Anderson, L., & Stanwyck, D. (2004). Why some kids do well in bad situations: Relation of parental alcohol misuse and parentification to children's self-concept. *Substance use & misuse, 39*(5), 789-809. Doi: <https://doi.org/10.1081/JA-120034016>
- Goldner, L., Sachar, S. C., & Abir, A. (2019). Mother-adolescent parentification, enmeshment and adolescents' intimacy: The mediating role of rejection sensitivity. *Journal of Child and Family Studies, 28*(1), 192-201. Doi:<https://doi.org/10.1007/s10826-018-1244-8>
- Grabe, H. J., Meyer, C., Hapke, U., Rumpf, H. J., Freyberger, H. J., Dilling, H., ve diğ er.(2000). Prevalence, quality of life and psychosocial function in obsessive compulsive disorder and subclinical obsessive-compulsive disorder in northern Germany. *European Archives of Psychiatry and Clinical Neuroscience, 250*(5), 262-268. <https://doi.org/10.1007/s004060070017>.
- Guidano, V. ve Liotti, G. (1983). *Cognitive processes and emotional disorders*. New York, NY:Guilford Press.
- Harter, S. (1998). The development of self-representations. *Handbook of child psychology, 3*, 553–617.
- Harter, S., & Whitesell, N. R. (2003). Beyond the debate: Why some adolescents report stable self-worth over time and situation, whereas others report changes in self worth.*Journal of personality, 71*(6), 1027-1058. Doi: <https://doi.org/10.1111/1467-6494.7106006>
- Hayes, A. F. (2013). *Introduction to mediation, moderation, and conditional process analysis: A regression-based approach*. New York, NY: Guilford Press.



- Hayes, A. F. (2015). An index and test of linear moderated mediation. *Multivariate behavioral research*, 50(1), 1-22.  
Doi:<https://doi.org/10.1080/00273171.2014.962683>
- Hayes, A. F. (2018). *Introduction To Mediation, Moderation, And Conditional Process Analysis: A Regression-Based Approach (2. Baski)*. New York: The Guilford Press.
- Hollander, E., Stein, D. J., Kwon, J. H., Rowland, C., Wong, C. M., Broatch, J., & Himelein, C. (1997). Psychosocial function and economic costs of obsessive compulsive disorder. *CNS spectrums*, 2(10), 16-25.
- Hooper, L. M. (2007a). The application of attachment theory and family systems theory to the phenomena of parentification. *The Family Journal: Counseling and Therapy for Couples and Families*, 15(3), 217–223.  
Doi:10.1177/1066480707301290
- Hooper, L. M. (2007b). Expanding the discussion regarding parentification and its varied outcomes: Implications for mental health research and practice. *Journal of Mental Health Counseling*, 29(2), 322-337.  
Doi:<https://doi.org/10.17744/mehc.29.4.48511m0tk22054j5>
- Hooper, L. M. (2009). Parentification Inventory (Available from L. M. Hooper, Department of Educational Studies in Psychology, Research Methodology, and Counseling, The University of Alabama, Tuscaloosa, AL 35487).
- Hooper, L. M. (2011) Parentification. In R. J. R. Levesque (ed.) *Encyclopedia of Adolescence(2023–2031)*. New York: Springer.
- Hooper, L. M., DeCoster, J., White, N., & Voltz, M. L. (2011). Characterizing the magnitude of the relation between self-reported childhood parentification and adult psychopathology: A meta-analysis. *Journal of clinical psychology*, 67(10), 1028-1043. doi: <https://doi.org/10.1002/jclp.20807>

- Hooper, L. M., Doehler, K., Wallace, S. A., & Hannah, N. J. (2011). The Parentification Inventory: Development, validation, and cross-validation. *The American Journal of Family Therapy*, 39, 226–241.
- Hooper, L. M., Marotta, S. A., & Lanthier, R. P. (2008). Predictors of growth and distress following childhood parentification: A retrospective exploratory study. *Journal of Child and Family Studies*, 17(5), 693-705. Doi: 10.1007/s10826-0079184-8
- Hooper, L. M., ve Wallace, S. A. (2010). Evaluating the parentification questionnaire: Psychometric properties and psychopathology correlates. *Contemporary Family Therapy*, 32(1), 52-68. Doi:10.1007/s10591-009-9103-9
- Jankowski, P. J., Hooper, L. M., Sandage, S. J., ve Hannah, N. J. (2013). Parentification and mental health symptoms: Mediator effects of perceived unfairness and differentiation of self. *Journal of Family Therapy*, 35(1), 43-65. Doi: <https://doi.org/10.1111/j.1467-6427.2011.00574.x>
- Jaeger, T., Moulding, R., Yang, Y. H., David, J., Knight, T., & Norberg, M. M. (2021). A systematic review of obsessive-compulsive disorder and self: Self esteem, feared self, self-ambivalence, egodystonicity, early maladaptive schemas, and self concealment. *Journal of Obsessive-Compulsive and Related Disorders*, 100665. Doi:<https://doi.org/10.1016/j.jocrd.2021.100665>
- Jurkovic, G. J. (1997). *Lost Childhoods: The plight of the parentified child*. New York, NY: Brunner/Mazel, Inc.
- Jurkovic, G. J. (1998). Destructive parentification in families: Causes and consequences. In L. L. Abate (Ed.), *Family psychopathology* (pp. 237-255). New York: Guilford.
- Jurkovic, G. J., Kuperminc, G., Perilla, J., Murphy, A., Ibañez, G., & Casey, S. (2004). Ecological and ethical perspectives on filial responsibility: Implications for primary prevention with immigrant Latino adolescents. *The Journal of Primary Prevention*, 25(1), 81–104. Doi:<https://doi.org/10.1023/B:JOPP.0000039940.99463.eb>

- Jurkovic, G. J., Thirkield, A., & Morrell, R. (2001). Parentification in adult children of divorce: A multidimensional analysis. *Journal of Youth and Adolescence*, 30(2), 245–257. Doi: <https://doi.org/10.1023/A:1010349925974>.
- Kerig, P. K. (2005). Introduction: Contributions of the investigation of boundary dissolution to the understanding of developmental psychopathology and family process [Editorial]. *Journal of Emotional Abuse*, 5, 1-4. doi:10.1300/J135v05n02\_01
- Koran, L. M., Thienemann, M. L., & Davenport, R. (1996). Quality of life for patients with obsessive-compulsive disorder. *The American journal of psychiatry*. Doi:<https://doi.org/10.1176/ajp.153.6.783>
- Köyden, D. (2015). *Ebeveynleşme Olgusunun Depresyon, Kaygı, Öfke ve Obsesif İnanış Biçimleriyle İlişkinin İncelenmesi*. Hacettepe Üniversitesi yayımlanmamış yüksek lisans tezi, Hacettepe Üniversitesi, Ankara
- Langlois, F., Freeston, M. H., ve Ladouceur, R. (2000). Differences and similarities between obsessive intrusive thoughts and worry in a non-clinical population: Study 1. *Behaviour research and therapy*, 38(2), 157-173. Doi: 10.1016/S0005 7967(99)00027-3
- Levy, A., Tibi, L., Szepsenwol, O., ve Doron, G. (2020). “Why do I obsess about my child's flaws?”: Assessing the role of parental self-vulnerabilities in parent child relationship obsessive compulsive disorder (ROCD) symptoms. *Clinical Psychologist*, 24(3), 285-293. Doi:<https://doi.org/10.1111/cp.12217>
- Linder, J. R., & Collins, W. A. (2005). Parent and peer predictors of physical aggression and conflict management in romantic relationships in early adulthood. *Journal of family psychology*, 19(2), 252. doi:10.1037/0893 3200.19.2.252
- Liv Tveit Walseth, Vegard Øksendal Haaland, Gunvor Launes, Joseph Himle ve Åshild Tellefsen Håland (2017) Obsessive-Compulsive Disorder’s Impact on

Partner Relationships: A Qualitative Study, *Journal of Family Psychotherapy*, 28:3, 205-221. Doi:10.1080/08975353.2017.1291239

Marcks, B. A., Weisberg, R. B., Dyck, I. ve Keller, M. B. (2011). Longitudinal course of obsessive-compulsive disorder in patients with anxiety disorders: A 15-year prospective follow-up study. *Comprehensive Psychiatry*, 52, 670-677. doi:10.1016/j.comppsy.2011.01.001

McKay, D., Abramowitz, J. S., Calamari, J. E., Kyrios, M., Radomsky, A., Sookman, D., ... & Wilhelm, S. (2004). A critical evaluation of obsessive-compulsive disorder subtypes: Symptoms versus mechanisms. *Clinical psychology review*, 24(3), 283-313. Doi: <https://doi.org/10.1016/j.cpr.2004.04.003>

McMahon, T. J., & Luthar, S. S. (2007). Defining characteristics and potential consequences of caretaking burden among children living in urban poverty. *American Journal of Orthopsychiatry*, 77(2), 267-281. doi: 10.1037/0002-9432.77.2.267.

Madden, A. R., & Shaffer, A. (2016). The relation between parentification and dating communication: The role of romantic attachment-related cognitions. *The Family Journal*, 24(3), 313-318. doi:<https://doi.org/10.1177/1066480716648682>

Marsh, H. W. (1990). A multidimensional, hierarchical model of self-concept: Theoretical and empirical justification. *Educational psychology review*, 2(2), 77-172.

Mayselless, O., Bartholomew, K., Henderson, A., & Trinke, S. (2004). "I was more her mom than she was mine": Role reversal in a community sample. *Family Relations*, 53, 78-86. <https://doi.org/10.1111/j.1741-3729.2004.00011.x>

- Melli, G., Aardema, F., & Moulding, R. (2016). Fear of self and unacceptable thoughts in obsessive-compulsive disorder. *Clinical psychology & psychotherapy*, 23(3), 226-235. Doi: <https://doi.org/10.1002/cpp.1950>
- Melli, G., Bulli, F., Doron, G., & Carraresi, C. (2018). Maladaptive beliefs in relationship obsessive compulsive disorder (ROCD): Replication and extension in a clinical sample. *Journal of obsessive-compulsive and related disorders*, 18, 47-53. Doi: <https://doi.org/10.1016/j.jocrd.2018.06.005>
- Minuchin, S., Montalvo, B., Guerney, B. G., Rosman, B., & Schumer, F. (1967). *Families of the slums: An exploration of their structure and treatment*. New York, NY: Basic Books.
- Moulding R, Anglim J, Nedeljkovic M ve ark. (2011) The Obsessive Beliefs Questionnaire (OBQ): Examination in nonclinical samples and development of a short version. *Assessment* 18: 357-74. Doi: <https://doi.org/10.1177/1073191110376490>
- Newth, S., & Rachman, S. (2001). The concealment of obsessions. *Behaviour Research and Therapy*, 39(4), 457-464. Doi: [https://doi.org/10.1016/S0005-7967\(00\)00006-1](https://doi.org/10.1016/S0005-7967(00)00006-1)
- Obsessive Compulsive Cognitions Working Group. (1997). Cognitive assessment of obsessive-compulsive disorder. *Behaviour Research and Therapy*, 35(7), 667-681. Doi: [https://doi.org/10.1016/S0005-7967\(97\)00017-X](https://doi.org/10.1016/S0005-7967(97)00017-X)
- Obsessive-Compulsive Cognitions Working Group (2001). Development and initial validation of the obsessive beliefs questionnaire and the interpretation of intrusions inventory. *Behaviour Research and Therapy*, 39, 987-1006. Doi: [https://doi.org/10.1016/S0005-7967\(00\)00085-1](https://doi.org/10.1016/S0005-7967(00)00085-1)
- Obsessive Compulsive Cognitions Working Group. (2003). Psychometric validation of the obsessive beliefs questionnaire and the interpretation of intrusions inventory: Part I. *Behaviour Research and Therapy*, 41(8), 863-878. Doi: [https://doi.org/10.1016/S0005-7967\(02\)00099-2](https://doi.org/10.1016/S0005-7967(02)00099-2)

- Obsessive Compulsive Cognitions Working Group. (2005). Psychometric validation of the obsessive belief questionnaire and interpretation of intrusions inventory Part 2: Factor analyses and testing of a brief version. *Behaviour Research and Therapy*, 43(11), 1527-1542. Doi: <https://doi.org/10.1016/j.brat.2004.07.010>
- O'Connor, J. (2007). The dynamics of protection and exposure in the development of obsessive-compulsive disorder. *Psychoanalytic Psychology*, 24(3), 464.
- Phillips, B., Moulding, R., Kyrios, M., Nedeljkovic, M., & Mancuso, S. (2011). The relationship between body dysmorphic disorder symptoms and self construals. *Clinical Psychologist*, 15(1), 10-16.  
Doi:<https://doi.org/10.1111/j.1742-9552.2011.00004.x>.
- Purdon, C., ve Clark, D. A. (1999). Metacognition and obsessions. *Clinical Psychology & Psychotherapy: An International Journal of Theory & Practice*, 6(2), 102-110. Doi:[https://doi.org/10.1002/\(SICI\)1099-0879\(199905\)6:2<102::AID-CPP191>3.0.CO;2-5](https://doi.org/10.1002/(SICI)1099-0879(199905)6:2<102::AID-CPP191>3.0.CO;2-5)
- Pfeiffer, S. M., & Wong, P. T. (1989). Multidimensional jealousy. *Journal of Social and Personal Relationships*, 6(2), 181-196.  
Doi:<https://doi.org/10.1177/026540758900600203>
- Rachman, S. (1997). A cognitive theory of obsessions. *Behaviour Research and Therapy*, 35,793-802. doi:10.1016/S0005-7967(97)00040-5
- Ratzoni, N., Doron, G., & Frenkel, T. I. (2021). Initial evidence for Symptoms of Postpartum Parent-Infant Relationship Obsessive Compulsive Disorder (PI-ROCD) and associated risk for perturbed maternal behavior and infant social disengagement from mother. *Frontiers in Psychiatry*, 12.  
Doi:10.3389/fpsy.2021.589949
- Rodriguez, L. M., DiBello, A. M., Øverup, C. S., & Neighbors, C. (2015). The price of distrust: Trust, anxious attachment, jealousy, and partner abuse. *Partner abuse*, 6(3), 298-319. Doi: 10.1891/1946-6560.6.3.298

- Romero-Sanchiz, P., Nogueira-Arjona, R., Godoy-Ávila, A., Gavino-Lázaro, A., & Freeston, M. H. (2017). Differences in clinical intrusive thoughts between obsessive-compulsive disorder, generalized anxiety disorder, and hypochondria. *Clinical psychology & psychotherapy*, 24(6), O1464-O1473. Doi: <https://doi.org/10.1002/cpp.2107>
- Rowa, K., Kerig, P. K., & Geller, J. (2001). The family and anorexia nervosa: Examining parent-child boundary problems. *European Eating Disorders Review: The Professional Journal of the Eating Disorders Association*, 9(2), 97-114. Doi:<https://doi.org/10.1002/erv.383>
- Rowa, K., Purdon, C., Summerfeldt, L. J., & Antony, M. M. (2005). Why are some obsessions more upsetting than others?. *Behaviour Research and Therapy*, 43(11), 1453-1465. Doi: <https://doi.org/10.1016/j.brat.2004.11.003>
- Rusbult, C. E., Martz, J. M., & Agnew, C. R. (1998). The investment model scale: Measuring commitment level, satisfaction level, quality of alternatives, and investment size. *Personal Relationships*, 5(4), 357-391. Doi:<https://doi.org/10.1111/j.1475-6811.1998.tb00177.x>
- Salkovskis, P. M. (1985). Obsessive-compulsive problems: A cognitive-behavioural analysis. *Behaviour Research and Therapy*, 23, 571-583. doi:10.1016/0005-7967(85)90105-6
- Salkovskis, P., Shafran, R., Rachman, S., & Freeston, M. H. (1999). Multiple pathways to inflated responsibility beliefs in obsessional problems: Possible origins and implications for therapy and research. *Behaviour Research and Therapy*, 37(11), 1055-1072.
- Schreiber, J. B., Nora, A., Stage, F. K., Barlow, E. A., ve King, J. (2006). Reporting structural equation modeling and confirmatory factor analysis results: A review. *The Journal of educational research*, 99(6), 323-338. Doi:<https://doi.org/10.3200/JOER.99.6.323-338>

- Schumacker R.E. ve Lomax R.G. (2015) A Beginner's Guide to Structural Equation Modeling. New York: Taylor & Francis Group; p.112.
- Seah, R., Fassnacht, D., & Kyrios, M. (2018). Attachment anxiety and self ambivalence as vulnerabilities toward Obsessive Compulsive Disorder. *Journal of obsessive-compulsive and related disorders*, 18, 40-46. Doi:<https://doi.org/10.1016/j.jocrd.2018.06.002>
- Smári, J., Þorsteinsdóttir, Á., Magnúsdóttir, L., Smári, U. J., & Ólason, D. Þ. (2010). Pathways to inflated responsibility beliefs, responsibility attitudes and obsessive compulsive symptoms: Factor structure and test of a mediational model. *Behavioural and Cognitive Psychotherapy*, 38(5), 535-544. Doi:<https://doi.org/10.1017/s135246581000041x>
- Stein, J. A., Riedel, M., & Rotheram-Borus, M. J. (1999). Parentification and its impact on adolescent children of parents with AIDS. *Family process*, 38(2), 193-208. Doi:<https://doi.org/10.1111/j.1545-5300.1999.00193.x>
- Stein, J. A., Rotheram-Borus, M. J., & Lester, P. (2007). Impact of parentification on long-term outcomes among children of parents with HIV/AIDS. *Family process*, 46(3), 317-333. Doi: <https://doi.org/10.1111/j.1545-5300.2007.00214.x>
- Steketee, G. (Ed.). (2011). *The Oxford handbook of obsessive compulsive and spectrum disorders*. Oxford University Press.
- Storch, E. A., Abramowitz, J., & Goodman, W. K. (2008). Where does obsessive compulsive disorder belong in DSM-V?. *Depression and anxiety*, 25(4), 336-347. Doi:<https://doi.org/10.1002/da.20488>
- Straus, M. (1996). The revised conflict tactics scales (CTS2). *Journal of Family Issues*, 17, 283-316. Doi: <https://doi.org/10.1177/019251396017003001>
- Szepeswol, O., Shahar, B., & Doron, G. (2016). Letting it linger: Exploring the longitudinal effects of relationship-related obsessive-compulsive phenomena. *Journal of Obsessive-Compulsive and Related Disorders*, 11, 101- 104. Doi: <https://doi.org/10.1016/j.jocrd.2016.10.001>



- Tan, S., Moulding, R., Nedeljkovic, M., & Kyrios, M. (2010). Metacognitive, cognitive and developmental predictors of generalised anxiety disorder symptoms. *Clinical Psychologist*, *14*(3), 84-89. Doi:<https://doi.org/10.1080/13284207.2010.521521>
- Tabachnick, B. G., Fidell, L. S. (2013). *Using Multivariate Statistics* (sixth ed.) Pearson, Boston
- Taylor, S., Coles, M. E., Abramowitz, J. S., Wu, K. D., Olatunji, B. O., Timpano, K. R., ... & Tolin, D. F. (2010). How are dysfunctional beliefs related to obsessive compulsive symptoms?. *Journal of Cognitive Psychotherapy*, *24*(3), 165–176. Doi: 10.1891/0889-8391.24.3.165
- Timpano, K. R., Keough, M. E., Mahaffey, B., Schmidt, N. B., & Abramowitz, J. (2010). Parenting and obsessive compulsive symptoms: Implications of authoritarian parenting. *Journal of Cognitive Psychotherapy*, *24*(3), 151-164. doi: 10.1891/0889-8391.24.3.151
- Tolin, D. F., Brady, R. E., & Hannan, S. (2008). Obsessional beliefs and symptoms of obsessive–compulsive disorder in a clinical sample. *Journal of Psychopathology and Behavioral Assessment*, *30*(1), 31-42. Doi:0.1007/s10862-007-9076-7
- Tolin, D. F., Woods, C. M., & Abramowitz, J. S. (2003). Relationship between obsessive beliefs and obsessive–compulsive symptoms. *Cognitive Therapy and Research*, *27*(6), 657-669. Doi: <https://doi.org/10.1023/A:1026351711837>
- Tolin, D. F., Worhunsky, P., & Maltby, N. (2006). Are “obsessive” beliefs specific to OCD?: A comparison across anxiety disorders. *Behaviour Research and Therapy*, *44*(4), 469-480. Doi: <https://doi.org/10.1016/j.brat.2005.03.007>
- Tompkins, T. L. (2007). Parentification and maternal HIV infection: Beneficial role or pathological burden?. *Journal of Child and Family Studies*, *16*(1), 108-118. Doi:10.1007/s10826-006-9072-7

- Trak, E. (2016). Hatırlanan ebeveyn ilgisi, yetişkin bağlanma biçimleri ve partnere bağlı benlik değerinin romantik ilişki ve partner temalı obsesif kompulsif bozukluk semptomları ile ilişkisi. Hacettepe Üniversitesi yayımlanmamış yüksek lisans tezi, Hacettepe Üniversitesi, Ankara
- Trak, E., ve Inozu, M. (2019). Developmental and self-related vulnerability factors in relationship-centered obsessive compulsive disorder symptoms: A moderated mediation model. *Journal of Obsessive-Compulsive and Related Disorders*, 21, 121-128. Doi:<https://doi.org/10.1016/j.jocrd.2019.03.004>
- Valleau, M. P., Bergner, R. M., & Horton, C. B. (1995). Parentification and caretaker syndrome: An empirical investigation. *Family Therapy: The Journal of the California Graduate School of Family Psychology*, 22(3).
- Valleau, P.M., Raymond, M.B., & Horton, C.B. (1995). Parentification and caretaker syndrome: An empirical investigation. *Family Therapy*, 22(3), 157–164.
- Wei, M., Russell, D. W., Mallinckrodt, B., & Vogel, D. L. (2007). The experiences in close relationship scale (ECR)-short form: Reliability, validity, and factor structure. *Journal of Personality Assessment*, 88(2), 187–204.  
Doi:<https://doi.org/10.1080/00223890701268041>
- Wells, A. ve Davies, M. I. (1994). The Thought Control Questionnaire: A measure of individual differences in the control of unwanted thoughts. *Behaviour Research and Therapy*, 32, 871-878. [https://doi.org/10.1016/0005-7967\(94\)90168-6](https://doi.org/10.1016/0005-7967(94)90168-6)
- Wells, M., Glickauf-Hughes, C., ve Jones, R. (1999). Codependency:A grass roots construct's relationship to shame-proneness, low self-esteem, and childhood parentification. *The American Journal of Family Therapy*, 27(1), 63-71.  
doi:10.1080/019261899262104

- Wetterneck, C. T., Pinciotti, C. M., Knott, L., Kinnear, K., & Storch, E. A. (2020). Development and validation of the Adult OCD Impact Scale (AOIS): A measure of psychosocial functioning for adults with obsessive-compulsive disorder. *Journal of Contextual Behavioral Science, 18*, 287-293.  
Doi: <https://doi.org/10.1016/j.jcbs.2020.10.005>
- Williams, K., & Francis, S. E. (2010). Parentification and psychological adjustment: Locus of control as a moderating variable. *Contemporary Family Therapy, 32*(3), 231-237. Doi: 10.1007/s10591-010-9123-5
- Wu, K. D., & Carter, S. A. (2008). Further investigation of the Obsessive Beliefs Questionnaire: Factor structure and specificity of relations with OCD symptoms. *Journal of Anxiety Disorders, 22*(5), 824-836.  
Doi: <https://doi.org/10.1016/j.janxdis.2007.08.008>
- Yarbro, J., Mahaffey, B., Abramowitz, J., & Kashdan, T. B. (2013). Recollections of parent-child relationships, attachment insecurity, and obsessive-compulsive beliefs. *Personality and Individual Differences, 54*(3), 355-360.
- Yıldırım, F. (2016). *Aile Öngörülemezliği Ve Ebeveynleşmenin Üniversite Öğrencilerinin Depresyon Düzeyleri, Öfke Tarzları Ve Obsesif İnanışları Üzerindeki Etkilerinin İncelenmesi* .Hacettepe Üniversitesi yayımlanmamış yüksek lisans tezi, Hacettepe Üniversitesi, Ankara
- Yıldırım, B. (2018). *Beliren Yetişkinlikte Romantik ilişki temalı ve eş odaklı obsesif kompulsif belirtilerin gelişimsel yordayıcıları: özerklik, bağlanma ve mükemmeliyetçilik*. Hacettepe Üniversitesi yayımlanmamış yüksek lisans tezi, Hacettepe Üniversitesi, Ankara
- Yorulmaz, O., Güngör, D., & Gökdağ, C. (2019). Obsesif İnançlar Anketi: Kısa Formların Türkçeye Uyarlanması ve Psikometrik Özelliklerinin İncelenmesi. *Turkish Journal of Psychiatry, 30*(3).  
Doi: <https://doi.org/10.5080/u23433>

- Yorulmaz, O., Gençöz, T., & Woody, S. (2010). Vulnerability factors in OCD symptoms: Cross-cultural comparisons between Turkish and Canadian samples. *Clinical Psychology & Psychotherapy: An International Journal of Theory & Practice*, *17*(2), 110-121. Doi: <https://doi.org/10.1002/cpp.642>
- Yorulmaz, O., Inozu, M., Clark, D. A., & Radomsky, A. S. (2015). Psychometric Properties of the Obsessive—Compulsive Inventory—Revised in a Turkish Analogue Sample. *Psychological reports*, *117*(3), 781-793. Doi: <https://doi.org/10.2466/08.PR0.117c25z4>

## EK 1. BİLGİLENDİRİLMİŞ ONAM FORMU

Değerli katılımcı;

Bu araştırma Hacettepe Üniversitesi Psikoloji Bölümü Klinik Psikoloji Yüksek Lisans programı öğrencisi Şükriye Açar tarafından Prof. Dr. Müjgan İnözü Mermerkaya danışmanlığında yürütülen yüksek lisans tez çalışması kapsamında yürütülmektedir. Bu form araştırma hakkında sizi bilgilendirmek amacıyla hazırlanmıştır.

Araştırmada bireylerin romantik ilişki ile ilgili düşünce ve davranışlarının niteliği ve sıklığında gözlenen bireysel farklılıkların ve bu farklılıklarda etkili olabilecek faktörlerin incelenmesi amaçlanmaktadır. Hacettepe Üniversitesi Etik Komisyonu'ndan bu araştırmanın yapılması için gerekli izinler alınmıştır.

Yaklaşık 15 dakika süren ve bazı anketlerden oluşan bu çalışmaya katılım tamamen gönüllülük esasına dayanmaktadır. Verilen anketlerde sizden kimliğinize ilişkin bilgiler istenmeyecek ve verdiğiniz yanıtlar gizli tutulacaktır. Çalışmadan elde edilecek sonuçlar ise araştırmacılar tarafından toplu olarak değerlendirilecek ve yalnızca bilimsel çalışma ve yayınlarda kullanılacaktır. Araştırmadan sağlıklı veriler elde edilebilmesi için soruların mümkün olduğunca eksik bırakılmadan içtenlikle doldurulması önem arz etmektedir ancak istemediğiniz hiçbir soruya cevap vermek zorunda değilsiniz. Bu çalışmaya katılım fiziksel ya da ruhsal sağlık açısından herhangi bir risk oluşturmamaktadır. Ancak herhangi bir nedenden dolayı rahatsızlık hissettiğinizde hiçbir neden belirtmeden çalışmadan çekilebilirsiniz. Çekilmeniz durumunda herhangi bir yaptırımla karşılaşmayacaksınız. Araştırma bitiminde araştırmayla ilgili herhangi bir bilgi almak isterseniz ya da bu çalışma ile ilgili herhangi bir endişeniz veya sorunuz olursa araştırmacılarla iletişim kurabilirsiniz. Sorularınız araştırmacılar tarafından içtenlikle cevaplanacaktır.

Prof. Dr. Müjgan İNÖZÜ MERMERKAYA

Psk. Şükriye AÇAR

Yukarıdaki açıklamayı okudum ve anladım. Çalışmaya gönüllü olarak katılmayı kabul ediyorum ve istediğim anda çalışmadan ayrılmakta özgür olduğumu biliyorum. Verdiğim bilgilerin bilimsel amaçlı yayınlarda kullanılmasını kabul ediyorum. Gönüllü katılımınızı onaylıyor musunuz?

EVET ( )

HAYIR ( )

## EK 2. DEMOGRAFİK BİLGİ FORMU-I

Diğer sayfalardaki soruları cevaplandırmadan önce aşağıda yer alan kişisel bilgilerinize ilişkin soruları cevaplandırmanızı rica ediyoruz.

**1. Tarih:**

**2. Cinsiyetiniz:** Kadın ( ) Erkek ( ) Diğer ( )

**3. Yaşınız: .....**

**4. Anneniz:** Hayatta ( ) Hayatta değil ( )

**5. Babanız:** Hayatta ( ) Hayatta değil ( )

**6. Vatandaşı olduğunuz ülke:**

**7. Medeni durumunuz:**

( ) Bekar ( ) Evli/Birlikte Yaşıyor ( )  
Ayrılmış/Boşanmış

**8. Eğitim durumunuz:**

İlkokul mezunu ( ) Ortaokul mezunu ( ) Lise mezunu ( )

Yüksekokul mezunu ( ) Üniversite öğrencisi ( ) Üniversite mezunu ( )

Yüksek lisans öğrencisi ( ) Yüksek lisans mezunu ( ) Doktora öğrencisi ( )

Doktora mezunu ( )

**9. Gelir düzeyiniz?**

(1) <1000 TL (2) 1000-3000 TL (3) 3000-5000 TL

(4) >5000 TL

**10. Şu anda sizi profesyonel yardıma yönlendiren ruh sağlığınızla ilgili bir probleminiz var mı? Evet ( ) Hayır ( )**

Eğer cevabınız evet ise lütfen ruh sağlığınızla ilgili şu anki kontrol/problemleri yazınız:.....  
.....

Kullandığınız psikiyatrik bir ilaç var mı? Varsa adı:.....  
.....

**11. Devam etmekte olan fiziksel bir rahatsızlığınız var mı?** Evet ( ) Hayır ( )

Cevabınız evet ise lütfen probleminizi/problemlerinizi belirtiniz:  
.....  
.....  
.....

**12. Şu anda devam etmekte olan romantik bir ilişkiniz var mı? (sevgili, evli, sözlü, nişanlı vs)** Evet ( ) Hayır ( )

**13. İlişkiniz:**

Flört ( ) Sevgili ( ) Sözlü ( ) Nişanlı ( ) Evli ( ) Diğer ( )

**16. İlişkiniz ne kadar süredir devam ediyor?** .....yıl .....ay

**17. Annenizin eğitim durumu:** Okuryazar değil ( ) Okuryazar ( ) İlkokul mezunu ( )

Ortaokul mezunu ( ) Lise mezunu ( ) Üniversite mezunu ( ) Lisansüstü ( )

**18. Babanızın eğitim durumu:** Okuryazar değil ( ) Okuryazar ( ) İlkokul mezunu ( )

Ortaokul mezunu ( ) Lise mezunu ( ) Üniversite mezunu ( ) Lisansüstü ( )



### EK 3. DEMOGRAFİK BİLGİ FORMU-II

Diğer sayfalardaki soruları cevaplandırmadan önce aşağıda yer alan kişisel bilgilerinize ilişkin soruları cevaplandırmanızı rica ediyoruz.

1. **Tarih:**

2. **Cinsiyetiniz:** Kadın ( ) Erkek ( ) Diğer ( )

3. **Yaşınız: ...**

4. **Anneniz:** Hayatta ( ) Hayatta değil ( )

5. **Babanız:** Hayatta ( ) Hayatta değil ( )

6. **Anne babanız:** Birlikte ( ) Ayrı ( )

7. **Kaç kardeşiniz var? .....**

8. **Vatandaşı olduğunuz ülke:**

9. **Medeni durumunuz:**

( ) Bekar ( ) Evli/Birlikte Yaşıyor ( )  
Ayrılmış/Boşanmış

10. **Eğitim durumunuz:**

İlkokul mezunu ( ) Ortaokul mezunu ( ) Lise mezunu ( )

Yüksekokul mezunu ( ) Üniversite öğrencisi ( ) Üniversite mezunu ( )

Yüksek lisans öğrencisi ( ) Yüksek lisans mezunu ( ) Doktora öğrencisi ( )

Doktora mezunu ( )

11. **Gelir düzeyiniz?**

(1) <1000 TL (2) 1000-3000 TL (3) 3000-5000 TL  
(4) >5000 TL

12. **Şu anda sizi profesyonel yardım almaya yönlendiren ruh sağlığınızla ilgili bir probleminiz var mı? Evet ( ) Hayır ( )**

Eğer cevabınız evet ise lütfen ruh sağlığınızla ilgili şu anki problemi/problemleri yazınız:.....  
.....

Kullandığınız psikiyatrik bir ilaç var mı? Varsa adı:.....  
.....

**13. Devam etmekte olan fiziksel bir rahatsızlığınız var mı?** Evet ( ) Hayır ( )

Cevabınız evet ise lütfen probleminizi/problemlerinizi belirtiniz:  
.....  
.....  
.....

**14. Aile bireylerinizde profesyonel bir yardım almayı gerektirecek ruh sağlığı ile ilgili problem yaşayan biri var mı?**

Anne ( ) Baba ( ) Kardeş ( ) Eş ( ) Çocuk ( ) YOK ( )

Varsa belirtiniz:.....

**15 Aile bireylerinizde fiziksel bir rahatsızlığı olan biri var mı?**

Anne ( ) Baba ( ) Kardeş ( ) Eş ( ) Çocuk ( ) YOK ( )

Varsa belirtiniz:.....

**16. Şu anda devam etmekte olan romantik bir ilişkiniz var mı? (sevgili, evli, sözlü, nişanlı vs)** Evet ( ) Hayır ( )

**17. İlişkiniz:**

Flört ( ) Sevgili ( ) Sözlü ( ) Nişanlı ( ) Evli ( ) Diğer ( )

**18. İlişkiniz ne kadar süredir devam ediyor?** .....yıl .....ay

**19. Annenizin eğitim durumu:** Okuryazar değil ( ) Okuryazar ( ) İlkokul mezunu ( )

Ortaokul mezunu ( ) Lise mezunu ( ) Üniversite mezunu ( ) Lisansüstü ( )

**20. Babanızın eğitim durumu:** Okuryazar değil ( ) Okuryazar ( ) İlkokul mezunu ( )

Ortaokul mezunu ( ) Lise mezunu ( ) Üniversite mezunu ( ) Lisansüstü ( )

## EK 4 .OBSESİF GÜVENSİZLİK ENVANTERİ

Aşağıda insanların yakın ilişkilerinde yaşayabilecekleri deneyimlere ilişkin ifadeler yer almaktadır. Sizin yakın ilişkilerinizde neler yaşadığınızı değerlendirmek istiyoruz. Lütfen aşağıdaki ifadelerin yakın ilişkilerinizde deneyimlediğiniz düşünce ve davranışları ne ölçüde yansıttığını belirtiniz. “Partner” ifadesiyle romantik ilişki içinde olduğunuz kişi (eş, sevgili, nişanlı, sözlü vb.) kastedilmektedir.

Derecelendirme;

- 0 Bana hiç uygun değil
- 1 Bana biraz uygun
- 2 Bana orta düzeyde uygun
- 3 Bana oldukça uygun
- 4 Bana çok uygun, arasında değişmektedir.

		0	1	2	3	4
1	Partnerimin güvenilir biri olup olmadığından emin olamıyorum.					
2	Kafam partnerime güvenilemeyeceğine ilişkin düşünceler ile dolu.					
3	Partnerimin güvenilir biri olduğuna dair yakınlarımdan (arkadaşlarımdan, ailemden vb.) onay ararım.					
4	Partnerime güvenebilme becerimi sorgulamaktan kendimi alamıyorum.					
5	Partnerime güvenebilme becerim ile ilgili şüphelerimin olması beni rahatsız ediyor.					
6	Partnerime güvenip güvenemeyeceğim sorusu beni rahatsız ediyor.					
7	Partnerime güvenip güvenemeyeceğimi sürekli kontrol ediyorum.					
8	Partnerimin güvenilir biri olduğuna ilişkin kanıtlar ararım.					

## EK 5. ROMANTİK İLİŞKİ OBSESYON VE KOMPULSİYONLARI ÖLÇEĞİ

Aşağıda insanların yakın ilişkilerinde yaşayabilecekleri deneyimlere ilişkin ifadeler yer almaktadır. **Sizin** yakın ilişkilerinizde neler yaşadığınızı değerlendirmek istiyoruz. Lütfen aşağıdaki ifadelerin yakın ilişkilerinizde deneyimmediğiniz düşünce ve davranışları ne ölçüde yansıttığını belirtiniz. “Partner” ifadesiyle romantik ilişki içinde olduğunuz kişi (eş , sevgili, nişanlı, sözlü vb.) kastedilmektedir.

Rakamlar aşağıda görülen sözlü ifadelere denk gelmektedir:

Bana hiç uygun değil.	Bana biraz uygun.	Bana orta düzeyde uygun.	Bana oldukça uygun.	Bana çok uygun.
0	1	2	3	4

No	İfade	0	1	2	3	4
1.	Partnerimi gerçekten sevmediğim fikrini aklımdan çıkaramam.	0	1	2	3	4
2.	Partnerimle ilgili şüphelerimi aklımdan kolaylıkla çıkarabilirim.	0	1	2	3	4
3.	İlişkimden sürekli şüphe duyarım.	0	1	2	3	4
4.	Partnerimin bana olan sevgisiyle ilgili şüphelerimi aklımdan çıkarmakta zorlanırım.	0	1	2	3	4
5.	İlişkimin doğru olup olmadığını tekrar tekrar kontrol ederim.	0	1	2	3	4
6.	Sürekli, partnerimin beni gerçekten sevdiğine dair kanıt ararım.	0	1	2	3	4
7.	Partnerimi neden sevdiğimi kendime tekrar tekrar hatırlatmam gerektiğini hissedirim.	0	1	2	3	4
8.	Partnerimin beni sevdiğinden eminim.	0	1	2	3	4
9.	İlişkimde bir şeylerin “doğru olmadığına” dair düşüncelerden aşırı derecede rahatsız olurum.	0	1	2	3	4
10.	Partnerime olan sevgimden sürekli şüphe duyarım.	0	1	2	3	4
11.	Partnerime sürekli beni sevip sevmediğini sorarım.	0	1	2	3	4
12.	Sık sık ilişkimin “doğru” olduğuna dair onay ararım.	0	1	2	3	4
13.	Partnerimin aslında benimle birlikte olmak istemediği düşüncesi beni sürekli rahatsız eder.	0	1	2	3	4
14.	Partnerimi ne kadar sevdiğimi tekrar tekrar kontrol etmem gerektiğini hissedirim.	0	1	2	3	4

## EK 6.PARTNERE İLİŞKİN OBSESİF KOMPULSİF BELİRTİ ÖLÇEĞİ

Aşağıda insanların romantik ilişkilerinde yaşayabilecekleri deneyimlere ilişkin ifadeler yer almaktadır. **Sizin** yakın ilişkilerinizde neler yaşadığınızı değerlendirmek istiyoruz. Lütfen aşağıdaki ifadelerin yakın ilişkilerinizde deneyimlediğiniz iz düşünce ve davranışları ne ölçüde yansıttığınızı belirtiniz. “Partner” ifadesiyle romantik ilişki içinde olduğunuz kişi (eş , sevgili, nişanlı, sözlü vb.) kastedilmektedir.

Rakamlar aşağıda görülen sözlü ifadelere denk gelmektedir:

Bana hiç uygun değil.	Bana biraz uygun.	Bana orta düzeyde uygun.	Bana oldukça uygun.	Bana çok uygun.
0	1	2	3	4

1.	Partnerimin sahip olduğu ahlak düzeyinden memnunum.	0	1	2	3	4
2.	Partnerimin sosyal becerilerini tekrar tekrar gözden geçiririm.	0	1	2	3	4
3.	Partnerimin yeterince akıllı ve derinlik sahibi biri olup olmadığını sürekli sorgularım.	0	1	2	3	4
4.	Partnerimin dış görünüşünden memnunum.	0	1	2	3	4
5.	Partnerimin sosyal becerileri ile ilgili düşünceler beni rahatsız eder.	0	1	2	3	4
6.	Partnerimin ahlaki düzeyine ilişkin şüpheler beni sürekli rahatsız eder.	0	1	2	3	4
7.	Partnerimin zihinsel olarak dengesiz olduğu fikrini aklımdan çıkarmakta zorlanırım.	0	1	2	3	4
8.	Partnerimin yeterince zeki olup olmadığı konusunda çevremdeki insanlardan (arkadaşlarımdan, ailemden vs.) sık sık onay ararım.	0	1	2	3	4
9.	Partnerimle birlikteyken onun fiziksel kusurlarını görmezden gelmekte zorlanırım.	0	1	2	3	4
10.	Partnerimin hayatta “bir şey başarma” becerisini sürekli diğer kadın/erkekleriyle karşılaştırırım.	0	1	2	3	4
11.	Partnerimin zeka seviyesini diğer kadın/erkekleriyle sürekli karşılaştırırım.	0	1	2	3	4
12.	Partnerimin duygusal tepkilerini diğer kadın/erkeklerle karşılaştırma eğilimimi kontrol etmekte zorlanırım.	0	1	2	3	4
13.	Partnerimin yeterince zeki olmadığı düşüncesi beni çok rahatsız eder.	0	1	2	3	4
14.	Partnerimin fiziksel görünüşündeki kusurlarla ilgili düşünceler beni sürekli rahatsız eder.	0	1	2	3	4
15.	Her gün, partnerimin “iyi ve ahlaklı” bir insan olmadığı düşüncesinden rahatsız olurum.	0	1	2	3	4
16.	Partnerimin zeka seviyesinden memnunum.	0	1	2	3	4

17.	Sürekli, partnerimin yeterince ahlaklı olduğuna dair kanıt ararım.	0	1	2	3	4
18.	Partnerimin sosyal konulardaki beceriksizliğine ilişkin düşünceler beni her gün rahatsız eder.	0	1	2	3	4
19.	Partnerim aklıma her geldiğinde görünüşündeki kusurları düşünürüm.	0	1	2	3	4
20.	Partnerimin ahlak düzeyini sürekli incelerim.	0	1	2	3	4
21.	Sürekli, partnerimin sosyal yetersizliklerini telafi etmeye çalışırım.	0	1	2	3	4
22.	Partnerimin duygusal olarak dengesiz olduğuna ilişkin şüpheler beni rahatsız eder.	0	1	2	3	4
23.	Partnerimin sosyal becerilerinden memnunum.	0	1	2	3	4
24.	Partnerimin tuhaf bir şekilde davranıp davranmadığını sürekli incelerim.	0	1	2	3	4
25.	Zihnim partnerimin hayatta başarılı olup olmayacağını değerlendirmekle çok meşguldür.	0	1	2	3	4
26.	Partnerimin fiziksel kusurlarını diğer kadın/erkekleriyle karşılaştırma konusunda kontrol edemediğim bir dürtü hissederim.	0	1	2	3	4
27.	Partnerimi düşündüğümde, modern dünyada başarılı olabilecek türden biri olup olmadığını merak ederim.	0	1	2	3	4
28.	Sürekli, partnerimin iş hayatındaki başarısına dair kanıt ararım.	0	1	2	3	4

## EK 7. OBSESİF İNANÇLAR ANKETİ-9

Bu envantere, insanların zaman zaman takındıkları bir dizi tutum ve inanış sıralanmıştır. Her bir ifadeyi dikkatlice okuyunuz ve ifadeye ne kadar katılıp katılmadığınızı belirtiniz.

Her bir ifade için, *nasil düşündüğünüzü en iyi tanımlayan* cevaba karşılık gelen rakamı seçiniz. İnsanlar birbirinden farklı olduğu için envantere doğru veya yanlış cevap yoktur.

Sunulan ifadenin, tipik olarak yaşama bakış açınızı yansıtıp yansıtmadığına karar vermek için sadece çoğu zaman nasıl olduğunuzu göz önünde bulundurunuz.

Derecelendirme için aşağıdaki ölçeği kullanınız:

1	2	3	4	5	6	7
Kesinlikle katılmıyorum	Katılmıyorum	Biraz katılmıyorum	Ne katılıyorum ne katılmıyorum	Biraz Katılıyorum	Katılıyorum	Tamamen Katılıyorum

Derecelendirme yaparken, ölçekteki orta değeri işaretlemekten (4) kaçınmaya çalışınız; bunun yerine, inanış ve tutumlarınızla ilgili ifadeye genellikle katılıp katılmadığınızı belirtiniz.

1. Bir şeyi mükemmel biçimde yapamayacaksam hiç yapmamalıyım	1	2	3	4	5	6	7
2. Kararlarımdan emin olmalıyım	1	2	3	4	5	6	7
3. Ciddi problemlerden (örneğin, hastalık veya kazalar) kaçınmak benim açımdan sürekli bir çaba gerektirir	1	2	3	4	5	6	7
4. Benim için, zararı önlememek zarar vermek kadar kötüdür	1	2	3	4	5	6	7
5. Benim için, her şey mükemmel olmazsa işler yolunda sayılmaz	1	2	3	4	5	6	7
6. Kötü düşüncelere sahip olmak tuhaf veya anormal biri olduğum anlamına gelir	1	2	3	4	5	6	7
7. İstenmeyen biçimde zihnimde beliren düşünceler, kontrolü kaybettiğim anlamına gelir	1	2	3	4	5	6	7
8. Dikkatli olmadığım takdirde zarar verici hadiseler yaşanabilir	1	2	3	4	5	6	7
9. Kötü bir düşünceye sahip olmak, ahlaki açıdan kötü bir şekilde davranmaktan çok da farklı değildir	1	2	3	4	5	6	7



## EK 8. OBSESİF KOMPULSİF ENVANTERİ-GÖZDEN GEÇİRİLMİŞ FORM

Aşağıdaki ifadeler, birçok kişinin günlük yaşamlarındaki deneyimlerine işaret etmektedir. Geçtiğimiz ay boyunca, belirtilen durumun sizi ne kadar rahatsız ettiğini ya da sıkıntıya soktuğunu en iyi ifade eden sayıyı işaretleyiniz. Sayılar aşağıdaki, sözel ifadelere karşılık gelmektedir.

	0	1	2	3	4
	Hiç	Biraz	Orta	Çok	Aşırı derece
	Hiç	Biraz	Orta	Çok	Aşırı derece
1. Bir şekilde elime geçmiş olan birçok şeyi biriktirim.	0	1	2	3	4
2. Bir şeyleri gereğinden fazla kontrol ederim	0	1	2	3	4
3. Nesnelere düzgün bir şekilde yerleştirilmemişse huzursuz olurum.	0	1	2	3	4
4. Bir şeyleri yaparken sayma zorunluluğu hissederim	0	1	2	3	4
5. Yabancıların ya da belirli kişilerin dokunduğunu bildiğim nesnelere dokunmakta zorlanırım	0	1	2	3	4
6. Düşüncelerimi kontrol etmekte zorlanırım	0	1	2	3	4
7. İhtiyacım olmayan şeyleri biriktirim.	0	1	2	3	4
8. Kapı, pencere, çekmece gibi şeyleri tekrar tekrar kontrol ederim.	0	1	2	3	4
9. Benim düzenlediğim şeylerin başkası tarafından değiştirilmesinden rahatsız olurum.	0	1	2	3	4
10. Belirli numaraları tekrarlama zorunluluğu hissederim.	0	1	2	3	4
11. Bazen sadece kirli hissettiğim için kendimi temizlemek ya da yıkamak zorunda kalırım	0	1	2	3	4
12. İsteğim dışında zihnimde beliren olumsuz düşüncelerden huzursuz olurum.	0	1	2	3	4
13. Daha sonra ihtiyacım olabileceği korkusuyla bir şeyleri atmaktan kaçınırım.	0	1	2	3	4
14. Gazı, çeşmeleri ve ışıkları kapattıktan sonra tekrar tekrar kontrol ederim	0	1	2	3	4
15. Bana göre bazı şeylerin belli bir sıraya göre düzenlenmiş olması gerekir	0	1	2	3	4
16. Bazı sayıların uğurlu, bazı sayıların ise uğursuz olduğunu düşünürüm.	0	1	2	3	4
17. Ellerimi gereğinden daha sık ve uzun süre yıkarım.	0	1	2	3	4
18. Aklıma sıklıkla hoş olmayan düşünceler gelir ve onları zihnimden uzaklaştırmakta zorlanırım.	0	1	2	3	4



## EK 9 EBEVEYNLEŞME ENVANTERİ

**YÖNERGE:** Aşağıdaki sorular siz büyürken, kendiniz ve ailenizle ilgili sahip olduğunuz düşünceleriniz, davranışlarınız ve duygularınız ile ilgilidir. Lütfen her cümleyi dikkatle okuyun. Cümlenin 1 (hiçbir zaman doğru değil) ve 5 (her zaman doğru) arasında sizin için ne kadar doğru olduğuna dayanarak bir cevap seçin. Her soruyu mümkün olduğunca doğru yanıtladığınızdan emin olun.

BU SORULARIN SİZİN BÜYÜDÜĞÜNÜZ DÖNEM HAKKINDA OLDUĞUNU UNUTMAYIN.

Yanıt Seçenekleri:

**(1)** Hiçbir zaman    **(2)** Nadiren    **(3)** Kimi zaman    **(4)** Sık sık    **(5)** Her zaman

	Durum	Hiçbir zaman	Nadiren	Kimi zaman	Sık sık	Her zaman
1	Üzgün olduklarında ya da duygusal zorluklar yaşadıklarında, kardeş(ler)imi rahatlatmam beklendi.	(1)	(2)	(3)	(4)	(5)
2	Anne babam sık sık diğer aile üyeleri hakkındaki sırları benimle paylaştı.	(1)	(2)	(3)	(4)	(5)
3	Benim yaşadığım yerdeki çoğu çocuk aile bütçesine katkıda bulunurdu.	(1)	(2)	(3)	(4)	(5)
4	Aile üyelerimle ilgilenmek zorunda olduğumda bile, mutlu ya da üzgün olabilecek zamana sahiptim.	(1)	(2)	(3)	(4)	(5)
5	Anne babama önemli kararlar almalarında yardım ettim.	(1)	(2)	(3)	(4)	(5)
6	Her gece kardeşlerimin yattığından emin olmak benim görevimdi.	(1)	(2)	(3)	(4)	(5)
7	Ailem tarafından takdir edildiğimi hissettim.	(1)	(2)	(3)	(4)	(5)
8	Benim yaşımdaki çoğu çocuk benimle aynı rol ve sorumluluklara sahipti.	(1)	(2)	(3)	(4)	(5)
9	Ailevi sorumluluklarım olsa da oyun ya da okul ödevleri için zamanım olurdu.	(1)	(2)	(3)	(4)	(5)
10	Çalıştım ve aile bütçesine katkıda bulundum.	(1)	(2)	(3)	(4)	(5)
11	Kardeşlerimin (kız ya da erkek) ev ödevlerini tamamlamalarına yardımcı olmaktan sorumluydum.	(1)	(2)	(3)	(4)	(5)
12	Ailemde bir anlaşmazlık olduğunda aile üyelerimin yardım istediği ilk kişiydim.	(1)	(2)	(3)	(4)	(5)
13	Kardeşlerimi disipline eden esas kişi bendim.	(1)	(2)	(3)	(4)	(5)

14	Sık sık anne babamın (ya da ailedeki bakım veren yetişkinlerin) arasındaki sorunları çözmeye yardım ettim.	(1)	(2)	(3)	(4)	(5)
15	Aile içindeki rolümden gerçekten keyif aldım.	(1)	(2)	(3)	(4)	(5)
16	Üzgün olduklarında ya da duygusal zorluklar yaşadıklarında, anne babamı rahatlatmam beklendi.	(1)	(2)	(3)	(4)	(5)
17	Haftanın çoğu günü ailenin çamaşırlarını yıkamaktan ben sorumluydum.	(1)	(2)	(3)	(4)	(5)
18	Ailem için hakem rolünü üstlendim.	(1)	(2)	(3)	(4)	(5)
19	Aile üyelerimin sırlarını paylaştığı kişi bendim.	(1)	(2)	(3)	(4)	(5)
20	Ailemizin bir takım olduğunu ve birlikte iyi çalıştığını hissettim.	(1)	(2)	(3)	(4)	(5)
21	Market alışverişinin yapılması diğer aile üyelerinden daha fazla benden talep edildi.	(1)	(2)	(3)	(4)	(5)
22	Aile üyelerim için çevirmen rolünü üstlendim.	(1)	(2)	(3)	(4)	(5)

## EK 10. PARTNERE BAĞLI BENLİK DEĞERİ ÖLÇEĞİ

1	2	3	4	5	6	7
Hiç Katılmıyorum	Katılmıyorum	Biraz Katılmıyorum	Ne katılıyorum Ne katılmıyorum	Biraz Katılıyorum	Katılmıyorum	Hiç Katılmıyorum

Eşimin/sevgilimin başarıları benim yeteneklerimi yansıtır.	1	2	3	4	5	6	7
Eşimin/sevgilimin daha az başarılı olarak görülmesi kendime güvenimi düşürür.	1	2	3	4	5	6	7
Eşim/sevgilim ne kadar olumlu algılanırsa kendime olan güvenim o kadar artar.	1	2	3	4	5	6	7
Diğer insanlar eşimi/sevgilimi olumsuz bir biçimde algıladıklarında, beni de o şekilde	1	2	3	4	5	6	7
Eşim/sevgilim başarılı biri olarak görüldüğünde kendimle ilgili daha iyi hissederim.	1	2	3	4	5	6	7
Eşimin/sevgilimin başarıları benim değerimle ilgili önemli bir göstergedir.	1	2	3	4	5	6	7
Eşim/sevgilim başarısız olduğunda özgüvenim yara alır.	1	2	3	4	5	6	7
Eşim/sevgilim bir şeyde başarılı olamazsa kendimi daha az başarılı hissederim.	1	2	3	4	5	6	7

## EK 11. ETİK KOMİSYON İZİNİ



T.C.  
HACETTEPE ÜNİVERSİTESİ  
Rektörlük

Tarih: 16/11/2020  
Sayı: 35853172-300-E.00001328535  
  
0001328535

Sayı : 35853172-300  
Konu : Şükriye AÇAR (Etik Komisyon İzni)

### SOSYAL BİLİMLER ENSTİTÜSÜ MÜDÜRLÜĞÜNE

İlgi : 27.10.2020 tarihli ve E-12908312-300-00001306433 sayılı yazınız.

Enstitünüz Psikoloji (Klinik Psikoloji) Anabilim Dalı yüksek lisans programı öğrencilerinden **Şükriye AÇAR**'ın **Prof. Dr. Müjgan İNÖZÜ MERMERKAYA** danışmanlığında hazırladığı **“Ebeveynleşme, Partnere Bağlı Benlik Değeri, Obsesif İnançlar ve Obsesif Güvensizliğin Romantik İlişki Merkezli ve Partner Odaklı Obsesif Kompulsif Belirtilerle İlişkisinin İncelenmesi”** başlıklı tez çalışması Üniversitemiz Senatosu Etik Komisyonunun **10 Kasım 2020** tarihinde yapmış olduğu toplantıda incelenmiş olup, etik açıdan uygun bulunmuştur.

Bilgilerinizi ve gereğini saygılarımla rica ederim.

e-imzalıdır  
Prof. Dr. Vural GÖKMEN  
Rektör Yardımcısı

Evrakın elektronik imzalı suretine <https://belgedogrulama.hacettepe.edu.tr> adresinden fce66716-c08a-4792-b314-8f3713975d7e kodu ile erişebilirsiniz.  
Bu belge 5070 sayılı Elektronik İmza Kanunu'na uygun olarak Güvenli Elektronik İmza ile imzalanmıştır.

Hacettepe Üniversitesi Rektörlük 06100 Sıhhiye-Ankara  
Telefon:0 (312) 305 3001-3002 Faks:0 (312) 311 9992 E-posta:yazimd@hacettepe.edu.tr İnternet  
Adresi: www.hacettepe.edu.tr

Sevda TOPAÇ



## EK 12. ORJİNALLİK RAPORU



**HACETTEPE ÜNİVERSİTESİ  
SOSYAL BİLİMLER ENSTİTÜSÜ  
YÜKSEK LİSANS TEZ ÇALIŞMASI ORJİNALLİK RAPORU**

**HACETTEPE ÜNİVERSİTESİ  
SOSYAL BİLİMLER ENSTİTÜSÜ  
PSİKOLOJİ ANABİLİM DALI BAŞKANLIĞINA**

Tarih:11/04/2022

Tez Başlığı : Ebeveynleşme, Partnere Bağlı Benlik Değeri, Obsesif İnançlar ve Obsesif Güvensizliğin Romantik İlişki Merkezli ve Partner Odaklı Obsesif Kompulsif Belirtilerle İlişkisinin İncelenmesi

Yukarıda başlığı gösterilen tez çalışmamın a) Kapak sayfası, b) Giriş, c) Ana bölümler ve d) Sonuç kısımlarından oluşan toplam 83 sayfalık kısmına ilişkin, 11/04/2022 tarihinde tez danışmanım tarafından Turnitin adlı intihal tespit programından aşağıda işaretlenmiş filtrelemeler uygulanarak alınmış olan orijinallik raporuna göre, tezimin benzerlik oranı % 8 'dir.

Uygulanan filtrelemeler:

- 1-  Kabul/Onay ve Bildirim sayfaları hariç
- 2-  Kaynakça hariç
- 3-  Alıntılar hariç
- 4-  Alıntılar dâhil
- 5-  5 kelimedenden daha az örtüşme içeren metin kısımları hariç

Hacettepe Üniversitesi Sosyal Bilimler Enstitüsü Tez Çalışması Orijinallik Raporu Alınması ve Kullanılması Uygulama Esasları'nı inceledim ve bu Uygulama Esasları'nda belirtilen azami benzerlik oranlarına göre tez çalışmamın herhangi bir intihal içermediğini; aksinin tespit edileceği muhtemel durumda doğabilecek her türlü hukuki sorumluluğu kabul ettiğimi ve yukarıda vermiş olduğum bilgilerin doğru olduğunu beyan ederim.

Gereğini saygılarımla arz ederim.

Tarih ve İmza  
11/04/2022

**Adı Soyadı:** Şükriye Açar  
**Öğrenci No:** N19130722  
**Anabilim Dalı:** Psikoloji  
**Programı:** Klinik Psikoloji – Yüksek Lisans

### **DANIŞMAN ONAYI**

UYGUNDUR.

Prof. Dr. Müjgan İnözü Mermerkaya



**HACETTEPE UNIVERSITY  
GRADUATE SCHOOL OF SOCIAL SCIENCES  
MASTER'S THESIS ORIGINALITY REPORT**

**HACETTEPE UNIVERSITY  
GRADUATE SCHOOL OF SOCIAL SCIENCES  
PSYCHOLOGY DEPARTMENT**

Date: 11/04/2022

Thesis Title: The Relationship of Parentification, Partner Contingent Self Worth, Obsessive Beliefs and Obsessive Distrust with Relationship Centered and Partner Focused Obsessive Compulsive Symptoms

According to the originality report obtained by my thesis advisor by using the Turnitin plagiarism detection software and by applying the filtering options checked below on 11/04/2022 for the total of 83 pages including the a) Title Page, b) Introduction, c) Main Chapters, and d) Conclusion sections of my thesis entitled as above, the similarity index of my thesis is 8 %.

**Filtering options applied:**

1.  Approval and Declaration sections excluded
2.  Bibliography/Works Cited excluded
3.  Quotes excluded
4.  Quotes included
5.  Match size up to 5 words excluded

I declare that I have carefully read Hacettepe University Graduate School of Social Sciences Guidelines for Obtaining and Using Thesis Originality Reports; that according to the maximum similarity index values specified in the Guidelines, my thesis does not include any form of plagiarism; that in any future detection of possible infringement of the regulations I accept all legal responsibility; and that all the information I have provided is correct to the best of my knowledge.

I respectfully submit this for approval.

Date and Signature  
11/04/2022

**Name Surname:** Şükriye Açar  
**Student No:** N19130722  
**Department:** Psychology  
**Program:** Clinical Psychology - MS

**ADVISOR APPROVAL**

APPROVED.

\_\_\_\_\_  
Prof. Dr. Müjgan İnözü Mermerkaya

